

道藏 19

九轉靈砂大丹資聖玄經	19--1-4
張真人金石靈砂論	19--5-8
魏伯陽七返丹砂訣	19--9-10
太極真人九轉還丹經要訣	19--11-12
大洞鍊真寶經修伏靈砂妙訣	19--13-22
大洞鍊真寶經九還金丹妙訣	19--23-26
太上衛靈神化九轉丹砂法	19--27-30
九轉靈砂大丹	19--31-34
九轉青金靈砂丹	19--35
陰陽九轉成紫金點化還丹訣	19--35-36
玉洞大神丹砂真要訣	19--37-44
靈砂大丹秘訣	19--45-52
碧玉朱砂寒林玉樹匱	19--53-54
大丹記	19--55-56
丹房須知	19--57-60
石藥爾雅 序	19--61-62
石藥爾雅 卷上	19--63-64
石藥爾雅 卷下	19--65-66
稚川真人校証術	19--67-68
純陽呂真人藥石	19--69-72
金碧五相類參同契 序	19--73
金碧五相類參同契 卷上	19--73-76

金碧五相類參同契	卷中	19--77-82
金碧五相類參同契	卷下	19--83-86
參同契五相類秘訣要		19--87-88
陰真君金石五相類		19--89-102
金石簿五九數訣		19--103-104
上清九真中經內訣		19--105-106
龍虎還丹訣	卷上	19--107-114
龍虎還丹訣	卷下	19--115-126
金華玉液大丹		19--127-134
感氣十六轉金丹		19--135-136
修鍊大丹要旨	卷上	19--137-146
修鍊大丹要旨	卷下	19--147-150
通幽訣		19--151-158
金華沖碧丹經秘旨	傅	19--159-160
金華沖碧丹經秘旨	卷上	19--161-162
金華沖碧丹經秘旨	卷下	19--163-168
還丹肘后訣	卷上	19--169-176
還丹肘后訣	卷中	19--177-180
還丹肘后訣	卷下	19--181-184
蓬萊山西灶還丹歌	卷上	19--185-196
蓬萊山西灶還丹歌	卷下	19--197-204
抱朴子神仙金綽經	卷上	19--205-206
抱朴子神仙金綽經	卷中	19--207-208
抱朴子神仙金綽經	卷下	19--209-214

諸家神品丹法	卷一	19--215-218
諸家神品丹法	卷二	19--219-224
諸家神品丹法	卷三	19--225-230
諸家神品丹法	卷四	19--231-234
諸家神品丹法	卷五	19--235-240
諸家神品丹法	卷六	19--241-246
鉛汞甲庚至寶集成	卷一	19--247-254
鉛汞甲庚至寶集成	卷二	19--255-258
鉛汞甲庚至寶集成	卷三	19--259-264
鉛汞甲庚至寶集成	卷四	19--265-270
鉛汞甲庚至寶集成	卷五	19--271-274
丹房輿論		19--275-280
指歸集		19--281-284
還金述		19--285-288
大丹鉛汞論		19--289-290
真元妙道要略		19--291-298
丹方鑒源	卷上	19--299-300
丹方鑒源	卷中	19--301
丹方鑒源	卷下	19--301-304
大還丹照鑒		19--305-310
大清玉碑子		19--311-314
懸解錄		19--315-318
軒轅黃帝水經藥法		19--319-322
三十六水法		19--323-326

巨勝歌	19--327-328
白雲仙人靈草歌	19--329-334
種芝草法	19--335-336
太白經	19--337-340
丹論訣旨心鑒	19--341-344
大還心鑒	19--345-346
大還丹金虎白龍論	19--347-348
太丹篇	19--349-352
大丹問答	19--353
金木萬靈論	19--353-354
紅鉛人黑鉛訣	19--355-356
通玄秘術	19--357-362
靈飛散傳信錄	19--363-364
雁門公妙解錄	19--365-368
玄霜掌上錄	19--369
太極真人雜丹藥方	19--369-374
玉清內書	19--375-380
神仙養生秘術	19--381-386
太古土兌經 卷上	19--387-390
太古土兌經 卷中	19--391-392
太古土兌經 卷下	19--393-396
上洞心丹經訣 卷上	19--397-400
上洞心丹經訣 卷中	19--401-406
上洞心丹經訣 卷下	19--407-412

許真君石函記	序	19--413
許真君石函記	卷上	19--413-418
許真君石函記	卷下	19--419-426
九轉流珠神仙九丹經	卷上	19--427-432
九轉流珠神仙九丹經	卷下	19--433-436
庚道集	卷一	19--437-442
庚道集	卷二	19--443-448
庚道集	卷三	19--449-454
庚道集	卷四	19--455-464
庚道集	卷五	19--465-472
庚道集	卷六	19--473-480
庚道集	卷七	19--481-490
庚道集	卷八	19--491-498
庚道集	卷九	19--499-506
太上混元真錄		19--507-516
終南山祖庭仙真內傳	序	19--517
終南山祖庭仙真內傳	卷上	19--517-524
終南山祖庭仙真內傳	卷中	19--525-532
終南山祖庭仙真內傳	卷下	19--533-542
終南山說經台歷代真仙碑記		19--543-548
古樓觀紫雲衍慶集	卷上	19--549-556
古樓觀紫雲衍慶集	卷中	19--557-562
古樓觀紫雲衍慶集	卷下	19--563-570
玄天上帝啓聖錄	卷一	19--571-578

玄天上帝啓聖錄	卷二	19--579-586
玄天上帝啓聖錄	卷三	19--587-594
玄天上帝啓聖錄	卷四	19--595-600
玄天上帝啓聖錄	卷五	19--601-610
玄天上帝啓聖錄	卷六	19--611-616
玄天上帝啓聖錄	卷七	19--617-624
玄天上帝啓聖錄	卷八	19--625-632
大明玄天上帝瑞應圖錄		19--633-640
玄天上帝啓聖靈異錄		19--641-646
武當福地總真集	序	19--647-648
武當福地總真集	卷上	19--649-652
武當福地總真集	卷中	19--653-658
武當福地總真集	卷下	19--659-668
武當福地總真集	跋	19--669
武當紀勝集		19--669-678
西川青羊宮碑銘		19--679-686
宋東太一宮碑銘		19--687-688
宋西太乙宮碑銘		19--689-690
宋中太乙宮碑銘		19--691-692
龍甬山記		19--693-700
天壇王屋山聖跡記		19--701-706
唐王屋山中岩台正一先生廟碣		19--707-708
唐嵩高山啓母廟碑銘		19--709-710
宮觀碑		19--711-722

甘水仙源錄	序	19--723
甘水仙源錄	卷一	19--723-732
甘水仙源錄	卷二	19--733-740
甘水仙源錄	卷三	19--741-748
甘水仙源錄	卷四	19--749-758
甘水仙源錄	卷五	19--759-766
甘水仙源錄	卷六	19--767-776
甘水仙源錄	卷七	19--777-784
甘水仙源錄	卷八	19--785-794
甘水仙源錄	卷九	19--795-804
甘水仙源錄	卷十	19--805-814
甘水仙源錄	后序	19--815
太上老君說常清靜經頌注		19--815-818
北斗七元金玄羽章		19--819
太上洞神五星贊		19--819-820
道德經篇章玄頌	序	19--821-822
道德經篇章玄頌	卷上	19--823-830
道德經篇章玄頌	卷下	19--831-844
道德真經頌		19--845-848
明真破妄章頌		19--849-850
諸真歌頌		19--851-858
大明御製玄教樂章		19--859-860
太上三洞表文	卷上	19--861-870
太上三洞表文	卷中	19--871-880

太上三洞表文 卷下	19--881-882
萃善錄 卷上	19--883-892
萃善錄 卷下	19--893-898
玄精碧匣靈寶聚玄經 卷上	19--899-904
玄精碧匣靈寶聚玄經 卷中	19--905-912
玄精碧匣靈寶聚玄經 卷下	19--913-920
太上洞玄靈寶三一五氣真經	19--921-922
太上清靜元洞真文玉字妙經	19--923-924
太上洞玄靈寶開關經	19--925-926
上清無英真童合遊內變玉經	19--927-928
上清神寶洞房真諱上經	19--929-930
洞玄靈寶九真人五複三歸行道觀門經	19--931-933

九轉靈砂大丹資聖玄經

清一

爾時太極真人在西那玉國鬱察大川浮羅之嶽騫木林中與三千大千數眾俱坐七寶瓊臺燒百和妙香是時高仙妙真天魔異道三萬六千人並與斯集爾時寶積真人而作

是念我從昔來修習鍊度今得成道我今復憫衆生煅鍊後學修真志士飛丹轉石克餌金白雪素霜華四藥八景九轉成丹造化至寶屍解等藥皆未成就而作是念爾時寶積真人即從座起嚴整衣冠安詳雅步至於寶座稽首扣頭而白

太極真人言弟子何修得與斯集我從昔來習鍊大丹今得成道弟子憫念一切衆生後學之士遇下元末劫燒丹鍊寶造化五金終無成就惟願真人大慈大悲廣開法印以何因緣得成造化而得成就金丹大藥如何轉製真人告曰善哉善哉所問因緣汝當靜聽今當為汝略啓身心開明道要說此資聖玄經通玄至理皆能成道夫鍊丹之法鼎有三足以應三才上下二合以像二儀足高四寸

以應四時爐深八寸以配八節下開八門以通八風炭分二十四斤以生二十四氣陰陽顛倒水火交爭上水應天之清氣下火取地之濁氣天氣下降地氣上騰天地相接交感氤氳相媾合成二氣二氣既合混而為一乃名二氣大丹妙用盡在於此十二時中奪千年造化此乃為初丹之道也

靈砂大丹真父母篇第一

凡造化靈砂須擇靈藥一母欲安置爐鼎先居山林揀其靜處上旺之方安爐吉地於四然日取白上陽精四兩太陽宮液一十六兩相和炒成青金乃東方甲乙木為之青炁也於日中以柳杵研之為末入鼎中上水下火其火候在後篇自寅時起火至一伏時可奪千年之造化出爐紅色屬南方丙丁火也為之赤炁到成塊子如蓮子樣入稀布袋中懸胎虛煮鼎內用桑柴灰汁入礪砂礪砂青藍晉礬各三兩煮一伏時取出浴淨日中曬乾再用石腦油煮二時辰取出浴淨令乾用白沙蜜透塊於枯礪內滾過貼身次取鉛白霜

貼身又用鉛黃華貼身為黃色乃屬中央戊己土為之黃氣也將父母末一斤取烏梅羅麥麻黃遠志四味等分藥為末同炒令黃色好苦酒拌勻如蓮子栽養母父母一斤配合靈砂四兩如法固濟令乾入爐以萬錢灰覆藉於合子上灰高二寸養火七日足矣其火候在後篇爐冷取出拒火黑色乃屬北方壬癸水為之黑氣也將靈砂於大鍋中鎔成汁用知母巴豆草麻焰硝海鹽等分為末用紙包之投於汁內如此七遍後用焰硝不住手

拋之則成清汁其色皓然乃屬西方庚辛金之白氣也此為大丹會聚五行之首始為一轉為依母水銀銀也

靈砂大丹聖胎產生篇第二

將前養下依母汞銀一斤急用剛判為末用緊磁石攝去鐵末擇光明者鏡面辰砂四兩用銀合子一隻先鋪依母汞銀末二兩於合內裁砂一重又鋪汞銀末一重又裁一重如此畢將依母汞銀末四兩蓋頭以赤石脂固濟縫再用昆崙紙二指闊糊口縫一重上用

鹽泥一指厚令乾入灰池中用鐵三脚坐上合子以萬錢灰覆藉於合子上面灰高二指許以火養之令火通紅以香匙攤四邊灰蓋脚火富中心以筋留一窠子令通火燕上以物蓋之亦留一窠子如前養蓮子火候用文火二七日後冷輕手取出以刀劈開合子逐塊丹砂盡成至寶拒火不折去母汞銀末不用只將丹砂入一鐵合子中內澆汞二兩依前固濟口縫畢入灰池內如法依前火候養七日足冷一宿取出其汞自乾也如此七日一澆汞澆至合滿只得下火五兩不可以上如至合滿以物打砂合子取出物來用刀子截下上面乾汞或三五兩為末或槌碎入合子內一依前法固濟口縫令乾入灰空養火七日後冷取出先鍊真父母一兩而成汁次徐下乾汞亦和成清汁傾入槽內此方名為真水銀銀也欲要水銀死先須死水銀銀也或將初取下乾汞砂二十兩內取一斤與粉霜拌金脚信砒砂二兩同研極細入一合子內上用餘汞砂二兩蓋頭如法依固濟口

縫令乾養火二七日後爐取出先將赤銀八兩成汁下煇硝半兩撮去暈令淨再銷成汁取前養下粉霜三兩作四次下用炭杖攪勻傾入槽內成上等換骨丹陽也每赤銀八兩入父母一兩二錢為定法也其餘諸茅法自有選性此法最妙永不選性其真水銀銀與茅相親視其成功不可具述

靈砂大丹瑤池皓蓮篇第三

將前取下者丹砂及乾汞共十兩入一合子依前七日澆汞三兩如此澆至合滿取出乾汞依前法又空養七日投母炁煨成至寶取出上面丹砂及乾汞共十兩澆汞汞為長生匱也此第三轉止為長生增轉數矣如增數則將有光明鏡面砂四兩真金一斤為末栽前辰砂四兩將真金末鋪蓋畢上以瑤池皓蓮砂四兩為末用崑崙紙隔了次後蓋頭也如前法固濟口縫畢入灰池養火三七日其火候在後篇爐冷一宿取出丹砂塊盡成金也將淨合子取出金丹砂入一合子內依前七日一澆汞二兩澆至合滿取出面上乾

汞用藥別養投母將皓蓮砂煨成寶名曰換骨丹陽砂其功甚大此方名為金穀種也

靈砂大丹仙掌月明池篇第四

將金穀種砂入在合子內澆汞三兩如法依前固濟口縫畢入灰池中養火七日一澆汞澆至合滿取上面乾汞淡黃色下面丹砂及乾汞共十兩為母澆汞汞為長生金匱也將淡金汞為末入一淨合子中用膽礬青藍代赭石等分為末鋪底蓋頭依前固濟口縫養火三七日足赤上色紫磨黃金也如將金穀種砂為末澆汞可朝種暮收則成庚也轉製則增成紫府金蓮其功甚佳可生金白二笋方可點化用也

靈砂大丹紫府金蓮篇第五

將金穀種十兩入一合子內如要金笋用膽礬養汞澆之即成金笋也如要玉笋以晉礬養汞澆之乃成玉笋也如不養汞澆之七日成淡金氣未足耳澆之滿合取出依前栽上乾汞金末養成投母炁銷成上色黃金乃為出世之寶取紫府金蓮子砂十兩為母再澆

造化氣足則澆汞如湧泉矣

靈砂大丹紫府湧泉篇第六

將紫府金連砂十兩入合子中澆汞三兩朝養暮收也又澆至滿合取出將乾汞金不養便可鍊製及可造化五金盡歸真矣將下面砂汞十兩增及七返則為七返金液通玄至妙幽微也非宿有仙骨不遇至人點化則不能至此矣

靈砂大丹七返金液還丹篇第七

將湧泉金砂四兩不用汞澆之只用丹砂為細末入一淨合中如法固濟養火七七日後冷取出於井中出火毒七日研為細末以此棗肉和圓若人已死未出三日者開口投丹一粒即活服之不死點化五金皆成至寶也

靈砂大丹歸元靈液金丹篇第八

將金液還丹為末入一淨合子內如法固養八八日爐冷取出入地七尺埋之出火毒也七日畢取出細研為末以棗肉為圓如菜豆大久服延年長生久視若以點化則點丹成黃金為至寶也

靈砂大丹九轉金丹篇第九

將靈液還丹為末入一淨合子內如法固濟養火九九日數足爐冷取出入地一丈出火毒二七日取出為末棗肉為丸如菜豆大服一粒延年二粒長生久視三粒五粒換骨輕身服之百粒則白日飛昇純陽羽化矣若將黑鉛十斤於鍋內猛火煎銷三沸投九轉之華一銖須臾立成白銀九斤將汞十斤於鐵鍋中煎之下膽礬十兩以火煎之數沸下九轉之華五銖須臾立成黃庚九斤此九轉靈砂之驗也服之白日飛昇上朝金闕入侍帝真令為汝說爾當密行輕妄傳之殃及九祖太上老君嘗曰遇人不傳名曰秘天寶非人亂傳名曰泄天機犯此二者罪莫大焉爾時寶積真人聞說是已歡喜踴躍稽首

真人大會衆真瞻仰三禮讚歎稱善而說偈

曰

大藥良無頭 金丹釜無耳 造化不用藥 聖胎即須製 會合真父母 方應天地理 後學宜結詳 一一審斯義

金化金子高真秘訣 銀化銀子神仙顯說 造化功成秘之勿泄

爾時寶積真人作是讚已諸天仙衆各從座起左遶七匝而作是言我與衆等普願受持濟度衆生稽首真人作禮而退依教奉行

靈砂大丹二炁武火之候

凡作二炁砂從寅時下火四兩卯時六兩辰時半斤如此續續一斤二斤三斤用去皮淨炭二十四斤即止加火添湯至申酉之間其砂自結後養火三時辰炭絕水住令火自消提瓶出爐候冷取堅硬者為妙如炁慢以青金再煨之此乃造二炁砂武火之候也別有一說凡鍊丹砂用四煞日大吉也

靈砂大丹父母文火之候

凡養靈砂火候者第一日頂火二兩第二日頂火三兩第三日頂火四兩第四日頂火五兩邊火四兩共計七兩五日頂火四兩邊火各一兩共計下火半斤不可以上加之恐傷母也六日七日同子午卯酉時下火一得用半斤添新退舊此乃真父母文火之候也

凡養靈砂火候者第一日頂火一兩第二日亦一兩第三日加邊火一兩半通得火二兩半將一兩半熟火分作四條約離合子三指許插於四邊用虛草灰隔了其傍火勿令灰都蓋了若蓋了恐其火死其火死則急用鈴子提出仍依元分兩便換之第四日加傍火三兩分作八條亦離合子三指許插又用虛草灰蓋隔了合子頂上以灰高三指許下熟火八錢以灰蓋之一寸厚中心留火眼一竅取其不死勿令太速如火太速則傷其母也

第五日得傍火五兩其炭分作十二條周圍簇遍插離合子約兩指半依前用虛草灰隔了用頂火一兩共得六兩火如灰爐無火合子頂上無炭急用鐵匙打起灰以手試之如灰池泥皮火熱略待之添火依前分兩再添之至六日七日合得火半斤同子午卯酉四時添新退舊火也已上七日及真父母文火之候也

累砂陰製硫黃法

硫黃半斤 左味半斤 桑灰汁半斤

右將硫黃研細傾入竹筒內醋灰汁煮三箇時辰

陰製水銀法

水銀斤一 醋升一 桑灰汁半 礪礪各二
白礬 綠礬 黃礬 雞糞礬 柳絮礬

已上各信錢二錢

右將上藥研細同入砂鍋內用醋灰汁煮五箇時辰却將硫黃與水銀各自控乾方炒青金仍將藥汁熬成膏子

炒青金法

先將硫黃研細鐵銚內鎔成汁後入水銀一處同鐵匙攪之如有鬼焰洒投上所熬者醋膏子攪之微轉於好紙上裹之五層紙上用生絹裹於濕土內埋之兩三箇時辰冷如鐵硬又搗碎入鼎上水下火從慢至緊打八箇時辰為二氣碎砂下木炭二十四斤

陰製二氣砂法

黃礬錢二 白礬錢二 青鹽錢二 川椒錢二
地榆錢二 細辛錢二 巴豆錢二 硃砂錢二

明信錢一 烏頭錢二 菖蒲錢二 礪砂錢二
桑灰汁升三 醋升一
右將上藥搗研細入砂鍋內二氣蓮子入縮袋懸胎煮一伏時為度後入匱養九轉靈砂大丹資聖玄經

張真人金石靈砂論

清三

蒙山張陽居撰

黃金篇

黃金者日之精也為君服之通神輕身能利五藏逐邪氣殺鬼魅久服者皮膚金色金生山石中積太陽之氣薰蒸而成性大熱有大毒傍蒸數尺石皆盡黃化為金色况煅煉服之者乎近金生者名曰金英次而生者名曰金華遠而生者名曰金賊百步而生者名曰金芽若以此金作粉屑服之銷人骨髓焦縮而死也黃金者太陽之正氣日之魂象三魂也白汞者太陰之正氣月之魂象七魄也合而服之即不死黃金是西方庚辛金白汞是北方壬癸水水乃金之子也古人曰食金如金食玉如玉金之性堅煮之不爛埋之不腐燒之不焦所以能生人藥金服之肌膚不壞毛髮不焦而陰陽不易鬼神不侵故壽無窮也上金有老聃流星金黃帝樓鼎金馬君紅金陰君馬蹄金孤剛子河車金安期先生赤黃金金婁先生還丹金劉安馬蹄金茅君紫

鉛金東園公上田青龍金李少君煎泥金范蠡紫丹金徐君點化金皆神仙藥化與大造爭功洞神明之旨契黃白之妙不可輕用而有謫責外有生於山川溪澗者是下金也

白金訣

銀者白金也少陽之精而生於陰為臣服之通神不死堅筋骨微熱有小毒即鉛中所產也位屬西方太白之精龍虎經曰禹女為日坎男為月九霄君曰南方之水北方之火陰以處陽陽以處陰往來有則一浮一沉為夫為婦並意齊心年終性毀共枕同衾是子午之位龍虎列居者也不可單服龍虎經曰白虎為教樞青龍與之俱黃金為君白銀為臣曾青為使雄黃為將軍合鍊成金丹經云金丹入五內霧散若風雨薰蒸達四肢却老返嬰孩又曰玉液黑髮金丹駐顏但白金成黃金成赤金是還丹之大義也

黑鉛篇

鉛者黑金也水也屬北方成數一為臣服之通神治三關黑髮少顏色調血脉治瘡癰

殺九蟲利五藏而生於陽白銀是其母性微冷有毒可作黃丹胡粉蜜陀僧也九都丹經云修鍊九光神丹將鉛抽作千變萬化不失常性唯鉛與汞龍虎經曰九還七返八歸六居男白女赤金火相俱男白者鉛也抽取鉛精九數象九炁陽數極九也女赤者水銀也作七返象七炁陰數七陰極於七者也鍊取鉛精合鍊成藥金其色甚黃服之不死

雄黃篇

雄黃為君服之通神向陽生曰雄背陽生曰雌一體同產故夾錯而生山石中至熱有毒乃少陽之精作丹服補泥丸實腦戶養三宮用雄雌各二兩和汞一斤鉛精四兩火伏之成黃金作液服之能冲天龍虎經曰出武都者佳諸石不可用唯雄黃能辟眾邪故名之為將軍

朱砂篇

光明砂紫砂昔賢服之者甚眾而求度世長生者未之有也余明其理夫光明砂紫砂以火服之逐邪氣治熱病未能童顏紺髮何者

光明砂一斤飛淘得汞十二兩火鍊得黑灰一抄黑灰者朱砂本質入爐飛精英為汞餌之延年不可以黑灰為藥服之得度世故知服光明紫砂者未經法度制鍊則灰質猶存所以不能長生者也老君昔為周柱史知周室微弱西遊度關恐金丹道絕乃以丹砂法付尹喜後世人得之因茲偽謬以鍊成靈砂名之為丹亦曰光明砂配合餌之方得度世不死點化黃金一名藥砂一名丹砂一名靈砂一名還丹世人若純服光明砂紫砂別無配合制度以求不死去道彌遠靈砂九轉父不傳子化為黃白自然相使夫光明砂紫砂服之不得度世何也還丹者取陰陽之精法天地造化之功水火相濟自無入有以成其形豈若砂汞獨陰為體無陽配生不能合四象運五行所以孤陰不育寡陽不生陰陽配合方成還丹余自開元間二十餘年專心金鼎頗悟幽微竊見世人以此二砂服餌以為七返靈丹服之無不夭橫者也

真汞篇

水銀者月之精也生於陽為臣服之輕身不死辟精魅通神明殺三尸清五藏除九蟲斷邪氣而生於丹砂丹砂屬南方火火是木之子而生水銀水銀是青龍之孫水之母也性冷微有毒而生於土石是丹砂魂魄也聖代緒及九鉛畏榆甘婦人生服之傷胎丈夫生服之陽銷龍虎經曰丹砂木精得金乃并真人云不貴黃白而重還丹所以度世不死必基於汞合鍊黃白飛伏成丹神仙變化皆猶砂汞添貫三金傍通四石者矣潛通訣曰水銀生萬物聖人獨知之水德最尊汞是水之母而在天為霧露在地為泉源方圓隨形不與物競善治萬品而生羣類也夫水性至靜而不與物競是以汞者水銀之異名也亦曰太陽流珠亦曰長子亦曰河上姪女今人飛成輕粉亦作熟珠用之

砒黃篇

砒黃生於山石間服之通神少陽之精至熱有大毒世人流飛之作丸療冷病甚武烈忌熱麪若人服一丸或二丸霜氣透出而面腫

身虛流俗不曉以為丹茲乃大悞亦名曰霜以其色白故曰霜也作黃白術者用之

成金篇

汞一斤白虎八兩雄雌白雪八兩火伏六十日成丹服之必不死以此金作液服之身如金色用瓶盛藏於土二百日後以火溫百日成液服之上昇太清陰君謂曰金液還丹生羽衣千變萬化無不宜一陰一陽曰道聖人法陰陽奪造化故陽藥有七金二石五黃金白銀雄雌砒黃曾青石硫黃皆屬陽藥也陰藥有七金三石四水銀黑鉛硝石朴硝皆屬陰藥也陰陽之藥各稟其性而服之所以有度世之期不死之理者也

釋紫粉篇

水銀硫黃燒成小還丹伏火名紫粉小還丹服之止虛熱壓驚癩未得度世不堪點化夫水銀雄黃燒之即飛故言無也黃金白銀燒之質在乃曰有焉譬猶人身三魂七魄神明往來不見其形應之以五氣形骸九竅則曰有矣故有無所以相生而立乎身真經曰音

聲相和物類相感有無綜貫陰陽負抱而道在其中矣故黃金成而為赤金赤金就而為紫粉則陰陽和合二氣相生而成金丹金丹者以有制無以無生有故潛通論曰兩無宗一有靈化妙難窺此之謂也

釋還丹篇

言還丹者朱砂生汞汞返成砂砂返出汞又曰白金黃石合而成金金成赤色還如真金故名還丹龍虎經曰金來返本初乃得稱還丹汞與金石相貫而成赤金是曰還丹之名從黃金而轉之成紫金名曰紫金還丹其道畢矣石流相注成金色正赤亦名金液還丹亦有散屑鼓之名曰金丹錯之為屑研成粉名曰金粉經曰金粉相投黃白可求世人不了還丹之理或論謂一粒點成十斤或說一銖化成百兩虛張分數未了端倪廣施門戶詭詐相扶但嫌黃白道微闊演大丹蕩漾其意眩惑羣公危脆之詞何益之有指空作實魔假成真而棄黃白正宗不知大丹從何而有古詩云黃金成世可度黃金不成徒自

誤此黃白者乃還丹之骨髓大藥之真宗若不了黃白徒勞動苦有聚財同造按本看方節度非時銖兩不定固茲差舛所作難成是以聖人祕密不能正論多有隱語從此經方偽謬互相嗤眩又不思其真理荒蕪其法古人所以或隱名於形象或託附於陰陽潛說

人間祕言微妙有此難曉羣惑自生故謠曰紫雲頂上生白虎含真氣自外閑文書不及參同契又詞曰白虎含赤龍一飛還一伏一物貫五彩永作仙人祿龜甲經曰我命在我不在天地天地有金我能作之二黃一赤立成不疑真人曰還中復有金金中復有還故云見金視之如土石也一名天持龍虎一名太一陰符龍虎經曰恐泄天一之符潛通曰三光六沉三光即水土金也三五者道生陰陰生陽陰陽生五行伏鍊還丹成其一也還丹三尊水土金也天有三尊日月星也地有三尊山海河也人有三尊君父師也身有三尊三丹田也真人張道陵曰汝身有黃赤之道陰陽三五七九之法子得不死可受之三

者三魂而屬左七者七魄而屬右青虹者天之魂而見於東白虹者天之魄而見於西頭有九宮明堂有一思見之則神仙也人象天地乃言三五七九之法龍虎經曰三五與一天地至精水土金三物由變化飛騰伏鍊成大還丹除三物之外傍助藥物不是正用故不足論也

釋金液篇

若修金液先鍊黃白黃白得成乃達金石之理黃白若不成何修金液乎石金性堅而熱有毒作液而難成忽有成者如麩糊亦不堪服食銷人骨髓藥金若成乃作金液黃赤如水服之冲天如人飲酒注身體散如風雨此皆諸藥之精聚而為之所以神液就而金石化如服金液以甲子日鶴坐向日心念天真服之其身金色羽節龍車蟠蛇而下迎之上昇白日輕舉也

釋陰陽篇

大道冲融而包天地驅策陰陽成乎宇宙天形陽而左旋地質陰而右轉日為陽精而晝

行月為陰靈而夜流日月垂曜而人生乎其中抱陽而負陰聖人法象天地辯列陰陽外合造化以成還丹內養精氣以固形體然後使腸無滓開閉九竅習而靜也不納五味五藏清也不聽五音神能化也羶裘素帶而練身也孤居獨處而閉精也是以氣變為血血為陰也血變為精精為陽也精者守骨之靈神精竭則骨枯骨枯則神悲神悲而後死矣鍊神守精長生之理矣長生誠曰勸子學道事須貞先斷五穀離六情服食元氣充五形道遙自在隨風行內景經曰學仙至慎房中急何為死作令神泣神為陽而形為陰生人為陽而鬼為陰陽盡不見陽耀而陰藏所以大藥度世而呼陰召陽青腰侍衛役使鬼神寒思太陽而熱熱思太陰而寒嘯咤風雲涉海卧山坐在立亡而出入陰陽不有而有不無而無者也

張真人金石靈砂論

二訣同卷

魏伯陽七返丹砂訣

太極真人九轉還丹經要訣

清三

魏伯陽七返丹砂訣

黃童君注 解

天生玄女

玄女水銀位居太陰故曰玄女

地出黃男

黃男者硫黃也太陽之精故謂之黃男也

皆受性太和感靈妙之氣

言此二物皆稟沖和靈妙之氣

以陽守陰借位而居

汞本丹砂化為水銀即居其陰是借位也

以陰返陽還歸本性

鍊汞成砂還歸本性

張翼飛虛危此乃一變

張翼者南方之宿虛危者北方之宿丹砂

化汞汞反成砂南北往來易其形貌此一

變者也

受生七返變化神靈

鍊變七轉乃神靈也

太陽白汞本含赤水

汞本出於丹砂之中故云含赤水也

反我丹液是交歸也

汞本丹砂之精液來往變化為交成丹為

歸也

元氣恍惚變化成形

純元太一之氣恍惚杳冥無形內結靈精

而化生丹砂之形

形體既彰轉生陰質

從虛無而生丹砂丹砂居陽而轉生陰即

化為水銀者也

魂魄分布反而相拘

陰陽分布反而拘歸此乃變化無窮之象

既定陰陽之體昇騰歸於上宮

上宮為南方既定陰陽之體昇騰變化歸

於南方本宮也

即元氣虛無任於萬物矣

丹砂本元氣虛無而生變至于水銀今既不迷而歸本宮是知道源即任萬物變化者也

且二性合和為夫為婦為子為母為君為臣二性合和不可捨一

今得節符而制御之如水滅火即形體自然歸於后土也

歌十首

窰瓶圓固窰蓋全光

窰缸子一蓋子為蓋通靜圓固也

上下相得犬牙相當

上下合隱密相當也

三分之一天地之常

缸藥分數三分之一合天地之常法

徑寸闊狹一升之強

器可受一升半即受二十四兩藥也

非限高崗豈論原隔勿棄純元外際是急

外際之泥不限高下務元土為之也

藉藤攪和務令相入

以藤紙為筋務令相入也

固至于再每盡內濕

再泥缸子每徧待乾

審定鉢兩銷鑠相得

定其斤兩入火銷鎔倏忽之間自然相得

乍紫乍黃或白或黑

銷鑠之次色將變動不定

攪和渾沌不變南北

須臾之間二體和合不可分別令相離也

天地自然聖賢之則

天地自然變化而聖賢則之通太虛之妙

造運動而為法則

立制唯火蠟粉唯膩

立制名得火乃良蠟粉潤膩為妙

但令堅密不必五二

古用七味六一之泥此不用古法也

際會欲固應須引氣

固閉之次須引內氣令盡則固之

聖賢傳法消息在意

前賢雖得其法即亦在臨時看其變化意

而審之也

始定城郭終竟武陳先巡五節後轉六神

先以五節文火以定氣之城郭後以六時

武火成其本體也

上下騰曜赫然有文形體銷化乃變靈真

大火相迫上下不定銷鑠變化而成靈砂

悟者非難迷徒不易失在抽添得在受氣

差之分鉢與道永隔有却抽歸汞或每徧

添硫黃者非也皆是失道迷惑之要而不

知受氣之真源也

不死之術非道須秘余傳天師崆峒石記

從古歷今學者如麻不得其妙竭力傾家欲

知其要須猛三花

三花火也其要在節候消息在意不得此

要徒竭其力

渾沌昏默務散丹霞

次轉返渾沌昏默忽如霞散而成丹霞也

欲得靈通七返乃妙

欲反駐長生靈通在七轉而成丹砂此上

古神仙之術

色奪殷紅輝連日照

輝通太陽之照色過殷紅此乃七返靈砂之妙者也

楞角挺生微體金羅古賢秘傳神仙之要

藥之成形顆粒楞角可喜此神仙之術不可妄傳受非道學

寒泉沉伏驅去太陽溫飆飛騰辟除陰傷

藥成沉於寒泉中七日去火毒出之又蒸

三日去其陰毒乃可服食也

研之唯微藥法之常丸如菴菽不可令強

研之務細丸如菴菽不可加減

每旦三粒甲子為始

服此藥以甲子日為首平旦面南安心定

坐酒下三粒想藥成赤霞從天而降入五

藏赤霞散流入四支閉氣三十六息叩齒

三十六通須臾藥入四支耳目聰明是藥

之功效也

至于十日通靈徹視

准法服之日足乃目視無晝夜鬼無藏形

日誦萬言

膚色紅白顏如童子

却反童顏容貌如處子此神仙之貌也

安神定息千秋不死

若安神靜慮入於九室長生不死其道畢

矣

魏伯陽七返丹砂訣

太極真人九轉還丹經要訣

西城王君曰欲合九轉先作神釜可容三斗

半者當用榮陽長沙豫章土釜厚四分取東

海左顧牡蠣白石脂雲母粉蛭蟻糞滑石白

礬石凡六物分等各搗二萬杵畢都冶合又

共搗三萬杵畢以細絹羅之了又取百日苦

酒和之令如泥又搗一萬杵了以泥泥上下

土釜內外使厚三分於陰室中乾之了又於

微日中更上泥三分乾之十日如前凡三過

上泥令內外通厚一寸三分也伺泥乾之取

鉛丹和苦酒為泥合搗三萬杵了以泥兩土

釜之內而令厚三分又陰乾五日夜又加泥

二分陰乾勿令有細坼如絲髮即不可用隨

以羊鬚為筆和泥塗縫令密塞之作九轉還

丹之神釜畢矣然後當在名山無人跡之處

臨東流水上作神竈屋屋長四丈廣二丈起

基四尺又當先掘基下土三五尺深如無故

堦并冢瘞埋之所然可築基蓋屋開南戶東

戶西戶三門也迺立竈於屋中央竈口向西

竈窠內須令安得鐵銳容坐得土釜竈子四

邊令去釜凡九寸以博并細土泥構立之亦勿令有穿圻也神竈之法畢矣

用藥法

礬石一斤 空青三斤如有曾青只用曾 白石英二斤
丹砂十斤色光明不涿 雄黃四斤精明赤色不涿

紙 雌黃五斤 水銀六斤

凡七物唯汞不擣耳其六般各擣三萬杵了先入礬石著釜下次納空青次納白石英次納丹砂次納雄黃次納雌黃雌黃獨在上調按令平正迺以水銀六斤灌注雌黃上都畢迺以神釜蓋蓋合之仍先用鉛丹泥泥下釜際上迺安上釜釜際亦先泥縫之使兩釜相合際密也又以鉛丹泥泥兩際之外稍令厚一寸二分此是用土釜法若以土燒成者窳釜子及金銀鍮銅為之者量其事而泥之不在一寸二分厚也其泥土釜凡三遍上泥遍遍須泥兩釜際令乾則再上之至一寸二分畢也又以六一泥泥鉛丹泥之外令厚一寸二分如鉛丹泥法漸漸乾迺上泥也共是二寸四分都畢矣然後安在鐵鏡上閣之鐵鏡

脚四脚如鑿脚狀但令高九寸也先以糠煨火入鏡下令去釜底六寸九日九夜又加火去釜底三寸九日九夜又加火齊釜底三寸九日九夜又加火上釜腹三寸九日九夜又加火再上釜腹二寸共五寸九日九夜又加

火齊釜合際之下一寸九日九夜止寒之十日又加火至釜際之下半寸頓三十六日晝夜凡合九十晝夜名曰九轉還丹日滿寒之七日迺出釜下竈去上釜其飛精九色流光煥爛皆懸著上釜矣以三歲雄雞羽掃之盛以密器帶之肘後秤二兩為劑也平旦向東以新清水解之即能隱淪散形飛翔太虛太極遣使迎以金丹羽輪分形化景作白鶴數千頭上登太微位為真仙壽同三光還童却老面生玉映項有曜靈寔九轉還丹之力也取鉛十斤著鐵器中猛火之令沸投九轉之華一銖於鉛汁中攪之須臾立成黃金九斤矣
取水銀一斤錫七斤著鍋中火之三沸投九轉之華一銖於錫汁中攪之須臾立成白銀

也有此變化是丹成耳如試之未可則依法再燒九十日夜無不成者矣
取土釜中丹滓合擣五萬杵合和以白砂塞九梧子大名曰太極還命神丸其已死未三日者開其口投二丸以新水下之皆即活矣

其傷敗殘屈目盲耳聾以神丸傳之皆平復如故病在內者餌兩粒病在外者散二丸為粉以摩傳之即立愈所治隨意任手也且服一丸壽同天地以神丸塗物出手自還也其故土釜慎勿毀之迺復可以合丹因前泥用之但當更密塞其上下釜之口勿穢慢之臨用之時更泥內外以鉛丹泥令厚分寸如前法也若火劣而日滿其丹華未飛者火少耳更復固釜口際如法再火之三十六日萬無不成也則不須九十晝夜矣當先清齋百日迺泥作神釜成擣藥令計至九月九日平旦發火自齋以始便斷絕人事令待丹成也合丹可同心慕道淳和忠信不淫濫守志行者三人可也若難其人兩人可也皆須齋戒沐浴不得履穢穢見屍也及雞犬大忌之人

間難修養者良由茲乎此九轉神丹方王君口訣流利易合作也若藥物盡精好齋戒修整深隱清靜此方神妙無不成也齋起日當先投清酒五斛於所止之流水中若地無流水當好并投酒於中以填地氣也合齋皆飲

此水也傳受神經丹訣皆約齋盟誓用金魚八兩玉龍偃鑲以代剪髮軟血之誓世上如難得此物又不可使靈術永閉也可用青細布四十尺以准金魚之信重帛絹四十尺以齊偃鑲玉龍之約並奉有經之師當管散以○施山栖之寒學不得自割以為身用所以明天約也示無私矣違盟漏泄四極有法秘之慎之

黃帝四扇散方

當欲修鍊九轉丹餌之者則先餌服此已下藥已漸去濁炁世間之疾耳去其穀清其五藏六腑庶成其真也

松脂 澤瀉 山木 乾薑 雲母
乾地黄 石上菖蒲 桂
凡八物精治令分等合搗四萬杵盛以密

器中勿令女子六畜諸穢穢者見之且以酒餌三方七亦可水服之亦可以蜜丸如大豆許且餌二十九至三十九半季則可去濁炁除百病耳然可絕穀餌丹也此黃帝所受風后神方却老還童之道也

王母四童散方

未餌丹之前先須服此散以盪陰邪之炁存陽炁調和榮衛六府者也

胡麻 天門冬 茯苓 木 乾黃精
桃人去赤皮取白肉也

右先熬胡麻令香凡六物精治分等合搗三萬杵旦以酒餌三方七日再服之亦可水服之亦可用蜜丸旦服三十九日一耳此返嬰童之秘道者也善填精補腦矣

茅君五種芝茸方

句曲山上有神芝五種道士有好仙者當得之求之法當以三月九月開日登山齋銀二雙不限金玉耳啓以奉誓如此者三以為盟矣必得之投鑲於山石之間勿顧念之仙法貴青鑲之物以効信也

第一芝名龍芝似蛟龍之相負也以葉為鱗其根蟠龍得而食之當為太極仙卿也
第二芝名參成芝赤色有朱光煒煒扣其枝葉如金石之音折而續之即如故得而食之當為太極大夫

第三芝名燕胎芝其色紫形如菜葉上有紫燕象如欲飛狀光明洞徹得食一枝當為太清龍虎仙君正一郎中矣

第四芝名夜光洞草芝其色青其實正白如李子大高三四寸其葉似栢夜視其實如

月光洞照一室一株有九實實墮地時須更轉大如徑七寸鏡盤著地厚一二寸許夜眎之如牛目動盼以顧人得食一枝當為太清仙官左御史矣

第五芝名科玉芝剖食其腦當為三官御史耳此已上五芝三君所請以種句曲山內外也求仙之士誠能篤志以盡玄心得見上芝也若心不單竭於道德則可見下芝耳求道懈慢者亦不得保其往也可不慎乎可不慎乎五芝神茸甚有靈異故附之

於還丹之末者耳

太極真人九轉還丹經要訣

大洞鍊真寶經修伏靈砂妙訣序

清四

余自天元之初從衡嶽遊於黃龍止于賓府忽於巖穴之中遇至真之人授余靈砂要訣至人曰吾自得於許僊君之後僊君受訣於吳天師天師本受於同郡丁真人所出也假如丹砂之本訣玄理深奧固難思尋遂求好道之流志慕神僊之侶不究竟其真原長沉淪於塵俗自上古僊經文皆幽密隱蔽藏言不流傳於世余常愍然今述為靈砂七返七篇及金丹至訣二章并為序論以示後人同志之士者也

靈砂七返論曰丹砂者太陽之至精金火之正體也通於八石應二十四氣丹者是金感於火名之為丹汞者是火去於金而名之為汞丹者受陽精而候足汞即離本質而體不全故丹砂是金火之精而結成形含玄元澄正之真氣也此是還丹之基本大藥之根原德舍則萬象生焉體離而杳冥難測經曰陽精赫赫得之可以還魂反魄故知餌陽精者所以長生服陰魄者而為死鬼丹砂是正陽

之主赤帝之君據於南方火之正位也只如丹砂之體數種受氣不同唯三種堪為至藥上者光明砂中者白馬牙砂下者紫靈砂餘有溪土雜類之砂不中入至藥服餌所用且光明砂一兩服之力敵白馬牙砂四兩白馬牙砂一兩服之力敵紫靈砂八兩如溪砂土砂之力不可比量也或曰一等是丹砂俱受太陽之精氣因何有溪土雜類之砂力有大小者言光明砂者受太陽清通澄朗正真之精氣降結而紅光曜曜名曰光明砂白馬牙砂者受太陽平和柔順之精氣降結而白光璨璨如雲母色者名曰白馬牙砂紫靈砂者半受山澤之靈氣結而色紅紫名曰紫靈砂如溪土雜類之砂俱受濁滯不真之氣結而成砂即混沌無精光故不中入至藥所用且如光明砂一斤伏鍊而得十四兩伏火鼓得至寶七兩白馬牙砂一斤伏鍊而得十二兩伏火鼓得至寶六兩紫靈砂一斤伏鍊而得十兩伏火鼓得至寶四兩溪砂土砂雜色之砂一斤伏鍊可得六七兩伏火鼓下得至寶

一二兩以來明知溪土之砂受氣不清澄濁
參雜高上賢明之士先揀其砂次調火候在
意消息而成七返九還且金石之中至靈至
聖至神至明而無過於丹砂者也懷袖致之
一兩尚自辟去邪魔况乎伏鍊入於五臟者

哉且如七返九還異名而同體返者是砂化
為金還者是金歸於丹經曰返我鄉歸我常
服之白日期玉皇或曰七返者是丹砂屬火
變鍊成金便名為七返者乎論曰火之成數
是七七度變轉以應陽元之極體也且七度
變轉者將丹砂伏鍊得伏火後鼓成白銀即
是一返將白銀化出砂令伏火鼓成黃花銀
即是二返將黃花銀化出砂伏火鼓成青金
即是三返將青金變化出砂伏火鼓成黃金
即是四返將黃金化出紅砂伏火鼓成紅金
即是五返將紅金還化出砂伏火鼓成赤金
即是六返將赤金復化為砂伏火鼓成紫金
至紫金即是七返靈砂之金而含積陽真元
之精氣足矣而將紫金變化為砂運火燒之
一周迥然通徹洞耀名曰紫金還丹得服之

者形神俱合當日輕舉且世人多誤取石硫
黃呼為太陽之至精和汞而燒七返且硫黃
受孤陽偏石之氣汞又離於元和二物俱偏
如何得成正真之寶切見世人伏鍊衆多終
無成者蓋緣迷迷相傳至於後世余甚哀之

只如第一返伏火丹砂服餌一兩即去萬病
服之二兩即鬚髮青綠服之三兩即顏悅色
紅服之四兩即延年益壽第二返藥服之一
兩即體和神清返老歸童第三返藥服之一
兩即虛夷忘情心合至精第四返藥服之一
兩即身體明徹通於表裏第五返藥服之一
兩入水不能溺入火不能焦第六返藥服之
一兩即造化不能移鬼神不能知第七返藥
服之一兩即超然於九天之上逍遙乎宇宙
之間更服至紅英九丹便居金闕功位真人
故知丹砂之力昭然而可觀乎自余得其真
旨常欲周濟為功大道垂明咸願同歸玄境
遂作靈砂七篇金丹二章并述火候次第藥
物品次篇數高下列之於後章別品以授賢
明至誠君子得之寶之即福壽無疆輕泄之

人殃其九祖亦不可誣言而蔽道慎莫寫示
於凡情用測賢愚可鑒而後授之此篇章矣

大洞鍊真寶經修伏靈砂妙訣

衛藏真人陳少微字子明撰

靈砂七返篇

第一返丹砂

經曰丹砂者萬靈之主造化之根神明之本而居九清玄播總御動之以高體定之則乾成能變化者故號曰赤龍若翱翔而名為朱鳥上品者生於辰錦石穴之中而有數色中品者生於交桂亦有數類下品者生於衡邵數種品類皆緣清濁體別真邪不同降氣分精感通金石受正氣者服之而通玄契真為上僊矣受偏氣者服之亦得長生留世且上品光明砂者出於辰錦山石之中白交石林之上十二枚為一座生色如未開紅蓮花光明曜日亦有九枚七枚五枚三枚一枚為座者十二枚九枚最靈七枚五枚生者其次每一座中有一大珠可重十餘兩為主君四面小者亦重八九兩亦有六七兩已下者為臣周繞朝揖中心大者於座四面又有雜砂一二斗迴抱其玉座朱牀於其座外雜砂中揀

得芙蓉頭成就夜安紅絹上光明通徹者亦入上品又有如馬牙外白淨光明者是上品白馬牙砂有如雲母片白光者是中品白馬牙砂圓長似筍生而紅紫色者即上品紫靈砂若如石片稜角生青光者是下品紫靈砂如交桂所出但是座生及打石中得者形如芙蓉頭成而光明者亦入上品如顆粒成三數枚重一斤通明者為中品片段成明徹者為下品如衡邵所出總是紫砂及打石中得而紅光者亦是下品之砂如溪砂有顆粒成而通明者伏鍊餌之亦得長生留世未得為上仙矣如砂生於土穴之中溪砂養於溪水土之內而土石相雜故不中入上藥服食所用如座生者是最上品之砂得其座中心主君砂一枚伏鍊入於五藏則功勳便著名上丹臺正氣長存超然絕累更服至七返九還自然魄化尸滅神爽體清陰氣都銷則舍形而輕舉永為上真之飛仙也故知陽之真精降氣而圓光周滿無有偏邪但是伏鍊之砂作芙蓉頭成而圓光通明者即是上品神仙

服餌之藥

經曰丹砂者自然之還丹也世俗莫測其原只如玉座之砂世人總知之如金座天座是太上紫龍玄華之丹非俗人凡夫之所見知也其玉座則俗流志士積功修鍊服之致仙其金座則宿有仙骨清虛鍊神隱之巖穴則其神仙採與食之便當日羽化昇騰其天座則太上天仙真官而所收採服餌非下仙之藥也其玉座砂受得六千年陽靈之清精則化為金座金座則座黃當中有五枚層層生四面四十五十四小珠周繞金座受一萬六千年則化為天座天座則座碧當中有九枚層層而生四面七十二枚周抱在於飄飄太虛之中常有太一之神護持上元之日真官下採其山忽開光明照耀一山如火其天座砂真官所收後世人不可得取採之也故丹砂之元邈若高山上賢明士志慕輕舉者切須辨其藥品高下然後調其火候合其陰陽伏制自然而契於高真矣

陰陽伏制及火候飛伏訣

經曰陽精火也陰精水也陰陽伏制水火相持故知冰炭不同處衰盛終有歸且丹砂是陽精而須陰制陰制者水也當用曾青空青石鹽馬牙硝玄英化石是也如玉座光明砂一斤制之用曾青四兩石鹽六兩馬牙硝六

兩黃英化石各二兩座外生光明砂一斤可用曾青五兩石鹽及馬牙硝各四兩黃英化石各一兩白馬牙砂一斤用石鹽馬牙硝各三兩黃英化石各三分紫靈砂一斤可用空青四兩石鹽馬牙硝各二兩黃英化石各二分如溪土雜類之砂力小每斤可用曾青四兩沙鹽及馬牙硝各二兩制之而得其石鹽和黃英化石細研為粉入鍋中文火養一日即鼓成汁成汁後和馬牙硝重燒令赤然可以用沙鹽先須三鼓成汁後方可入用之其

光明砂大者須打碎如麻顆許然後入於土釜中下曾空石鹽馬牙硝和水武火晝夜煮三十日不得火絕日滿淘澄取砂入於鼎中用陰陽火候飛伏其鼎可受一升且鼎者有五一日金鼎二日銀鼎三日銅鼎四日鐵鼎

五曰土鼎入砂於鼎中用陰陽火候飛伏飛伏法 訣曰五日為一候三候為一氣用八氣二十四候一百二十日而砂伏火畢矣每一飛伏去五日內四日用坎卦一日用離卦坎卦者水煮四日是離卦者陽火飛之一

日初起陽火用炭七兩豎安鼎下常令鼎下熟炭七兩不得增少每一轉後即增炭一兩飛之增炭至五轉後忽有黑氣和汞霜飛出即收霜和鼓了石鹽半錢重於鉢中以玉梳輕手研之令汞入盡即依前却安鼎中用坎火候飛伏之至十二轉後每轉加炭二兩使入鼓了石鹽一分作粉鋪安面上合有汞霜可二兩候飛出其霜虛光鼎中藥色漸欲黃紫收其霜及汞和石鹽一錢重於鉢中熟研了入鼎依前火候飛伏至十八轉加炭

三兩其藥色欲赤至二十轉後每轉增炭四兩只有半兩已下汞霜飛出堅硬如青金片黃白光明亦和石鹽於鉢中研之入鼎飛伏伏至二十四轉其砂候足伏火畢矣而色紅赫光明可觀其砂伏了更須用鹽花包之重

以黃土為泥裹緊固濟入陽爐武火白燒之三十日後出砂安溪竹筒中封閉其口入寒泉中深埋三十日然後淘研輕飛者可以分抽服餌沈重者即鼓成金汁且上光明砂伏火了其色紅赫淘澄下可有金星砂六兩光

明璀璨中品白馬牙砂伏火了色赤紅鮮淘澄下有金星砂四兩下品紫靈砂伏火了色稍紫赤淘澄下亦有金星砂三兩如溪土雜色之砂伏火了而色雖紫赤亦無光彩不可見金星砂一粒耳自古高仙皆鍊服其真丹砂而成道也其上品光明砂者即是真丹砂也賢明之者須在意揀索其真精然可得合於靈丹耳且如伏火丹砂出寒泉了可使鎔鼓令見真寶鎔鼓 訣曰每一兩伏火丹砂可用鹽花半

兩先致鹽花於鍋底次入伏火砂於鍋中候鍋及砂與火同亦然後鼓之千下而金汁流下名曰白銀而面上黃花漠漠潤澤光芒可言此是天地之中至真之寶也如將服餌分抽取一兩作三百六十九丸用棗肉和之為丸

每日服一丸一年服一兩欲服此丹砂丸先須潔齋七日然以晨朝東向虔心扣請告三清紫微真君太一真人先師仙官水火之靈得服此靈砂丹於五內永保形神合其至真呪畢禮七拜然後服之自服此砂丹不得喫臭穢陳積之物及諸生血豕屬之內生死之穢尤不可觀故經云陽精好潔陰尸好穢常須虛和其志洗雪其形以助陽靈之真氣也自然神悅體清而神仙殆可得耳

第二返寶砂

本經曰鍊真者合於至妙鍊砂者合於至靈鍊靈者合於至神至神者合於至道道合則昇騰玉清而為高仙矣且鍊砂而得寶者是至真之藥化寶而生砂者即成玄感之靈丹也

化寶生砂 訣曰將其丹砂中白銀四兩打作鍋子安一通油瓷瓶子中其瓶子可受一升其寶鍋子可瓶子底大小先將此銀鍋子著北庭砂一兩石鹽一兩麒麟竭一分三物藥和研以苦酒調如膏塗於鍋子四面令藥

盡候乾以黃土為泥包裹之可厚一寸二分便於糠火中燒三七日然後白炭武火燒二七日去泥取寶其鍋子安瓶子中入真汞四兩其汞須是本色丹砂中抽得者名曰同類感真氣而轉生丹砂故上仙真經秘而不泄者為此子母之法恐凡愚之心見知也然入

真汞於瓶子中後即著水五合常須添瓶子中水至五合莫令增減文火養二七日似魚目沸為則日滿更添汞四兩依前文火養一七日後令乾固濟其口便武火迫之三日而

紅黃砂湧出於寶鍋子之上收其砂又依前添汞常令有汞八兩在其瓶子中不得增少亦依前用文武火候養迫令生砂砂出即收之每四兩寶計收砂一斤其實即枯槁焦脆而精盡化而為砂其瓶子中母只餘二兩青

黑灰耳將其砂依前篇入藥養三十日後淘取砂入鼎中還以陰陽火候飛伏五日為一候用二十候一百日足其砂伏火矣火候加增炭兩多少一依前篇飛伏其砂伏了不用著鹽包裹燒之便可鎔鼓鼓訣亦依前篇以

鹽為使引令金汁流出此寶砂一斤修鍊而得十五兩伏火鼓得黃花銀十三兩色漸黃光浮彩潤澤而內白外黃名曰黃花銀也如將此砂服餌須入寒泉抽火毒寒泉法入土深埋三十日取出淘研用棗肉和為丸每兩亦作三百六十九丸每日清晨東向虔心服之一丸自服此寶砂丹後自然慮靜神清濁氣不入而志不擾則漸證於神仙之階也

第三返丹英砂

經曰陽元積習而英氣自會於真精真精感化而神丹可得耳故曰鍊真致真真華通應而化為金英之玄砂也

化寶砂中白金而生英砂 訣曰將其寶砂中黃花銀四兩打作鍋子還依前篇可瓶子底大小為之用蒲州石膽一兩石鹽一兩研砂一兩和苦酒研調如膏塗其鍋子四面令藥盡為候候乾以黃泥為毬包裹於糠火中燒二七日後用白炭武火燒一七七日去泥出鍋子依前篇入安通油瓶子中入真汞四兩清水五合文火養之二七日後更添汞四兩

又文火養一七日候乾緊固濟便用武火迫促之一日其砂湧出於寶鍋之上而紅黃映徹光耀難言便收砂添汞計收砂可得一斤則數足矣便將其砂入於鼎中依前篇用火候飛伏亦五日為一轉內三日用坎卦即水煮三日用離卦二日即陽火飛之二日初起陽火用炭七兩每一轉後即增炭二兩至七轉後有汞霜飛出可二兩來其色黃赫紫光簇簇飛在鼎蓋之下收其霜於鉢中著蒲州石膽一錢重和苦酒及砂以玉槌輕手熟研之令相入後却入鼎中飛伏伏經十八候九十日足其英砂伏火畢無分毫少折便可鎔鑄亦依前篇用藍花引鼓之即寶流下而青英光潤名曰青金青金者是陽精漸著從兌見震然至坤歸離此是陽精變轉巡歷之終始也如將此英砂服食每兩先用榆甘子半兩生甘草二兩煎取汁於白銀器中煮二七日後澄取砂入安淡青竹筒中入土深埋之三十日然後出以棗肉和為丸每兩還分為三百六十九每日常晨東向扣告三清上帝

仙官然後服餌服至此英砂丹乃自嗜慾無嬰葷血不入端居淨室而神和體輕漸得真人為僑矣

第四返丹妙化砂

經曰乾體陽曜離精漸明良雪輕鮮陰魄消化乃是青金精液感汞而生砂英氣相因集而為妙名曰妙化砂
 妙化砂 訣曰將青金四兩還打為鍋子用赤鹽半兩石硫黃半兩大鵬砂半兩北庭砂一兩蒲州石膽一兩和苦酒研如泥塗其青金鍋子四面以火炙漸漸塗令藥盡為候候乾一依前篇用黃上泥為毬包裹之以糠火中燒二七日後即白炭武火燒一七日畢去泥出鍋子依前篇安瓶子中入真汞四兩清水五合不得增少養之二七日後更添汞四兩又文火養經七日後令乾固濟之以武火迫之一日而妙砂湧出可有四兩即收之更添汞四兩亦依前文火養之令生妙砂出即收取計收砂一斤即數足矣將其砂入鼎中依前篇用火候飛伏亦五日為一轉內二日

用坎卦是水煮二日三日用離卦則陽火飛之三日飛火候一依英砂篇中用火加增炭數多少經十六候八十日而妙砂伏火畢則金星光燦映徹紅耀可言為至英至妙之丹砂也如將鎔鑄亦須用藍花為使引令金汁流出乃成黃金其金凝黃皎潤精彩光耀既至坤形離精漸見故經曰從陰而反歸陽自濁而反歸清此則是陽元變鍊合於真妙而自然位為神仙也若將服餌每兩先須用榆甘子半兩生甘草一兩紫石英一兩煎取汁於寶器中煮二七日後亦入淡青竹筒中入寒泉埋之三旬然後取出以棗肉和為丸每兩分為三百六十九每日常晨東向服之一丸日服此妙砂後漸而精思通徹濁滯之氣消革則形神虛白洞合於至真自然超其玉章而永離塵濁也若志士得其舍元鍊真之訣如神仙之道豈可遠哉

第五返丹靈砂

經曰陽德播功而垂光運動其元精元精流化而為英砂英砂轉而入妙妙氣變鍊而生

萬靈故知玄妙玄聖轉轉而增光感激真精自然靈化且靈砂者是前妙砂中黃金轉感化永而生其砂則紅光煥赫璀璨金星而絳色清虛乃號為靈砂者也

化靈砂 訣曰取妙砂中黃金八兩打作圓鼎可受四合又將二兩金為鼎蓋其鼎內先著石硫黃半兩赤鹽半兩北庭砂半兩蒲州石膽半兩四種藥和苦酒研如泥塗其鼎內及蓋內令調勻藥盡候乾即以黃土為泥包裹之可厚一寸文火四面養之二七日以不通手為候二七日後漸武火白燒一七日晝夜不得絕火七日滿寒之去泥重以甘土泥泥其鼎外可厚二分即懸安爐中其鼎下周迴令通安火處便入真汞四兩於金鼎中著水二合以蓋合之文火養經七日其鼎下常令有熟炭火五兩不得增少其鼎中續續添水長須應二合數不得令乾在意消息莫遺失候七日後更添汞四兩又依前文火養七日後令乾緊固濟其口即武火迫之一日便生紅光靈砂可收得五兩紅砂便須更入真

汞五兩於鼎中其鼎中常須有汞八兩不得增少亦文火養七日後令乾即固濟之使用武火迫之一日而生砂砂出則收其砂更添真汞於鼎中又文武火養迫令生砂砂出收之此一鼎中計收砂得三十兩便休則數足

矣其金出砂後精竭而枯脆無光潤之色秤只可重四兩以來耳其精華與汞相感結盡化為靈砂也故經言真汞者皆是其本色丹砂中抽得汞添用若伏鍊光明砂為藥頭者即取光明砂中汞轉轉添用如用白馬牙砂為藥頭者即轉轉取白馬牙砂中汞添變如將紫靈砂為藥頭者即取紫靈砂中汞添合如漢土砂中所出汞者名為雜類氣終不相感且光明砂一斤抽汞可得十四兩而光白流利此上品光明砂只含石炁二兩白馬牙砂一斤抽出汞得十二兩而含石炁四兩紫靈砂一斤抽汞可得十兩而含石炁六兩上色通明砂一斤抽出汞只可得八兩半而含石炁七兩半石炁者火石之空炁也如汞出後可有石胎一兩青白灰耳亦于前寶砂篇

中略述真汞之訣而未周細故鄭重言之所是抽砂出汞具列于金丹前章之上品也其黃金鼎中收得靈砂計三十兩數足訖不用陰養便依前篇用陰陽火候飛伏還五日為一候內一日用坎卦是水養一日用四日离

卦即陽火飛之四日初起陽火用炭九兩每轉後增炭二兩至五轉後每轉增炭三兩便有五彩金輝霜三兩飛出收其霜和砂于鉢鉢中著蒲州石膽半分黃硃一分和苦酒熟研之半日依前安鼎中用坎离二卦火候飛伏伏經十四候七十日足其霜砂伏火畢矣其砂伏火了金彩紅輝色如石榴花光精璨璨輝曜日月一切毒龍蛇惡鬼神見之潛伏目不敢舉可得言至靈者哉其砂靈而難鼓鑄若欲鎔之先于潔淨之處取淨土為鍋爐絕穢雜以鹽花和靈砂等入鍋鼓之二千韞便得鎔之鎔出即金汁流凝而紅鮮煥煥名曰紅金紅金者是陰魄之炁變鍊而盡正陽之精挺立而垂光此是陽靈之真金也如將服食一依前篇著榆甘子生甘草紫石英煎

取汁于寶器中煮二七日火候藥數多少亦依前篇煮了入安筒中固濟其口入寒泉并於土中深埋二十日然後出以棗肉和為丸每兩還為三百六十九其丸如大麻子大此靈砂體漸重矣每日清晨潔白東向啓告三清上帝真官然後扣先師而服之服此靈砂丹後而便心神精明徹達視通於表內身生紅光而洞合於至真也

第六返丹神砂

經曰妙極則靈通靈通而致神神合則道全道全而玄真降便昇玉清而為高仙矣且神砂者是九靈構精寶風凝集玄華標結而化為神砂則煥燦玄黃光輝照灼而名為神砂者也

化神砂 訣曰取前靈砂中紅鮮金九兩鑄

為寶鼎可受五合又將三兩寶金為蓋其鼎內亦先著石硫黃一兩大明砂一兩赤鹽一兩北庭砂一兩和苦酒熟研如泥塗其鼎內及蓋周迴令藥勻盡為候候乾以蓋合之著黃土泥包裹可厚二分為則一依前篇文火

養之二七日後即武火迫燒七日令與火同色候冷去其黃泥重以甘土為泥泥其鼎外可厚三分即置其鼎於爐中入真汞六兩安鼎中著水三合逐旋添之不得令乾文火養七日後更入汞三兩文火更養三日後令乾

固濟封閉令緊密即武火迫經二宿即盡化為紅光之神砂收砂又添汞八兩依前文火養七日後便武火迫之二日亦化為砂收砂又添汞七兩亦文火養即武火迫之令生砂砂出即收又添汞五兩還文武火養迫令出

砂收之又添汞三兩一依前文武火候養迫之計前後收得神砂可二斤三十二兩足即乃已也將其砂入石硫黃四兩蒲州石膽子二兩和於鉢中熟研半日便入安寶金鼎中陽火飛伏其陽火者純高卦火候伏之還五日為一候初起火用炭九兩每一轉後則加炭二兩每轉轉出砂於鉢中熟研之却入鼎飛伏至五轉後每轉加炭三兩如有絳金霜飛出其霜紅赫照耀光彩射目收其霜於鉢中和砂著蒲州石膽一分和苦酒熟研之

半日然後入安鼎中用火候飛伏伏經十二轉六十日足其神砂伏火畢矣而色赫奕含輝紫光洞徹不可言爾若將鎔鑄其訣一依前靈砂篇法度和益花鼓之即寶汁流出凝成赤金精光如火故號曰禹己之金者也其神砂丹便可以服餌每兩亦分為三百六十丸以棗肉和之為丸服餌訣一依前篇且服此靈寶神砂丹後自然精靈骨輕身有光明足蹈真境而為上仙也

第七返丹玄真絳霞砂

經曰靈寶靈運則感應而神棲歸真積精則自然玄霜絳雪騰躍流通流通則永為高真之靈仙也且玄真絳霞砂者是神砂中赤金寶鼎養汞而生砂其砂則紫霞紅英五彩輝灼乃號為玄真絳霞之砂

化寶生砂 訣曰取前神砂中寶金一斤鑄作圓鼎可受七合又將寶金五兩為鼎蓋其鼎內先須著石硫黃四兩赤鹽二兩北庭砂二兩大鵬砂一兩以苦酒和研如泥塗其鼎內以藥畫為候候乾則蓋合之用黃土為泥

包裹可厚一寸依前神砂篇文火養之二七日後即白炭武火燒七日寒之去其泥重以甘土為泥泥其鼎外周迴可厚二分半即懸安爐中入真汞十二兩於鼎中著水三合不得遺乾逐旋添水則以蓋合其鼎文火養七日其鼎上常令通手為候七日養後遺乾緊固濟其口即漸漸武火迫之三日開看之其汞即盡化為絳霞之玄砂也其砂不得收之便更添汞九兩亦依前文武火候養迫遺化為砂日滿開看又盡化為砂又添汞六兩於鼎中固濟文武火候迫促之日數足又開看亦化為砂矣更添汞五兩還七日文火養即武火迫之一日而成其砂紅紫五彩霞光輝耀在其鼎中可三十二兩分毫不欠出其砂於鉢中著石硫黃七兩以玉槌細研之一日然後却入此神砂赤金寶鼎中固濟其口令緊用紅陽火候伏之七日為一轉即開之出砂和苦酒一合熟研而後入鼎飛伏每七日為一候初起火用炭十三兩每轉加炭一兩至三轉每轉加炭二兩便有五色輕絳霞

霜一二兩飛出於鼎蓋之上連連如麥穎即收之和砂於鉢中著蒲州石膽半兩苦酒二合熟研却入於鼎中飛伏每轉轉須開看即入石膽苦酒和研方可入鼎伏之伏經七轉四十九日足其砂伏火畢矣便以武火燒之一日可用炭二十斤分為四座迫燒之然後寒一日開鼎看其玄真絳霞之砂伏火了而文彩輝赫雜錯霞光洞耀於日月可言至靈者哉極陽玄元之砂丹也如鎔鑄其玄真砂一依前神砂靈砂訣用藍花和鼓引令寶汁流見而凝紫光耀名曰絳霞之紫金也若將服餌便以棗肉和為丸每兩亦分為三百六十九丸每日清晨東向服一丸服至此紫霞妙砂丹後倏忽則舍形而輕舉駕飛龍遊於十天八極之外豈不優游之哉此玄真砂丹一丸點汞及鉛錫銅鐵一斤立化成紫磨黃金光凝潤澤不可言爾余自設教神道啓於玄君愍在俗之賢明而述為七篇二章此篇本從大洞寶經中仙君九品幽章隱文鍊真妙訣所出禁文甚重非賢莫傳豈敢頑兇悖戾

邪疑行尸穢質之徒見聞耳深可忌之哉恐泄上古仙聖之真妙也

大洞鍊真實經修伏靈砂妙訣

大洞鍊真寶經九還金丹妙訣

清五

衡嶽真人陳少微字子明撰

夫還丹本陽九之精降受二十四真真水真火内外包含化五神五神運氣積而為砂積砂成丹稟積氣極乃號紫華紅英大還之

丹大還丹訣皆因師師相承傳之口訣靈文藏於洞府金簡秘在仙都仙人恐絕道源演述隱文秘言留傳於世遂使後來明俊博採尋幽曠日劬勞終無所悟漸漬沈溺倏忽形腐神消尸魄化為魔魅深可悲哉然大道所運稟之專精專精變通功必歸於鍊汞鍊汞要妙備載二章二章之中分為九品上三品則抽砂出汞鍊汞投金修金合藥合於七篇中三品略陳五石之金四黃伏制陽金變通下三品和合大丹鑪鼎火候成丹證真之訣俱列於九品二章之中也

證品舍元章

大洞鍊真寶經皆隱秘真鉛真汞真汞之訣者則上品光明砂中抽得汞轉更合内水火之氣然名為真而光明砂一斤其中含汞十

四兩

抽砂出汞品第一

抽出汞 訣曰先取筋竹為筒節密處全留三節上節開孔可彈丸許麤中節開小孔子如筋頭許大容汞溜下處先鋪厚蠟紙兩重致中節之上次取丹砂細研入於筒中以麻緊縛其筒蒸之一日然後以黃泥包裹之可厚三分埋入土中令筒與地面平筒四面緊築莫令漏泄其氣便積新燒其上一復令火透其筒上節汞即流出於下節之中毫分不折忽火小汞出未盡尚重而猶黑紫依此更燒之令其汞合大數足如紅馬牙白馬牙紫靈砂抽汞一同此訣餘別訣飛抽者損折積多而同抽訣最妙然具列於其章上品也

鍊汞添金出砂品第二

同類丹砂雖抽出汞未可便添合於金化砂砂終不出七篇猶未周備且投金化砂秘於鍊汞其汞則重受内水火之氣遇本全相投合化而便生砂 鍊汞 訣曰汞一斤石硫黃三兩先搗研為

粉致於瓷鉢中下著微火續續下汞急手研之令為青砂後便將入於瓷瓶中其瓶子可受一升以黃土泥緊泥其瓶子外可厚二分以蓋合之緊密固濟致之鑪中用炭一斤於瓶子四面養之三日瓶子四面長須有一斤炭三日後便以武火燒之可用炭十斤分為兩分每一上炭五斤燒其瓶子忽有青焰透出即以稀泥急塗之莫令焰出炭盡為候候寒開之其汞則化成紫砂分毫無欠即取黑鉛一斤將其黑鉛先於鼎中鎔成汁次取紫砂細研投入鉛汁中歇去火急手炒令合為砂便致鼎中細研益覆蓋可厚二分緊按令實固濟武火飛之半日靈汞即出分毫無欠然依七篇反數投化合金生砂如第二反化寶砂篇中用汞汞則兩度用石硫黃燒令成砂兩度著鉛却抽歸汞添金化砂第二反英砂用汞則三度燒抽入用第四反出妙砂中用汞汞則四度抽燒第五反化靈砂用汞汞還五度抽鍊第六反出神砂用汞汞亦須六度燒抽如七反化出玄真絳霞砂用汞汞

一依前七度著石硫黃燒成紫砂七度用黑鉛抽歸靈汞每度燒皆用石硫黃三兩却抽歸汞則用黑鉛一斤轉轉燒抽火候一依前訣其汞燒抽變鍊則含其內水火之精氣亦合於七篇之大數自然水火金三光稟氣相會合精而化靈證真也

修金合藥品第三

且陽元之魂遇陰氣所感伏形成魄謂之兌金兌金則見陰質而更含藥精漸令去其滯氣靈汞投化轉轉增光反濁歸清然後正陽之體其修金用藥窮真合元令其靈通於七篇也

空青曾青甲乙之氣赤金之精精結受其陰靈而所化也功能成汞為金僊經號曰秋石金之隱名也與丹砂類合丹砂亦號曰秋石其曾青出於蜀川蔚州鄂州始興但出赤金處年古即生從寶至空從空而曾故號曾也形如黃連累累相綴又似蚯蚓糞方稜色深如波斯青黛層層而生打之如金聲是其真也空青似楊梅新從坎中出打破其中有水

久而即乾如珠金星璨璨近泉而生常含其潤受極陰之氣與硝石同功力亦不可知耳玄英者本是顆鹽之津液流入土久而深至泉面而結形如龜甲其色白光通徹益州赤鹽液化者稍紅光為上蒲州者功次功能制伏飛揚之金與硝石合功用之力敵於曾青者也

化石謂能消化金石故號化石是太陰之極氣至陰之靈精功能制極陽之金石能伏能化變鍊之力合於玄英力至靈也

石鹽本稟坤坎之精陰極之氣結成其質方而稜如片石光白似顆鹽之類味微淡於顆鹽功則能伏制陽精銷化石之毒力亦與石硫黃敵體變鍊功能發明金精去麤滯氣七篇之中假之為使

馬牙硝亦是陰極之精形若凝水石生於蜀川其功亦能制伏陽精消化火石之氣獨用伏制則力稍微合於石鹽陰毒則甚矣北庭砂所稟陰石之氣性含陽毒之精功能銷敗五石之金各遺證於本性能成能敗力

頗並於硫黃去穢益陽其功甚著本質亦作顆生而淺紅色光明通透為上七篇中用之為使使引其陽金之精破敗陰魄若合於大鵬砂赤鹽硫黃用之變鍊功則高於造化麒麟竭出於西胡稟於榮感之氣生於陽石之陰結而成質色如紫鉞形若爛石其功亦能添益陽精銷陰滯氣增添其彩亦有大功真者於火中燒之有赤汁湧流不易本色者是其元也

石膽所出於嵩嶽蒲州稟之靈石異氣形如瑟瑟性本流通精感八石液化五金陽精遇之得歸中宮若欲識真塗入銅鐵火燒色似紅金伏制變鍊頗最有功又以銅器盛水投少許入其水中水色青碧數日不異者是真也

大鵬砂者雖稟陽精從陰所養體如琥珀質似桃膠其性中和而能消瀉陽金革陰滯質若合硫黃赤鹽變鍊其陽精轉轉增光益色七篇之中用御正陽之氣復歸真元其功甚大矣

赤戎益所出西戎之上味稟自然水土之氣結而成質其方王土氣本而黃赤其益亦隨王氣而生號言戒益味微淡於石益力則能鍊伏陽精增明光輝若合石硫黃用其功能反魂成魄鍊魄生光制伏四黃定質還歸戊己欲辨其真元於火中燒汁流紅赤凝定轉益其色則是本元也

石硫黃本出波斯南明之境稟純陽火石之精氣結而成質質性通流含其猛毒藥品之中號為將軍功能破邪歸正及濁還清挺立陽精銷陰化魄元真運轉偏假其功銷金遇之精銷魄敗色微稍青光者力大凝黃色者力次赤黃色者力小合和大丹伏鍊銷化須其力大者用之審察元氣辨其高下然合於七篇化金生砂砂漸演精明威乃證於九丹也

中三品陳五石之金品第四

夫五石之金各皆稟五神之陰精合於山澤異氣結而為魄且鐵所稟南方陰丁之精結而成形銅所稟東方乙陰之氣結而成魄銀

稟西方辛陰之神結精而為之質鉛錫俱稟北方壬癸之氣錫受壬精鉛稟癸氣陰終於癸故鉛所稟於陰極之精也金則所稟於中宮陰已之魄性本至剛服之傷腸損肌銀性戾服之傷肝銅性利服之傷腎鐵性堅服之傷肺鉛性濡滑而多陰毒服之傷其心胃其五金陰毒之甚服之久皆傷肌敗骨促壽損命凡見之士本求長生不明五金之性擅意將其銷石之金轉轉修鍊且其銷石之金皆受五神陰濁之氣結而成質質體沈頑雖遇四黃能變易其體陰毒之性終不輕飛縱令鍊化為丹服之亦乃傷於五藏知其本性則至理殊乖欲服求僊與道彌遠

四黃制伏品第五

四黃者雄雌砒硫其質皆屬於中宮戊土之位性各含陽火之毒毒能敗五藏之氣若別制伏去其火毒則能成易變轉五金之質若能制伏拒火色而不易本元有汁流通曰功能變轉五石之銅銀而化成黃金之質若伏火色變白如輕粉津液流利者化於五金盡

成白銀而四黃功力各稟本氣變化其五金雄黃功能變鐵雌黃功能變錫砒黃功能變銅硫黃功能變銀化汞且四黃功亦能反鐵為銅反銅為銀反銀為金轉變化其硫黃功力最高能添陽益精反濁歸清此乃是七十二石之將也其四黃過於赤益大鵬砂石膽則伏質歸本不易其色若遇石益馬牙硝石膽亦伏於火則變質反而為白色如輕粉是以大洞寶經鄭君修真內傳論其七十二石制伏訣皆須含元胞胎以黃土等分和鉛粉及石腦作鼎伏之緣土與四黃同類鉛又能消火之毒石腦伏石其修真傳中諸石變通之訣文理稍煩不能具載且略陳四黃五金伏制之弘規乃列之於品彙

陽金變通品第六

陽金者所稟陽之精五神吐符會氣託形為丹砂丹砂而外包八石內舍金精金精則先稟氣於甲受形為丙出胎見壬結魄成庚增光歸戊陰陽升降各歸其源且如銷石五金俱受五陰神之氣結亦分為五類之形形質

頑狠志性沈滯未則稟五陽神之靈精會符
合為一體故能輕飛玄化感御萬靈未本託
胎於丹砂位居南方易胎乃為壬水水則見
汞形於北方降魄成庚庚則西方白金鍊形
來甲是東方青金增精於戊戊則中宮黃金
也化質歸禹功成於九是以陽金遷變動用
化機運質易胎合其五方之體然後授天地
革陰陽超於三元脫質歸真號之還丹

成丹歸真章

夫合大丹者先須積陽之精七反紫金運動
變鍊遷化五神銷形去質輕化流通假之真
水然要火功推演至精九九數終真水內火
黑鉛石硫黃是也鉛屬北方壬癸水硫磺性
稟南方丙丁火真鉛者含其元氣從鉛石燒
出未經煇抽鍊者為之真鉛也

合和品第七

取其真鉛一斤七反玄真絳霞砂中紫金十
五兩二物各於別甘錫鎔銷為汁後則均合
一處去火急手炒令為細砂入硫黃五兩三
物合於鉢中熟研之一日然後遷於鼎中運

火燒之六轉轉添陽鍊鼎火候列在於後火
候品中然大丹先受于天運之於人養育變
鍊累積正陽內含水火外含三光五神混蒸
忽乃輕揚化赫成丹還歸南方清澄優游坐
紫微堂此亦獨內外水火運轉感化而成大
還丹也

鍊鼎火候品第八

夫大丹鍊鼎亦須合其天地人三才五神而
造之其鼎須是七反中金二十四兩應二十
四氣內將十六兩鑄為圓鼎可受九合八兩
為蓋十六兩為鼎者合一斤之數受九合則
應三元陽極之體蓋八兩應八節鼎并蓋則
為二十四兩合其大數其鼎須八卦十二神
定位然後將其合了紫金砂入於鼎中緊密
固濟莫令泄陽氣則致於鍊中

造鍊 訣曰於甲辰旬中取戊申日於西南
中地取淨土先壘土為壇壇高八寸廣二尺
四寸壇上為鍊鍊亦高二尺四寸為三台下
上通氣上台高九寸為天開九竅象九星中
台高一尺為人開十二門象十二辰門門皆

須具扇下台高五寸為地開八達象八風其
鍊內須徑一尺二寸然致鼎於鍊中可懸二
寸下為土臺子承之其臺子亦高二寸大小
令與鼎相當然則運火燒之

火候 訣曰夫用火之訣亦象乎陰陽二十
四氣七十二候五日為一候三候為一氣二
氣為一月七十二候則應二十四氣二十四
氣則為十二月十二月為之一周年陰陽運
數足矣而丹成夫起火之時取十一月甲子
日夜半甲子時動火先從子門起火五日用
炭三兩須常有熟炭三兩在其鍊中不得增
少次開丑門發火五日用炭四兩次開寅門
下火五日用炭五兩次開卯門著火五日用
炭六兩次開辰門著火五日用炭七兩次開
巳門著火五日用炭八兩此六門是陽門火
須堅安炭如陽氣發動次至午門著火五日
用炭九兩次開未門著火五日用炭八兩次
開申門著火五日用炭七兩次開酉門著火
五日用炭六兩次開戌門著火五日用炭五
兩次開亥門著火五日用炭四兩至亥門此

六門陰門火須橫安炭亦象為陰陽氣候從子門運火至亥門周旋十二門終計有炭七十二兩在鑪中應於七十二候之數則成四氣十二候六十日兩月為一轉則開看之更添石硫黃二兩和紫金砂於鉢中以玉槌研之半日却入鼎中封閉固濟依前每門五日運火燒之次還從甲子日子時於子門起炭五兩丑門用炭六兩寅門用炭七兩卯門用炭八兩辰門用炭九兩巳門用炭十兩至午門却退炭歸九兩未門用炭八兩申門用炭七兩酉門用炭六兩戌門用炭五兩亥門用炭四兩此第二轉運火每門五日為一候周旋十二門用十二候六十日足計有八十四兩炭在鑪中增第一轉炭十二兩應十二節之數則候鑪中火歇開看之色如褐土金星璨然而又添石硫黃二兩和砂重研却入鼎固濟之又依前運火周遭十二門每門亦五日為一候還從子門起火五日用炭七兩其炭長須應七兩熟炭在鑪中不得增少又丑門火五日用炭八兩次寅門火五日用

炭九兩次卯門火五日用炭十兩次辰門火五日用炭十一兩次巳門火五日用炭十二兩次至午門火五日却退炭歸十一兩次未門火五日退炭至十兩次申門火五日退炭至九兩次酉門火五日退炭至八兩次戌門火五日退炭至七兩次終於亥門火五日退至六兩其十二門門須依本數著炭周迴十二門而合有一百八兩炭在鑪中增於第二轉炭二十四兩應二十四氣之數終十二門六十日足候鼎寒開看色微欲紫又添石硫黃二兩出金砂和研令相合却入鼎中固濟之後亦依前門門五日火候亦從甲子日夜半甲子時子門起火五日用炭九兩則開丑門著火五日用炭十兩次開寅門著火五日用炭十一兩次開卯門著火五日用炭十二兩次開辰門著火五日用炭十三兩次開巳門著火五日用炭十四兩次至午門却退炭至十三兩次未門火五日退炭至十二兩次申門火五日退炭至十一兩次酉門火五日退炭至十兩次戌門火五日退炭至九兩

次終亥門火五日退炭至八兩此轉十二門周遭計鑪中有炭一百三十二兩又增第三轉炭二十四兩亦應氣候足寒之開看其含砂色漸金紫光之星璀璨流輝又添石硫黃二兩出金砂於鉢中和硫黃熟研却入於鼎中固濟令緊密視上下無遺漏泄然後依前門門運火亦取甲子日子時起火從子門先入炭十一兩亦五日子丑門入火五日著炭十二兩次開寅門入火五日用炭十三兩次開卯門著火五日用炭十四兩次開辰門入火五日著炭十五兩次開巳門入火五日著炭十六兩則至午門退運火五日著炭却至十五兩次至未門入火五日著炭十四兩次至申門入火五日著炭十三兩次至酉門入火五日著炭十二兩次至戌門入火五日著炭十一兩次至亥門入火五日著炭十兩從子門終於亥門巡十二門周著炭計合有一百五十六兩炭在鑪中旋繞其鼎積運燒之六十日炭數又增於第四轉炭二十四兩其鑪內鼎四外紫氣迴繞看之如霧候寒開鼎

看其金砂色轉化為紫光之丹丹內紅星點點似欲輕涌更添石硫黃二兩和於鉢中熟研半日則却入鼎中封固濟然後依氣候運武火一轉還從甲子日甲子時子門起火五日著炭十七兩次丑門火五日著炭十八兩次寅門火五日著炭十九兩次卯門火五日著炭二十兩次辰門火五日著炭二十一兩次巳門火五日著炭二十二兩次至午門火五日退炭却著二十一兩次未門火五日著炭二十兩次申門火五日著炭十九兩次酉門火五日著炭十八兩次戌門火五日著炭十七兩次終亥門火五日合有炭二百二十八兩在其鑪中增於第五轉炭七十二兩應七十二候足其鑪鼎中紫氣連天日月失輝山河震爰乃是丹成之候也歇鑪出鼎於香壇之上然則開看其丹赫然輕飛脫離於質如芙蓉花九層連於鼎蓋之上十五兩分毫無欠其鼎內有滯灰二十四兩如紫金色其紫灰一丸如麻子大則可以制汞一斤及五石金盡化為上寶然則遷其鼎於三洞各鎮

其功功合歸真迥然蟬蛻此乃還丹之力其實偉哉

成丹歸真品第九

夫僊有品類真則一同如七反之砂丹功力甚著服之亦得為高僊尚未證其真者何也緣尚有質礙之體未能輕化難於五濁猶為真水世火所能銷鑄且九還之丹成飄飄輕化迥脫去質圓光洞耀紫氣衝天過物而化無有礙也千鼓萬鞀終不銷鎔而精光轉益矣火之內亦不能燒首得服之者當則羽化雲飛便為高上之真人也故積精而致僊積僊而成真真者則超於至陽與天地長久凌雲氣出沒宰制萬靈役使羣僊巍巍高上昇其紫闕乃號曰真人矣然乾坤不渝陽精豈滅世類淪化惟真長存

大洞鍊真寶經九還金丹妙訣

三篇同卷

太上衛靈神化九轉丹砂法

九轉靈砂大丹

九轉青金靈砂丹

太上衛靈神化九轉丹砂法

第一轉化丹砂成水銀

取光明砂一十六兩辰錦州出黃礬十二兩

州者

右件藥二味先取黃礬炒過研成末布於爐

子底次研朱砂末安在黃末向上以銀七子

均攤令得所了向上亦用黃礬末覆蓋之令

厚二分却以一小瓶子蓋之後用六一沉固

濟如法須令堅密勿使有泄氣之處候泥乾

了擇日用子時鐵釘三箇安向上了然後下

火初先文火養之一日一夜訖後漸漸加武

火燒之經兩日夜候藥爐通赤了便止火候

藥爐子冷了細細開爐看之其朱砂盡化成

水銀以物掃之收取如飛未盡者須再准前

用黃礬末覆於爐子內如法固濟更加武火

重飛之一兩日間以候飛盡水銀為度名曰河上姤女也參同契曰河上姤女靈而最神遇火即飛不添垢塵鬼隱龍匿莫知所存將欲制之黃芽為根此言水銀得金之精氣其萌芽漸漸生長矣

第二轉將水銀却變成丹砂

取前抽飛成水銀秤看每十兩用石亭脂三兩

右二味先取石亭脂於新坩器中研如粉了却一時入銚之中以炭火消鎔之候硫黃成汁然後細細將水銀投入硫黃汁內以鐵筋急攪之令得所其水銀與硫黃總結定成青砂子取出安爐內依前覆蓋定用六一泥如法固濟令牢密候其泥乾無泄氣處仍安於三箇釘上先下文火養一伏時却漸漸加武火燒之兩日夜訖候爐子冷開爐看之其水銀已化成朱砂光明可愛參同契曰丹砂本精得金乃并言丹砂本是金體須得金養之積漸成形一云漸漸令堅硬也

第三轉却化丹砂成水銀

取前燒了丹砂爛研如粉所有方法一一並准前法以黃礬末上下蓋藉之如法固濟候六一泥乾如第一度法初用文火養一日夜後加武火飛之如經兩日夜爐冷開之看朱砂化成水銀細細取收之於別坩器中研如末化盡者即須依前法以黃礬末蓋之如法固濟再飛上一兩日夜以飛盡水銀為度名太陽流珠也參同契曰太陽流珠常欲去人若得金華轉而相親化為白液凝而至堅言流珠者三鍊水銀也此物無定性亦好飛走但得金華之氣即漸成形質也

第四轉化太陽流珠為丹砂

又黃金銀水法取一銀鍋子可受一斗水用上等金銀薄五十片常以水八九升用煮金銀薄七日夜勿令絕火養日數足只常以水三升許煎之五日一度抽添以候日數足了取鍊了金銀水以坩瓶貯之其用水制藥法取鍊了金銀水三升鹵鹹汁一小合大鵬砂一分曾青一分空青一分石膽一分礬石二分黃礬二分硝石一分已上藥並須細細

研如粉總將入金銀水中合煎其水常令魚眼沸晝夜令滿養三七日訖候其流珠凝結如麵相似即得停火一時煎盡金銀水若乾涸時但續添水煎令日足以鐵匙瀉取汞砂用帛綆出取凝者別置器中餘所綆出稀者即須准前更煮以流珠結盡為度參同契曰種木當以粟覆雞用其卵又曰類同則相從事非不成寶鶩雀不生鳳狐兔不乳馬注言朱砂水銀本是金體必須藉金銀精氣然後成形質也

第五轉入陰陽爐子令藥砂堅剛

先泥一陰爐用坩土外泥之須令如法候極乾取前藥砂碎研在內用藥雄黃二分胡桐律三分大鵬砂三分曾青一分朴硝一分已上藥六味總須細研內中即以金銀水和鹵鹹汁續添之以文武火煮常令魚眼沸如是煮之經七日夜滿停火瀉出砂看之以絕堅硬為限然後將入神室內養之三百六十氣足自然伏火鼓鎔不折矣參同契曰物無陰陽違天背源雞子自卵其雛不全注言物無

陰陽之氣配合運用無成須藉陰陽之氣而成形也

第六轉變硬成伏火黃銀

取前件藥砂於鐵臼中搗碎內入銀鍋中以雌黃二分鹽膽汁一升用玄明水五升合煮之二七日滿水涸即續添之慢火煎之常令魚眼沸兼晝夜須看守之專候水銀砂微帶淺黃色為限約不得帶深黃色黃銀砂雖然堅實凝結未絕伏火宜入神室內如法固濟令密將於灰池中養之七日入坩堝消不折分毫任上鑊鎚也參同契曰搗和并合研無令赤色鮮固塞示際會務圖白至堅注曰黃銀雖然堅結然未伏火宜入神室內如法固濟令密將於灰池中養之七日入坩堝消不折分毫任上鑊鎚也

第七轉變黃銀成赤鉛金

取前者淺色黃銀入坩堝消鎔之令作錠子打修作薄葉厚如半分許板然後取硃砂二兩白鹽一升以水二斗合和用浸黃銀薄片可經二七日滿取出向鑊鎚上試打看如微

帶脆未禁鑊鎚打之時則用羚羊角措磨之其法先燒黃銀扇令赤用羚羊角來去措之其銀扇片若冷時須更火燒之準前法更措磨之堪上鑊鎚為限總須打修作葉子令薄似紙看其多少以打金葉為度則別取硃砂

二兩白鹽一升赤土五升胡桐律一兩已上藥四味相和搗研為末和烏牛糞拌搜之如泥相次用重重觀金葉子重重疊之以盡為度蓋覆如法火周圍燒之如是可經十餘日以上金純赤為度鉛金參同契曰金來歸性

初乃得稱還丹注曰言飛鍊赤金稍得相似本於朱砂之色名曰還丹

第八轉變赤鉛金成金粉

取前件燒成金葉一兩則用朱汞一兩餘藥金皆須准此合和其水銀自食金葉子如泥相似總須攤之如指面許然後一片布之爐中方乃於爐內先布藍花二兩硝石二兩胡桐律一兩已上諸藥皆細研如粉用重重隔金葉子為限如法固濟之須令牢密專候爐乾則以文火飛之三日夜訖候待爐子令細

第九轉

造玄明粉法

取朴硝二兩白鹽一兩二味相和煎之如鹽花相似此名玄明粉也待臨用時即用水浸煎使此物不堪久停凡經二七日以上即便氣歇不堪使也所煮銀砂但續玄明粉水煮之令滿二七日候銀砂體色堅硬如石為度如未滿二七日堅硬者此是硝石氣透盡也更不必二七日夜為限有時三兩日夜硬如石此是着火急硝石氣出盡即不用玄明粉水煮亦得中有煮二七日已來如退得硝石氣出盡方始得堅硬其硝難退盡緣硝石能化金石為水所以難退盡也若不著則諸石等難退盡也著少許水銀雖硬稍須以意候之

太上衛靈神化九轉丹砂法

九轉靈砂大丹

炒靈砂法

用水銀斤一 硫黃兩四

右用新鐵鍋一口用水洗淨火盆一箇放小磚三塊架起鐵鍋鍋底用少炭火逼熱先用

黃蠟擦令鍋潤鐵錘亦烘熱用蠟擦潤先下硫黃熔成汁次下水銀兩人對坐鉗住鍋邊用鐵錘不住手炒如有黃烟起時即用米醋洒之烟止再炒如結成取下用柳木槌搗碎或入碾碾細再擡上鍋炒令青磚色為度約炒三箇時辰炒得熟時昇砂堅固如此錘出入碾細羅過起名青金頭末

造爐法

先擇陽日用土磚十餘箇砌爐一座高二尺上圓下方著底用木板爐中約盛炭五斤為準爐內高一尺五寸下用鐵條七根作隔眼隔下高五寸作風門泥之候乾方用

鑄鼎法

用生鐵造水火鼎一付通高一尺二寸火鼎高八寸內子口徑過五寸透連子口濶一尺

火鼎底厚五分水鼎高四寸水鼎底厚二分用大冶爐中鐵汁鑄造水火鼎子口縫要合得

昇砂法

先用大鍋內入黃泥并水就放水火鼎在鍋內煮滾約三箇時辰取出再水洗淨烘乾用朱醋磨墨以筆蘸墨塗火鼎內并水鼎底再用石斛并艾葉燒烟薰之隔鐵氣候冷放鬆却將前青金頭末以匙輕挑入火鼎中令虛不可滿約離水鼎底三指為準醋調赤石脂封子口坐上火鼎按實用鐵線串水火鼎上下眼緊扎定外子口再用六乙鹽泥固濟一寸厚用麻鐵線條作鈎長一尺五寸火鼎邊眼內鈎起上用麻索一條繫定懸掛於爐上爐內先以成塊硬炭五斤排砌於內下用引火四兩擇日早晨起火以扇去風門口搨之先文後武如炭軟加一二斤水鼎內先下溫湯八分滾時常以冷水抽添不要滾出漸放鼎近火看爐內火盡為度約有半日隔一夜寒爐取出錘去土鑿開其靈砂昇於水

鼎底取出包起

煮砂法

將靈砂一斤或二斤鑿成大黃豆塊以淨細麻布縫一長袋將硯砂傾入袋中線札住袋口不要動用大磁瓶一箇約盛五升湯者將桑柴不問多少於淨處燒灰放冷量灰一斗籬底先用夏布一層放上灰先用滾湯澆濕每灰一斗用冷水二斗旋傾入籬內淋之寧水少些汁稠為妙取汁傾入瓶中放在火盆內用炭火煨滾却將前袋中砂懸掛在瓶內居中謂之懸胎用慢火煨如蟹眼滾煮七伏時日足再滾二三滾取出曬乾謂之困法

做銀珠子法

約用花銀二十兩再用黑鉛灰池煎過十分淨徹入甘鍋內化成汁用新竹梢一把連葉札成帚橫放在大磁缸內將銀汁細傾於帚上急擺動其銀成粟米細珠如大者再化再傾揀取細珠用更好

一轉初真丹法

右用生鐵鑄盒子一箇或熟鐵打盒子亦可

一盒約盛銀珠二十兩先用白善土米醋調塗盒子內一分厚日乾却將前珠子一斤并煮過靈砂四兩每用四一之數如栽蓮子法層間滿合以鳧崙紙蓋定盒頂不滿用乾碎黃土填實用醋調赤石脂封子口蓋住用鐵線十字扎定合子外用紙筋蓋泥通固約半指厚日乾入灰缸內養火又用小口缸一箇約盛灰九斗者用黃土先鋪缸底三寸厚用三脚小鐵架一箇高五寸三脚仰放向上將丹合放於三脚上頂住不要側動以紙錢灰埋之再用大鐵架罩定其架圍上以鐵線串成隔眼其隔離丹合一指隔上放火再用五寸灰蓋大卯酉抽添二七伏時二三四五六七八皆是兩數候日足冷定取出開合其砂如新鐵色將一塊用刀劈開中間無紅色其丹熟如有些紅色是換火不勻不可動再固濟依前養三伏時其火比前火加些無不成矣揀出銀珠分開如要此砂見實用砂一兩黑鉛一兩入灰池對煎過每兩砂得真銀八錢惜之留轉大藥

二轉正陽丹法

右用初真丹一十六兩作匱依前用桑汁煮過靈砂一斤先用四兩同丹匱依前入合如種蓮子法四一之數層間滿盒依前固濟日乾入灰缸內三脚上依前罩定依前下火卯酉抽添一七伏時二三四五六七八皆用兩數日足候冷取出其新砂與丹匱一般揀出新砂包起再用煮砂四兩依前入匱中依前封固入缸內養之如此四次共得一斤新砂如要試丹成熟依前用黑鉛煎之每兩砂得銀八錢如不煎用留作丹匱轉丹藥舊匱任意用之

三轉絕真丹法

右用正陽丹一十六兩作匱用不曾煮的靈砂一十二兩同透明辰砂四兩共入麻布袋中入桑灰汁瓶內依前煮七伏時候日足一滾取出日乾同入研細羅過用玉女漿即楮樹汁也為劑按實曬乾鑿成大黃豆塊先用膽礬四錢硫黃一錢研細同入銚內炒令紫色研為細末却將鑿成塊砂四兩逐塊用熟

米醋蒸過去膽礬硫黃末中滾之名貼身藥與丹匱依前一之數層間滿盒固濟入灰缸內三脚上依前罩定依前下火卯酉抽添二七伏時二三四五六七八皆兩數日足候冷取出開合其砂亦如新鐵色母子一般揀出如此四次共收得新砂一斤如見寶依前試之舊母任意用之

四轉妙靈丹法

右用絕真丹一十六兩搥碎用磁合一箇指淨將碎砂鋪於合內用閉口川椒一兩淨水三碗於磁器中煮至二碗去粗乾淨却傾入水銀四兩煮滾約一時候取下急傾去椒汁令乾將水銀乘熱傾入合內砂中醋調赤石脂封子口鐵線扎定合外以紙筋蓋泥通固日乾合底下用水湯瓶一箇約盛水五升瓶口與合底一般恰好瓶中先盛滾湯七分坐上丹合蓋泥固濟口縫不用三脚入缸內灰埋之罩定養三伏時卯酉抽添四五六兩數日足寒爐取出開合看其水銀不見秤砂有斤兩不要動再依前煮水銀四兩依前澆入

合內砂中封子口扎定依前固濟日乾水瓶內添滾湯七分坐上丹合固口縫入缸內依前下火依前抽添三伏時候冷取出開合微見些峯角秤砂亦有斤兩如此四次共澆水銀一斤且住休動固法如前水瓶內湯添滿坐上合依前封固子口不澆水銀虛養五伏時卯酉抽添四五六七八兩數日足冷取出開合其丹湧起如瓊林玉樹方可採摘白芽子如此澆採無窮也

五轉水仙丹法

右用妙靈丹內採丹芽一斤要淨不可犯雜鋪於淨磁合內好珠汞半斤就傾入合內芽中依前封固子口扎定合下用湯瓶依前封固入灰缸內不用罩其火四方揀養五伏時四五六七八兩數日足候冷取出開合其丹峯巒湧起休動依前再澆水銀依前固養如滿合用剪下分開如要成寶以河水并乳香少許煮一伏時入甘鍋內熔成至寶任用之至此不用鉛煎自體成寶矣

六轉通玄丹法

右用水仙丹取四兩依前用河水并乳香煮過熔成寶打造室合三兩做底一兩做蓋口縫彌密恰好盛葉雌透雄倭黃紫硃各一兩皆用精妙者同研細裝於合內醋調赤石脂封子口放於前磁合內居中却將水仙丹芽

清六

十二

子鋪蓋再固磁合子口扎定不用外固入灰缸內三脚上灰埋罩定隔上放火卯酉抽添三七伏時二三四五六七八皆兩數日足候冷取出開合去鋪蓋其室合與三黃一等紫紅將黃一小塊試銀成庚通赤為度如上面赤下淡其丹未熟如透底赤方可點化留轉丹藥

七轉寶神丹法

右用不煑靈砂六兩生雄黃二兩用前養過三黃四兩留一兩蓋面餘一處研勻入磁合內留丹一兩亦研細蓋面以醋調赤石脂固子口鐵線十字扎定合外再以紙筋益泥通固日乾入灰缸內三脚上灰埋之罩定隔上放火五七伏時卯酉抽添二三四五六七八兩數候日足再加火三斤四方揀候冷取

出試之將汞五兩入建盞內以丹末一錢摻之下用小火逼汞將却好盞蓋定醋紙封子口候作聲聲絕去盞其汞成一塊紫庚再入甘鍋內化成金寶留轉大藥舊匱任用之

八轉神寶丹法

清六

十二

右用寶神丹七兩留二兩塗頭用硫黃汞對昇的靈砂五兩雌雄硫珠各一兩並研細入合留丹二兩亦研細蓋於面上固濟日乾入灰缸內三脚上卯酉抽添七七伏時二三四五六七八兩數日足候冷開合成一塊紫色射目光彩可愛可種金芽變轉任用留轉大藥

九轉登真丹法

右用神寶丹六十兩二八靈砂三十兩一處研勻用烏驢乳汁和為劑却摘取金芽二斤熔成寶打造金神室合恰好盛衆丹藥在內令滿醋調赤石脂封子口復鑄一銅合一箇比度大小恰好入室合居中四邊各寬一指右用鉛丹礬石各另用器盛之五斤炭火煨過同研細末殺埋芽合鋪蓋要勻次固濟銅

合不用外固入灰池右擇卜壇場按方位擇日時下火卯酉抽添七七伏時依前火數日足就加大三斤四方揀煨候冷盡取合子去銅合以黃芽丹合盛大丹於壇上掘地深五尺埋五十日取出用油紙裹三五重再以布帛包三五層淨麻索繫墜於井中五十日至底取出為細末以黃精自然汁或玉女汁亦可丸如雞頭子大候乾再入金室合內封子口灰缸內三脚上下火一七伏時卯酉抽添二三四五六七八兩數日足候冷取出合試丹一粒投入冷水中其水隨丹滾如湯以汞一斤入建盞內投丹一粒恰好盞蓋定醋紙搭口縫以小火逼汞如秋蟬之聲聲絕去盞汞以成上色紫寶熔之紫暈燦人乃丹成也將丹數供具奏

上帝候有報應取丹井中水吞三粒先置水缸遂入水缸中煩丹友外護候水溫熱即出再入第二缸水中復三缸便覺身輕神變次日準前如是三次九缸水共吞九粒自然身有光明將見雲車下迎如接待雲昇霞車矣

又澆淋法

用恰好磁合一箇將初真丹一斤先用長流水於磁器內慢火煑浴一時微滾取出日乾鋪於盒內却用川椒一兩多揀閉口者好以磁瓶內用淨水三碗煎至二碗去粗却傾入水銀四兩再煮一時急去椒湯用紙拭乾將淨水銀乘熱傾入盒內丹中用崑崙紙蓋定又用土塊填滿依前固濟日乾合下用水湯瓶一箇瓶口與合底恰好其瓶盛水三升者瓶內先下滾湯七分瓶口用鹽泥一條圍住將盒坐在鹽泥上塗固口縫入灰缸內不用下三脚只罩定用頂火養三伏時卯酉抽添四五六兩數日足候冷取出開盒看時不見其水銀盡入砂中秤斤兩方有不要動依前再澆固濟如此四次每次添湯瓶七分為準乘熱坐上盒子為妙四次後用虛養一次虛養時水瓶內添湯滿其盒依前封固坐在湯瓶上不用罩四邊揀火養五伏時卯酉抽添四五六七八兩數日足候冷取出開盒看方可揭些芽放炭火上試熔看冷成珠不折方

好有走折再虛養一次如要成寶不用鉛煎用甘錫化成實如要轉澆盒滿分之依前四一之數澆養每四次用一虛養試看成寶方可再澆如芽嫩切不可澆淋依前再虛養務要成珠方可轉澆去

九轉靈砂大丹

九轉青金靈砂丹

水銀一斤 硫黃四兩

右用陽日以淨土磚十餘箇砌爐一座高二尺上圓下方爐中一尺五寸下用鐵條七根隔火隔下留風門五寸爐口濶一尺爐中

約盛炭五斤為準候乾用新鐵鍋一口先用水洗淨放於爐上烘乾以生姜蘸醋搽鍋內次用黃蠟少許搽潤再用紙指過先下硫黃熔作汁傾入水銀用鉗住鍋持鏟不住手炒攪如有小火焰起用米醋洒之其火止再炒醋洒至一碗炒成青色為度候冷取出研細羅過名青金頭

一轉伏火靈砂

用鼎一付擦洗淨烘乾候冷將前青金頭末以匙輕輕傾入火鼎中不可滿醋調赤石脂塗子口坐十六上水鼎按實用鐵線十六扎縛要緊外再用六乙鹽泥通身一固以鐵搖條掛起用炭五斤成塊排砌在爐中以堅硬炭放於底下再用引火五兩將藥鼎懸於爐中炭上水鼎內先下滾湯八分用扇去風門口搨起火

先文後武水鼎中湯不要滾出亦不可淺常要抽添如有固封處有透氣出即以薄鹽泥竹匙挑塗固之候爐寒為度次日取出開鼎其靈砂於水鼎底懸起取出轉丹藥此砂可成寶外爐訣存之

二轉重遊丹

右將伏火靈砂入研細先用硫黃四兩入硫候溶次傾前砂末同炒成紅紫色交熾勻有些火起以醋洒之候冷取出研細羅過依前入鼎封固入爐依前炭五斤依前起火換水候一伏時寒爐取出開鼎其砂昇於水鼎下取出轉丹藥火鼎中有些灰却是前轉硫黃以成真死硫灰收起能治痢疾冷病用米飯為丸如桐子大每服三粒棗湯服之立効

三轉紫霞丹

右將重遊丹入研細用硫黃三兩十七入鍋熔成汁傾入丹末同炒成紫色炒勻候冷取出研細羅過依前入鼎封固入爐依前用炭五斤依前起火水鼎中湯依前抽添一伏時寒爐取出開鼎其砂仍前昇於水鼎下取出轉丹藥

灰依前收用

四轉

右將紫霞丹入研細用硫黃三兩入鍋熔成汁次入丹末同炒勻候冷取出研細羅過依前入鼎封固入爐依前用炭五斤砌於爐中依前起火水鼎內換湯一伏時寒爐取出開鼎取出再轉丹藥其灰亦收之

五轉

右將四轉丹入研細用硫黃二兩入鍋候成汁傾入丹末同炒勻候冷取出再研細羅過依前入鼎封固入爐依前用炭五斤依前起大水鼎內依前換湯一伏時為度寒爐取出開鼎將丹砂取出再轉丹藥

六轉

右將五轉丹入研細用硫黃二兩入鍋候成汁傾入丹末同炒勻候冷取出研細羅過依前入鼎封固入爐依前用炭五斤依前起火水鼎中換湯一伏時為度寒爐取出開鼎將丹砂再入轉中燒煉

七轉還返丹

右將六轉丹入研細用硫黃一兩五錢入鍋候成汁傾入丹末炒成青色候冷取出研細羅過依前入鼎封固入爐依前用炭五斤依前起火水鼎中湯抽換到此其丹藥不飛起用索簷催火其簷用紙做成似銀匠家用的風袋一般去爐風門口用之藥鼎中作聲不要懼一伏時寒爐取出再轉

八轉

右將還返丹入研細用硫黃一兩五錢入鍋候熔作汁傾入丹末攪炒候冷取入研細羅過依前入鼎封固入爐依前用炭五斤依前起火水鼎內換湯其丹伏定不起用索簷催火養之一伏時寒爐取出再入轉中轉丹藥

九轉真陽丹

右將八轉丹入研細用硫黃一兩入鍋候作汁傾入丹末炒成粉白色炒勻候冷取出研細羅過依前入鼎封固入爐依前用炭五斤依前起火水鼎中換湯一伏時寒爐開鼎其丹四起鼎中如銀碗相似鑿出打碎入淨磁瓶內用油絹封瓶口線扎定再用黃蠟熔汁

澆固彌密用地穴三尺將丹藥瓶放在底用土埋之七伏時出火毒候日足取出入乳鉢中乳細羅過用烏驢乳汁丸如小梧桐子大候乾藏於爐中此丹已曾全煉成了

祭謝

天地神明如服時用紅棗七箇泡湯早晨吞三粒無病少壯人不可服之

鍊丹

必擇淨基燒煉為妙忌婦女并有暗疾之人雞狗犬亦不可見如違不靈也

九轉青金靈砂丹

二篇同卷

陰陽九轉成紫金點化還丹訣

玉洞大神丹砂真要訣

清七

陰陽九轉成紫金點化還丹訣

第一轉朱砂三斤為末取瓜州礬一十八兩以相和研殺布鹽花為匱次布藥於丹釜中以瓦甕子合之六一泥固濟蔡夫人云甕底及肚當安濕泥或布用文武火飛之三日三夜為度冷開之烏羽掃取已化水銀也若未盡更准前飛盡為度經云河上姤女靈而最神得火則飛不添垢塵鬼隱龍匿莫知所之將欲制之黃芽為根言得金氣萌芽之漸也第二轉取前飛成水銀如經兩銀得一斤水銀者四兩硫黃研殺之多少准此加減安釜中六一泥固濟文武火飛之三日三夜候鍋底赤色與大同即止待冷取出却化為朱砂也却以朱砂准前固濟燒之以赤為度飛之作丹故丹砂經云丹砂木精得金乃并金氣

則漸成矣

第三轉取前升砂研末如第一轉者又取瓜
礬每斤還同相和殺之以瓊子合之固濟如
前文武火飛之三日三夜止冷取之烏羽掃
取又却化為水銀也未盡更飛之經云太陽

流珠常欲去人卒得金花轉而相因待白液
凝而至堅言再得金花之氣則堅性之漸也

第四轉先取金銀鐺受二三斗者取上好瓜
礬石四十兩以汞納器中煎三十日後煎至
五升已來取鹽汁五升和礬水於器中煮之

又下大鵬砂曾青空青各一兩煎之魚眼沸
可一伏時停別取鐵鼎可受三升已來內礬

水續續添水銀可七日七夜止取汞於箱中
絞之收取稠者餘汞更依前煮之結盡為度
經云植木以粟覆雞用子類轉自然必須金

氣而能相感也

第五轉泥一陰陽爐上水下火取前結汞納
磁石鐵瓶器中可受一斗已上者如無磁石
器黃土器瓷甘塢並得代之納雄黃二兩硝
石一兩胡桐律二分大鵬砂二兩曾青生朴

硝各二分並細研納稠汞中入在器中盡用
錢末固濟燒之乃用汞三斤可入礬三兩然

後發火可候時節如前塢赤不論早晚唯候
水銀絕硬即止經云物無陰陽違天背原批
雖自卯其雖不全何故乎配合未連三五不
交陰陽離而相成也

第六轉取第五轉微堅汞於鐵鍋中以雄黃
二兩硃砂五兩大鵬砂一兩為末於藥器中

取第四轉礬石水續續添之如魚眼沸三七
日夜煎之微黃堪上砧槌即止如未再煎宜
消息之如黃堪打為度經云搗和并合之持

入赤色門固塞其際會務令側致堅然入藥
和燒之令堅得所也

第七轉取第六轉微黃堅汞向塢中消之令
作一餅子取硃砂十兩鹽一升和水三斗浸

之一伏時後兼水銀入器中煎之二七日取
出於砧上打若脆先燒餅子赤以殺羊角來

去指若冷准前燒指轉轉打看以堪打為度
乃盡打為薄葉如紙又取硃砂十兩鹽一升
赤土五升胡桐律一兩相和搗篩重重觀已

前金葉子於牛糞火中燒之如包金法十餘
日已上令絕赤色為度此皆成伏金也經曰

金乃來陽性初得稱還丹言錄金還得消似
本朱色乃可稱陽得為金丹矣

第八轉取第七轉伏火金葉子燒之至赤每
兩投水銀一兩熱研之鬱鬱然成金泥膏也

大小如指面許大而片片布之於丹爐中又
取鹽硝石胡桐律各一大兩相和細研重重
隔之以布盡為度密封固濟文武火燒之三

伏時冷開之若汞飛盡取金和鹽細研用水
飛取令汞出盡其形赫然紫色而如細砂也

經云金砂入五內霧散若風雨黃蒸達於四
肌顏悅色紅光潤鬚髮延壽命長久服神功
不可比量也免世之厄號曰真人言以朱砂
為金故云還金砂也

第九轉取第八轉飛了金砂以鹽藉之如一
斤金砂即著雄黃八兩和之密封固濟文武

火燒飛之以盡為度然以清水淘去雄黃及
鹽令盡澄取金砂蔡夫人云雄黃輕浮水上
金砂重即自沈水下以窰為丸如黍米大從

八轉紫金色至第九轉數即赤也故曰赫然成還丹此之謂也此丹服驅萬病久服延壽還年又點汞為金每分點一斤汞鉛錫亦然出金毒法玄明粉五兩以水三升浸之第九轉金砂於器中以梔子醋三伏時玄明粉能制諸合鍊藥毒梔子能攝玄明氣得靜也清七出火毒法取蜜一升和清水半升於器中煎三伏時以清淨淘之澄取又以五六重帛練袋盛金砂又以帛練重重裹之沈井底無所畏忌也

陰陽九轉成紫金點化還丹訣

玉洞大神丹砂真要訣

姑射山人張果蒸

第一品

辨丹砂訣

丹砂者萬靈之主造化之根居之南方或赤龍以建號或朱鳥以為名上品者生於辰錦州石穴之中而有數色也中品者生於交桂亦有數類也下品者出於衡郢亦有數種也皆緣清濁體異真邪不同受正氣者服之而通玄契妙稟偏氣者服之亦得長生上品光明砂出辰錦山石之中白交石床之上十二枚為一座生色如未開紅蓮花光明耀日亦有九枚為一座生者十二枚九枚最靈七枚五枚者為次每一座當中有一大者可重十餘兩為主君四面小者亦重八九兩亦有六七兩已下者為臣圍繞朝揖中心大者於座四面亦有雜砂一二斗抱朱砂藏於其中揀得芙蓉頭成顆者夜安紅絹上光明通徹者亦入上品又有如馬牙或外白浮光明者是上品馬牙砂若有如雲母白光者是中品馬

牙砂也其次又有圓長似笋生而紅紫者亦是上品紫靈砂也又有如石片稜角生而青光者是下品紫靈砂也如交桂所出但是座生及打石得者形似芙蓉頭面光明者亦入上品如顆粒或三五枚重一兩通明者為中品片段或明徹者為下品也如衡郢所出總是紫砂打砂石中得而紅光者亦是下品之砂如礪砂有顆粒或通明者伏鍊服之只去世疾耳如土砂生於土穴之中礪砂生於溪水砂土之中土石相雜故不入上品藥伏鍊服餌所用如得座生最上品座中心主君砂一枚伏鍊餌之可輕舉成上仙者矣其諸商砂及餘不屬南方而生者其中縱有光明砂但丹砂經元不載

第二品

丹砂陰陽伏制及火候飛伏訣

本經云陽精火也陰精水也丹砂是陽精而須陰制者水石鹽馬牙硝是也如辰錦光明砂一斤制之用石鹽六兩馬牙硝六兩次光明砂一斤可用石鹽馬牙硝各四兩也白馬

牙砂一斤可用石鹽馬牙硝各三兩紫靈砂一斤可用石鹽馬牙硝各二兩如溪土雜色砂力小可用石鹽制之而得其石鹽及馬牙硝若用制伏須火燒令通赤可用之石鹽先須三度鼓成汁了然可入用其光明砂大者須打碎如豇豆大小於土釜中先下馬牙硝和水武火晝夜煮一百日不得絕火日滿淘取砂於鼎中用陰陽火候飛伏其鼎可受一升者一曰金鼎二曰銀鼎三曰銅鼎四曰鐵鼎五曰土鼎土鼎者瓷器是也入砂於鼎中用火候飛伏五日為一候三候為一氣用八氣二十四候一百二十日而砂伏矣每一候飛伏是五日內四日用坎卦一日用離卦坎卦者水煮四日離卦者陽火飛之一日初起陽火飛時用炭七兩常令鼎下有熟火七兩不得增減每一轉飛時即增炭一兩忽有汞及霜和黑氣出即和砂於鉢中以玉匙輕手研令汞入盡依前安鼎中用火候飛伏至十二轉後每一轉增炭二兩即入石鹽一分有汞霜可二三兩已上飛上其霜靈光鼎中藥

色漸欲紫赤至二十轉加炭三兩其鼎中有半兩已下汞霜飛出在鼎蓋上其霜堅硬如金片黃白光明至二十四轉候足其砂伏矣而色紅赫光明可觀其伏砂更用鹽花裹之重以黃土泥緊泥封固入陽鑪武火逼之三十日了輕飛者可抽服之一兩可三百六十粒用棗肉丸之然須出火毒也沈重者即鼓成金汁而為寶也

第三品

伏火丹砂可鎔鼓見寶訣

每一兩伏了砂可用鹽花半兩先置於鍋底次入砂於上待鍋藥通赤便鼓之千下而金汁流下名曰白金面上黃明潤澤色光不可論也

第四品

化寶生砂訣

將丹砂中白銀打作四兩鍋子安通油瓷瓶中其瓶可受一升者寶鍋子可瓶子底大小也先將此銀鍋子用藥如後

北庭砂兩一 石鹽兩一 麒麟蝎分一

右三物和研以苦酒調塗其鍋子四面令藥盡乾然以黃土為泥包裹可厚二寸即用糠火中燒三七日然後用炭武火燒三日去外泥取其寶鍋子安前瓶子中入汞四兩其汞須本砂中出者入汞於鍋中了著水五合不得增減常令添瓶中水至五合文火養二七日似魚眼沸日滿又添生汞四兩依前法火養二七日令乾固其口武火逼之三日而紅黃砂湧出寶鍋之上收取其霜砂依前添汞令常有八兩汞在其瓶中不得增減依前火候養逼令霜砂出即收之每四兩寶計收砂一斤即將其砂特依前篇入藥煮三十日即入鼎中陰陽火候飛伏還用二十四候一百二十日足其砂即又伏矣若要鎔鼓之依前篇用鹽花為使引金汁流下可得黃花銀十兩色漸黃明也如要服之勿斷翠但出毒一兩可以棗肉丸為三百六十九也

第五品

變金砂訣

將黃花銀四兩打作鍋子依前可瓶底大小

用藥如後

蒲州石膽分一 石鹽兩一 硃砂兩一

右件和苦酒研調塗其鍋子四面令藥盡即以黃土泥包裹於糠火中燒二七日後用其炭武火燒一七日去泥出鍋子依前樣安通油瓶子中入本色砂中汞四兩清水五合文火養二七日後又添生汞四兩文火又養二七日候乾緊固口武火逼之令一日其砂湧出於寶金之上面紅黃之色而又收砂添汞計收砂可得一斤則數足也更將前收得砂入其鼎依前篇情七用火候飛伏五日為一轉內三日用坎卦即水煮三日用離卦即陽火飛之二日初起陽火用炭七兩每一轉候即增炭三兩忽有汞霜飛出其色黃紫形似箭頭可一二兩已來收其霜於鉢中和砂以玉鍾研之令入盡依前入鼎中用火候飛伏經二十候一百日足其砂伏火若要鎔鼓亦依前篇用鹽花引鼓即寶汁流下而成青金也若服之但去毒勿斷翠也

第六品

變青金訣

將青金四兩還作鍋子用藥如後

赤鹽兩半 大鵬砂兩半

右和研以苦酒調塗其鍋子四面以火炙漸漸塗藥盡即以黃土泥包裹以糠火中燒二七日後又以炭武火燒一七日去泥出鍋子依前安瓶子中入汞四兩水五合不得增少也養二七日後又添汞四兩又養二七日令乾固口武火逼一日而湧出砂收其砂依前添汞文武火養逼出砂即收之計至一斤即數足也又將收到砂入鼎中依前法飛伏五日為一轉內二日用坎卦水煮二日也離卦三日火飛三日也火候一依前篇加增炭數也經十六候八十日而金砂伏火也若鼓之即用鹽花為使和鼓引令金汁流下成黃金也如要餌之但勿斷翠只出毒耳可長存於世也

第七品

變紫金砂訣

取黃金八兩打作圓鼎可受四合已來又用

金二兩作鼎蓋子鼎內用藥如後

硫黃兩一 赤鹽兩一 北庭砂兩一

大鵬砂兩半

右四味和研以苦酒調塗其鼎內及蓋下令勻藥盡候乾以黃土泥裹可厚一寸許文火四面養之三七日似迴手為候三七日後然武火一七日晝夜不可絕火滿日寒之去泥重以甘土泥鼎下可三分許厚懸安鑪中其鼎下周迴令通安火處即入真汞四兩於金鼎中著水二合以蓋合之養經七日其下常令有熟火五兩不可增減其鼎中續續添水長令有二合已來不得遺乾七日後更添汞四兩又依前文火養七日候乾緊固口漸漸武火逼之一日便生紅光砂可收五兩紅光砂又添生汞五兩拍鼎中其間常須有八兩汞依前文火養七日即固口武火逼之一日而砂湧出則收之以添汞出砂都計得三十兩數足即依前篇法別入鼎中火候飛伏還五日為一候內一日用坎卦水煮一日用離卦即陽火飛之四日初起火用炭七兩每

一轉後增炭二兩至七轉後增炭三兩而便
有五彩金輝霜飛出三二兩收其霜於鉢中
和砂以玉鎚研之令相入鼎中飛伏經十四
候七十日足其砂已伏紅明不測若鼓之以
鹽花引之令金汁流下成紅金也要餌之但
出毒勿斷翠也

第八品

變紅金訣

取紅金九兩鑄一鼎子可受五合許又用二
兩為蓋子其鼎內依前篇以藥塗之用藥如
後

硫黃 北亭砂 赤鹽 大鵬砂

右件藥等各增前一分和熟研苦酒塗鼎內
周遍藥盡候乾以蓋合之黃土泥包裹可厚
一寸依前篇文武火養三七日後即火燒一
七日令泥毯色與火同赤候冷去泥重以甘
土泥鼎下可厚三分置於鑪中入真汞六兩
安鼎中著水三合續續添不得令乾固口武
火逼之二日即紅砂出收砂添汞八兩依前
文火養七日後又武火逼二日亦化為紅砂

又收砂更添汞七兩還文火養七日即武火
逼二日又化紅砂依前收砂添汞五兩亦文
火養七日武火逼二日又收砂添汞三兩一
依前文武火候養逼計前後收得神砂可三
十二兩即止將其砂和硫黃三兩熟研令相
入便於金鼎中陽火飛之還五日為一候每
一轉則增炭二兩經七轉後每轉又增炭三
兩每轉轉看忽有絳金霜飛出收霜於鉢中
和砂研著苦酒一合以玉鎚研令相入依前
安鼎中用火候飛之經十四轉七十日足其

第九品

變紫金訣

取紫金一斤鑄一鼎子可受七合又將五兩
為蓋子其鼎內依前篇用藥如後

硫黃_{四兩} 赤鹽_{二兩} 北亭砂_{一兩}

右以苦酒和研塗鼎內以藥盡為度候乾則
蓋合之以黃土泥包裹可厚一寸依前篇文

火養之三七日後依前武火一七日了寒之
去泥重以甘土泥鼎外周迴可厚二分半即
得懸安鑪中以真汞十二兩於鼎中著水三
合不得增減亦不令乾續續添之則以蓋合
之文火七日令其鼎上常通手為候日滿令
乾固口即漸漸武火逼之三日開鼎看其汞
即化為絳霜不得收便更添汞九兩亦依前
文武火養逼日滿開之亦已化為絳霜更添
汞六兩還文武火候養逼日滿開之乃化為
絳霜更入汞五兩還七日文火養一日武火
逼而成紅紫五色絳霜砂三十三兩出於鉢
中著硫黃四兩以玉鎚研一日然却入此砂
於鼎中固口其上用純陽火候飛之七日為
一候開之又和苦酒半合熟研入鼎飛伏七
日為一轉初起火用炭十三兩每一轉增炭
一兩至五轉後每轉增炭二兩忽有五色鮮
明砂出即收砂以苦酒一合鉢中研之却入
鼎中飛伏每轉轉須開看即以苦酒和研入
鼎飛伏經十二轉八十四日足其砂伏火而
文彩輝赫霞光錯雜不可名言也要鼓之還

此藥引之為汁流成紫磨河車金也若餌
之則去毒留翠一兩用藥肉丸三百六十九丸
與鉛之則輕舉也以一丸河車丹砂點汞及
錫鐵等一斤為黃金耳

第十品

抽汞訣

先取鐵鼎上下安鹽固濟爐上開一孔子引
內氣出即用木柴火燒之三日一收汞出未
盡更飛之抽汞此為妙矣

第十一品

鍊汞訣

汞一斤硫黃三兩先研硫黃為粉置鉢中下
著微火續續下汞急手研令為青砂後便入
瓷瓶中其瓶可受一升黃土泥緊泥其瓶外
可厚二分以蓋合之緊固口置爐中用炭一
斤於瓶四面養三日長須有一斤火三日後
便武火燒之可用炭十斤分為兩上每炭五
斤燒其瓶若有青焰出即以稀泥塗之勿令
焰出火盡為候寒開之其汞即成紫砂也黑
鉛一斤將鉛先於鼎中鎔成汁次取紫砂細

清七

十四

研投鉛汁中歇去火急手攪令和合為砂便
置鼎中細研鹽花覆蓋可厚二分實按之固
口武火飛之半日靈汞却出一依七篇返數
投合金坐砂如第二返寶砂篇中用汞汞
即兩度抽用著鉛却抽歸汞添金花砂第三
返砂用汞汞則三度燒抽入第四返出砂中
用汞汞則四度燒抽第五返砂用汞汞還五
度抽鍊第六返砂用汞汞亦依前度數著硫
黃燒成紫砂也第七返用黑鉛一斤轉轉燒
抽火候一依前訣燒抽變鍊水火之精氣亦
合於七篇之大數自然成大道化變也

第十二品

辨諸石藥訣

辨石鹽石鹽陰極之氣結成其質而稜角如
片石光白似顆鹽之類味微淡於顆鹽功能
伏制陽精銷化火之毒力亦以礬石硫黃敵
體變鍊之功能發明金精去羸滯氣七篇
之中用之為使也
辨馬牙硝馬牙硝亦是陰精形如凝水石生
於蜀川其功亦能制伏陽精銷化火石之氣

清七

十五

要獨伏制力稍異於石鹽耳

辨北亭砂北亭砂稟陰石之氣含陽毒之精
功能銷化五石之金力頗並於硫黃去穢益
陽功甚大質亦作顆生而淺紅色光明通透
者為上也七返二篇之中用之為使也若合
於大鵬砂赤鹽硫黃之變鍊功則高於造化
也

辨麒麟竭此藥出於西胡稟榮感之星生於
陽石陰結成質色如紫礦形若爛石共功於
汞能添益陽精去陰滯氣勾添其深亦有火
功真者於火中燒之有赤汁湧流久而灰不
易本色者是其元也

辨石膽此藥出嵩嶽及蒲州中條山稟之靈
石異氣形如瑟瑟本性流通精感八石化五
金精用於中宮若欲試之塗於鐵及銅上火
燒之色紅伏制變化頗有大功也又以銅器
盛水投少許入其水中色不青碧數日不異
者是真也

辨大鵬砂此藥稟陽精但陰氣所養形如琥
珀質似桃膠其性和若合硫黃赤鹽變鍊其

功甚大

第十三品

四黃制伏變化訣

雄雌砒硫其質皆屬中宮戊己土之位也性含陽火之毒然咸易變轉五金之質而不易

本光有汁流通者功能轉五石之精銅而化成黃金也如伏火色變白如輕粉津液通利者五金化成白銀也且四黃功力各禀本氣變化其五金也雄黃功能變鐵也雌黃功能變錫也砒黃功能變銅為銀為金轉轉變化也其硫黃功力最高然且添陽益精返濁歸清是七十二石之將也其四黃遇赤鹽大鵬砂石膽則伏質歸本不易其色若遇石鹽馬牙硝硝石石膽亦入於火則變返而為白色也是以大洞真經中七十二石制伏訣皆須合胞胎也若以土碌等分和鉛粉及石腦作鼎伏之則土碌與四黃同類也又能銷火毒而成變化也

第十四品

紫金變真丹訣

取真汞十斤七返絳砂中紫金三十五兩二物和合於別甘竭中銷鎔為汁後即勻合一處去火急手攪令為細砂入硫黃五兩三物合於鉢中熟研一日然後遷於鼎中運火燒之六轉轉轉添陽鑪鼎火候滿日即成大丹也鼓之即成紫金留翠擣研即為大丹也

鼎火候訣

大丹鑪鼎亦須合其天地人三才五神而造之其鼎須是七返中金二十四兩應二十四氣內將十六兩鑄為圓鼎可受九合則應九陽極之數蓋八兩應八節鼎蓋則二十四兩十六兩為鼎以應一斤之數合大數然後將和了紫金砂入於鼎中緊密固口勿令泄陽氣則於鑪中訣取甲辰旬內取戊申日於西南地取淨土先累為壇壇高二尺四寸分為三台台下通氣上台高九寸為天關九竅象九星中台高一尺為人關十二門象十二辰門門皆須具扇下台高五寸為地關開八閤象八風其鑪內須徑一尺三寸然置鼎於鑪中可懸二寸下為土臺子乘之臺子亦高二

寸大小合與鼎相當然後運火火候之訣象乎陰陽二十四氣七十二候五日為一候三候為一氣二氣為一月其火日午前用熟火八兩夜間從子至午用火十六兩陰時加火陽時減火也運轉火數足而成大丹也

第十五品

鍊聖修丹石訣

北池玉石鹽一十二斤及本色玄精八斤二物以冬至之日夜半子時合擣為粉細羅了於新淨八斗鍋中置藥用小神水添常令八分煮如魚目沸時時以柳篋攪之晝夜不絕水火煮至四十五日自然於鍋底結硬如白石比去水以無蛙孔皂莢八兩神水八斗挪過取汁縮濾澄清入鍋煮藥五日夜自散其鹽却為水其玄精為粉澄在鍋底比去鹽水取精粉曝乾秤得八斤數足然乃文武火燒九轉每四十五日即以神水煮一日其柳篋子夏至日日午時正南採無節病者長二尺四寸作篋收留至煮藥時用也

造小神水訣

清七

十八

小神水藥用一鐵鼎可盛八斗拍蓋子鼎內常添清甜水火之常溫以備添鍋煮藥用其鼎中用汞一斤朱砂半斤硫黃四兩合為粉感氣用至藥分解了此藥投入不津器中固口入地三尺下深埋之至煮藥時出之入鼎感氣溫水用用了却埋之至修砂時鑄鼎用之前件玄精粉八斤每斤入四小兩硝石同研為粉入瓷鼎固口以武火逼令藥實其鼎可空二寸已來入鑪常以熟火一斤晝夜不絕周迴養四十五日即破鼎取藥細搗羅入鍋以小神水煮一伏時燂水盡藥乾即一轉畢第二轉准前入硝石入鼎文武火四十五日又小神水煮一伏時燂乾了即第二轉畢第三轉每斤用四小兩烏驢乳拌和勻入鼎准前火候日數向後更不入物直至九轉畢然成神水華池此藥堅硬如石打之作金聲入口消化成津液埋之不腐煮之不消鼓之有如金汁能住不住之物能伏飛走之物能與衆石為身衆氣為神能化五金成寶水銀遇之立乾也用藥一小豆許并汞一兩吸

清七

十九

在口中煖徹須臾以如麩劑子相似見火便成白金也一切飛走藥物見之立伏五金鍊之成寶也然成丹胎也

第十六品

造大丹訣亦云神雪

取前篇埋者小神水藥鑄作圓鼎可受九合并蓋全取神水聖石一斤為粉入鼎中上下覆藉光明丹砂二十四兩仍以藥泥緊固口弗令泄氣暴乾八卦鑪中安訖取冬至日子時起火隨斗柄朔運之其火以手摹鼎常令熱於人體為候養一周年開看其砂伏火內外鮮紅如未開紅蓮花光明射日若服之一兩百病去除邪魔不滌身生光澤行如奔馬顏色悅紅神氣安暢將此藥依前却入鼎又運火一年開看其砂外白內紅光瑩璀璨若服之一兩身體清和返老歸童也又依前將藥却入鼎運火一年開看其砂內外俱白通透光明輕虛瑩徹一似真雪輕舉服此藥一兩顏如少女寒暑不侵五災不害與日月同光永離衰老便住於世長生不死也更依

前法運火直至九周年畢即成名曰神符白雪丹服之即奇功莫測造化無窮鳥餐成鳳蛇餌為龍人服神仙坐致於風立致於兩玉女來侍致給行厨水陸畢備盡地成江河溪谷擁土為山嶽丘陵握土為金變枯朽為生榮惜俗以為賢哲在意所欲無所不為服之當日冲天也土石五金燦之化成寶也

第十七品

造藥鼎受氣訣

石鼎受氣先白礬二兩清水煮一日又入鹽二兩煮一日硝石二兩煮一日太陽一彈子許入氣畢火逼一日令極乾真母四兩子六兩合為膏於銚子中入土母二兩水煮一日鹽二兩煮一日硝石一分煮一日了入石鼎中密固口安懸鑪上水下火養常令通手為候每一候五日開入汞四兩其鼎中藥上如白雪生第二候漸成峰巒每一候入汞數至一斤為度至十開後其藥半紅即十日為一候一開至十開後其藥全紅至十日脫胎入宮養至一周年出藥入華池鍛了入寒泉出

毒可餌之第二轉取汞八兩藥八合入金鼎
養之名曰日月倍添無涯際也寶藥俱可得
也千變萬化遠莫紀耳但自體而行之秘之
秘之
玉洞大神丹砂真要訣

靈砂大丹秘訣

清八

抱一聖胎靈砂

夫遺體換殼坐脫立亡龍盤金鼎虎繞丹田
此法內也赤白鉛汞真金至寶烹之不走煨
之不飛此法外也世之學道而不能答者蓋
能修內而不能修外也能鍊內而不能鍊外
也所以事不兩全則道難成世人分淺福薄
不遇兩全師匠唯有抱一靈砂外可以富家
國內可以成大道乃長生不死之大藥也鷄
食成鸞雞食成鳳犬餌成龍若人服之可為
聖功成上仙矣俗士老者服之少年枯骸死
骨得之再生修道行功上士得此即躋仙域
乃聖胎靈砂之內景也假隱名之草取易得
之藥修鍊不繁成功甚大養汞成寶養藥成
丹以寶濟用以丹昇道乃聖胎靈砂之外景
也世人以鉛汞變色不正以陰陽取與不理
所以汞體不死兼以下銀為母以金石貼身
入匱食母致不虛者非聖胎也乃得法不真
也却怨神仙謾語此亦輕為輕修之所招也
聖人授之或演于密寶或書于玉版或收于

金匱非齋沐不可看非上賢不可聞其法自
老子傳之於葛仙公仙公傳之於鄭思遠鄭
思遠傳之於葛洪真人葛洪真人傳之於張
虛靖天師天師於建中靖國元年三月內入
朝次宣張侍中到禁位言種子之術皇帝與
天師傳之張侍中因侍中之後入東川之任
傳與鬼眼禪師今則本末備矣首尾全矣獲
之者七祖超昇修之者必登雲路用之大富
國安民用之小肥家潤已作匱澆淋九轉造
化瓊林生而高士欽仰玉笋長而天仙敬禮
合天地玄理奪陰陽正氣道德經云視之不
見名曰希聽之不聞名曰夷故丹千變萬化
為之靈砂鍾離公曰金丹一粒定長生即此
丹是也歷代聖賢皆修於此萬卷仙經不離
不說夫靈砂者丹竈之統轄修養之領袖大
藥之祖金丹之宗硫黃本太陽之精水銀本
太陰之氣陽魂死而陰魄亡乃夫婦之合情
陰陽之順氣無功無行吝財棄命不賢不禮
之人秘之不可聞規為法用二八硫汞砂成
青金十兩其青砂子用膽礬半兩烏梅三兩

砂鍋內未醋浸將青金頭胎煮一伏時不用水火鼎打便入真硫黃匱中用砂合鋪底蓋頭安輕灰爐內養火二十一日取出研細作匱脫養白體靈砂火候法一日早晚各用熟火二兩半第三日早晚各火二兩第七日早晚各火四兩第十日早晚各火五兩第十五日早晚各火五兩第十六日早晚各火六兩第十七日早晚各火七兩第十八日早晚各火半斤十九日早晚各火十兩二十日晚各火一斤二十一日早火一斤半晚火二斤候寒爐取出便要作銀用過鉛池煎之要作聖胎匱可為末脫養白體靈砂

詩曰

太一靈砂少有聞 陰陽交感上昇騰
天地造化分明旨 大道須還內外同

凡修成聖胎靈砂三兩可養一兩白體靈砂煮法同前養法火候日數亦同其白體靈砂不可煮用將來為末作匱脫去生玉笋靈砂
第二轉
白體靈砂有一斤並為末可入合鋪上下脫

養長生玉笋靈砂半斤乃一斤養半斤即是二兩養一兩也火候十四日不用煮法以此玉笋靈砂二錢可點一兩水銀成丹陽至寶若作匱脫養澆淋匱法火候第一日二日早晚熟火各一二兩第三日四日早晚各四兩第五至七日早晚各五兩第八至十日早晚各六兩十一十二日早晚各半斤十三日早晚各一斤十四日早晚各一斤半候寒爐取出作匱脫養澆淋

詩曰

還丹七返又三成 求詩妙旨要分明
黑白奇珍分造化 華池沐浴自飛昇

第三轉

長玉笋靈砂半斤入合澆淋便可澆汞四兩早晚養火一日至來日天明其汞已死未可取便再澆四兩汞亦養火一日來日亦死亦未可取似此三次澆汞方可取初頭澆者一次芽子要常留兩次澆汞汞在匱中此法號朝種暮收之法也乃為長生不死之匱矣以一錢澆淋芽子可點一兩水銀為上色至寶

若作匱可脫養丹頭硃砂火候早用熟火六兩晚用半斤只來晚取之

詩曰

不用凡銀身體輕 離他胎氣自惺惺
故我通靈能變化 丹陽從此得成名

第四轉

以採取澆淋芽子四兩可脫養辰砂一兩作丹頭火候十四日若養彩霜一兩以彩霜一兩可摻汞成銀亦可點水銀一兩成以至寶以脫養辰砂一錢可點水銀黑鐵一兩分胎成寶若硃砂丹頭四兩入金合中可脫金體丹頭火候斤兩同白體匱法

詩曰

留殼自離披 青分弄月龜 縱橫能變化
引聖破凡迷 只見辰朝種 那知泄聖機
犬食鷄若食 化鳳作龍歸

第五轉

將脫出丹頭硃砂四兩用金合子盛之須研細入合如法以藥封固鐵線繫定虛實養三七日每日早晚只上一兩半熟火灰高二寸

此砂可點縮淨結硬了賀成赤金一錢點賀一兩成庚半錢成銀矣

詩曰

看看功積至靈如 賀賊將來入正徒
得我化形能改質 玄理無貪是丈夫

第六轉

取金石養者丹頭硃砂四兩再研為末作鋪底蓋頭似於金石內為匱脫養金體硃砂二兩點化汞成庚以一錢砂可點二兩汞為上色金以此四兩可作匱脫養三奇匱其金體硃砂用楮汁為丸如麻子大每日空心冷水服一粒服至一月延三十年服一年可延三百歲火候養法用十四日同澆淋火並同

詩曰

種功累德遇師傅 大藥金丹不妄言
更也捨心無誑恪 長生處世證高仙

第七轉

取出金體匱硃砂脫養黃三黃各三錢名曰三奇也三黃點化賀成庚一錢可點一兩以四兩三奇匱可脫養一兩大丹頭點用鐵成

上色紫磨金火候四十九日一七日四兩二七日六兩三七日半斤四七日十兩五七日十二兩六七日一斤七七廿二兩日數足養火丹頭硃砂一兩三奇丹可點賀四十兩成至真之寶

詩曰

丹頭感氣賀黃郎 立見硃砂體放光
制得五金成大寶 陰陽剝盡見純陽

第八轉

取出金體硃砂脫養大丹砂火候八十一日一兩硃砂可用楮汁丸一百二十九丸一丸可點汞銅鐵賀五兩或紫金如作丹服用楮汁丸如麻子大先將此丹入寶器或金器瓶中以油單固口安井中四十九日取出方可香湯沐浴焚香禮謝三清上真成道神仙畢面北方可服之火候一九日半斤二九三九四九日早晚各一斤五九六九七九日早晚各一斤半八九日二斤九九日早晚不住三斤火煨之

詩曰

真陰真陽轉轉成 自然丹熟性明清
無為大道通神妙 頂禮三清上太真

第九轉

取出大丹頭硃砂養混元大丹以入金合硃砂四兩脫養混元朱砂一兩養火候一年逐月一日取出丹砂沐浴一次每一兩丹砂用半兩水銀浴過再入匱養火當熱火一斤養一年取出為末用楮汁為丸如芥子大只可服一粒服至一年可延千歲須用沐浴淨身齋戒濟惠貧者以功行為先此丹丸了不可便服須辦香花酒果供養七日畢然後盛于玉器之中油單紙密封固了安井中日數足取起拜謝天地選用之後上真存護之德父母生育幼勞師尊傳度之恩懇祝了畢方可服矣

詩曰

混元一炁大丹頭 積行施功幾世求
真心學道三清許 方得丹成經數秋
外藥就時家國富 內丹結就上蓬遊
焚香禮謝諸仙聖 今日方知不早修

秤斤兩立媒第一

君子四十未會親

君者陽也四十者四兩硫黃也

妾守空閨十六春

妾者陰也十六者水銀一斤也

欲藉良媒相匹配

良媒者先以銀器不拘多少入醋內煮半

日去銀器不用却將水銀去醋內煮乾醋

為度取出水銀以紙拭乾

大都天意在人寬

得此法者寬人心也玄子曰得之身富貴

聞知道德昌

入銚炒合夫婦第二

堂上公婆堂下親

堂上者銚子也堂下者火也

並皆文武舊功勳

用文武火炒也先將銚子以慢火燒熱入

硫黃在內化作汁次下水銀急用鐵匙攪

勻令乾如塊有鬼焰起以醋噴之莫令焰

起為妙

莫嫌賤妾容枯槁

承名姍女曰作莫嫌我顏容枯槁內懷其

真珍寶也

蓋為懷就一滴金

蓋為見其青金黑內以變成真金也

入鼎煅鍊第三

今朝方至舅姑家

舅姑乃翁婆也其鼎內有曰取炒者青金

入乳鉢內細研傾入曰內上鼎曰內臍上

微閉塞調硫黃少許塗於上却於三山處

赤石脂水調令稠粘固濟令十分牢上面

鼎口縫同益泥通身固濟

表裏煎熬六七差

表者水鼎上添水也裏者是鼎內藥化成

汁差者炭也用炭十二三斤

門縫彌封無處出

固濟令密無令透漏也易玄子曰水中聞

虎嘯火內聽龍吟潛身入洞房

陰陽顛倒作生涯

乃上水下火也易玄子曰水虎火龍此之

謂也

煅鍊未堅其物坯慢第四

出來門外自摧殘

去鼎內取出砂子如一片未堅硬時一齊

研細再入鼎打不硬

却入家中六七箇

依前用炭十三斤也

庶使依然人不見

固濟令密也

願同瑤珞響珊珊

其坯砂打令硬如瑤珞聲響也

懸胎煮鍊第五

斧劈安胎入袋中

用斧劈破成小塊如皂莢子大盛入小布

袋中玄胎煮制

道君心沸用炎洲

用火煅之

礪礪瀟瀟聖無知鼎內同熱火逼伊汁少時

時添上汁懸胎煮鍊一伏時誰知一宿先生

意笑指紅膏下釣磯

上貼身藥第六

火裏飛砂石裏油

火飛礪砂用石腦油煮也

入門粉霜最堪修

粉霜乃膩粉也將煮靈砂以水洗淨控乾

於石腦油煮兩三時辰瀝出入一大盞子

內先將枯礪砂研細摻在砂子上拌勻令

白色次摻輕粉次上鉛白霜拌勻令白為

度然後入合子內栽蓮養之

分明別有窮通理免向天涯地角求

若能通得此理免得去八方尋覓也

入匱鼎第七

四一元來是五金

用四兩山澤末養一兩靈砂也

母多子少似蓮英萬錢池內精誠養火候合

天造化機

蓮英者如栽蓮子時勿令相挨也

母體末一斤微微醋拌勻靈砂心內隱鎖縫

兩三擒紙夾實抱脚下火節節勻五兩半斤

火分胎見寶形

匱母末一斤用好醋拌令勻先於合內鋪

匱末一重直後栽盡砂子四兩上面又用

匱末蓋之無令露出砂子用赤石脂固濟

口縫上又用泥通身固濟候乾了入灰池

內坐合子在三脚上面依火候教養之

誰知此是超凡路不種元來莫動心

明知有昇仙之路若無宿緣不遇之休動

心安貧守分樂天知命也

用火候第八

一二二加三四五四八周圍五八身

第一日下火去灰池內合子上用紙錢灰

蓋兩指厚上用熟炭火秤二兩常換莫令

火死第二日加火三兩第三日加火四兩

勿令大過第四日加火至八兩內將四兩

插在合子週迴將四兩火放在合子灰上

令合子通赤為度第五日與第四日火候

同

此是杳冥真像本勿令大過恐傷生

其火以小至大火候緊大則飛走也火候

須要慢慢停勻方即成就也

出匱第九

沒齒無忘靈臂盟觀伊心赤未忘形

七日火候功畢取出合子放冷開之取砂

子者之用牙咬開其色青黑體重即成寶

也若色赤未死也入匱再養依前六日火

候須是七日足矣

分胎第十

二器相投一器盛和汞分胎要惺惺

二器甘鍋與藥鍋也藥鍋用巴豆草麻子

知母貝母等分一處搗細用棗同搗令稠

粘捻作藥鍋子放於甘鍋內陰乾次將養

下砂子投於藥鍋子內使氣爐溶作汁不

住攪焰硝在內直與後藥鍋子一時作汁

青白色時成傾在錠槽內一認打造不懼

也

三車門外宜般運

三車者羊車鹿車牛車也此三車能般運

衆生出火宅也得此法者離諸煩惱也

須藉三門鼓搗傾

入蒸爐內傾三遍則見寶也又曰三固者

是第三轉也第一轉未能入聖至第三轉自然超凡入聖最奧妙也

九轉金丹訣

靈砂煅鍊第一

靈砂煅鍊說元因四兩硫黃二兩銀先溶作汁傾鍋內焰起之時用醋噴入鼎青金頭一味藥瓶泥固莫令津度量火候休交錯前後仍須節次勻成後劈為皂子大製之造化十時辰入匱貼身無脫漏十朝變化始為真出鼎觀時顏色黑炬火應知牙齒痕華池脫去硫黃氣恁時方信汞成銀

聖胎生產第二

二轉方知點化功聖胎生產見真宗汞末四兩先鋪底丹砂如蓮莖一重次第鋪排四兩畢匱母從頭蓋一重合用益泥同固濟養之二七始為終開合觀時已成寶仰贊神仙造化功

瑤池皓蓮匱第三

三轉瑤池綻皓蓮焚香淨室要精專汞澆二兩無多少不能加力七日成時再用前在洗收

取可為長生匱靈砂生養理幽玄學人同志聽斯語此訣無令俗士傳

仙掌月明池匱第四

四轉名為金穀種鼎中排定得其宜流珠二兩洗溫火火候抽添七日期數滿周天奪造化玉容翻著紫金衣暮收朝種分明說莫使貧夫取次知

紫府金蓮匱第五

五轉金蓮紫府幽膽礬煮汞莫淹留此名黃筍無轉泄蓋是從前至藥勺入鼎超凡非細事產生子母是因由法中玄妙神仙術服了乘雲島外遊

紫府湧泉金匱第六

六轉工夫養就芽鼎中玉笋自然花頻頻澆汞鉛中造暮種朝收見寶華燦爛爐中成紫色玲瓏金碧晃流霞須知此道人難會減口藏言莫亂誇

七返金液還丹匱第七

七轉丹成有返還辰砂養就不須鉛五金立點成珍寶去毒埋時下井泉瘦夫得冷熬便

化老翁服了駐童顏山林隱士如能遇一粒吞之上九天

歸元靈液金丹匱第八

八轉歸元名靈液陰陽匹配理難詳丹砂為末爐中養七日開時總是黃立點五金為至寶雞冷一粒化鳳凰神仙昔日留真訣輕示凡人九族殃

九轉金丹匱第九

九轉丹成號大還八翁昔日授劉安幽巖洞府驚神鬼射日祥光色萬般有道服之能變化陰君吞了躡雲端超凡入聖須憑此事與凡夫總不干

赤松子四轉訣

制度

一轉飛花霜法 雄黃一斤 雌黃一斤
朱砂一斤各別處治之合末熟研精細訖納于土釜中丹華半兩藉之次安雄黃末次安雌黃末上更丹華半兩覆上固濟不令洩氣坐三台五嶽上用葦荻火煨三日三夜冷一宿出之此藥點成黃金三十斤

二轉用前霜納土釜中用鉛黃華覆上固濟陰乾十日如前法文火三日三夜候冷發取之此藥一兩點成黃金一百斤
三轉白蠟河車覆之三日三夜候冷發之取此藥一兩點成黃金二百斤

四轉用鉛白河車以上礬石粉澆河車令如泥氾氾以為覆藉封火如前三日三夜冷取此藥一兩勾黃金四百斤

抽芽法

石綠^{一兩} 焰硝^{二兩} 礬砂^{一錢} 明信^{二錢}

右四味研細一處了以猪脂煎油調四味藥末如濕沙相似了用甘鍋先安爐內燒令通紅用匙逐旋挑入鍋內令七分滿用瓦片蓋頭再簇炭煎令藥作成汁了妙用乾柳枝攪數十下不可令十分透底候硝汁漸乾傾出地上子母分胎再用鍋子消了任意勾點打造細膩甚妙

輕粉法

皂礬^{一斤} 鹽^{半斤}

作一處研入瓦罐中用熱湯煮令成糊攪令勻約煮半日令黃色用黃麴四兩入汞一兩和研作一處須更乘攤在焚上瓦盆封蓋固濟進火昇之候冷收下掃之

粉霜法

明信^{兩半} 白礬^{四兩} 鹽^{二兩} 焰硝^{兩半} 汞^兩 皂礬^兩

右同一處細研不見汞星為度以鐵銚內炒成末堆在大碗內蓋之濕紙塞縫再用好泥封之冷取下掃取霜右取前霜一兩同益礬各二兩細研入水火鼎中依靈砂法昇之即是

太極靈砂賦

神丹不值於下士玉帝賜祿於上仙感聖人之情憫以靈砂而口傳合二味以炒成形始能見寶至九轉而吞入腹立獲昇天原夫硃郎四十家未求美人二八身無主所以兩結婚姻一憑媒妁金臺燭焰兮不須生玉池苦酒兮頻為酌壺中夫婦意相親堂上翁婆情不樂自此憔悴玉顏合和靈藥真砂結像更

資文武以調停至寶潛輝莫棄形容之醜惡切以鼎像二儀堅完最奇兩番製一兩姜汁三次固半指斤泥入洞房兮杵築其青金末固口縫兮塞調其赤石脂加蛤粉等分兮再固黃土泥緊纏絕白鐵線方當打板之時切

宜審耳及待養丹之際亦復如之於是鍊日月之精契坎離之理鼎置爐內瓶埋地底固之密兮火透一周簇之遍兮炭高四指鼎中堆下四兩火腹內可容八分水五金俱熾聽龍吟虎嘯之聲二日方開候火冷灰寒而止大抵砂猶惹碎兮可再煨以加大體既堅剛兮方言妙以如神用刀劈如皂子大懸胎煑如魚眼勻加鉛霜以少許添醃物以斯頻或伏一晝夜或煑十時辰袋中取出兮浴之以熱水舌上微潤兮調之以玉津同以四粉鉛白霜輕粉粉霜礬砂等分研之極細貼其一身十錢靈藥論為子四兩匱母還數親如我蓮實以斯列入金鼎以重溫使排布而勿相投中間各離可鋪蓋而勿露上下埋勻異哉史記無文仙人傳訣草煤玲瓏兮池腹俱暖

炭火溫養兮鼎心均熱灰微焙則氣不散漫
盆坐覆則數難耗折四進至四兩七八終用
八後三錢依四正以羅列遍七日而通徹常
令室密無透風直須灰冷渾如雪恐未形忘
齒嚙觀心朱而尚赤且養火更宜如期透骨
黑而全青成就可決既而真本已具丹砂至
靈入華池而煨鍊加炭火以調停用鉛二星
兮終久為素內子一兩兮須臾自寧夫然後
陽極陰消剝見黃華之像日來月往愈觀素
鶴之形信夫玄之又玄秘之又秘此明變實
之神驗別有還丹之口議及指陳於內事又
豈止於小利是道也得人而方可以傳若授
非其人天殃立至

靈砂秘訣

妙哉神藥列聖傳方烹鍊日月攢簇陰陽精
調水火若歷星霜騰粉礪信三龍可降金華
作藥王樹含芳壽齡無極地久天長宿有仙
骨深可秘藏傳人不當已身受殃僕乃略集
京師交結權貴性命二理稍得其趣常覽丹
經此紫書多說黃白之法鉛汞之術三千餘

年千舉萬敗歷世無求一日幸遇高士先生
論金鼎靈砂至藥孤陰而不生獨陽而不化
陰藏陽而有孕陽抱陰而成形陰氣而產陽
氣而生浩劫以來傳氣到今至精感結真一
生焉萬物從母而生千靈感氣而化子肥母

瘦子大母衰若不從父母胞胎之中生者未
之有也夫作丹者使天之魂地之魄金之精
石之液龍之骨鳳之髓此乃和合陰陽以氣
化氣以人化人胎卵濕化山海陸地飛潛動
植皆感氣而生龍能伏虎虎能降龍龍呼虎
血虎吸龍精迥相制伏丹道方成五金之性
別八石之原探一日之火候奪千年之造化
設天地於逡巡之內死鉛汞在頃刻之間增
修鼎氣變通靈龍虎交媾日沸月騰此中
妙用朝種暮收陽丹換骨點化如神內丹可
益壽延年外丹可以羽化飛昇分明聖理顯
達天機恐昧仙蹤細書終始僕乃向雙檜堂
前揀良時吉日都無一日之功養就千年之
寶非仙骨不能而成非道德不能而遇若非
祖先久積善慶豈可得遇哉

老君靈丹訣

良無頭 釜無耳 庚為表 艮為裏 無
別味 直下製惟有水火相配類拔茅終是
假縮質未須真欲要知端的無過死水銀
靈砂大丹秘訣

碧玉朱砂寒林玉樹園

清九

西蜀陳大師述

夫龍虎者乃鉛汞之本也二物相交乃有變化水中鉛火中汞汞鉛同一元不知咫尺是神仙強把硃砂酒醋煎千千萬萬化成煙此明也

鉛汞相交不須見伏火硫黃便停煇也生育之道本自父母精血交媾成孕故鉛汞相交龍虎成質且硃砂不假鉛汞之功無由氣定全藉鉛汞匱定火焰故不能走失朱砂出汞而復死於汞乃玄中之玄也

詩曰

鉛汞相交結聖胎聖胎中有一嬰孩嬰孩便是鉛中寶誰信鉛中養得來

故伏火朱砂必死於硃又曰朱伏於鉛而成於硫此名若要水銀死先須死水銀又云隨例死不離其父母又云龍虎打合謂之真鉛一體獨用鉛謂之頑物無變化之道龍汞虎鉛陰陽交感精氣相媾故成玄關

詩曰

真鉛玄妙大丹頭汞合金公造化優交媾靈

機成五彩龍吟虎嘯老人脩其四神獨有真汞可伏鉛陽虎陰龍故汞為鉛子母之道金公生虎之肌膚汞乃堅鉛之筋骨

詩曰

離鉛去母全歸聖入聖超凡玄又玄養出朱砂能伏火教君立見水銀乾銀乾便出神仙境誰謂神仙別有丹認得真鉛造化機全君容易入玄關

法用銀鉛半斤入鍋鎔之下石灰白膠香撲數遍撥去穢濁取淨者次下桑白皮拌炒之多少淨鉛以三之二入汞於內鎔下南星末徐徐撲之柳枝攪碎成粉水淘去藥灰又入八味佐藥拌勻再入銚炒半日方作匱

詩曰

龍虎相交自相和陰陽物感倍歡歌本是一元分元質却來入聖離龍坡

八味佐藥

礪砂 硃砂 石中黃 玄母石 兩各一
死硫 石膽 硝石 青鹽 各半

石朱砂一兩半重金箔貼身入前藥匱內封養候朱砂碧色又換新朱砂一兩半依前火候養之共得三兩死朱去匱藥別作丹基此是去鉛離母子成珍也

詩曰

陰陽大道妙真傳只用水銀與黑鉛不傷朱體不傷鉛此法玄中玄又玄若人識得真龍虎變化成功在眼前笑他幾輩頭如雪不知妙道只虛言

右將伏朱三兩研作匱再養生朱二兩蜜滾柳末貼身入死朱匱中養七日加火一煨冷開其朱白色

詩曰

二氣依鉛結就成更含素質鼎中凝如初溫養無多力莫使煖高力不升

右將三次養出朱共五兩研作匱再養生朱三兩用黃藥黃芩豆粉蜜溫為貼身藥入朱砂匱中封養三日足一煨其朱白色故曰白雪不消

詩曰

三轉成龍氣轉高却嫌元祖是塵囂朱砂功
就成汁液向爐中雪不消

右將三轉成龍其朱共得八兩研末可作養
寶長生匱一應金母砂銀母砂靈砂朱砂三
黃粉霜並可養之變化之道備矣在人意對
寒林玉樹凡物有生皆歸死故有寒林之名
法將匱藥入合作穴用生汞一兩醋一盞煮
過入穴中封養三日冷開已生汞苗一二寸
逐旋採摘任意轉變凡點化也

詩曰

伏得丹砂作地仙其砂欲伏在真鉛鉛砂不
棄依然誤離母除鉛是湧泉

右將前朱末八兩以物隔了用雲母滑石細
研鋪滿實封固養火三日冷開其朱白色更
將前藥去了雲母滑石將朱作匱入合用好
信石一兩崑崙紙包鋪朱末蓋了上復以雲
母石蒸實封養三日冷開其砂可以點化伏
成器不誤後世如入汞苗同點更妙又將前
匱入合築實醋調蕎麥灰物隔了放上面蓋
頭封養三日冷開其色復紅又復以明雄黃

一兩經度煨者前藥中築實封養三日冷開
其藥盡黃色此為黃芽至靈同汞芽可點化
為金也

詩曰

七返還丹如入許不拘黃白盡成玲瓏林玉
樹花爭發點化超凡不誤人

右將朱細研作匱物隔了將元來初養鉛汞
砂匱藥放上面令實其朱匱內養生朱三兩
封養七日冷開朱復紅故曰七返長生變化
也朱砂養至七遍極紅丹質成也故曰還丹
至此大備且夫初養色碧象母其後色白象
父七遍復紅已全七返歸真故曰歸元也
再將上等雌黃煨過二兩金箔貼之墨紙又
包入七返匱內封固養火三日冷開同汞芽
可點庚為世寶炷之用白鹽安鍋子下汞芽
子在中又入鹽蓋之炷不走不用開藥謹謹
記之寶之

醉金池

乳香錢二 硼砂錢一 白鹽錢三 硃砂錢五
右前件分作八處每點一兩用藥一錢同銀

入甘鍋鑄成汁傾入槽中冷打去藥其物軟
而精潔無惡毒斑妙不可言也

右此紅出蜀青城山乃蒲先生傳自杭州西
湖道院范東叟得之乃經驗秘方也

碧玉朱砂匱養庚砂第一

銀鉛一斤桑白皮炒令白只有十兩鑄作汁
灰五十包錯入汁中傾下汞三兩鉗退冷灰
中攪成粉冷取出篩細麤者依前鑄化二兩
汞下又急攪成汁水淘去灰後藥炒死匱服
藥伏硫五錢五色餘良石四錢硃三錢同研
細末入大銚內旋旋入藥炒前鉛汞砂一旦
即死作匱

煉煨第二

鮮明大砂三兩寧滾死硫貼身次用金箔逐
塊包裹入前鉛汞藥中一斤熱火養七日取
出其朱盡成金體可愛此朱研作匱溫養後
段而矣

脫胎聖第三

前朱三兩為匱養大朱砂一兩死硫貼身金
箔外貼入匱封養十日足大火一煨冷開如

前研細又養大朱一兩二錢如後滾貼養至半斤共五十日一切同研細伏火矣

轉養粉霜第四

好粉霜二兩共前庚砂匱藥合研為匱別養外來堅實粉霜一兩煉蜜搜丸墨紙包之入庚粉匱中心封養七日冷開取死粉或作後段庚母砂貼身點化換骨靈驗大妙矣

結庚母砂第五

取朱砂汞三兩庚母六錢結砂子分作八塊用漿水白礬石灰皂角灰蛇床子等分懸胎。煮一日夜取出用緊砂法用苛子末三兩先將一兩鋪甘鍋底入包了庚砂安于中心又將苛子末上面蓋之入火屋內候烟起濃又將苛子末連糝在上以盡為度取退冷看砂力刀斫不入方入匱如不堅再如前作一次將前回養出餘下粉霜滾在貼身將大合一箇入緊朱研栽培庚砂在內又將前零粉霜半兩作毯子蜜調生珠五錢滾貼身蜜滾死硫末再以金箔包先安排此粉於匱中心其庚砂於四傍封固入池爐養火七日二日共

九日就爐一煨冷開其庚砂以成實煇鎔不折十分足色如再後但前法結砂入匱其外養倒朱砂半兩再添入匱中細研逐次栽養粉霜半兩而或添至一兩留作庚子貼身且如添養未積至一年可分為二匱長生湧泉

名為種火田綿綿妙道不窮如不養物如法封固入地坑灰池內温温火候養之不絕方使陰氣不生其匱轉通靈矣變化甚多功效不一名養雌雄點化皆可為也非知人不能推故曉此大造化也此方乃上代元傳授於太原白雲翁王元中家秘寶之術不誤後人。汴梁呂相府得之傳於錢府皆下手經驗有成非有德者不傳予後於京府得之秘之皆鉛汞三段奇絕之甚乃天下第一之術元得於危侍郎東更定及京相府其體用皆一道。理盡淮南王真文玄中之玄妙中之妙誠不誤人秘之戒之戒之

碧玉朱砂寒林玉樹匱

二篇同卷

大丹記

丹房須知

大丹記

太素真人魏伯陽口訣

龍者汞也虎者銀也汞於砂中而受炁銀於鉛中而受炁二炁各得天地之元炁也論曰金性冷產南方水中汞生於砂是也故云陽中有陰之位也石性熱產北方黑基之中銀生於鉛是也故云陰中有陽之位也論曰五金之主北方坎卦之中玄含黃芽又曰子藏母胎母隱子胞知白守黑神明自來汞從砂中出離南方母胎歸東方甲乙木震卦為龍也銀從鉛中出離北方母胎歸西方庚辛金兌卦謂之白虎也反砂為汞反銀為金謂之雌雄也歌曰龍呼於虎虎吸其精兩相飲食遇金乃并故記題云龍虎丹是也須反砂為汞反銀為金故云鉛非鉛也汞也黃帝見其

色如金之華故曰美金華也准王鍊秋石者八月之節金之正位也緣其色白故曰秋石見其色黃白如萬物之初芽故曰黃芽四名各異原同一體歌曰鍊銀於鉛神功自然灰池炎鍊鉛沉銀浮謂之黃芽芽性微熱味尤甘雖為長生之至藥然孤陽為芽未可多服也須合之以汞為雌雄黃芽也歌曰用鉛不用鉛還向鉛中作五金切忌鉛錫不得錯而用之孤剛子請問魏伯陽曰既切忌鉛錫將何藥物為鼎器而制之伯陽曰鼎器元無鼎藥藥元無藥黃芽不是鉛不離鉛中作孤剛子曰既無鼎藥又不是鉛何物制之得名黃芽魏公云植木當以粟覆雞用其子燕雀不生鳳狐兔不乳馬異類不同種安能合體居制金須得全制銀須得銀物類轉相因假然自相須不怕藥不聖只恐藥不真若明真正曉會義理何慮藥不成經云天物芸芸各反其根金生於土太妙之門

用藥斤兩訣

取黃芽八兩屬乾剛屬陽屬虎汞八兩屬坤

柔屬陰屬龍故曰乾剛坤柔陰陽龍虎每兩有四大分一斤有六十四分每分有六銖以應爻數水一火二分兩三藥四土五應五行之數從復卦起火至臨卦至泰至大壯至夬至乾是陽極至姤至遁至否至觀至剝至坤

終是陰極計十二卦應一年之候藥在鼎如子在胞上水下火以順陰陽水炁下降火炁上騰二炁交泰寒暑不失自然化成雖聖與賢不測爐中之變化十二卦火候足二十四炁周遭大味苦木味酸水味鹹金味辛土味甘從南方周天却還中央戊己之味是曰還丹丹者赤也名還丹者是歸其本質故曰還丹

火候訣

初一月半斤十日二月一斤加至二十日三月一斤半至三十日四月二斤加至四十日五月二斤半加陽極五十日六月二斤陰生六十日七月一斤半七十日八月一斤八十日九月半斤九十日十月百日寒定乃開慮失精氣也起自寅至午暮在戌如旦候則

一百日成又云一日十二時九十日計一千八十時以象三周之候足矣

真鉛真汞用藥鼎器時後訣

鼎器用何鼎須用土龍子

真訣不合用鐵及瓷為鼎即合用戊己土

器為鼎所言土龍子即合黃土鼎如夫婦

在房室之中自相愛慕日滿自死又父母

胎鼎亦取中宮之象

藥用陰陽精俱來歸戊己

陰陽之精真汞也真鉛生於黑鉛中真汞

產於朱砂裏且二物變於天地日月運行

之氣是日月之精亦名龍虎亦名坎離亦

名陰陽亦名夫婦戊己土是五行之母因

母懷養而成大藥人服長生五金土木瓦

石等並化為寶

戊己不自身却是由黃鉛

戊己即土龍之子黃鉛即黃芽為外色微

黃也故名黃芽亦名黃銀其功不可測千

變萬化能制伏汞汞能死八石五金是大

丹之祖也

太一陰家兒離九陽之女

太一陰是月名高九陽是日名言二物是日月之精華得交會之方將匹配為夫婦也

顏貌恰相當不能自相許

二物俱白所云顏貌恰相當也不能自相許者為二物本不相見一東一西須得為之匹配片時會合運動火氣安置土鼎即情意密密自成至藥

火候不在多只如雞抱子

用火溫養常如雞抱卵便是多則傷氣并漏也

黃芽為龜被厚煖不輕舉

汞性本飛走不定被黃芽制之火氣溫養不能飛走自然成至藥自死

聖人會天機只是識龍虎

聖人達天機妙在識真龍真虎溫養成丹救死延生濟拔孤危

顏貌既衰老改過移別主

黃芽制汞漸老死滅出移入別鼎中養

又為傳神種轉相制伏所以呼為改過移別主

其三遂不入子母還同處

汞見黃芽死終不入黃芽滅出別養為子母頭假死汞為母又假黃芽同處入水銀

吸食而死所以云子母還同處古歌曰淮南王煉秋石黃帝美金華秋石是真鉛金

華鉛是黃芽本非是凡鉛鉛內取精華子母同一處如在仙人家

眾子皆長成顏色悅澤好

其母黃芽制汞已成至藥顏色轉加鮮明呼為眾子皆長成顏色光澤好太一歌曰

雲物將欲似黃芽紅菊含如帶紫花服之長生飛雲霞用為財寶濟汝家

洗滌用華池去惡除煩燥

言至藥已成更入汞母光明砂溫養却着水銀飛在砂上名曰洗滌用華池去惡也

此是五行顛倒相養之術

陰陽數既滿合體成金砂

言至藥熟號金砂

却入九家翁赫然成河車

藥熟別滅入金合中養六十日三兩成紫光河車能點土木瓦石鉛錫銅鐵並為紫

磨金火數如前金主四土主五內用金合外用土鼎呼為九家翁

遇吾此真訣宿福信無涯

遇此真訣皆是宿世名係仙籍方遇也勿妄傳非人殃禍發如麻

大丹記

言若亂傳非人為三官所咎

丹房須知

高蓋山人自然子具撰述

予嘗遇神仙之道雖曰功行積累莫不皆憑
大丹古今得道者奚啻萬人或今生功行感
遇至人親授靈丹或前世善因得遇真訣躬
自修煉率留文字啓迪後人不拘於文而寓
於理反覆曉諭靡所不至若遇之者亦豈偶
然經遇至人不得不傳遇非其人不得妄傳
矣既有經訣則人皆可能賢愚莫問惟至人
者行與仙合得見聖書自達其理如庖丁之
解牛九方臯之相馬目擊而道存所謂不得
不傳至於非人行與理悖未曉聖書先執已
見如老子所謂可得而獻則人莫不獻其君
可得而進則人莫不進其親可得而傳則人
莫不傳其子孫雖欲傳之可得哉予幼慕丹
竈遍求師承多指秦漢以來方氏偽成之書
以盲指盲所授不少及晚遇淮南王先生授
金碧經遂訪名山歷觀靈跡質諸聖人而不
悖合於大道而無疑因集諸家之要以為指
歸可謂深切著明矣猶慮學者未悟復編進

真鉛真汞華池沐浴鼎爐法象火候次序凡
諸家互說不同者推載其理若合符契謂之
須知皆出古人之傳曾非臆說凡厥同志開
卷斯有得焉隆興癸未中元日書

擇友一

參同錄曰修煉之士須上知天文下知地理
達陰陽窮卦象并節氣休旺日時升降火候
進退鼎爐法則然後會龍虎法象之門識鉛
汞至真之道兼須內明道德外施惠慈心與
丹合自達真境是知還丹之術非一朝一夕
可會也凡煉丹須是清虛之士三人共侶同
心結願惟望丹成將欲下手先須齋戒醮謝
穹蒼一人管鼎器添換水火一人輪陰陽更
變造化卦象進退水火隨其節候三人所管
各不得分毫有差葉真人云午夜守衛三人
共虔禱祝雖然各分所管逐急須更替夜
間遞相眠歇蓋有晝夜不停日月時刻長恐
修丹之人久速困勞有悞修制

擇地二

參同錄云將欲修煉先須擇地惟選福德之

地年月吉利潔淨之地方可修煉若是古墓
寺院之基廢井壞窳戰爭之地及女子生產
穢汙之所皆不可作陰真君曰不得地不可
為也

丹室三

火龍經曰選旺方司馬子微注云煉丹之室
歲旺之方擇地為靜室不可太大不可益高
高而不踈明而不漏處高順卑不聞雞犬之
聲哭泣之音瀨水之響車馳馬走及刑罰決
獄之地唯是山林宮觀淨室皆可

禁穢四

青霞子曰一室東向勿令女子僧尼雞犬等
見入香烟長令不絕欲入室次得換新履衣
服及勿食葱蒜等參同錄曰丹室之內長令
香不絕仰告上真除是蔬食務在精嚴

丹井五

參同錄曰雖得丹地便尋丹井井是煉丹之
要也晝夜添換水火添換滴漏唯在於井自
古神仙上昇之後盡有丹井以表井為煉丹
之急也丹井成勿令穢汙待水脉伏定須滌

去滯滓然後任露天通星月照水既定土色已收方可取之若得石脚泉清味甘者是陽脉之水運丹最靈若青泥黑壤黃泉赤脉鐵澁腥味有此之象並是水脚交雜陰陽積滯不任煉丹火龍經曰須新水葛仙翁云須取泉以備用不得雜汲使用若近山有泉清淨之水不須甘水仍不可雜入用

取土六

火龍經曰葛仙翁云修煉之器壇爐之土並須潔淨司馬氏云神室之土不可以凡土為之自古無人跡所踐之處山巖孔穴之內求之嘗其味不鹹苦黃堅與常土異乃可用也

造炭七

火龍經曰葛仙翁云燔堅於淨室中為炭木曰杵之萬下糯米拌和搗丸如雞子大曬乾烈爐預焚令通紅光稱斤兩旋進火若一候用一兩者旦夕常令數足

添水八

火龍經曰司馬氏注用新瓦鑄釜等煮水常如入體旋添之不得冷添也黃氏金碧經

云火易勿過度分兩合宜其上水鼎過火盛只得溫暖勿令成湯慮有過失也

合香九

青霞子曰降真香半斤丹參五兩蘇合香四兩老栢根四兩白檀香四兩沉香半斤白膠香少許

右七味以蜜拌和丸如彈子大每日只燒一九

壇式十

恭同錄曰爐下有壇壇高三層各分八面而有八門

正開

八門

龍虎

丹臺

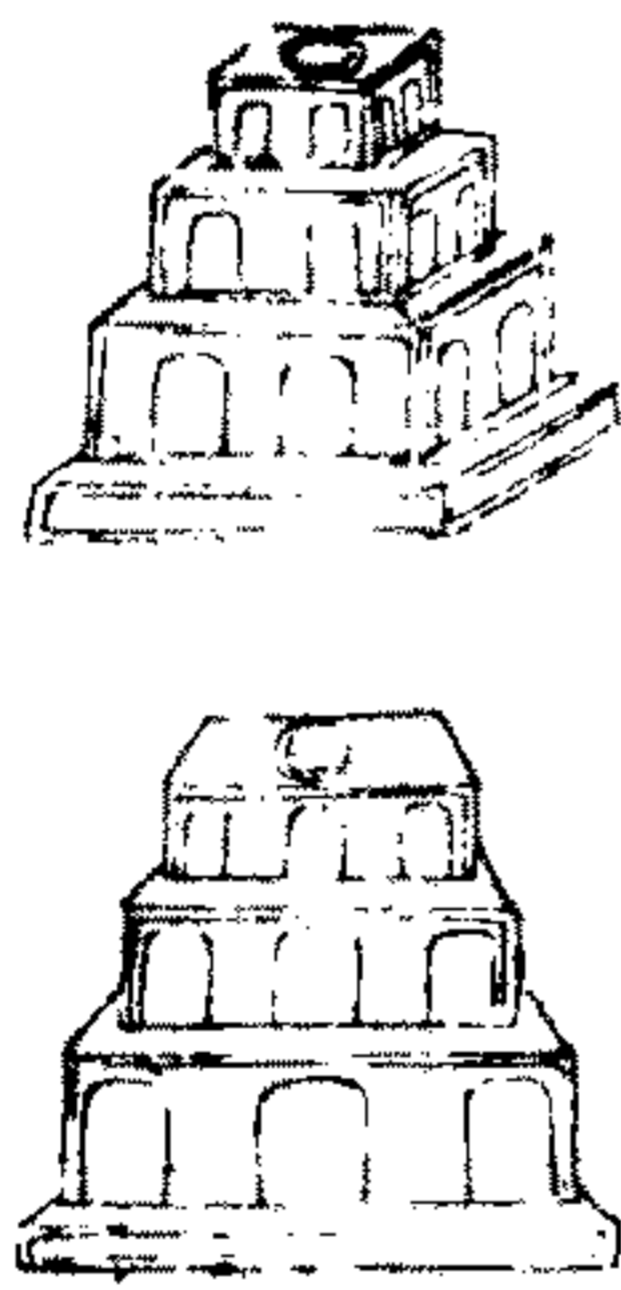

如雲子曰南面去壇一尺埋生硃一斤線五寸醋拌之北面埋石灰一斤東面埋生鐵一斤西面埋白銀一斤上去藥鼎三尺垂古鏡一面布二十八宿五星燈前用純劍一口爐前添不食井水一盆七日一添用桃木版一

片上安香爐各處置晝夜添至第四轉其丹通於神明恐魔來侵安心守護致祈禱之詞云謹啓玄元皇帝太上老君運合乾坤眾魔莫侵觸吾至藥乾公辟身東方埋鐵南方烈火西方藏人北立胡人上方懸鏡配合五行鬼神莫及土地安寧真人衛我至道堅貞急急如律令

採鉛十一三法

火龍經云駙虞白鬚元公素髮不經凡火天生神物不能備見求之純澤是兩法也駙虞白虎也白鬚自然生也元公黑石也銀精抱之狀如鬚髮也號曰老翁鬚不經火煨天生銀也不得已乃用純澤不親者投之大海採之八兩解曰每銀五十兩一日煉取金華之用精十兩偃月爐千輔之使沸面清投白虎二兩輔之須更有物狀如雲母黃色晶光奪目以鐵匙取之盡又投二兩如前進十兩得八兩淨者此名水虎又名黃芽又名金華老君曰從紅入黑是真修是為三法恭同錄曰凡採黃芽須用金旺之時以白霧為首此謂

金炁圓時蟾光盛滿是煉丹之時候煉時須八月許真君曰冬養子八月下手以九鼎取黃芽至十月之內全在水火停勻陰陽得所自然化出靈芽若是水火不勻盜過鉛脚透入靈芽不堪用也亦須受氣滿足若氣不足丹亦不伏

抽汞之圖

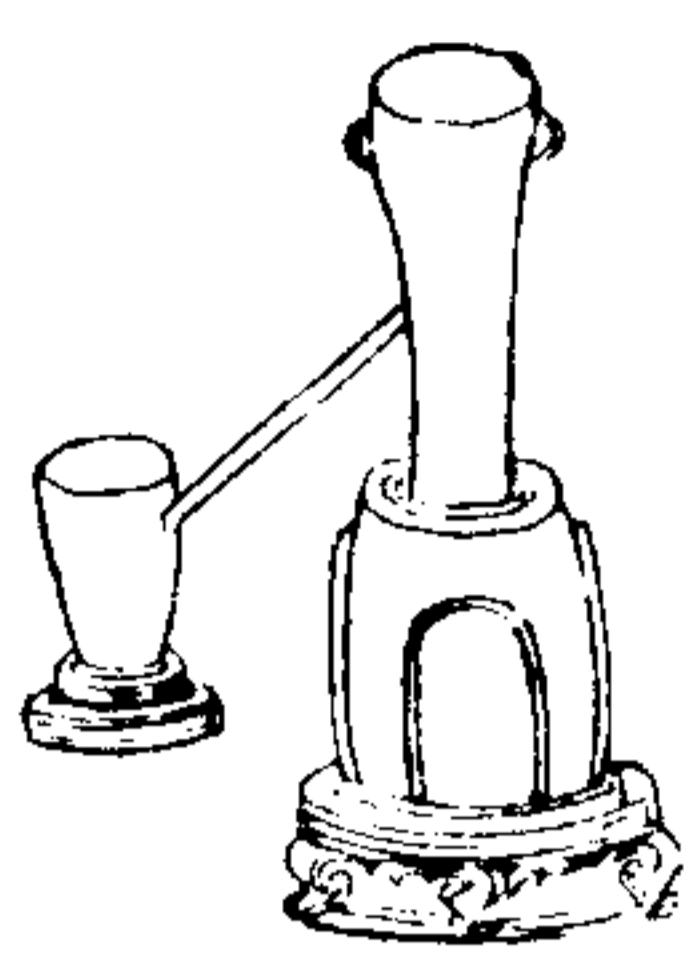

葛仙翁云飛汞爐木為床四尺如竈木足高一尺已上避地氣揀圓釜容二斗勿去火八寸床上竈依釜大小為之火龍經云飛汞於丹砂之下有少白砂亦佳若剛木火之只可一晝夜不必三夜也丹砂之滓有飛不盡者再留之砂無出溪桂辰若光明者亦可號曰真汞也

注云鼎上蓋密泥勿令泄炁仍於蓋上通一炁管令引水入蓋上盆內庶汞不走失也

丹房須知

參同錄曰還丹非鼎器不成故混元經曰坎為藥乾坤為鼎四者相抱謂之橐籥乾者金也坎者土也謂土生金故號金鼎非用金為之鼎者丹之室也鼎器全備萬物生焉鼎象中宮中宮屬土能生萬物故鼎用土陰真君曰須向中宮求鼎器明知用凡土燒覓為鼎至於中胎亦用均長短寬窄臨時製造寬則水火之炁不降窄則水火之炁不行更自消停既得鼎須置爐爐是鼎之匡廓也鼎若無爐如人無宅舍城廓也何以安居故爐以安鼎收藏火炁司馬氏云葛仙翁得口訣予置土火鼎用鄱陽甕末為白土勻之入曰杵萬下為鼎形如雞子高一尺二寸為蓋安物於中仍固濟以法泥水鼎內瓦盆堅者作底容藥乃進鼎三分入瓦盆中別以藥爐內外了却以法泥泥乾安爐上也

藥泥十四

黃土蚌粉石灰赤石脂食鹽右六味各一兩為末水調用之名六一泥

注云若以蜜調之尤緊密不洩

未濟爐

既濟爐

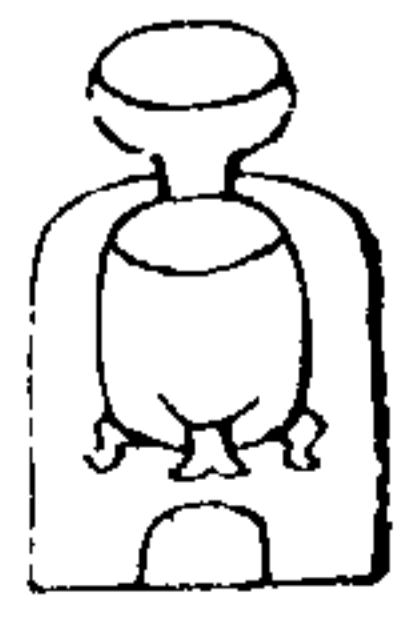
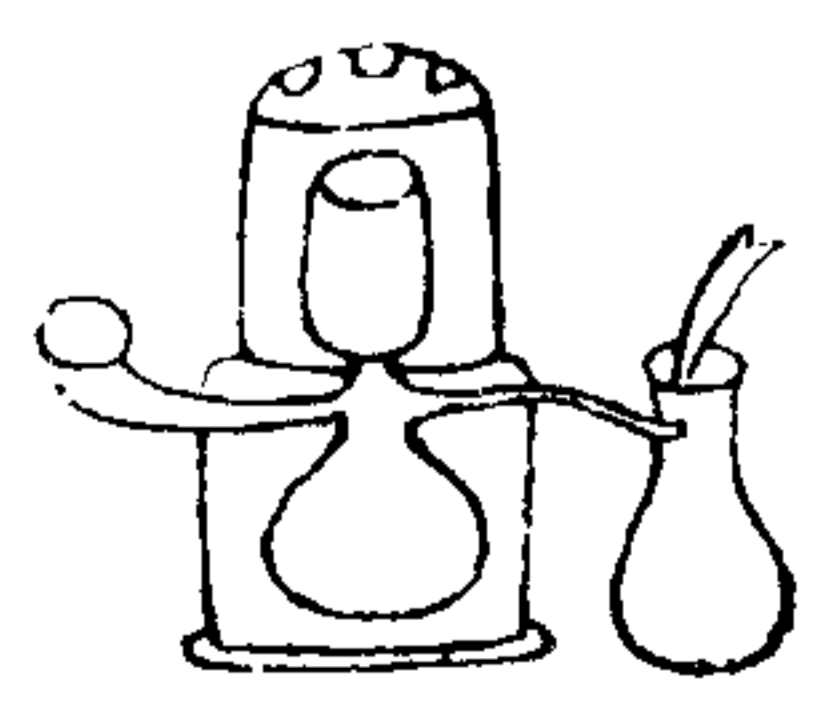

後得正本校勘却只用既濟鼎竈云魏伯陽所謂蒸釜若神者也青霞子曰依據造爐下鼎訖東壁下火先須祭爐

清酒三斤 鹿脯十二斤 香一爐 時果十二分

先須祭爐然後持呪曰皇皇上天黃黃后土生育萬物萬物滋茂聖含樞紐元受宗要皇帝因鼎玄女臨爐還符陰陽以成寶餌三五神光邪魔懼伏直爐童子衛大將軍六甲統兵魚尤護真謹以某月某日授弟子某甲獻奠之誠上請真人洞亦羣仙咸寧默運以奉

勿輕再拜

煨養十五

葛仙翁曰至藥未煉先須煨養之法至妙且玄夫舍育元炁滋茂至神苟有不真失之俄頃仙凡頓異可不謹哉其法堅石或玉石為乳搥鉢以乳二物各八兩令相制入鼎內面于東向研三千遍訖聚之成塊命曰胚暉元始現天地未兆之形煨養太和顯至神潛伏之狀然後入有蓋土釜中法泥泥乾入灰池文武火煨七日冷出之或紫色如兩數不足則火候有失別作灰池預作文武火煨之以備用二十一日頃刻不可離故煉丹非三人不可煨養訖再研之乃入鼎鼎中先實黃土為基厚二寸四分象二十四炁安二物於中乃下火

中胎十六

青霞子曰藥在鼎中如雞抱卵如子在胎如果果在樹但受炁滿足自然成熟藥入中胎切須固密恐泄漏真炁又曰固濟胎不洩變化在須臾中胎所制形圓如天地收起似蓬壺

閉塞微密神運其中金碧經曰爐竈取象圖固周堅委曲相制以使無虞黃真君注云爐鼎神室鉛汞重重相制故爐欵火炁以制胎胎欵火炁以制鉛鉛得火炁以制汞遞相制伏須器圓密方保無虞

用火十七

如雲子曰下火時用實心石七箇燒令通紅以醋淬之拋於藥房內更取挑柳東南枝各七莖淨火焚香精心虔祝安懋百官云大道弟子其謹啟玄元皇帝太上老君今修至道願降仙旌靈官為宗土地安寧內魔不撓外惡無侵速成大藥永保長生謹辭安靜訖夜半子時起火勿令女子雞犬見起火時用炭五兩燒令通赤入爐灰蓋之平旦不可失也其鼎當如雞卵其火取日之火次摘木火為世敗火堪用九年並不得用別火號曰長火水火

注云火隔正月起午水隔正月起戌並逆行六陽辰燒丹起首日大忌潮生日及甲戌甲午甲辰甲寅甲子

沐浴十八

丹訣曰卯酉為沐浴諸家皆以鉢研三千遍此法至微至妙非至人不能造也

壓石

鎮定

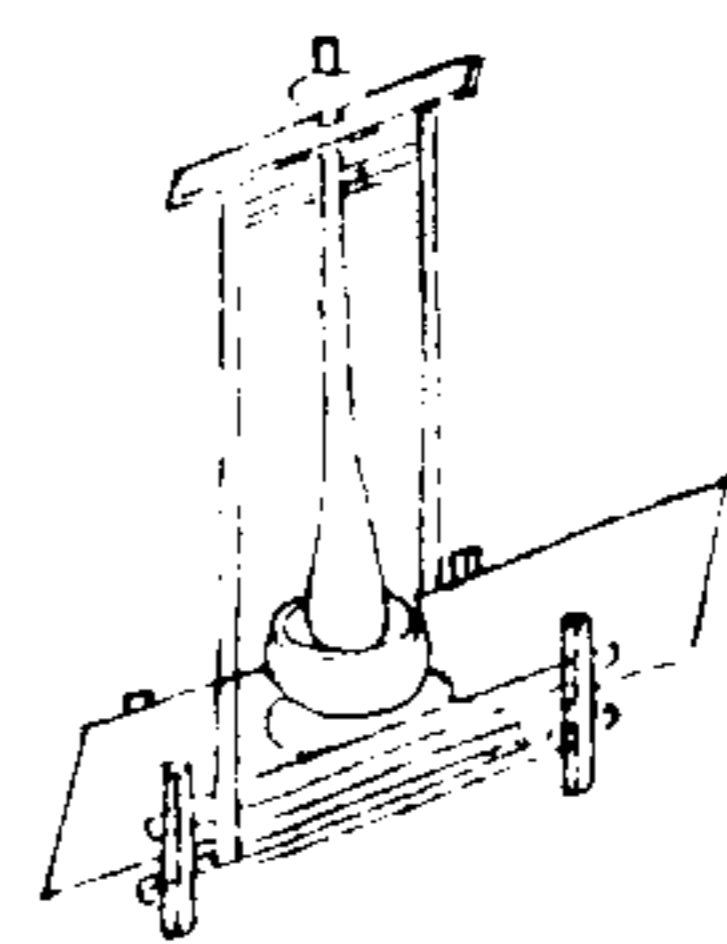

古歌云女子着青衣郎君披素練見之不可用用之不可見崔公入藥鏡云研龍使如粉吸虎自相當參同錄云卯酉二八之門謂之死炁前二日半為卯後二日半為酉丹家大忌不進水火因而語之曰此理幽微世人莫測可謂神聖若不明此豈足以語煉丹哉

火候十九

古法只是十月故青霞子云未嘗聞人受胎年三歲而生者也其間或三年者作用不同理則一也火之斤兩無定焉器有大小藥有多寡要在臨時消詳陰陽之理靡差毫厘故黃真君解金碧經於火候至為剖露真機恐

後學猶或輕言乃留詩曰物因不識翻成賤
言為玄微却被輕昨夜凭欄幾長歎一輪秋
月為誰明嗟乎聖人利濟之心如此其功緣
福薄之人自棄自暴邪見失正痛哉惜哉

開爐二十

參同錄云從十月起首至四月屬陽鼎左旋
注云弦望晦朔乃日月四時也旦則暗魄
中鬼生而為明則曰上弦上弦之後鬼為
體而魄為用鬼中又鬼鬼生而曰望矣望
則明鬼中魄生而為暗則曰下弦下弦之
後魄為體而鬼為用魄中又魄魄生而月
晦矣一月之中鬼魄往來不失其度黃真
人託月以為火候因此可見矣

參同錄云五月至十月屬陰鼎右轉丹至困
極之時不得暫拋離藥室專聽龍吟之聲過
此陽極之數丹已無憂至十月日全陽歸坤
遇丹成就色變紫金光華赫然九轉成陽五
行炁足如雲子曰開鼎時須齋戒沐浴各披
道衣頂星冠面南跪捧藥爐焚香淨身虔誠
禱告啓請大道天尊太上老君一切十方上

聖真君奉道弟子某甲功成丹鼎法應乾坤
陰風消散日華赫明純陽變體龍虎持身上
歸紫府永離紅塵凡開鼎取藥之時勿令婦
人雞犬見之所飛鼎上白者紫金丹赤為龍
虎丹鼎周四面者為大丹中間白如魚鱗片
者名神符白雪

服食二十一

如雲子曰丙黃蠟毬子內閉入東流水浸三
七日出火毒入竹筒內麩貯於甌中蒸一伏
時去水毒訖煮汁為丸如胡麻子大以祭山
以下原詞

石藥爾雅序

三

夫爾雅者古人以訓釋難尋之所作也每想
此機捷妙無以加故朝廷用之兼經多歷年
代余西蜀江源人也少好道藝性攻丹術自
弱至于知命窮究經方曾覽數百家論功者
如同指掌用藥皆是隱名就於隱名之中又
有多本若不備見猶畫餅夢桃遇其經方與
不遇無別每噫嗟此事悵恨無師由何意也
因見參同契云未能悉究當施直義其理盡
矣經曰吾欲結舌不言恐畏獲罪誅寫情於
竹帛恐泄天之符故知聖賢至道玄妙之法
不欲流俗偶然之所聞解也故委曲其事令
上士勤而習之使下士棄而笑之理昭然也
但恐後學同余苦心今附六家之口訣眾石
之異名象爾雅詞句凡六篇勒為一卷令疑
迷者尋之稍易習業者誦之不難兼諸丹所
有別名奇方異術之號有法可營造者條列
於前無法難作之流具名於後時唐元和丙
戌梅彪序

石藥兩雅卷上

梅 彪 集

飛鍊要訣

釋諸藥隱名

玄黃花 一名大丹 一名飛飛 一名良飛 一名飛流 一名紫粉 一名鉛黃

華 一名黃丹 一名華蓋 一名軍門 一名龍汁 一名金柳 一名丹錫

精 一名黃精 一名黃牙 一名玄黃 一名飛精 一名丹黃 一名金黃

輕 一名黃池 一名黃車 一名河車 一名太陰 一名金公 一名金精

丹 一名公河 一名假公 一名黃鉛 一名飛車 一名金公 一名金河

太 一名立制 一名素金 一名天玄 一名飛雄 一名黑虎 一名幾公 一名玄黃

武 一名黑金 一名青金 一名白虎 一名水銀 一名精一 一名神一 一名銀一

名 一名玄女 一名太陰 一名流珠 一名子明 一名白虎 一名流珠 一名長生

子 一名玄女 一名太陰 一名流珠 一名子明 一名白虎 一名流珠 一名長生

女 一名太陰 一名玄女 一名龍膏 一名玄女 一名陽明 一名青龍 一名神上 一名水蛇

赤 一名太陰 一名玄女 一名龍膏 一名玄女 一名陽明 一名青龍 一名神上 一名水蛇

赤 一名太陰 一名玄女 一名龍膏 一名玄女 一名陽明 一名青龍 一名神上 一名水蛇

赤 一名太陰 一名玄女 一名龍膏 一名玄女 一名陽明 一名青龍 一名神上 一名水蛇

赤 一名太陰 一名玄女 一名龍膏 一名玄女 一名陽明 一名青龍 一名神上 一名水蛇

赤 一名太陰 一名玄女 一名龍膏 一名玄女 一名陽明 一名青龍 一名神上 一名水蛇

赤 一名太陰 一名玄女 一名龍膏 一名玄女 一名陽明 一名青龍 一名神上 一名水蛇

赤 一名太陰 一名玄女 一名龍膏 一名玄女 一名陽明 一名青龍 一名神上 一名水蛇

赤 一名太陰 一名玄女 一名龍膏 一名玄女 一名陽明 一名青龍 一名神上 一名水蛇

赤 一名太陰 一名玄女 一名龍膏 一名玄女 一名陽明 一名青龍 一名神上 一名水蛇

赤 一名太陰 一名玄女 一名龍膏 一名玄女 一名陽明 一名青龍 一名神上 一名水蛇

赤 一名太陰 一名玄女 一名龍膏 一名玄女 一名陽明 一名青龍 一名神上 一名水蛇

赤 一名太陰 一名玄女 一名龍膏 一名玄女 一名陽明 一名青龍 一名神上 一名水蛇

赤 一名太陰 一名玄女 一名龍膏 一名玄女 一名陽明 一名青龍 一名神上 一名水蛇

赤 一名太陰 一名玄女 一名龍膏 一名玄女 一名陽明 一名青龍 一名神上 一名水蛇

赤 一名太陰 一名玄女 一名龍膏 一名玄女 一名陽明 一名青龍 一名神上 一名水蛇

赤 一名太陰 一名玄女 一名龍膏 一名玄女 一名陽明 一名青龍 一名神上 一名水蛇

赤 一名太陰 一名玄女 一名龍膏 一名玄女 一名陽明 一名青龍 一名神上 一名水蛇

赤 一名太陰 一名玄女 一名龍膏 一名玄女 一名陽明 一名青龍 一名神上 一名水蛇

味

右四鹽並合藥造作諸物名聖無知

烏頭一名黃附子一名烏烟一名香鬱金一名
五帝足一名黃五牙者穀粟豆黍大麥等牙
是也又一本云粟黍蕎麥豆麥也

桑汁一名帝女液一名空覆盆子一名黃

一名龍膏一名雲水一名白西龍膏一名黃

一名黃澤一名五穀桑樹上露一名白露汁一名

白茅一名白桑木一名蘇青一名三

白項蚯蚓汁一名女龍地強汁一名

白僵蠶一名白狗屎一名白狗膽一名陰龍

狗屎一名狗尿一名狗耳上血一名

黑狗糞汁一名黑龍膏一名黑狗血

牛糞汁一名水牛脂一名烏衣脂一名黑

羊脂一名味猪頂上脂一名負羊脂一名黑

猪脂一名大蟲睛一名山君目一名

母猪足猴猴頭一名封君一名鶴鵲血一名

雨水汁一名野鵲腦一名飛鯉魚眼睛一名

水人馬糞一名通蠟脂一名猛螢火蟲一名

後宮遊女兒一名蜂子一名飛單蜂一名

百舟花雕一名葦麻火一名虛膠一名

蝦蟆皮一名蛇脫皮一名龍子衣一名

陸根一名六甲父母一桃膠一名薛竹根一名

松根一名千歲栢根一名太石苔衣一名

青牛苔者一名西獸衣者一名毛石灰一名

道一名土精黃土一名赤土一名黃鸚頭

鳥首黃芩根一名地筋鼎一名陰華明蓋一名

赤門一名神釜一名下釜土釜一名神室一名

曹萐一名越龜風瀘酢一名華池一名玄

一名青龍味一名西海水一名神水一名苦酒

銅青一名黃五茄皮一名地榆一名

蜂砌黃一名赤帝華精一名井華水一名

兩鉛丹一名黃燭爐一名桑寄生一名

黃土精一名黃精一名豹格一名救窮茯苓

天門冬一名大蜂子蜜一名澤瀉一名未嫁

女子月水一名小兒尿一名水精水泡沫

一名海五茄地榆一名肉蓯蓉一名死人

血龍血一名杏人一名白昌一名持子屎一名

千尋子一名大牡荊子一名蝙蝠一名青蚘
至藥元君不許妄傳為盟誓重此不敢載矣
石藥爾雅卷上

事

女婢也

更有子東灰紫亭脂此是大丹之

事

至藥元君不許妄傳為盟誓重此不敢載矣

石藥爾雅卷上

石藥爾雅卷下

載諸有法可營造丹名

太一金丹太一玉粉丹太一金膏丹太一小
 還丹還魂駐魄丹召魂丹太一玉液丹華陽
 玉漿丹華漿太一龍胎丹太一三史丹光明
 麗日丹熱紫粉丹黃丹小神丹安期先生丹
 太一足火丹真人蒸成丹硫黃液丹裴君辟
 祭丹無忌丹主君雞子丹東方朔銀丹石湯
 赤烏丹冷紫粉丹太一小玉粉丹太一小金
 英丹韓衆漆丹雄黃紫油丹劉君鳳駐年丹
 五嶽真人小還丹紫遊丹太一赤車使者八
 神精起死人仙丹太一味硃砂丹太一八
 景四藥紫漿五珠綺生丹四神丹良雪丹八
 石丹八神丹流黃丹龍珠丹龍虎丹龍雀丹
 五靈丹紫蓋丹三奇丹朝霞丹時後丹凌霄
 丹羨門丹日成丹穀汁丹七變丹太黃丹苑
 血丹日丹酒丹棗丹蜜丹乳丹椒丹太一琅
 玕丹杏金丹紫金小還丹石腦丹赤石脂丹
 紅檀丹紫霞丹石膽丹紫蓋丹

釋諸丹中有別名異號

召魂丹一名返魂丹一名更生丹無忌丹一名
 堅骨丹一名無畏丹紫遊丹一名步虛丹一名
 丹一名疑神丹四神丹一名神丹一名到景
 丹一名華景丹良雪丹一名水銀雷丹一名
 一名凌虛丹一名飛仙英丹一名流珠紫霜丹
 一名玄珠絳雪丹一名夕月流光丹一名頰
 彩丹一名夕月流光丹一名頰相珠丹一名
 髮塔積五嶽真人小還丹一名金丹一名
 丹太一小還丹一名太清丹一名朝景丹
 絳雪太一硫黃丹一名太陽八石丹一名
 名度死丹一龍珠丹一名曳虹丹一名垂露
 名濟世丹一龍珠丹一名曳虹丹一名垂露
 丹還魂駐魄丹一名駐顏丹一名朱雀丹
 神丹一名昭日丹一名流霞丹華陽玉漿丹
 一名陽元丹一名靈壽丹太一赤車使者八神精
 起死人丹一名通靈丹一名迴命丹太一小
 玉粉丹一名素細丹一名飛雪丹太一小金英丹
 珠丹一名陽明丹一名精丹太一金液華丹
 名天真丹一名靈雲丹太一味雄黃丹一名赤
 仙丹一名素耀丹一名赤耀太一八景四藥紫遊
 丹一名紅紫相間丹太一八景四藥紫遊
 玉珠生神丹一名含漿丹一名虛無丹太和
 龍胎丹一名持節丹一名太一三使丹
 捧香丹一名持節丹一名奉雲五靈丹一名
 丹一名控鶴丹一名奉命丹

丹一名凌霄丹一名靈五石丹一名五星丹
 華丹一名太一使者丹五帝丹一名五嶽丹
 一名五彩丹一名八仙丹五石者空青朱砂南
 五靈丹一名八石丹五石者空青朱砂南
 白礬西磁石太一味硃砂丹一名鹽粉丹
 比雄黃中神丹一名靈華丹
 叙諸經傳歌訣名目

太清經玉鳥經九霄君經廣成君經狐剛子
 粉圖經抱朴子金丹經真人天玄錄面上經
 孤剛子河車經陵陽子經黃仙子經稷丘子
 經青林子訣泉石子論九元子訣青霞子訣
 黃帝纂要經玄女錄圖中經茅君金藏經茅
 君丹陽經桐柱經黃老金公經元君經雲宮
 玉華經四海神水記八公枕中記金碧潛通
 火記玄女五符記金石靈臺記石壁記洪寶
 記天台石室記召河伯記謁上皇日月記紫
 房虎書記山嶽流傾記流金火鈴記落羽建
 青記陰長生守爐記迴老返嬰記猛將朱兵
 記七返靈砂歌八仙歌中還歌三白歌參同
 契魏君訣參同指歸太清訣衛靈訣九奇訣
 傳道訣龍雀隱訣登真隱訣塗山訣守真全
 生訣句留訣金靈訣五鹽訣金樓先生訣角

里先生訣鼓下錫黃訣東林集琳房集丹瓊
集八紀集契道秘錄隋唐秘錄白子高玄圖
錄太清丹論混成論胡王治葛論金石論婆
落庵地神伏火論五明論太清大鏡司馬鍊
師精義論紀仙玄鏡中還經杏金經青龍地
經龍虎丹經丹家病源六甲玉女訣行厨金
盤玉饌訣黃寧訣李少君訣西蜀樊德先生
伏火訣太原胡列山人訣吉章經東都陳少
府訣王倪伏火丹砂傳孫思邈經揚羅開伏
火丹砂傳麻姑八石傳蘇遊經清源經太山
孫杓赤龍金虎歌中還丹論

願諸經記中所造藥物名目

造紫河車爲轉寧王金苟子法黃輦伏火法
五石蒲樞法安靜虛無法造藥歸色法令飛
法令飛者伏法令飛者飛法玄女如意解五
尸法造通明金虎符法造通明九流符法造
朱雀符法造通明青龍符法造通明玄武符
法造黃龍表符法造金經符法造石精法造
乘龍符法造五色鹽法造五石銅法造三精
六液法造五色鉛金法造三十六水法造行

厨招遠法鍊雄黃法造水法鍊五礬法太一
禹餘糧法鍊鍾乳法鍊紫石法服玉法鉛華
法消玉法玉丸法玉漿法柔玉法伏米法伏
金法造金液華池法造牡荊酒化藥法造朱
砂酒法造理石酒法造金粉法造銀粉法造
銅粉法造鐵粉法造金膏法造銀膏法水銀
膏法造柔赤期法柔黃雌法造白河車法赤
河車法單青河車法造黃華法砒硝河車法
石亭脂河車法東野河車法鍊河車法紫河
車法造銅青法五鹽法雄雪法雌雪法玄女
五符法玄女白雪飛符法造鉛白法玄女神
丹九轉法造飛霜赤雪法造玄黃法作積食
法造石灰煎法造玄珠法消子菊華九變法
元子神鐵法作水華法土龍灼法伏雄黃法
伏雌黃法鍊礬石法伏空青法造銀玄珠法
造鉛拒火法造空亭液法柔燂法拒鐵法液
蠟法造鉛華法作灰極法作水極法造鍊雌
法造炮礬法造黃塼法造礬華池法九轉鉛
精法造大黃牙法青丹牙法漏鼎牙法秋石
牙法苞裏流帝漿牙法攪柳牙法泥鉛法縮

賀法造烏鉛法造黑銅法液銀法造鉛粉法
鑰石粉法小還丹牙法造黑牙法水鍊雪母
粉法

右件經方世上並有文本或可以資經營
利或可以養性全生但遇一方並可營造
若過留意其途實繁然此衆之中唯道有
優劣但隨閱器之所入而各尋其所好也
故水不可以乘駁駁陸不可以駕輕舟稻
梁菹肉終同於飽麻紵終同於煖飽
煖雖一而精麤有殊逐甘利者即重小丹
如金好延生者故太丹似寶金寶之利各
齊其分故具載於前矣

論諸大仙丹有名無法者

黃帝九鼎丹大仙昇霞丹紫青仙童丹太和
龍胎丹張真人靈飛丹太一八景丹馬明生
白日昇天丹金液華丹茅君白靈丹白雲赤
雪丹絳陵垂壁丹七精辟惡丹三昧消災丹
九光神景丹流霞鮮翠丹舍暉吐耀丹太清
五色丹北帝玄珠丹神光散馥丹凝霜積雪
丹奔星却月丹墮月驚心丹感靈降真丹通

神役使丹九變丹大還丹九成丹紫精丹按楚澤經已上諸丹並是往古得道者出世仙丹服之白日昇天身生羽翼變化自在坐有立無藥味方法既非塵俗所知莫得測其至要也自非宿有仙骨積代累功夢中神受者不可得其方法也

石藥爾雅卷下

稚川真人校證術

先天圖不錄

係系傳授圖

周化寫毫隱名無傳

川客揚公揚旭

無心冠叔原廿歲之後授于容西方仲成

崔黃冠不知所終

燕道身

周道成傳沙步



先天論

夫物稟先天之炁位屬庚辛上應太白金星是謂西王母產出南方赤鳳髓是謂後天號曰金鉛又曰美金華又曰鉛白霜又曰金液鍊以萬鈞之火終不能使之枯遇土則燥聖功出焉合母則成胚胎生焉骨肉生焉此則

似三

定造化無中生有金伐木榮此其義也四象備中央為之主三家聚中宮為之寶寶主之義非造大丹之妙而未易明此淮南王煉秋石以產無窮之寶故上帝惜之而又哀憫衆生萬劫一傳得之得者非宿有仙骨苟傳非人殃及九祖玄科曰秘天道泄大寶罪所不赦

真訣云

雄裏內含雌質負陰却抱陽精四象全憑調燮土金產出黃金

大藥證曰

鍊粉為鉛化石為塵自然火化去鉛取丹更入華池還源還色再入神室更養以火全六十日成金液丹服之神仙

秘文

夫修大丹與天地造化同途故太易在太素之前雖含虛至妙則來立兆萌太極在太乙之先故有昆成乃混沌也中有太乙之精為天地之母為萬物之始一炁既分二儀斯判然後有乾坤焉有陰陽焉有三才五行焉有

五金八石焉修丹者以乾坤為鼎器以人民為藥物盜陰陽變化之機精調水火循坎離否泰之理若歷星霜動則起於陽九靜則起於陰六此修丹之大旨也

葛仙翁述神室吟

淺深神室鑄新成內外安排別有名白虎但將龍共配青龍還與虎同行二儀本是金和合萬象皆由土發生玄了又玄真了了九重城裏有誰爭

秘訣淵原

真鉛 生庚

真汞 生亥

其法二因汞以陽為庚以陰制配合中宮上下火熾轉作丹基一七之日無名氏以傳三人至崔黃冠名曰金汞丹術在世九十餘年後不知所終其法四變一變名就胎借炁二變名陰質陽胎三變名六神伏尸四變名朱髓換形

金汞丹砂術歌曰

灰埋玄鼎火温灰一夕黃芽立可濟九轉丹

砂成五內剖開壽永齊天地

西方仲成投道

西方仲成從崔黃冠歲久恭敬謹恪屢經艱苦每遭險試畧無少怠黃冠曰子可受道矣遂擇日登壇仲成炷香盟天再拜稽首跪而授道崔公及告之曰昔求仙旨正傳一人為爾仙風道骨雖處稠人之中超然獨異今將仙師所傳之秘藥物斤兩火候指歸全其所聞汝後若遇德行謹備酷志學道之士方可傳之亦如余之授子無所隱焉遂授四變九轉之經

一變就胎借炁

汞乃木之精本是朱之髓恰欲出胎時要借真陽力不得正陽精真母亦難制一變感真陽此謂借胎炁

二變陰質陽胎

胎孕以潛陽陰伏莫暫忘更藉結庚炁純陽守洞房學者須子細莫謾誇宵臆二變得陽晶面目為陰質

三變六神伏尸

神仙六神法上真常秘藏三時文火養表裏以純陽愚夫莫忘思至死空嗟咨三變流滑性陽然以成屍

四變朱髓換形

須識二因宗真鉛炁便通氤氳文火養交感在中宮七日道方畢金粟自然成成寶終四變朱髓換其形

火候歌

晝夜屯蒙翻二卦便將真母制真鉛神仙到此多緘口不許尋常著意尋

赫赤金丹汞結金要歸真土漸歸真三時火候牢封閉勿使榮高却喪身

真奧

秘傳神法自校證方信玄中別有師捉得虎龍歸正土自然造化有嬰兒
信哉妙法來自校證不離二味一雄一雌雄曰真鉛雌曰真汞配合中宮自然交應既濟乃成未濟亦可不失三時七日息火鼎內增金全憑道心青龍飛躍白虎制擒一制一伏番為子母九轉數足黃芽自出既得黃芽神

仙有家再生再產青龍返砂丹砂一粒先祭
天地後為己服永出死籍難食成鳳蛇化為
龍吾皆面傳九九之功昔因師授全憑火候
火候不差立作金華火候有差邈焉無涯火
候有訣今為汝說既得勿為人泄我若不言
恐絕天根西方仲成秘哉斯文

所以寶歌

世人寶金玉不知其所已或以羨梳粧或者
美宮室千縱巧施為未免皆虛誑何不作還
丹壽命無窮已

鍊丹歌

大藥無過甲與庚鍊成兒女得相親教君看
取丹成後萬里乾坤一鶴鳴

鍊丹秘訣

良無頭釜無耳庚為表辛為裏朱衣子紅鑽
髓更無別物直下制惟有水火相匹配
水銀一味別無物先作骨兮後作肉骨肉相
依化作親從此河車任往復
金化金兮銀化銀何曾更有別聖神轉制分
胎三度外更兼宗祖是囂塵

燕雀不生鳳孤兔不乳馬若無真父母所生
俱是假

穿心立制法

天為穿心地為立制八石消亡五金同類欲
乾未求必假祖氣養火七日翻復既濟再養
七日澆淋滲制

傳後式

疇昔先師嘗戒余曰此術之妙可登金丹或
者福薄止為至寶又曰君子之幸小人得之
不幸陰符經云君子得之固窮小人得之輕
命蓋道人得之心富矣身貧固亦善矣小人
則曰有生有死人之常理豈有無情之金石
能化有情之血肉耶但能家富身榮華居麗
室粉白黛綠食前方丈歌舞綺筵獸酒飽肉
恣極其飲畧不回互一旦天譴前日所授之
師亦招咎焉可不慎歟汝苟棄君子之行小
人之見不獨汝輩有禍吾獨何面目見先師
於上天乎昔祖代仙師未嘗不造戒叮嚀余
敢不懼焉既傳之後汝宜鑒戒福祿無替
西方仲成傳戴道身是夜甲子元七日西

方面南向北斗道身長跪求授仙術乃告之
曰昔葛仙翁傳鄭思遠傳葛稚川稚川乃仙
翁裔也仙翁不傳之子而得思遠其意何如
蓋自修丹之士則於父子兄弟之親無有傳
者之理也如稚父之志思遠報師之德可謂
兩全其美矣然諸仙祖師自鍊丹修養成道
何其傳授之當也今將先師口訣已上諸文
傳派受授之法及穿心立制手法之秘又言
此術先可作次作九轉金液還丹待須聖師
指示然後能成大藥道身再拜稽首而謝曰
今蒙垂教敢不奉謹皆叨師廩萬一有成九
轉丹砂畢繼而受之也

戴道身傳楊旭名朱髓換形丹術道身稟性
孤潔不與世合冠年慕仙夙志愈堅後遇真
人前後之傳金汞丹術釋然有似得其捷徑
而成穿心立制便得正真之理可謂識之深
德之厚也初不欲人知覺後有同郡楊旭兄
弟二人學道日遠功德深著心知戴公非常
人遂篤志盡心以奉焉歲久不倦戴公亦知
楊旭兄弟不凡夙有仙契遂擇日盡授丹訣

及所自悟者可謂傳得其人其道畧則畧矣
已妙無加焉

真一子金丹歌

大道生吾身陰陽寄吾質託身天地間死生
互相歷死生中有門門路各分格一門陰靜
中於中是靈寂修成陰中神此是西方術別
有陽中道妙秘在仙籍徑指天地根此根號
真一生於天地先天地因而關今人採取積
鍊為庚辛室邀取木中龍合之令契密忽然
為夫婦漸生男與女十月兒女成盡化為金
液金液作神丹餌之天地畢盡情告同人何
方留意竟日月疾如風三萬六千日

崔黃冠贊曰

大哉至道天地之根運乎真一開通妙門神
丹造化火候不繁抽來正汞配與真鉛上天
下地日月經歷寒暑驅分得成南北會合東
西汞白鉛赤餌之丹砂神仙有家

稚川真人校證術

純陽呂真人藥石製 似

天寶龍芽 赤芹

草中第一最為先點假成真遇有緣伏製五
金并八石會點頑銅較似綿

寶砂龍芽 桑葉

青葉白華在野田農人栽種也為先凡流不
解神仙果亦點頑銅較似綿

對節龍芽 益母

青葉白華長野田燒煉成霜大有賢伏製五
金并八石鴉滄尚自得延年

味崇龍芽 杜梨兒

不栽不種在高坡成時米醋莫輕他伏製水
銀成頑定術人用意自消磨

二氣龍芽 山荷葉

水火造化結成砂水山背後我出家疏黃水
銀伏成寶術人會得玉無瑕

五鳳龍芽 管仲

五鳳多生深澗中意生高長一叢叢只在五
月中秋採恰似鳳凰翅尾同

天刃龍芽 菖蒲

初生時與劍同形根白遍地葉青濃但於四
月中間採雄黃一點勝金容

地錦龍芽 衣班

紅華長深山葉赤圓似錢伏製雄為藥服之
得延年

錦鏤龍芽 續斷

凡流伎藝輕輕手豈料神天入藥方能製焰
硝為寶用點銅成寶最為良

甘露龍芽 甘草

獨科幾葉最神通黃帝封為國老名採得根
苗為大藥伏砒如霜就如銀

金美龍芽 羊蹄

根紅葉紫似三稜正濕臨津夏便成只候仲
冬收取葉粉霜伏住點銅銀

覓烏龍芽 櫻桃

如龍樹掛峯崖遮葉似初生猛麓村採取嘗
乾大者藥礪砂點就玉瓊瑩

金絲龍芽 兔絲

狀如金線掛枝梢七月收之用水熬伏住硫
黃成妙寶人服百日勝飛逸

無憂龍芽 萱草

一般草藥號無憂宅中欄檻長臺頭凡流不識神仙法撫字蓬萊逐幾秋

碎焰龍芽 護宅

盆池小院種偏多智者如真理若何能製硃

砂白銅錢人服咳嗽立消磨

白雪龍芽 禿瘡花

華如白雪葉如藍伏製雄黃本性堅神仙每

欲思荒草服餌飛昇入洞天

無心龍芽 半夏

捲葉偏宜長葉圓挺實分便長新芽三葉堪

與成大藥丹陽伏住化銀砂

金絲龍芽 兔絲

野田淨外熬金色識者方知品性高能製水

銀發便定神仙部內最偏饒

鹿茸龍芽 藍草

陸地種偏宜經年長葉肥作霜依法用伏住

朱砂砒

玉瓶龍芽 蘿蔔

頭大根圓似玉瓶朱砂逢遇自然能取根作

竅朱砂裏此聖神妙自得成

玉英龍芽 柳絮

未春三月遠華堤近傍亭臺處處飛收取正

伏方製法神仙誇好得便宜

懸豆龍芽 皂角

如刀似劍掛懸空術士知之有大功能伏硃

砂令拒火功成便點硬頑銅

金精龍芽 大戟

金葉初生倚樹鮮根長黃泉不記年二月仲

春神炁足採時乘伏舍中安

五葉龍芽 馬齒

皮紅子黑葉青春骨白華黃按五方丹砂製

伏成金色丹田養命壽延長

水浮龍芽 浮萍

無根水上長青錢五月池塘嫩葉圓採得嘗

乾成大藥伏製硃砂神妙全

通頂龍芽 谷精草

如雪荒田不種多叢叢簇簇若池荷賢士覓

時如珍寶硃砂一點色如鷲

地骨龍芽 枸杞

子若丹砂葉似雲冬根春夏葉華成秋時採取紅娘子製服丹砂色似銀

地丁龍芽 車前子

地丁長葉不生根住處偏宜獨一莖伏製水

銀成至寶凡人豈識立神通

木耳龍芽 佛耳草

木上生時狀耳同人看不識豈無功能變八

石為大藥雄黃一點色金容

地盤龍芽 荷葉

粉霜變化點成銀團團浮水色青青為見常

人不止住伏製砒霜有大靈

萬丈龍芽 松蘿

數條萬丈掛高松張蔓開花交淡濃伏製丹

砂成大藥雞鴉化作鳳凰形

紫華龍芽 刺薊

紫華青幹長荒田根葉全收不記年仲夏採

時申晒暴伏成砒汞不還元

香木龍芽 椿木

深苑密院長春枝根葉收時孟夏宜伏製砒

霜成白雪點銅化鐵不思議

金葉龍芽 菊華

奇異根株別樣華直至重陽開好葩伏製硫黃真似寶人服冷病去根芽

烏莖龍芽 黑莖

高山嶽嶺長春苗識者方知枝葉高伏製未砂明似鏡儼然胎色不移毫

圓葉龍芽 仙靈脾

團團細葉長青山夏間恰用可窺乾伏住雄黃如金色九轉成時作大丹

香附龍芽 莎草

根名青附長香科華側溪邊則甚多須信解伏砒作汁服之性命化仙河

慈砂龍芽 天南星

穗似蔥華先肉紅根葉人收有大功伏得雄黃為大藥變移死鐵化頑銅

異華龍芽 芍藥

季春穀雨欲開華華葉同根採入家粉霜化粉作銀汁何愁點化一珠差

龍寶龍芽 牡丹

亦逐穀雨長紅苞混色傾城艷最高解製粉

霜光耀色術人會得詣仙曹

永青龍芽 松

青山高險有此枝葉青鸞鳳尾相齊伏製水銀能點化千賢萬古永無時

側栢龍芽 栢

陰山溪子有萬朵萬葉之中有大名不老為緣心結實能伏砒霜變白銀

金華龍芽 葵

春日融融長是芳纔逢長就便華黃功成大藥神通聖仙家所在是良方

紫金龍芽 章柳

紫根白葉樹邊生達士安排上聖方能製飛走金石住硫黃一點便伏藏

地膽龍芽 兔絲子

紫花青葉長田生能伏砒粉入硫神

帖索龍芽 羊角苗 原缺文

淨土龍芽 獨蒂草

不栽不種自然生舍中宅畔倚長亭能交日月為大藥伏住朱砂獨有靈

道生龍芽 地編竹

葉細華紅長道邊行人豈認藥中仙能製砒霜化為汁一點頑銅輒似綿

仙衣龍芽 松蘿

高掛松蘿分外長術人深山採得將能伏飛走金石藥水銀伏住死硫黃

赤爪龍芽 波菜

能當大熱拒嚴霜却被風流烈此傷砒霜伏住如同玉神仙採取入丹房

仙掌龍芽 蒼蓮 金勾 酸棗

長在寒池出洞傍孟夏肥濃採作霜伏住硫黃人不會服之髮黑改衰蒼

銀髮龍芽 葱

根生似蒜鬚髮長伏砒一點不飛揚人間不會神仙藥伏製砒霜死粉霜

仙力龍芽 韭

伏得丹陽狀若銀通神仙骨貴相逢勸君莫向人間說葉成偏醫骨瘦人

長生龍芽 奈凍

四時不華旺羣華綠水池邊長嫩芽伏住硫黃真似玉點銅化鐵貴堪誇

三黃龍芽 地黃

溪邊野地立中身識破三黃妙通神伏住硫黃精英在拒火不能欲藥靈

纏樹龍芽 凌霄

龍芽凌霄有宿根遶樹張籬夏方成七月採

得為藥寶汞精一點變白銀

舍生龍芽 瓦松

不在地上不居山長在屋舍瓦壠間術人採得爐中用水銀一點自然乾

耐凍龍芽 夏枯草

稠葉節節紫白華春生榮旺夏枯查收得作

汁通神妙汞精一點變乾砂

桑芽龍芽 桑葉并條

初春科斫盡成灰淋汁熬霜立望基硫黃大通紅焰起一點低頭汞不飛

中央龍芽 黃草

龍芽為末桑間希甘塌燒紅裏爐之合在平地熏製過水銀滾沸汞不飛

玄毬龍芽 茄子

華間成結狀如毬伏住硫黃甚更幽點化頑

銅如白雪萬年不可與凡流

香爐龍芽 紫蘇

黃華綠葉長陂池伏住硫黃八石瘞神仙留下此般法凡人難會卒難醫

青龍龍芽 葛根蔓

春生引蔓長龍頭曲曲盤盤到處遊解使八石為大藥亦能伴汞自然稠

地參龍芽 知母

知母貝母與南星搗羅為末醋拌勻草母團砂金鼎內三斤火煨化為銀

紫背龍芽 油點葉

蛇麻紫葉人間少李瘦華紅葉帶斑朱砂見時皆自死水銀伏了便枯乾

天焰龍芽 蓮華

長生根葉在水中華如火焰葉背紅六月採時堪供養更能伏汞變成銀

存性歌

凡燒龍芽製其烟烟去精華力便堅慢火五斤難擒製却道仙家法不玄

辯真

收採龍芽要及時真是依法永不虧根葉盡實各使用使用差錯有疎危

有緣

七十二般龍芽草依時採折為家寶解將假物變成真天賜衣祿濟貧道

純陽呂真人藥石製

金碧五相類參同契序

似五

陰 長 生 課

參者離也同者通也契者合也八十一章儻有學人欲傳於妙道修真之門戶先聖所傳天地陰陽造化玄妙之機須化得三人同心志慕意性契合別無差互然後乃掛十方繒絲之衣靜身除亂思弟子掃五方之地可以方丈畫壇三層之中安香爐虛心焚香祝告三清四面卓刀八方懸鏡學人稱弟子手捧千兩黃金跪膝乃發弘願盟說誓言方可傳之仙經與理存心志慕修養鉛汞龍虎之機但窮此門必達天仙之徑路若逢賊盜薄徒浮游亂想之輩不可傳之

此是仙機不可泄漏不擇人傳沈於永劫如遇好士孝父母重神明重天地重賢人信好事志人方與度之亂傳者七祖受殃夫大道是天地之機陰陽之祖造化之本

金碧五相類參同契卷上

陰 長 生 註

叙說章第一

昔說魏君參同契

參者離也同者通也與諸君子書丹經並此相通其機與識認根元契者上合天仙之訣下合陰陽造化變轉謂之上契合也其中真話長生理

其經解仙機明恍惚冥冥杳杳五行真正之奧旨謂之曰真話長生之理也

陰陽造化本根元

陰陽者從黑生白是水之數一水之生金數之三水者謂之離生於坤坤為地地為陰陰為女女為母母從坤生其炁是謂坤也金在於西北屬乾為天為陽為男為父生於坎此是陰陽造化本根源故經云離宮有象藏真水坎戶含華隱正金及以乾生三男坤生三女通變為八遞相生養共成八八之數爻象化而為陰陽之大小數是足也

莫問他人但問己

凡以學道修真並不離其身悟之仙聖其義玄以成真是謂問己夫以學人不曉丹經子書多生迷亂不問自己却於外覓求真何日得達天經與道殊絕更求五金八石却燒煉大藥那能燒煉得成就也

朱砂黑錫與雄黃鑪內燒煉成二炁

朱砂者非世上朱砂水銀非世人水銀黑錫者是礦中燒出之類是其真鉛鉛中自有燒煉自有白銀聖人將朱砂黑錫入在鑪鼎之中用雄黃相制乃燒成二炁丹雄黃者非世間雄黃其藥出在武都山水化之中得此雄黃方可燒得大藥成就說朱砂者是南宮而產在丙丁之中黑錫者是北方而生在於壬癸之中雄黃者是中宮而長在戊己之內將此三件藥都在鼎中燒成二炁丹方乃成遂乃多生變化仙經云藥藥元無藥鼎元無鼎為復四象成為復五行作藥及鼎不離於身莫向外求若向外求去仙遠也

變轉白雪與黃芽下種之時須審意

朱砂黑錫煨煉用雄黃制之丹名二炁丹
丹用文武火燒先變為白雪其藥在鼎中
如鷲毛又如雪片顏色半紅白返被雄黃
相制變成黃芽似田中下種得炁而生芽

雄黃為土土能生萬物萬物死歸土者是
五數返為一萬事畢也

任從改換河車體七返還因胡既濟

見其寅是其木認真中謂之金金能伐木
為之返在藏是肺與肝在外為東西金者

精木者津精津相合成為丹砂精從離宮

下而產津從坎宮上而生離坎二宮是為

水火既濟鼎河車者是北方正炁也轉入

東宮甲地甲乙作金華是坎位轉於震位

九轉結成紫金砂點化金銀富我家

鉛汞與雄黃相合燒成大藥返見乾坤陽
重一百九十二銖共計重三百八十四銖
為一斤之數是金重八兩銀重八兩為還
丹號曰紫金砂陽文一百九十二銖陰文
一百九十二銖共重三百八十四銖謂之

還丹大藥自然而燒就人得此丹是以金
銀七寶遍滿我家鳥餐成鳳蛇餌為龍人
得食之長生不死在世遊行號曰地仙後
八百行滿為神仙也

識藥根苗章第二

學道先須辨其藥見苗方認根索四

若人修身養命須知損益辨藥根苗黑白

分明光潤鮮靜素蒼者謂之根帶左為索

右為蒼在人丹田之下有一索內盛日月

之根日夜輪轉四時週而煉於三田此是

三魂之要大藥金丹之源謂之茯苓安魂

人參定魄非是凡間之草茯苓外黑內白

人參外赤黃裏青白此是見藥之苗根也

修養要識真根苗乃妙也

取採要用二八真藥中自有真酥酪

取採二八者謂之卯酉又十六之數謂之
金木相尅上用於卯卯者是龍龍為血下
用於酉酉者是虎虎為髓髓血相和謂之
酥酪也酥酪者為日月精氣學人得此物
長生久視不死為神仙度上南宮是日月

生坎離方成水火本基鉛汞之類是也

文武火者四時功

閉息納炁九一之數相制者是上採木火

之津下是金水之精居入於中宮用土而

合成大藥

慢搗功數無差錯五

慢搗者是功程之數閉息納炁心暗數之

每至九息一咽可以從九而常添至其百

息日月用導引運動要採之是為陰陽之

造化日精月華之炁金精玉精九一而採

之慢搗功數却行三一謂之文武火息者

火也又曰為真土也

和合須藉玉液漿燒就丹砂光錯落

玉液者華池之水又曰瓊漿亦名天酒凡

以採取到藥制修用功慢搗後得玉液和

之此是津精相投和合乃為丹砂閉息存

縮抽吸得土相合息炁為火方乃燒之丹

砂結成藥體自有神光容顏悅盛返老還

童體健身輕行如奔馬力與常倍耳聰目

明功滿德就足下紫霧籠身所在之處有

三魂七魄五藏六腑神六丁六甲土地常
隨定邪魔魁魘見之遠避不敢來侵近也
鳥餐成鳳蛇餌龍金液還丹鉛汞作

金液還丹結成朱雀自現為鳳通者自然
化為騰蛇為龍通適意之處遂乘雲龍而
得跨鳳若有修道之人但須志煉鉛汞造
化改變無窮金丹結就火不能燒水不能
溺且作地仙無障礙也

用功章第三

用功冬夏及春秋

四時者是立春立夏立秋立冬此為四時
春七十二日夏七十二日秋七十二日冬
七十二日是木火金水四象為之四孟頭
寅申為金木是相刑相生金木體共三百
八十八年之數少用四孟時冬用四五日
是一百九十年為大數功小者日用四時
亦是一百九十數也計陰陽造化大小數
是神明不測之功也
巳亥為還八卦頭
巳者火也謂之四月純陽之體卦應於乾

是天亥者水也謂之十月是純陰之體卦
應於坤是地天地相合六陰六陽俱備從
子至巳半年之數初起地雷復卦為頭六
陽爻數足從午至亥半年之數起天風遶
卦為頭六陰爻數足金丹大藥見其九還
是謂水火既濟水火相剋而制之根元得
正體大藥成也

日會甲庚與壬丙相剋相包四象求

甲為木位在東北月至二十八日此地而
喪朋謂陽生陰滅庚為金位在西南月至
三日生於庚地此地而得朋謂陰生陽滅
壬為水水是陽生於日鬼丙為火是陰生
於月魄月魄者金之炁是陽中陰日鬼者
是木之炁是陰中陽故陰陽造化生在坎
離謂之相剋相包互相包藏之類壬生甲
丙生庚此是四象求得入宮鼎金丹大藥
方變成故經云木主青龍金作白虎日為
朱雀月為玄武四象交會入於中宮長生
不離於戊己土金木水火以成塵不知先
得誰為主世人不曉聖人言自用曾襟不

師古更將錯路指迷人不覺身殂為灰土
勸人煉藥須真虎陽得陰子自并互功成
只藉九重城餌之千日身騰舉此為之四
象求壬丙甲庚是真金木水土火是的也
水火翻易真鼎器河車運轉戊己留

四象生於戊己戊己者為尊四象得戊己
而成若無戊己四象不成五行無主戊是
土已是糞糞土而相合為一德經曰天得
一者清地得一者寧藥得一者成人得一
者靈土為萬物主萬物得土而生土生萬
物萬物因土而死歸土也所謂金木水火
不入中宮方歸鼎器鼎器者是丹藥體中
髓也

青龍白虎生南北禽制相伏鼎中遊

青龍生坎戶白虎產南宮青龍木之主為
鉛從北方壬中而生白虎金之主為汞從
南方丙丁而產汞生朱砂中外赤應陽內
生水銀是陰鉛產於石中內外黑應陰煉
出白銀陰鉛者津也名曰玉液又曰華池
水汞者精也名曰曾青又曰法水二物本

一體至中元朝赤帝分配歸於上下上者鉛是陽下者汞是陰陰陽相合得黃婆方成大藥此是龍虎鼎中遊也金公自覓黃婆問要與玉女會網繆金公名曰嬰兒玉女者名曰汞也鉛汞相合入中宮鼎內鼎者黃婆也謂之丹田名土從一生五五合於一謂之六十二合數也是日精月華日蒐月魄銀表金裏之體也

鉛汞章第四

鉛汞並生時本體

鉛汞並是下元命門之根為橐籥中所產生於腎左腎主壬右腎主癸腎之二炁合為一體是鉛汞本一體一象鉛一象汞上下飛分南北離宮坎戶配相隨上下翻變與鉛汞汞者陽為木亦名嬰兒又曰日蒐又曰日精鉛者陰為金亦名姤女故經云坎男離女為夫婦水火為大藥此者真男真女真水真火真鉛真汞要妙神用也矣金銀便是真宗的上下翻作兩般名金銀者是陰陽之正炁謂之上下兩弦每

月初三日月現於庚二十八日現於甲八日與二十三日各現於離宮位又曰顯陰陽變轉造化成形前十五日而圓後十五日而缺此謂二八之基陰陽數爻俱備餘日並有增虧盈具謂之子午日分陰陽之足數經云日月蒐魄因生坎離是金木之炁水火而成感胞胎養還丹以變色動容成為四神丹四轉之藥也

陰陽翻變轉九域坎戶離宮顯變通

採陰陽之正炁存精津而成要用七八之數可用寅申巳亥四時下火煨燒鉛無飛汞不走但中宮鼎內安排可變成白馬牙然用刀圭自然玉液號黃芽丹砂得成七返用寅為頭卦應地天泰三陰三陽交遘謂之內應其肝外象於木寅為四孟謂其長震是其中可用寅無用卯申者卦應天地否謂之陰陽否極泰來泰極否至交泰隨時三陽三陰返覆而生內應其肺外應其西方金西位申為金亦屬於孟兌是仲可用申而毋令用酉龍不伏虎自走寅申

為七返靈砂三變轉還為之九域者變轉之門從黑生白黃赤緋綠碧紅紫變轉九色謂之九還號為九域從心腎翻成謂曰離宮坎戶屬陰腎是陽故曰陰陽翻變是也

日月蒐魄仙人惜會煉三田依寶珍刀圭自要仙人喫

日蒐月魄是精與炁往來於三宮是陰陽之真炁仙人惜此是人根柢以故惜也會煉三田者是炁往來於三宮之內煉三尸而自亡滅却還丹而作紫金方圓徑寸可重一斤謂陰陽正炁結成真金謂之真刀圭者是中鼎器謂之刀圭也亦曰黃芽有香味若菊花而黃色真人地仙俱所好喫用故曰刀圭刀赤圭白

日蒐月魄章第五

日蒐月魄出坎離

日月蒐魄陰陽之炁結日魂木炁從坎戶而上應其鉛為之玉液在華蓋之上在竅中所出日蒐月魄從三宮而產是炁下應

其汞為之金津四時上下來往交感不離
三田下歸下丹田尾閭穴有三穴從右穴
而上行變為流珠上入泥丸炁於骨髓化
為金骨髓變為流珠也甲會庚時神機變
也

還丹壬丙入希夷

丙是火壬是水水為既濟鼎中大藥已成
故曰希夷希夷者謂之五行之根從土而
生化通九轉亦從土結謂曰還丹甲是木
庚是金金木相刑乃成真土金木者藥之
本也人之悟也悟其聖理勤行修於鉛汞
自合神機

復父構體是兩機

原訣

金碧五相類參同契卷上

似五

十一

金碧五相類參同契卷中

陰 長 生 註

似六

金津玉液章第七

金津生坎戶玉液產離宮

金津者是精從坎宮子位而生坎者腎也

玉液者是津從離宮午位而所產離者心

也精津合歸中宮乃成金丹大藥謂之曰

鉛汞二真也

兩般俱是一分配為二儀

鉛為津汞為精並因炁而成此至離宮而

分配上下謂之陰陽造化本一物而分二

體却以相合用炁而煉成金丹大藥結就

五穀自除三尸自亡人乃長生延年百萬

劫為天仙永不墮於凡世間也

但於恍惚窈冥自有形

似六

恍恍惚惚其中有物是為虛中有實日中

炁是杳杳冥冥其中有精是月中炁是陽

精與陰交合為大藥有藥自有神神者息

也一為水二為火火能生土土者生神亦

曰一體陽精一體曰陰精

空中有實相無中道自成

道自成者謂之炁炁化為津津化為血血

補於精精者神也神存體健若要存神但

養炁道自得成若養炁不得存神之理故

經云純陰不成道純陽不成丹一陰一陽

是謂道修養之成也

本因造化體陰陽變通榮

炁者為陽精者為陰謂陰陽相感為正炁

正炁者是人之根柢也正炁散而神不聚

正炁聚而神自清方可得長生神炁為命

是金木之宗為之造化方能變通榮其身

悅其澤自得昌盛返老還童是以此法成

真神仙也

九還并七返乾坤是功程

七返者寅至申謂之七返三陽三陰六數

似六

可象半年謂之正六也申至寅謂三陰三

陽亦是六數可象半年謂曰七正也故為

返是謂交夾脊而上至腦戶却下玉泉謂

之七返九還者陽六陰之數從巳至亥亥

却至巳用而行從尾閭穴返入金骨髓中

道而上入泥丸從泥丸而度重樓十二環
中朝赤帝君流行下丹田朝黃元君後入
金堂收入寶笈藏一名神丹二名寶龜三
名赫赤金丹四名三昧真火是功程之數
為九轉現其九色之光九還也

神水曾青章第八

神水曾青分兩名上下通流各別行

神水者是津在於口中舌下所在從左腎
而逆上穿離宮過多為華池之漿故歌云
神水華池世所希留傳不許世人知曾青
者精在於橐籥所生從右腎而行逆上離
宮却下出於玉泉又歌曰曾青有路入希
夷留蹤只許志人知因一物分其二形謂
之津精上下別行各道悟其津精之理便
是鉛汞龍虎之情達恍惚得遂杳冥也

神水本從丙丁出曾青生在壬癸情

丙者南方生於巳屬陽丁者南方生於未
屬陰夾其離離謂兩頭是陽中心是陰所
生神水一名玉液二名鉛三名龍四名嬰
兒五名金公六名太陽酥曾青生在壬癸

壬生北方生於亥屬陽癸在北方生於丑
屬陰夾其坎坎兩頭是陰中心是陽所生
曾青一名金液二名汞三名虎四名蛇女
五名玉質六名法水此是陰陽造化壬癸
通變故要識也

有人自悟仙經理便見還丹大藥成

凡有修養道人自悟參同之理金丹大藥
自然成須臾傳之口訣故經有歌云所言
金木水火土留身保命是龍虎學人不認
五行精強認他人為父母木主炁兮金作
虎肉象土兮血為水不死之道在離宮會
得五行真有主還丹須是水銀珠玉質那
堪為伴侶但悟此言達神仙必與高尊為
朋侶

須向中宮尋鼎器八門相應計功程

中宮鼎器是黃元君也八門者休生傷杜
景死驚開謂之八門是日用八卦之應起
在八留中宮使若運用功程下工夫也
但用水火成既濟南宮仙簿注添名
水火者津精炁息是也上有水下有火其

丹鍊之而成不令差錯息數可至千日為
神仙上方南宮列名簿於修學道人名姓
注矣

日精月華章第九

日精與月華相合鍊成砂

日精者木之炁月華者金之炁木謂之陽
金謂之陰相合著方成濟命丹砂也
知白守其黑名曰是河車
陰者黑陽以白從陰而所產陽謂之鉛鉛
者黑錫用火而鍊之內有白銀自現故曰
知白守黑黑水數一白者金二之數也得
一方生二謂之陰陽為日精月華名曰河
車故經云北方正炁號河車東方甲乙成
金華此之是也

運行中宮內丹田生黃芽

但將日精月華日用四時而運轉入於中
宮之內中宮者謂之鼎器也日精為鉛名
曰河車月華為汞名曰金華金華者謂之
鉛黃華也中宮鼎者謂之曰土也鉛汞見
土乃生其芽謂之曰黃芽是也

穀炁消除盡自現美金華

凡以修學之人悟其鉛汞下田真炁而生
但自閉息存神養炁息閉千數五穀死炁
自除人乃不飢不渴息住神存真炁而日
日自生學人自然身輕體健力與常人加
倍行如雲奔而驟飢餐元和之炁渴飲玉
液之漿華池之內常似菊華之香是天地
之真和氣美金華也

海中無穢質三蟲漸漸除

海者是人胃名曰水穀海其中盛於五穀
之粗滓此名穢質凡修學人採鉛汞鍊可
及千朝閉息養炁數至千息穀炁自然而
除粗滓退盡三十日上蟲名彭居在丹田
自以銷亡學人顏貌光澤返老還童六十
日中蟲彭質在丹田自以銷亡今人不飢
不渴身輕體健肉潤肌香九十日下蟲彭
矯在丹田自以消亡今人無疾返老還童
三蟲死身作地行之仙頂中鶴舞足下生
雲號曰真人三陽真神助也
形超於金骨將身伴浮查

凡修道人之志鍊鉛汞日用四時運轉三
宮可及百日金丹而成閉息養炁如數至
萬換骨成金骨形超如水肌香肉膩入水
不濡匿火不焚自入五假之中要去而乘
空便往意到去處足霧而至矣謂伴浮查
洋查者五假之仙是也

大小數章第十

從一至十分配年月經從一至百從百至千
從千至萬萬生億億乃成兆兆轉至垓增之
大小數小者一日十二時六時為陽乃從子
至巳也六時為陰乃從午至亥也一日一夜
此名子午法子前是生炁午後是死炁不在
行之子後午前是名生炁可以用功故歌曰
子後午前須志鍊隨意出隨意入子細思量
是寶物

子後午前是運用王液金精成仙藥之名
陽大陰小之數也

卯酉開鑪浴參銖分兩停

九九卯酉二時與二八日不得行功住火
只以沐浴寅申巳亥下火每時用火一銖

三參七忽七絲七抄不令火急須是慢慢
加火之數火者是閉息養炁在神之數也
但從九而添以漸加之至萬數金丹乃自
然燒就見其嬰兒名曰十月懷胎子母分
丹之成也

銀表金作裏神室合子形

銀表者是鉛金裏者是汞鉛為陽汞為陰
陽為表陰為裏龍伏虎津裏精謂之日竄
月魄日精月華嬰兒姹女玉液金津故曰
六陽爻六陰爻也相制名曰神室陰陽炁
相結形如雞卵謂之合子形黃白也

安在中宮鼎方用八卦行

中宮者丹田也名曰鼎器陰陽二炁採鍊
入中宮得土方可相合制為一也青黃白
是其丹謂之命也卦體者是功程之候亦
是陰陽斤兩卦象爻數是陰精陽精合成
也

說卦體章第十一

乾生於坎是金精

乾者天也屬金位應西北十五日回照庚

方申一水合青炁也

坎產艮時山石名

坎生水謂陰中有陽從金而生坎十五日
黑月白精水產於艮卦名山石也在位東
北謂之曰生二十八日下弦之體木水山

石中產震者木也卦名雷應之卯位為有
百刻二十分四十秒亦有七十二度象一
年十月之數謂十年者故謂之小也大者
是十二月也六箇月為陽者是十一月至
四月從子至巳也六箇月為陰者是五月
至十月從午至亥也此是一年十二箇月
之數故謂之大也此者是一年之月數之
程是實數月也

日時運為數但度陰陽情

日者與時同光凡修學養性鍊命可用四
時四時四孟也立春立夏立秋立冬謂之
四時四孟者正月孟春四月孟夏七月孟
秋十月孟冬此為四季之首時用寅申巳
亥此謂曰七返九還寅為木巳為火申為
金亥為水此是四象納於中宮為之五行

故謂曰九還寅為金巳為水申為木亥為
火納於中宮翻配坎離故曰七返故經云
離宮有象藏真水坎戶含花隱正金此謂
之九還七返是陰陽之情凡修養悟此理
是真正妙道無礙也

六合與衝破神機互包成

子丑寅亥巳申午未戌卯酉辰此為六合
也子午卯酉巳亥寅申辰戌此為衝破六
合俱運轉衝破用行功此是神機互包成
象也大若因此是陰陽情理但依此必無
差互也

大時功九載小則百日名

此句以在前句解大則功其九年二十七
小名方三大功畢小者百日閉息功程立
可金丹而成勝於九載之功此謂九載百
日之名數九載者難成百日立而成也

寅申并巳亥子午轉金精

寅申巳亥此謂四時日用功行子午名翻
既濟以導引而般載從尾閭穴運行返上
泥丸順轉歸於丹田中見真性金晶變轉

成金丹令生二日之象是金之孫水之子
從山而出謂之二陰一陽日月相望乃生
為風體木春中日魂又日月精名曰龍周
易九之數也巽為風體木而生巽者卦名
曰風位應東南是以坎之女生之於木春
能生萬物萌芽發和風而消凍謂之二陽
一陰陽在上陰在下三日成華也

離為朱雀藏於土

離屬火謂陽中陰從震所產因風而成卦
體謂朱砂中有水銀位應午地屬陰藏於
上者謂有坤卦在西南六十日成紫精陰
陽不測也

先出坤宮自合情

先者位應西方於酉自坤所生令應八月
謂之日月相望月以增自後乃虧為二陰
一陽陰在上陽在下九十日成紫金砂金
砂者紫晶是亦精也

子後復爻為初卦寅申交泰七返靈

子者令應十一月日中應子時一陽初生
在五陰之下行功程名曰地雷復卦五陰

戰一陽謂之見龍在田返至寅為地天泰卦謂交泰三陰三陽又返至申為天地否卦亦為交泰應其秋三陽三陰謂之七返為否泰二卦相返之說也

午後遘位來相應已亥乾坤九還成

午者令應五月日中應午時一陰初生五陽之下功程行之後名號天風遘五陽戰一陰謂之初六履霜堅冰至已者月應四月日應已時謂之乾卦之體六陽爻俱數備足陽重一百九十二銖亥者月應十月

日應亥時謂之坤卦之體六陰爻俱數足陰重一百九十二銖陽者銀半斤陰者金半斤金銀相合共重三百八十四銖謂之一十六兩是一斤之數金丹大藥九轉還丹之名曰九還應之九色其九色者見弦望而自然成備也

艮投坤卦陽看盡運用陰陽九月程

艮者山也位應東北一陽二陰坤者地也位應西南三陰艮投坤位卦名山地剝令應九月一陽戰五陰至十月建亥陰消陽

盡已見其坤坤者見真土妙用之處謂之曰土也

兌入乾宮陰欲絕卦分節令九三經

兌者正西酉位乾者西北之位兌卦名澤乾卦曰天兌與乾俱是金一陰戰五陽令

應三月卦謂之澤天夫陰消欲絕至四月建已乾卦成此謂之九還也是金丹大藥成寶號名紫金砂是也

弦望章第十二

上弦月初生庚位

每月三日月出庚地謂之金精炁初生陰爻發重一十二銖是名月魄也

下弦月喪在甲地

每月二十八日月喪在甲地早以太陽而現之月喪甲者木也木精炁初生陽爻發

一十二銖陰陽之炁所合是合日鬼日月

相合陰陽炁共重一兩計二十四銖是謂陰陽之數是鉛生於木木為陽銀為表為夫永生於金金為裏為婦合成四象金水八兩水火八兩共計十六兩大藥也

日月相望七八時二八陰陽爻相備

日月每至十五日一望日月相見而生謂前十五日日有盈月有虧後十五日月有盈而日有具前十五日者是二月後十五日者是八月謂之六陰六陽相備是陰重一百九十二銖陽重一百九十二銖共重三百八十四銖計一斤之數謂月一十六兩也是月上弦金八兩下弦銀八兩銀表金裏也

月八與對二十三出沒俱在離宮位

月八與二十三日月出月沒並在正南午地屬火卦應離謂兩頭是陽中心是陰按周書云離中虛謂火中有水每月八日與二十三日並生在離地月者是金之炁離中有真水與金是子母故現沒在離宮也

陰陽分配金與銀大藥時見相契類

陰者金也陽者銀也金是月銀是日謂日月契合銀為表金為裏永將鉛而自住結成大藥者也
但存神息鍊金丹

存神者是炁息者是血炁為木血為水息有五數為土為金為水為木為火水是血血是髓髓是精精者便是神也人能存精是津津與精相合契類立養其命延得年益得壽丹田中有真炁者不久便是真人也

似六

十三

九轉終時換天地三尸除滅身得昌

九轉者精津相合是謂鉛汞自成鉛者外白內黑汞者外赤裏白鍊成真鉛紅變成緋鉛轉色黃黃鉛緋紅青合變成紫金名曰金砂是其大藥運轉中宮九合歸一是一曰金丹除五穀百日之中三蟲自滅乃得身昌形超金骨體透光明紺髮童顏與仙同位乃是真人自然不寒不熱不飢是也三清自有天符至

若人自識鉛汞煅煉得成金丹鎮在三宮日用八卦六時運轉天關不入地戶不出此是無漏之田功成行滿三清仙曹具姓簿內添名行滿八百寶徧三千上界遣朱衣童子自來迎取

金碧五相類參同契卷中

似六

十三

金碧五相類參同契卷下

似七

陰 長 生 註

七寶章第十三

七寶本從一炁生神符白雪自甲庚

七寶謂七返之炁名而自丹田之中真炁所生甲者木也庚者金也金木相刑寅至申而為庚度甲返東而成返寅是甲之宗申是庚之祖甲謂之日精木之炁庚謂之月華金之炁金木相刑初為神符白雪精津相合在鼎中如同雲母又如雪冰謂之曰神符白雪金液大還丹此是上品靈妙之丹也

丙壬交會變二炁

丙者火也壬者水也丙屬心謂之離壬屬腎謂之坎水火相尅成既濟坎者鉛離汞坎鉛中鍊出白銀離汞返成朱兒朱兒與白鉛相合燒成二炁赤丹砂也

甲中馬牙似筍生

將二炁丹砂運入丹田煅煉乃變為白馬牙有似初嫩筍之芽又如草有白芽而生

土號曰白馬牙也

金木相交歸於鼎水火相調入雄坑

金者水也汞也為陰木者火也鉛也為陽

金者精也木者津也四象調服運入中宮

謂之曰鼎定息閉炁存神於中宮鼎內鼎

者土也謂之曰雄坑其藥號四神又曰四

轉靈丹是矣

五行成合能通變玉液丹砂七轉并

五行者水木火金土是也其藥變為黃芽

次變為玉液丹砂可七十二日為七十二

年之期是也

寅申用意勤火候但存白黑返金精

寅者木申者金木為陽是鉛汞相合寅時

與申時巳時與亥時下功謂之曰煅鍊勤

行火候運養金精必益年延命也

日月四時與八卦金丹大藥變童嬰

日用者一日為一年月用四時是寅申巳

亥寅為孟春亥為孟冬申為孟秋巳為孟

夏此是四時象一年之數八卦者乾坤離

坎否泰復遯此是運用八卦一百二十日

大藥成數者一千二百年三蟲自死穀炁

消盡五藏真炁自成永絕諸味不飲不渴

返老還童身輕耳明舉步如飛行似雲奔

雨驟力倍加常為仙矣

九轉章第十四

九轉靈丹號曰金仙經義奧理幽深要識身

中真大藥須藉陰陽二炁成

謂之紫金丹砂仙經萬卷子書萬章盡言

鉛汞學人不曉義理却將黑錫水銀用鼎

器而燒不曾有達人悟其義理大藥不雜

人身中自有也是名紫金丹若餐一粒延

年千載鬼神自怕凡修學人悟於鉛汞之

理識認陰陽根祖煅煉成丹延年益算萬

病皆除三蟲既滅神鬼見之自懼也

散為流珠千萬顆聚時方始作真人

鉛汞鍊就成珠亦呼舍利仙人曰流珠此

是七寶聚時陰陽二炁合為一粒是真金

方寸可重一斤計一十六兩陰重一百九

十二銖陽重一百九十二銖為金木木者

汞金者鉛汞為虎鉛為龍龍虎相伏自成

大藥真人鉛者是真炁真炁者謂曰嬰兒

嬰兒自守寶藏矣

陰爻陽爻共和會造化機關自合神

陰坤卦陽乾卦坤者地乾者天天炁降地

炁騰乃以陰陽相感相合和用謂之曰造

化是名神通又曰造化神通難測量也

除三蟲章十五

三蟲後來有姓名

三蟲者三尸也上蟲姓彭名居在上丹田

中蟲姓彭名質在中丹田下蟲姓彭名矯

在下丹田在人身為三鬼亦名曰三尸

嗜酒食肉好鬪爭貪財貪色好人天

上尸好食酒肉喜怒中尸好貪財好鬪下

尸好色只好死不好生每至庚申日上界

奏司命報其人惡不奏人善要人早亡待

食人血髓故以學人先須除三蟲方免苦

也所生於志妙道難學若遇志賢達士求

取妙理修行若負志人天降罪也

除盡三蟲壽延齡穀炁絕時蟲自滅

人要修養先守庚申除其三蟲方可煅煉

精津合大藥鉛汞相制不飛而伏龍虎相降五臟真炁成下元生冲和之炁閉息至一百二十息日漸除於穀炁三十日上蟲自死六十日中蟲自死九十日下蟲自亡三蟲既亡人之延年益壽永不飢渴也

坦然無慮養金精

人之絕除五穀不食諸味金精自住不泄此是大藥之宗人性命之祖經云生者死之根死者生之根是也生死二根識者少矣

有生能死死能生鉛汞成丹活得人

若離五行應不道未達玄旨卒難除是金精變大藥也金精者汞玉液者鉛汞者金鉛者木木為陽金為陰是青與白到於丹田中者土土者黃謂曰青黃白是金丹大藥聚即方寸成紫金丹散時或流珠謂之珠寶三田日月鍊真行之九十日三蟲自死自絕五穀閉千息可於水下行之水不能溺也三宮之內自有日月鍊形體透明光永不思世事自鍊真精矣

九域章第十六

名號九域須知訣變轉神炁盈髓血

九域者是九運之錄亦曰九轉之門戶一名谷神二名乾關三名華池戶四名飛門五名鬼窓六名天戶七名海漏八名希夷門九名日域謂之九域有九運之色並是從此門而入學人得口訣方乃閉息養炁閉息乃通遍於身也炁血相透入於骨內自變成髓髓滿之時延年益壽長生不死也

添精補髓益筋皮夜化遍身白乳微

炁化為血血變成精精而不泄補髓運入泥丸為腦髓也使得入之內潤肌白如玉光滑筋力與常人加於萬倍謂食之百日通行真炁遍通流白乳無其赤血名勝仙位住世長年作真人是曰地仙也
三蟲自滅道體昌真炁通流無休息
三蟲既死身乃昌穀炁自除五藏盈真炁轉遍於身息以自住可閉至萬息入水不濡入火不能燒曰仙人矣

天關鑰子地戶閉中宮嬰兒說日月

天關鑰了者上下入諸味不得及穀炁息自閉住也地戶牢者下無漏兩戶俱閉中宮者丹田也名曰鼎器鉛汞運入鼎中是真炁名嬰兒說日月者是陰陽之正炁也

百年鍊就一真人三清添名玉皇悅

百年者是百日成也一日有十二時六時陽六時陰亦以寅申巳亥謂四孟謂之四時鍊就金丹名曰一真人功成上界為除却三尸自有三清觀見此人有霞炁現仙

簿添名謂之玉皇顏悅

嬰兒姤女章第十七

三宮之內嬰兒現

三宮者三丹田也嬰兒者謂之三元正炁也亦名曰鉛又曰木之正炁號曰木精也

明堂前有玉池

明堂者靈籙也又曰精海謂之曰明堂亦名洞房是也

黃婆打合婚姤女

姤女者是名汞又名金之炁謂之月華黃

婆者土名號鼎是中宮之炁鉛汞見土方
乃合爲一處二一歸鼎合和成丹矣
同於地內不分離

嬰兒爲鉛蛇女爲汞鉛汞相合銀表金裏
謂之真陽真陰被中宮鼎內合歸於一處

此是不分離爲其大藥之宗祖也

朝暮說看日月珠夜夜相伴入翠幃

朝者白日也暮者夜也說看者精聚謂結

成珠也名曰流珠日月者金木之正炁於

丹田之內別有日月日者陽之炁月者陰

之炁謂之日月魂魄也夜夜伴入翠幃是

謂金木相制名之曰入翠幃是大藥成二

炁金丹也

結就綢繆真胎脫

結就綢繆是大藥根祖成生黃芽白雪謂

綢繆也真修養之人功成丹田正炁凝結

容顏改變返老還童是名胎脫也

十月終滿是程期二十四炁安排定

但以人之修養十箇月三百日自成金丹

大藥有六十日爲卯酉之日二八相望是

沐浴一年之數十二月內除二月八月只
用十箇月功至大藥有二十四名應於二
十四炁一年之節全是也

頂門產一丈夫兒

學士之入心中修養丹田元和正炁結就

鍊成金丹大藥真陰陽炁相合每運用存

想真炁自於頂門而出乃曰嬰兒號曰真

人於頂門遊行是也

彩真玉霞出現章第十八

存神養炁彩靈機萬化身中改度移

存神者精不泄而神存精泄而神去但以

修身養命勿泄於精謂之神人在炁中長

存形枝不枯朽若以人之多泄金精出於

玉泉人形以顛顛身多疋羸旦夕必爲下

鬼若人不泄金精更用津合和自現靈機

身超凡俗入其聖道萬般造化自有改變

形神但有癡痕黑曆記悉皆改移陰司除

死簿上界注仙名也

息能自閉經千數五行真炁鎖相隨

凡學道修身養命休糧絕食有一百一門

並無成者只可治病而但養下元真炁不
泄於精上不出於息可返千息自作神仙
五藏真炁於頂門而生神出現也

默念真一精心志眉間現出玉霞圍

默念真一凡以晝夜存念之審願爲道神

仙不死先去三尺心下伏尸蟲自去三百

六十息食炁二十通一休息日四時爲之

常以夜半與雞鳴呪曰東方青牙飲朝華

三咽止南方朱丹朝食朱丹飲丹池三咽

止中央之野仰望泰山服食元炁飲醴泉

三咽止西方明石服食飲靈液三咽止北

方玄滋服食玄流飲玉粒三咽止如此三

十日三蟲皆死尸走去神炁自定也常以

存念自有白炁於眉間現出圍繞於身謂

之玉霞神炁電光飛是也矣

項背九暈乘紫霧三清降錄授旌旗

修身養命有金骨血變白乳形透光明後

有九彩之暈足生祥雲紫霧紅霞天降真

錄前有龍幡後有虎旗意去之處剎那便

到此神功成矣

功成行滿朝天去龜鶴仙童迎有期

修道入修身養命丹田中有真陰真陽二

炁相合成紫金丹是日月之魄晶華相

凝散為流珠謂之功成行滿鸞鳳白鶴仙

童賣天符至乘鸞跨白鶴歸天自有蕭韶

同歸紫府為真仙也此文是禁誡之書勿

傳賤道之人輕泄天機及輕慢仙書者殃

及九族沈滅七祖秘之寶之文狀不載真

訣口傳於學人自有不漏法秘之也

金碧五相類參同契卷下

參同契五相類秘要

太素真人魏伯陽演

陰陽一三三四五

水火木金土

陰六七八九十

昔真人魏伯陽與淳于叔通授青州徐從事

參同契及古歌魏君丹成撰此五相類後昇

雲而去令弟子大篆諸本並無皆云參同契

中卷是也深屬淺見矣且五相類者論諸相

類伏制三黃二寶也故云五也

篇曰

天生元女者水銀也地生黃男者黃金也皆

稟性太和微妙之炁左陽右陰即位而相通

謂水銀與金是天地冲和之炁而生初為

朱砂屬左居東方後化為水銀居西方為右

是借張翼飛虛危此乃一變也張翼南方朱

位也從南飛向北方即是一變也受生之性一

化為丹反砂為汞反汞為丹既定昇騰上宮

方未宮定即無任萬物矣萬物任化太陽白

汞水銀也陰本含赤水故云含赤水者也

伏

伏

伏

伏

伏

伏

伏

伏

伏

伏

伏

伏

伏

伏

伏

伏

伏

伏

伏

伏

返我丹液返我丹液返我丹液也本為朱砂是夫婦純黑精元舍

青是也黑鉛者朱色青也位屬東今四象定

本各有解者則從性而和之悟者易迷者難

悟者甚難元精春隨斗柄元精子乘也十一

故十一月受陽分寸言且東西互相吞也方

朱西方銀以二陰凌據在酉來往中宮中宮

也陰乘酉金二物相二姓合和一云以汞和

砂為妻為子為母為君為臣為佐為妻亦如

臣也今得節符而制御之如水滅火火必

伏矣若停時節火候進退五直符直事定昇

降而必成今參同以五行內外六律皆定分

兩而知同類夫大丹若不依陰陽五行今所

說五行赤髓同類砂太陽水銀是太陽赤髓朱

別名也太陽雄黃雄精舍受太陰雌黃凝

津同類是還丹之大道也雌黃也此是太運

丹別且雄類於硃砂雄得硃砂入鍋子內須

燒問塞已伏夫雄不得硃砂色不行雌黃類

於寒水貝母入小鍋子消雌黃以貝母末急

性自餘方法甚難之後寫出寒水中各不損本

同類勿可信之也硃黃得石脂立凝而不飛

日而伏符此伏不失本體石硫黃入磁石

殊汗煎而同類殊汗煎而得今有鍊及有火不沸火亦不得用武成帝鍊之矣 承類承類亭脂得火修 忽成水出白脂燒至七偏作中運丹餌之長生 燒成丹砂入爐 太陰山太陰山 龜類同砂子立成白泥 砂子未也山龜 太陽丹未砂 同類於醇醞醞大春酒也從三月入洋至五 豈不信乎此陰陽自化爲運丹與俗之異皆 天地自然之理何言人能製造化而得成也 鉛同類於桑灰死龜入灰坯鍊九偏後入赤 丹理八石五金錫類 密陀僧加五色山 龜山 者五種石也成霜五色將以入砂牛津中 塗丹塗上木盆子合頭飛之徒實至成伏盆 金不變大秘其霜五色無比也 錘同類於 重砂子寬精編後三三五數成白金可以立 救貧波斯折鑰五斤入素白霜而同類 五斤白霜是銀和土錫上以到行神骨覆之 厚五寸一時一編入陰獸汁淋取實堅漸漸 與火三季是成輪肩之獸汁者 崑崙同類羯 羊鹿皆青也似羊津是羊脂也曹青治之 宜中伏不問五金總可爲依伏法勿使精華 承業亦可制空類於代丹 空類於代丹空類於代丹 丹如粉赤銅也 空類於代丹空類於代丹 土場中固濟子東炭燒之二十日立化五金

乾承類史成白金亦世之陰伏金公 倏忽於飛霜陽制立更享脂 須史成黑泥入壘城磁器 子受母即被揭而 留之子水銀是也 母變子即有庚而句定也 承被錄升 因轉成物即用之根微畢伏之緣 擊不使飛疑實賴太陽 而相俱敵互爲 化用承錄同敵互 亦能空同洞長以金爲號 昇降是空 若欲飛寬至九歸命七符不還 神龜長生與日月天地齊舉矣 返成五行父 母君臣如何可置大丹次也爲父母君臣能 制佛之返爲 吾見諸家所說皆自謂我能不 辨陰陽不知同類或大聖隱說其訣又不解 看用意自裁殊失聖旨夫欲知爐火制御石 藥須尋方疏志閑經術必洞曉古人之文更 致意思即是大道也今諸山名洞遂尋師旨 各各不同但多經方諸家盡說義解商量亦 自能下手陰陽至理而如同者矣 龍馬受 駕龍龍是也 龍虎相吞和交五相吞食也 男女交媾男女交媾男婦女也 父子善欽父子善欽 子母變含類子母變含類 白赤相浮白赤相浮 黑青俱

拘黑錄左旋六神從子已歷我宮 從來右轉暫過故符天地 先時養火矣 以驗五之位也五土也 讚曰 至聖大賢著在三變水錄又屬北方 知部位龍虎爭先赤髓漸紫虎錄承赤是 白礬通元明礬能制承也 載我八石 是日八石俱定乾乾爲金也 設陳五方五方 陳設令相合雜類難言定取赤帝赤帝承 率 土五指子持行之 去石也用一拘九 拘承也 將五定七七金也 一一 三三 節一 十五日一節也 七八合成七八之 一一 乃一 成象也即還丹之見爲使礬石即用三使藥 三使石礬用二青 而不得用太陰元水 石是也 雄雌砒黃三編石硫黃以火用水石 鹽煮之一月令伏火 用五礬煎制即不 二礬 蒼持用火之訣 大丹藥不得下著 生炭須熟火也 歌曰

稜深長合取陰陽鼎器狀如仰月亦如毬子

著意作之不底厚能存藥永昌謂以鉛銀為

形存養神藥也謂以鉛銀為

以復昌隆也謂以鉛銀為

赤色故號曰赤鹽謂以鉛銀為

遠人不知謂以鉛銀為

虎利如霜謂以鉛銀為

也謂以鉛銀為

神五藏清謂以鉛銀為

欲得煉三黃謂以鉛銀為

之矣謂以鉛銀為

三黃謂以鉛銀為

水銀為君謂以鉛銀為

為使故君臣配合謂以鉛銀為

借為傍助謂以鉛銀為

也謂以鉛銀為

是謂先定二藥謂以鉛銀為

二卦遞相承制也謂以鉛銀為

到戌亥為直事謂以鉛銀為

參同契五相類秘要

陰真君金石五相類并序似九

夫天地至精莫過於道五行至微莫過於炁

蠢動至靈莫過於人明暗輪環莫明於日月

血脉通流莫過於江海興王盛衰莫過於四

時尅伐迴旋莫過於六甲此之相類各憑大

道相承反逆兩情莫不因時為用配合生成

若用陰陽不辨其類縱隨巧義徒費其功且

天地不同雄雌別行相類交錯者並無所憑

也昔天仙至術修命寶書共為九卷並三五

相類窮究至精道德玄元夙施天地出自三

皇著論八卦始分龍虎龍虎相須類同金石

禹鑄九鼎地立九宮分為九州丹有九變人

有九竅七明二暗頭有九真北斗有九星二

星亦不現國有九五理有三元所以相類叶

同合於大道識之者三丹之法可通道在目

前不合遠取三丹之外餘無所言何也三丹

用大造化之炁而結成應五行而為人之真

液從九至九九三品之丹為上真經錄九

卷之中合於八卦之象焉實錄記中名靈寶

神符為首玄元之教為經混元白雪九轉八

瓊三丹皆八卦九宮變化成象亦更無別藥

修鍊可為至藥若論雜門丹砂之法世有萬

般縱得暫時療病終無出世之功何也相類

雜錯用炁不同牝牡不交法則差互假如金

石用作數有七十二石石之出處地厚藏伏

各有陰陽性格陰山出陰石諸青之類也陽

山出陽石是硫黃之類也若解陰陽相配即

如夫唱婦隨若高下不和用藥乖謬即何以

配合故作五相類列成二十篇傳之同志假

如陰石在離山南方是也北山出水銀從水

銀變成朱砂朱砂離之所出何也北山勢雖

陰緣類相反尅乃先成水銀後成朱砂朱砂

受離火之炁假赤暈成形終未免水銀之體

被陵陽子明傳得一經知金液深淺皂白始

分以法脫其赤暈還其真性之身號曰脫體

丹砂亦名換骨丹砂亦名白虎腦而成分明

叙經而說配金石門戶五類相成不失其所

云

配合金公相類門第一五條

第一配金成質用同相類兼辨得真骨肉法

假如用鉛鉛是陰中有陽陽是鉛中有銀兼銷成水採黃華黃華是鉛之炁銀是鉛中之精三物爲命合其一體若仙士用鉛採華即鉛無炁採精即鉛無骨肉如一物有命有質者去其肉則骨何有之去其骨即肉何有之去其華即無炁鉛何用之一體若令魂魄不備即如何用之仙士傳文如何解辯矣陰君解云鉛黃華是鉛中之炁爲華將對水銀爲用雖即二炁合形終不成質成藥之後未免去焉如其不信銷成汁三度即可知其去就不在作法之限夫至藥百鍊成汁展轉通明不折分毫然乃存其魂魄始堪服食可得長生若爲藥了自制形神不住豈可堅人之性命者乎此則鉛失黃華之炁力即知其不全也爲類返乖失其筋骨各別也

田鉛須全即可知其類也凡認鉛者不合損其真鉛鉛即不得雜其外物雜即神形無炁力至丹田如此豈能成象自古仙士用鉛黃華及鉛精事理殊異與常流不同相類不乖道能歸一

第三用不損金公即神符純體爲玄元玄元是天鏡天鏡即三才全未分別鉛黃華爲炁鉛精銀爲骨鉛質是肉三才全用不失純元之體一曰水二曰火鉛中三才全可用成道所以萬不失其功神符爲天地之首上藥出自五符經中其五符出於靈水仙官因水成符以符爲藥

第四用九轉成鉛鉛須全若鉛全則存三才即黃華不失其位其黃華約鉛力全爲用凡鼎有三足不可闕一一炁闕即萬不成其道藥無神鬼即不靈何也且黃華中並無筋骨及肉即三才不備如至半年終試之銷訖走猶不住豈乃用其無力者乎類不相從保合以成容主終共水銀反乖各自走去

第五成金公之道全其大丹形神俱備不動

真性生靈之實在我真鉛鉛若不真其永難親真者已全三才也肉爲天亦爲母乾中之母內合陽天鉛中銀爲陰地地能生萬物黃華爲炁炁能長萬物如仙士用之不破其車即爲真鉛矣歌曰莫破我車令我還家我由命也車是鉛之別名也破即三才不備無所用也又曰黃龍汁是鉛中黃精銷成汁世人以汁投之號曰鉛黃華是也鉛若無汁何堪爲用所論真鉛非五金土石之類學道者審而明其理也

配合水銀相類門第二十一名

一名玄水玄水是水炁初胎一千年後成結似凝未凝似胎未成胎名曰玄水不堪爲用二名玄珠流汞流汞是水光之炁二千年名玄水流珠已成水銀尚未堪修鍊爲丹是水銀初地之名

三名河上姹女是三千年水炁已成水銀帶青色號曰初名水銀如飛鍊對陽被火炁影著即走亦未禁火未堪燒鍊但用水銀道者須用此事

四名太陰是四千年水銀已過三千年故名太陰是老水銀始堪用也

五名赤帝流汞又名赤血將軍此出自離宮赤水合陽炁赤色成朱砂斯為汞之別名積混元之炁而成陰山陰山極危險出水銀水銀真混沌之炁也終是太陰之精炁如拒火不飛銷瀉不折分毫即合大造化之力其中有長生出世之大功

六名玄水金液亦名玄水水銀憑水而生凝結成水銀後大造化仙人修入水藏形號曰玄水丹鉛蓋其上凝結號名金液即是得名神符神符出自水精宮也

七名玄明龍膏亦名抽暈丹砂玄明者無黑暈也龍膏者白雪之異名伏火後不去服食一道有不可思量之功但有惡瘡等末著其上即當日見效名曰龍膏有大功也

八名水銀虎羆水銀入一切礬石中用合成藥煞一切毒蟲及成五金以為世寶若入諸礬石即不堪服食
九名白虎腦玄武骨此是都名亦名白朱砂

別名天生芽直下制汞見火而合本體亦云子母相生不離其本此名為天生芽也

十名砂瀆亦名金瀆亦名太陽流珠此三者水銀有變化之功已成世寶為利兼療諸疾惡病亦有上昇不死之丹奪天地造化之景萬物歸依共成一道陵陽子明是水銀之別名其仙君歷劫仙人窮其丹性配合三黃二青一白出處生靈採子午入於中宮類二儀合於胎息穿陰山知其水銀之性用定別名如堪服食即隨其制度呼之亦不以一名為總者看水銀之性臨爐當火所用如道士得其真性配合三才成丹萬無一失如不得真性臨爐當火疆為煨伏雖能將為藥用無諸制度亦不免飛走亦無出世之大功萬般巧偽不如識真水銀之性相類合同俱成一體而乃子明歷劫考尋陰陽二山用之知其皂白靈妙無差互乃觀真水銀含紫色赤脉如血者此老陰山之精絕上也青色名姦女白色名玄水流珠又名白虎腦白虎腦者號曰白丹砂仙人抽却黑暈見潔白之體遂名白

丹砂是三千年後四千年名號也今辰錦砂時人亦呼為朱砂如道士配合陰陽巧令伏火者此名伏火熟朱砂不得號為丹砂其白虎腦有三名第一名白虎腦二名白金液三名白丹砂陵陽子明易知水銀之性變水銀之成金亦有不死之功相類成品造化者不虛其道

配合曾青相類門第三三名

曾青一名青龍膏其青龍膏是水銀之命若變化得曾青成膏即水銀之聖道合矣亦是水銀之使亦能制水銀為丹言其膏者水銀之中得成丹其丹通靈可為上昇之藥如不得曾青膏水銀如龍見火却飛所以曾青水銀之使亦是水銀脂膏

二名青龍翹曾青本配東方之木木中有火象曾青中有金木中不見火曾青金不明如人有魂魄陰陽豈有形此四義象水銀合於朱砂之體內
三名青腰使者曾青居水一名亦無二三為仙人當配合之時類同得成上藥便以所得

意爲名然相類制伏各取其功論其得失乃知曾青合水銀之性易之云青龍膏青龍翹者因水銀而生二名水銀如龍見火即走曾青膏伏制得佳號龍虎丹五相類了知曾青有駐水銀之功又能駐生靈之命合配水銀之性與曾青類同也乃知曾青配木合於水銀子明制之不錯

配合硫黃相類門第四六名

一名攷始初之名號硫黃出在陽石之山當女媧尋得鍊石停脂穴數真人共論之緣穴深數百丈穴中有石汁流出見風堅硬如石似黃金色因而爲名硫黃元本名號石停脂二名黃英黃英本從陽石中生黃水化爲石遂名黃英
三名黃燭黃燭者亦是石停脂性帶太陽炁見火而生燭而名黃燭
四名法黃當女媧鍊之得法而成黃道遂名法黃
五名九靈黃童九靈者太陽有九名故曰九靈黃童純陽之名謂童子之性無陰故也

六名黃白砂准仙法凡伏得石停脂伏火帶黃白色其道化五金成寶不遠後說云亦獨行一門乃有救貧之法獨有一門能化五金爲世寶若能稟天仙之法住水銀成白金反曾青爲太陽者即是天人之仙藥焉鍊石停

脂名號出自女媧得其神化之功易名垂於後世天地至精莫過於道道中至微莫過於

炁養炁安魂莫過於水銀太陽鍊魄存神莫過於硫黃宣制解釋舍藏育養莫出於黃龍

汁黃龍汁乃鉛之別名耳安靜不動莫過於青腰使者青腰使者自有神化之功壓強撫弱合金液之百靈定水銀之真性安四神調

五藏助氣海能昇能沉解作黃神之法則昇不解則沉沉之則斃昇之則仙如定得石停

脂即有育人之功若不定伏得硫黃之性即遲晚終有殺人之毒如道士定伏得硫黃雄

黃黃芽并水銀之異性解使曾青爲黃神膠鍊曾青黃色是也隱名是至道中伏定三黃

之大訣如會得即兼變化萬物無物不可變化若三黃伏火各令不奪其元色並須得各

用子母相承若用別性物難入類願思知見以寶生寶解者須更不解者對面陌路道在我身得之名相類考尋知所用不雜者善

配合雄黃相類門第五十一名

雄黃者出自西方兌宮何也雄黃是庚辛兌

金之苗借庚辛之炁結成雄黃出武都山生

此雄黃其山甚靈非理之人採之不得事須祝醮啓告然始採得此些萬人採無一人知

其所用相類得門後漢陰君尋知其處辯其色目元非獨會考其衆仙聖之術方得明白

且雄黃自有十一般名各有所用用藥道士切須要知其根源若取武都雄黃擬伏鍊丹

乃都不解用藥亦未會道之根源縱得偶成丹亦不堪服食或作不成過後妄推鬼神所

作云祭祀無功不知悞憑古文偶錯使雄黃信手稱情此非知道之流也

一名朱雀筋朱雀筋者伏炁成質先帶朱色五十年後變成黃色尋朱雀筋帶朱色其黃

新者不堪大用力又薄世人見此爭言云好雄黃甚錯如將合草藥小丹方即且任意用

得若入理大用擬制伏變化即實未堪用

二名勾陳是雄黃初脫朱色漸變黃色乃名
勾陳若用為藥十得八九不得全功且不堪
入火鍊之為用

三名太一旬首中石其藥已成黃色堪入火

試

四名漆黃其雄黃已成大劫數終縱橫用得
不疑

五名黃奴黃奴者是水銀之使得號為黃奴
入汞中即陰陽不失其氣

六名帝男精帝男精者黃奴別名與太陰合

同交會日變其炁如女受男之精也

七名丹日鬼其雄黃極陽是日之鬼號為太
陽之名得丹日鬼之號也

八名石黃其石黃是雄黃之精非唯制伏用

之人帶身上刀箭射之不著如得之生帶不
用修鍊如更合成三黃伏火變異成大造化
之寶及有出世之門而不虛也

九名黃金此之一味伏火鍊作黃色入微微
黃神膠助之獨變五金為黃成黃金不在用

諸礬石之限

十名黃蒼黃蒼是若雄黃也不唯合鍊成丹
有邪魅鬼病孩子生帶少許魅病立差

十一名帝男血其雄黃表帶白衣裏帶血色
光透如空鮮明如血好雄黃也此者若合時

得炁相類成品不失三才出鑪鼎後三年洗

濯精潔服食依法度立可上昇矣出離極南
武都山也元一物數名各有用處仙人留法

莫不遍知下手得成上樂經歷萬過因而名
之或各立異名得之總解妙理難窮類合根

元用之不錯相類成品得炁成功若總用藥

不分根源徒名道者且天之相類極陽也地
之相類極陰也潤下水為江海利地之血脉

天有河連地之通炁為懸象本天上無水天
地至精不過守一而分三才象三大丹也承

五德而生後人之就上法而生萬般類求諸

邪異施而用之將無炁之物以時推移自生
大患矣世人豈知至精不過守一立義不過

三才相生不出於五行伏藏不出於水火相
類之道元從一焉配合兩情能夫能妻陰極

陽生而成至藥者莫不依我太陽太陰者也

配合鉛精相類門第六十一名

按鉛精仙人配用方有多名人若知使用即
不失其道一鉛花二鉛精三玄黃四黃芽五

飛輕已上五名蓋是神符丹鏡同用之法釋

曰一鉛華者是鉛之炁堪伏汞雖暫駐伏於

火終無了義能消三毒盡化為空二鉛精者
是鉛中之銀合水銀之藥成類因鉛質成胎

終始藥中大患矣三玄黃者是鉛中精合汞
炁用之三才俱存不動真性為神符玄錄天

鏡為用而入鉛中為筋骨也四黃芽者是鉛

中黃華黃華是鉛中之炁合汞為用用即不
失鉛體即為黃芽五飛輕者是鉛中精華雖

採用合鉛只丹砂是也用之人不覺又須知
兩般共炁太陽一種不得交錯用之天蓋在

鉛內天蓋華池也華池水基也六黃華七紫

根已上二名百鍊堪成絕粒之藥其功不可
量也八黃華九河車已上二名堪伏汞遍周

天遠近不走亦不減分毫十立制石十一鉛
精十二黃輕十三黃龍十四伏丹十五黃池

立制石是鉛脫胎化白色似石堪制伏汞為
至藥鉛精仙人解用制金石中有毒自消有
毒則不堪服食黃輕者是黃華之別名用時
如輕華而能重用之用之而能制黃白物成
寶黃龍伏丹是鉛華之別名黃池是修鉛之
異名已上並是諸雜丹方迴名立字古仙流
行制汞之方以得當年之號亦不上實錄十
六金公十七假公黃十八木錫十九飛雄二
十大素金二十一天玄已上並出神符錄丹
術大道記中金公者鉛之別名兼本州土人
用要知當用勿錯假公黃者是鉛已出銀并
華了謂無精華不堪用木錫是鉛之精華堪
入汞為至藥不失其道飛雄者是鉛入太陽
成純陽可作鼎亦黑銀之類木錫飛雄二名
並是神符錄丹術不得失鉛精炁魄合數鉛
本是銀質銀本是鉛胎陰主太陽陽主太陰
陰中之陽是鉛含銀精陽中之陰是朱砂懷
水銀之炁若相配類總名胎息之炁未見成
寶之位若能解用之意即潤又成之則無象
三才必備四象不傷全炁而行於其大道若

巧計用意取無炁之物相配成丹自大悞矣
三靈丹秘訣云所用鉛炁合元事須體全如
人交合採少女之炁須合本體所以配類陰
陽二性主客兩情親不親之得不得之兩儀
相類道德展轉後學用以不用任情而為我

終不敢隨意而行也太素金又名鉛白一曰
丹地黃其名從胡粉中化為鉛白又名青金
亦太素金之別名其名配太陽同和鍊瀉成
汁出為青丹天玄又名伏玄丹其名以鉛華
為華池入水銀為華華汁合入鼎燒成藥餘
雜鉛漿汁亦無用處右已上配鉛精了義鉛
功最大神化無窮自是淺見其道不能求之
真理妄為穿鑿輒將他物染我純粹之體精
欲求至理者要在求其真鉛勿令錯雜

配合白丹砂相類門第七六名

一名天生芽丹砂者是白丹砂伏元神炁太
陽者號自然之炁含火之精名曰靈砂衆砂
之芽長有說自丹書黃錄記中云真丹砂色
如真珠乃真人立名真珠砂亦名天生芽直
下制汞更不別用藥水銀得此芽見火無問

多少並伏火能變乾水銀為利鍊至金色能
化五金成寶二名仙砂仙人本無藥為藥質
亦未有造化之器為鼎竈即取此白砂為服
食遂得長生亦不燒鍊至水銀為丹藥故仙
人立號為白丹砂是天生芽也三名朱鳥砂

其砂出自離宮南方屬火因方而立號焉四
名汞砂其名未赤之象潔白成砂因此為名
汞砂五名石脾砂其砂出於石床夾石床帶
白色砂同石色是也六名赤帝鹵鹹南方是
赤帝位出砂之象如顆鹽白色以象其名就
方取號仙人所置各各不同

配合金相類門第八四名

一名庚辛白金金數四乃有四名元本無象
以西方庚辛為象可知大道仙人神化以炁
配合相類成質亦未知水銀出金水中黃金
不堪作丹仙人指象立論不可知懸數庚辛
白金實非水中金而成質即是自然氣而成
質豈不因炁成大造化之金寶非吹砂金而
成象乃服積金而成神化之身故知大道至
幽靈隱尋常之流莫能深測耳二太素金其

名乃始初之名三東方日陽四卯木青金從三皇號黃帝後立名東方日陽兼名男左為卯木青金皆憑仙人製造各立一名三皇相類配合西方後太上詣流沙採真鉛鍊化成藥皆起自庚辛之教是我大道元始君之垂法象以世人本非自有法象而成金質是服積金而成靈化之身後至龜甲元年為帝位遞相煞伐時代滅亡仙人歸天不同助理人世暫絕元教並無神化之金可為至藥後至龜甲上元元年有仙人婁敬指託水砂採金可為至藥鑿陰山採其銀礦取白金生民勞苦不可勝計為世帝行無道君臣不睦兆人怨上遂使世絕道教有是有非以煞止煞人流亡於平野咸怨天道耳自後遇仙人出世隱於市朝漸化世人靈金遂顯人漸樂藥視金寶如灰土天下太平人不怨天道矣上古天地始分未有金木水火土五行相配亦無巧偽萬端人執淳朴聖人在上仙教奉行自後黃帝制甲曆箕子推五行亦不知上古誰人起初推求至藥以救生靈皆云三皇所造

當時無可依信緣文字未生後成道者皆賴避世仙人垂法遺教即藥有名號載于寶錄後人修鍊得道者亦不可勝計按寶錄古之明帝先得至藥後傳寶位迺還相推洎至夏后氏禹求人太速不待諸侯之寶得益而卒授之天下益事禹口淺於諸侯未洽寶位遂歸於啓而帝王至藥絕於世矣雖然臣下多得之隱而不顯或處市朝或秘山林樂道者一時觀至寶焉非人間土石水砂所出也後學者切要知我識我玄元大造化之金也

配合硃砂相類門第九名

一名粗砂其物出於陰山積冰凝之結水變成也二名赤粗砂帶赤色者老壯堪用無物不利三名硃砂此砂人不解用兼不知來處損物壞人四名白海砂其砂鹹如海水結成綠北庭凝寒之地狀如白雪土鹹如酒故號白海砂實堪服食為至藥五名五金賊其名因化五金始知是賊若解用則五金不壞若不解用是物必壞其砂若相類用之不得過甚但得力即止過多即損物如人要服食疾

愈即休欲求他力多服之即必速死何也此砂出自毒山積陰之炁而凝結成砂若劫力則得物成之後宜退之若用過多所服必死速壞五藏五金必敗萬萬如此矣若得其妙理識我真硃砂仙人用之通大道

配合硝石相類門第十四名

一名硝石是秋石陰石也出積寒凝霜之土地而生取此霜土煎鍊淋漓如法結成亦如煮水成鹽然用處各別緣性較寒取北方坎子為炁積陰而用制陽之毒上古仙人將制物兼化五金成寶假合成道二名北帝玄珠其源採北方之炁化成玄珠是冰霜之炁與硃砂相隣作法則又與硃砂性不同硃砂能導引諸藥硝石能制伏之是其性不同也硃砂是陽石炁硝石是陰石炁三名烏頭其名因秋葉黃落時霜始降因而得名是草枯之意四名黃鳥首時鴈北向首迎霜而採之仙人用制巨陽之大毒故列名相類與聖道抗行作世利之門而用即通此間之妙也偏治女人血炁塊

配合空青相類門第十一三名

一名空青色帶雌如陰中之炁帶雌配類西方之炁象乃西方庚辛金白虎之炁也綠曹青配類東方甲乙木雄乃東方甲乙木精青龍之炁也空青象西方庚辛金木相化木之炁剋於金而懷金性二事名一用類不同曹青能制伏水銀為使屬陽乃雄空青性弱體空遂名空青屬陰乃雌能感曹青之炁而成制藥也如世上空青雜用及合諸服食藥總得即不堪對水銀定伏三黃為使用即乖矣二名青腰中女其名中女謂不同水銀之炁與水銀同和無男太陽之力故得中女之名也三名青砂乃空青中心空忽有懷一銀星子中有一粒青如麻子大可以為至藥服食便得長生亦名玄珠又名為玄砂若分配合造藥物不得其門妄施勞力知者不妄空青中還丹自然之藥仙士知之服而不死空青有銀星子乃陰是雌曹青中有金星子乃陽是雄能為水銀之使可以定服三黃之大訣也空中青子為天生芽自然神丹也

配合黃芽真性相類門第十二四名

一名黃芽鉛能制汞謂之黃芽其鉛須三才全不損傷者可為黃芽將制汞先白後黃轉成五彩色各執一方始為芽全其大道之功二名白丹砂是為黃芽其白丹砂是朱鳥真胎體之骨直下制汞為道初地力通神化先白後帶黃暈後復五方之色得其允允是庚辛金之藥化汞變成象也經云採鉛之精炁為天生芽三名硫黃亦名黃芽其硫黃用制汞雖然暫住終久還走不斷鬼焰毒炁常在汞炁懷病或暫得伏火終不堪服止療病可也異類不同種無延駐之功終害人也歌曰天生芽白丹砂合二炁同一家路不錯入神華道在此是河車四名鉛黃華白丹芽其鉛中有銀所以因法而採之得銀之精炁號曰白丹芽白丹芽者是炁結成胎銀精是也其銀精炁制伏水銀為藥有神仙之道如用之不得損其三才兼不失其炁力歌曰鉛黃芽全三華採我炁結成砂初門白運火加輪五彩起雲霞曹青為使大道無邪三者備是仙

家夫芽者稟天地人三才全名為芽芽舍天地之炁成萬類而生其根綿綿不斷號之曰芽也其白丹砂本是水銀之寶精如用之制水銀如君如臣無不相稟也其水銀准年數變成朱砂從朱砂變成金從金變成白虎四千年之石液也唯仙教亦多不定得其形神亦自變改即未號真丹砂綠水銀性不定也唯我白朱砂仙人號曰玄元砂者蓋為萬載不易其元白之性與水銀有殊其砂猶如世國主雖是人體炁與凡人不同生殺在手變化在心其白丹砂亦復如此始知此砂是玄元之首其砂非宿有仙道者採之不可得也如諸道士要成天生芽者須求玄元砂即是天生芽白丹砂也近地不生生在遠山山有坎離之穴道士不能深入採我玄元莫測丹之淺深只取錦州朱砂成顆者以法抽暈却歸舊體伏火不損其道亦名為黃芽遞相承制汞如臣見君如火見薪如風得雲未有不伏者也然成丹之後不堪服食或能制為世利或偶以愈疾終無出世之功自可驗也服

經一二年後男子陽道俱絕蓋純陰之所積故也後學同志但依古教若採得此砂服食無不成道緣白丹砂自然之藥法有三才以天地為鑪四時為炭經水過火歷劫而成質焉道士須知妙道不遠矣如得此砂服食但

去却夾石研鍊如粉麵九蒸為度研及百過如麵以棗穰或爛飯為丸丸如棗豆大日服一丸不得過其炁如服經一二年間方有出世之功未間觀之與常人不同精光耀日炁自明達凡至道之理只在含精返本資神炁也採其真液却歸元祖填其血腦自然老而復少枯而復榮故經曰胡粉投炭火色壞還為鉛冰雪入溫湯解釋成太玄且胡粉本鉛燒成再鍊之却歸鉛體冰雪本是水結成得溫暖之炁還歸水質人本年少得至精而服食返其童顏還歸少質此前賢古聖殷勤教諭同志之士也亦哀憫當世之人貪生失理天枉於聲色衰悴於滋味所以元炁漸衰大期奄至故孜孜著論以警將來者耳我玄元大聖文武神化之丹不過黃芽真性是玄元

之教所以黃芽一字不可意求未可法則天仙秘術古人傳之須在口訣遞遞為師不可輕泄若此不得其妙理不可妄起異端之心也

配合丹鉛菟相類門第十三

曾青鉛是水銀之菟水銀是曾青之魄白丹砂天生芽是水銀之天菟無水銀之精魄硫黃是水銀之冤菟隱水銀之橫魄雄黃雌黃砒黃硝石硃砂太陰玄精石空青并礬石各稟炁成形都與仙術不合菟魄不相類其道不同若相稟者力不過鉛使不過曾青功不過水火失不過雜類曾青者木精也鉛汞者金相類也三菟曾青甲乙為第一木精也姤女白丹砂丙丁為第二朱雀汞也鉛庚辛為第三鉛銀金水芽也此三色各有神化之功能制水銀之力如得此妙即不失其仙道焉其次硫黃亦是中仙之道用者使其相類為表裏為臣佐為炁力得之者即為中仙不解用之即為死士也硫黃有大毒一種名硫黃乃凡常硫黃也我仙家硫黃能殊別如大用

如三台之臣亦能有出世之路亦能化五金之功亦有獨行一門救貧之法經云鍊如金色可以點鑰石成金不虛如大用者助成仙人神丹胎無不用之用即須無鬼炁曾青同本類一色獨有神化之功引水銀之炁流散百脉若獨行一門能化五金為世寶用化為液五金見之無不變改水銀一門仙丹白朱砂寶是天生芽本從水銀中生精神不變成白朱砂者始名天生芽得此芽水銀無不伏化今道士無天生芽何不借炁而成白丹砂即同其大造化上古仙士立言大造化者以天地為鑪四時為炭若純妙用亦同大造化不在遠取其則焉然三一相須其居不同其致一也若種類不同用意參差分兩有異即如何解摘唯我神化秘術信心所從

配合神丹宮相類門第十四

三菟水銀靈魄成三品神仙之丹從三一起分別道元為一一生二二生三三生三才三丹相類神符白雪九轉金液從九至九液之不斷不斷是有炁之名積炁成功為上清三

宮一名紫霞宮二名天皇瓊宮三名紫宸宮
天一宮合神丹其三品丹都在一門藥中三
物共成入天一宮也天一宮是天皇瓊宮之
別名也若修神符上丹從紫霞宮起首從黃
至紫不奪舊色者不可載其名天一宮最大

三宮三清之境從虛無紫霞宮天皇前一切
大聖悉皆歸集世人若得此真仙之門不雜
亦同天地大造化也大道者天地也凡水銀
如得曾青以火試伏而於鼎中其靈變光芒
火燒不燼變成仙丹以應上仙天宮真神丹
也號明皇元君從王晨君化成其名因白雪
而成道焉按本行經中載元始五老太上之
尊也其丹上闕天宮諸仙聖智下在人身中
而伏藏上下知之可名成大道矣

配合胎宮雌雄相類門第十五

胎中配丹以硫黃水銀相類四神以雄黃朱
砂空青相類鉛錫金銅相類雜諸丹藥合以
礬石并草藥相類黃丹硝石相類金合木水
合火炁合風陰合陽並相類成品以炁合道
焉凡所置雜丹方藥並無出世之功暫有治

疾之能若將此礬石雜類染我神仙之術水
銀為丹者雖爾暫住終久還去且水銀性自
滑淨不染諸塵垢道士豈不相類求象以合
聖道焉假如鉛屬北方子水位黑之質也為
合銀胎其銀胎為黃花如木中含火稟類相

求而配其黑鉛也白者金精黑者水基水銀
內含火炁象木中含火水刑火為卯合寅為
火曰重陽火在其中伏藏所以道經云知白
守黑黑者北方之位鉛精所居為雄雄者為
鉛中含銀也雄配雌雌者水銀體性含陽也
雌雄相須陰陽相合為藥初門為化成白液
伏承而死易曰百姓日用而不知其道五行
水為初一能生成萬物道士豈不知神化之
術在其中也雄是鉛中銀能化水中銀為白
液白液者從雄以雌而化此其仙丹上元玄

教一品號名神符丹字出五符經中其次用
曾青空青雄黃雌黃砒黃硫黃硝石硃砂戎
鹽鉛華鉛華是鉛中銀精別名已上等藥助
成上道亦須當用之曰相類同體即合於易
象不得失錯若臨鑪定火三才具全天道共

成更無不利也若言三品上丹並不用硝硃
礬石等之類若潛通訣五金制度在世利之
門即須用礬石相類制引使其通利助佐其
門不用不成如為小丹治冷熱之疾者世人
皆錯用諸礬石共制於水銀以助佐成丹者

世人不識相類浪取其根縱服得病暫除不
知元是患人有命非干丹事必取無端何也
人五藏不納諸礬石又說按諸草藥方書多載
用白礬之類火化為生熟元不易礬性如生
水銀死了豈免離水銀之性乎熟飯豈免生
米之性乎只為用時較生生即性急使即疾
速熟即和同使即遲慢遲疾兩炁終始元是
一般如人自少至老元是一性不可改易也
唯我神丹三品用炁相和以炁相類不失五
行配合兩性不遺水火之法象其顏色未越

東西相類成形不離南北受炁行令周迴不
出於八卦役使筋骨不過於曾青配合陰陽
之精變化不出於鉛金白液伏藏不過於水
火得志不過於水基隱形為神硫黃第一砒
黃一物天一獨行雄雌硝硃轉白入黃轉黃

入紫相類品物不出神丹雜錯施行大誤其道

配合神丹伏鍊相類門第十六

第一神丹神符上品之丹其丹以炁相合而成大丹名曰天鏡鉛中黃華為銀合在鉛中名黃華蓋其華池華池是水基水基名曰雌即銀是西方太白星宮號庚辛少女雌也鉛精元炁為精華名曰雄前者十名雄鉛黃華精炁能化水銀是以鉛精炁為之中男北方與兌西方雄鉛也作華池蓋與金少女相合為雌雄華池水銀脫胎化白液液正元為一黑者水之基水位在北方子位第二白雪白雪乃從汞為姤女之用中還白雪配類合道元本眾成一炁別名號曰特行丹何為眾味可得所扶助成其炁造之甚易得之甚難何也由助佐臣第一曾青乃天一木精也黃芽鉛精白液金精秋石等出陽入陰稟天地之炁通大道之正元一造永了更無二功亦名金砂之丹日月遞加硫黃為芽青腰為使調成金砂周遭一市名出雲霞相類得之服而

不死三丹相類各稟其炁神符應春夏白雪應三秋九轉應三冬春夏屬陽陽者雄也鉛黃芽神符也秋冬屬陰陰者雌也丹砂白汞姤女白雪白雪者丹陽也九轉應三冬何也神符應春夏天色清明發一年之號令感萬

配合傳炁相類門第十七

象而生成應蠢動而受命合四時應八節此亦上仙之丹號曰神符其次白雪三秋之首憑寒露而成霜積陰炁而為雪從煞止煞百草燼於灰塵蠢動伏於地炁號神化無窮特行之丹服之水不死造之水留根不可思量

第三九轉九轉神符亦名金液丹相類九九之數初九用九轉相類九九之數初九用硫黃硫黃是太陽以陽成陰名曰純乾純乾成大造化炁號九轉九轉合五行三才得此丹象東方木木王正純乾十二月半得正月節解凍之春首即神符為上功九轉為次功白雪為武功神符為文功經天地以春為上也神符功最大凡神仙之術不過三丹三丹三皇所造其丹雜法科有萬數不得品類相配不在載於仙錄之中九轉使者用黃神膠白

雪使者用天一黃芽同黃神膠為一房神符使者用鉛黃芽三品上丹使用各別造丹日不得錯其仙教即恐相類不同也而不涉入自大謬也

配合波斯鉛精相類門第十八

硝石硃砂雄黃雌黃此四者相類用炁同於一般造伏制水銀成丹之化有感炁之法刊在要門分數有功即天生類別其如雄黃類水銀成金之炁亦輔金之苗亦成金之色其中用曾青為使即是雄黃之類同成炁也雌黃為陰輔佐空青即是空青為使亦同水銀也硝石為臣輔佐雄雌水銀如關閉門牖不走失也類同一家之人亦同一國之君臣無四夷諸雜之類以破三才也凡制丹及黃白術不可過此四般為類也硃砂與五金亦須借炁用之用須知其多少若不相類則事不成凡萬物皆然非論至藥修煉之門取類同即合除此四味別有橫入者是非多端未可聞命

配合波斯鉛精相類門第十八

波斯鉛不損三才為五符天鏡成大丹為黃芽是畢天之上法波斯鉛是白虎庚辛金鉛號西國黃芽嘉州鉛以水銀同於猛火中鍊成金色為黃芽名破三才分金公二字亦名壞性縱成黃芽號曰中天之次法法無三才也波斯鉛如著水銀於猛火中鍊如金色若未至金色須百鍊取金色然後堪點化採黃華為芽用之點鑰石及雄雌黃空青等成黃金為世寶亦名畢天之法嘉州鉛與硫黃同鍊水銀成粉將鍊水銀成太一合化丹亦名中天之法嘉州鉛入硫黃微微同銷成汁兼用大功力水煮之以盛器成水銀煮經一百日其水銀亦成丹用亦成白銀用之嘉州鉛為華池煮一切水銀成質號名真鉛金公華池水波斯鉛入水銀同於猛火中鍊取六兩黃華於熟丹砂四九是陽藥木精櫃中養一百日修鍊擊出丸如梧桐子大每日空心服一粒津下益心神明目黑髮髮不經二百日白髮再黑是小功之法知神仙之道不虛矣嘉州鉛及雜州土鍊成爲粉燒成黃丹亦成蜜

陀僧亦成胡粉作櫃子伏丹藥堪為利用之門嘉州鉛能成黑銀亦能成銅器亦能抽銅暈成銀波斯鉛不用入水銀空鍊一伏時取黃華以制水銀無不伏者并空鍊一伏時取黃華將制水銀成砂子若入火伏得住亦名中丹若大藥即不用諸鉛歌曰大藥不用鉛用鉛即須會會即三才全不會壞物碎黃華皆憑鉛鉛中有變改天地自全功功成鉛須退至藥無二三因鉛始得會會本從心生須鉛華在變法任鉛情不道不成蓋蓋是天鏡也鉛黃丹世人亦將為黃芽鉛胡粉世人亦將為黃芽鉛今伏火作器受水銀亦號白金黃芽嘉州鉛一斤百鍊成一兩白如雪下硫黃一兩用水飛水銀一兩禹餘糧孔公孽各一兩先銷成汁然後下水銀次下硫黃次下孔公孽禹餘糧等以竹枝子餘攪之總待相容受出之入磁盆中細研成一段紫粉又入坩堝中密固濟燒百日用火不下一斤燒畢出之細研成粉絹袋盛懸入地坑中三日出之於磁合中盛飯上蒸兩遍以人乳汁和為

梧桐子大空心服一九初日用酒下增至十九即止後並用津下服經百日益人顏色黑髮髮亦可以休糧此是道門次中之藥即無出世之路何也此緣非類無質之物然且要知鉛中有不思議無量之功與仙道抗行若要休糧服食治風病即可無長生出世之大功矣波斯鉛華池能與曾青成合五金相變易世寶獨行為一使所用方法在秘要訣中但鉛有華池能煮鍊五金伏火如能解感悉相類用藥分數不失其理於華池中有畢天大造化之功力道士切須在意參詳上件鉛功有十六門之法齊天地之道解修鍊者為仙人矣及有世財並出此鉛中兼有變形容作處子之力長生久視之功畢天地之門皆出於此也但得其真訣無不定矣今略而記述之

傍通氣法相類門第十九

夫傍通氣用伏三黃八石事要不奪元色各令伏火伏火勿令銷灼者皆因傍通用悉從悉歸真性共本質不殊號名伏火三黃凡伏

此藥之法如日月交蝕雖暫昏暗終久還明却歸元體凡伏三黃之法亦須假硝石之力

硝石自名秋石何名秋石道士學飛鍊且須一一知來處其秋石者三黃屬春太陽王炁殺於秋故硝石能制陽藥若伏鍊三黃不用

硝石伏之陽毒無由去矣其三黃八石並屬火是純陽之炁生三黃亦同水銀性但有水銀伏火成銀乾得不失水銀之體其三黃八

石一種是陽炁所生豈知各有變易乎但伏得二黃八石不奪元體本性者其功不可量

也此則全賴秋石之功也故知秋石是陽藥之主用藥得其妙理亦如聖主得賢臣佐助

之秋石如賢臣也用伏硝石之法先得白朱砂石以火水化為粉將伏秋石秋石元自生於寒地之炁積冰霜而成白朱砂亦是積萬

歲凝冰土而結白石床白石床始生朱砂其硝石相類合炁故傍通用之能伏水銀朱砂二性都不走故知秋石是元類不錯用伏三黃八石被至陰伏制得住不奪真容者蓋由此二藥至性也其次用硫黃對秋石其硫黃

元出於硝石自帶白色雖硫黃未伏火假以硝石傍通炁用之壯秋石硝石之力也

配合同炁別名相類門第二十

假如波斯鉛本出西方庚辛金鉛裏有金華象西方庚辛金鉛質象北方壬癸水可知

自古仙士認金華為黃芽不知鉛中採者象炁同類而用之一物之中便有金水相生之象象者形質之謂也陰君師帛和君解曰玄

元上教出自流沙為配名配鉛東方是漢國鉛漢國鉛雖有華輕不得純體不同西國流

沙鉛太上因度流沙認其真鉛得流沙鉛為三品丹金上仙第一真鉛也元教玄胎之化

號名流沙鉛此波斯鉛是也其配鉛中華如人身中有才有藝皆是內懷不顯其外所以按靈寶五符經云還丹之士挹其清流子能

伏九

三十

得之真人可求若用鉛不損三才即為畢天之上藥若損三才即鉛須採華若採華即鉛無氣力雖即不離鉛中取其鉛必不得真便不堪為臣佐也何為鉛力不備闕其元氣真性不全也凡三才若全是畢天之上法如採

其鉛華是中天之次法若以臣佐用之是中天之下法此三者都出在鉛中一十六門用之若擬用之須明其大道元始之教分明不

錯即三丹成法上應三宮三宮者三清也太清上清玉清合一元始天一宮三丹須備三

方鉛水銀硫黃之真性曾青又獨為一使象東方之真性東方春上首也春生萬物無物不利到即萬物盡感春生成曾青是也能合

鉛合水銀合硫黃乃知一合三才三才合五行曾青是鉛丹之使水銀之筋骨如木中含

火能令鉛水銀硫黃為黃神膠共為臣佐之炁力不虛若修丹不識三才之理浪用五金

八石雖得成丹鉛服之五粒使髭髮十日內變白成黑顏如處子雖即如此元無出世延年之功算窮即死若三才得全須備相類成

伏九

三十一

丹即服之身便永在壽與天地齊畢所以自天地始分以只知有青腰使者後人都不知用元教之化不解採四時之炁不解稟春夏秋冬為黃芽既不能出世亦無小小造化之門亦不解借五行四炁假爐火以鉛炁為華

池蓋鉛骨為黃芽鉛粉為臣佐鉛水為華池
鉛質為五金之器此鉛功合五行入一十六
用之用即各別別中有至寶其鉛屬右將軍
亦云女子性又云陰並屬右主陰煞陽陽主
左左為男子亦生三黃八石性終被陰煞象
男子遺精於婦人之腹不二也故陽死於陰
者明矣世人故合惜精保命至藥之理在此
矣但三黃之性須得陰殺即伏之不走亦不
失元色者何也為陽伏於陰故也世人不見
日中有陰精如人有妻出入有常唯矣是男
子思婦人不去也是陽被陰煞陽建即交陰
殺也月中有陽精如女人得婿之春為得陽
之精炁所食好殺陽精而不相離也此是陰
陽相感男女交合春戀和暢而成大道也日
猶男外陽而內陰月猶女外陰而內陽二炁
相感也三十日一交媾而各相採其精華之
炁生育子孫萬物也易曰陰陽之義配日月
又曰一陰一陽之謂道又曰懸象著明莫大
乎日月凡大丹亦呼為日月丹歌曰聖人奪
得造化意手搏日月安爐裏微微騰倒天地

精攢簇陰陽走神鬼日覓月魄若箇識識者
便是神仙子修之餌之千日期身已無陰那
得死是知三黃能得陰殺而成藥焉如人懷
孕十月而生豈不是從陰腹伏養而成體也
陽無陰不生陰無陽不育日無月不曜月無
日不明終是歷數陽畢死於陰者感上將軍
處右之力上若右也主煞伏男子脉左行女
子脉右轉乃知水銀性雖含陽炁未免於太
陰之體鉛雖處壬子之位不那內合金華之
質金水相類得火成象矣水銀是太陰之精
為內懷朱砂之體其朱砂元從陰宮變化而
居離位與鉛同宗生於金華池本乃一也華
蓋者象天蓋萬物雖密雲不雨然陰炁成霧
露之炁亦可潤澤於萬物鉛華蓋能覆育也
白虎金鼎黃芽也感氣相類也凡龍是雲之
覓魄雲是雨之華蓋雨水象鉛水於金隄防
也虎是風之覓魄風是雨之使者各執一元
元知是炁法象於世界囚死休廢生王只在
其中萬物生成亦在其所故知從上古仙士
存我玄元大造化之景修鍊三丹計窮百液

成其至理出於三元變易載於天地攀援引
證採摘名文覽自古之仙書見神仙之妙理
合我玄元一教儒釋悉在其中齊通法象起
於庚辛德號生於甲乙根本伏於壬癸得失
不過丙丁四象立天八卦立地三丹真理相
須類在於二十章中傳而行之審用勿錯名
流大要萬載無數凡修至藥古之忌諱祛其
鬼魅邪魔亦須取相類物而成利器常置鑑
邊日移一方名大要寶金之器為用其器取
鬼鎮鐵出白為刀可長一尺二寸下至五寸
亦得如無此鐵純鋼亦得其次銅刀亦須有
雌雄之龍虎者始得有靈切須人未曾用者
用者即不堪近鑑凡以器制炁須假雄雌之
物而制之諸器不入也且水銀與鉛自稟雄
雌之類以合成其炁者假龍虎之質相衛而
行龍虎是大道之質所以邪魔鬼魅不敢近
其鑑鼎此刀若不燒藥時長在頭邊一年一
度出之以香水沐浴磨洗供養燒藥即出巡
行鑑則諸惡鬼魅遠而畏之然亦知大道以
器制炁緣我玄元上真三丹從金炁而成還

丹須得金利器以制之助成其道焉相類品物合成雌雄鉛汞二名龍虎雙得坎離不離相類一物無不成焉通靈大道祕要玉真訣中道士用心豈不見矣陰真君金石五相類

二篇同卷

金石簿五九數訣

上清九真中經內訣

畢

金石簿五九數訣

夫學道欲求丹寶先須識金石定其形質知美惡所處法

朱砂

出辰錦州大如桃棗光明四映徹瑩透如石榴者良如無此者次用馬牙上好者為次紫色重者為下並不堪用之

雄黃

出武都色如雞冠細膩紅潤者上波斯國赤色者為下

玉

出藍田形質不同有五色其中白者為上但取明淨潤澤無瑕扣之作清聲者為上

石硫黃

出荆南林邑者名崑崙黃光如瑠璃者上波

斯國亦堪所事用特生

礬石

出鶴鶴窠中形質亦多出處又眾但梁漢并州及嵩山及雍州山谷斫破如側揪又似碁子大如碗小如拳白如王者上其餘所出處並不堪用

赤石脂

出吳郡及澤州色如臙脂細膩者為上

白石脂

出吳郡與赤石脂同處色如凝脂狀者為上

白石英

出壽陽及澤州種數亦多但取表裏光明而無點汗著水中與水同色者為上無間麤細皆堪也

雲母

出瑯琊彭城青齊廬等州並有此物有六種向日看乃分明其色黃白多青者名雲英色青黃晶日者名雲液色唯皎然純白無雜者名雲精色青白而多黑者名雲母煥然五彩曜人目為上

石鍾乳

出邵州凡於銷燦之中不必要須上好但顏色潤澤麤而且厚者即堪用也

磁石

出磁州但引得六七鍼者皆名上好即堪用

石腦

本出茅山四平色亦多種但取蒲州出者其色如握雪者即堪入用波斯國者為上

陽起石

是雲母根其色有黃黑唯太山所出黃白者

上邢益齊鵲山純白者最良

金精

取未經鍊生者色如翠碧之狀有金星極多者良

黃礬

出瓜州此物有五種合鍊道中多用黃白餘者不多入用黃礬形如金打破有金星葉點文措著銀上便為黃色能制水銀住汞汞即著上不落似馬牙形燒色上碎末者不堪用

白礬

出吳地者上趙地者次餘處者不堪使用

絳礬

出波斯國形如碧瑠璃明淨者則為上好餘所出並不堪用

雞屎礬

出波斯國形如雞屎色亦帶青黃白於此道中深為必要

晦礬

出安南及呵陵形赤黃黑色此物五礬數內事須得此為使打破有金星點是真

空青

出柳州盧越州紺色紫青而且碧形若螺文旋空而不實中心有孔如崑崙頭又以樹耳子恰相合況似拷拷有金星點是真上又出廣州此物多假世上少有真者此道之中深為必要其藥空中小丸顆者即名空青曾青與空青不異妄立別名但有丸之青并所懷之母亦名曾青不但為顆者今諸藥本皆立別名不可非他古人吾亦依別列矣

曾青

出蜀山及越州佳問其色如翠碧又似黃連亦如蚯蚓糞青紫色為上

石桂英

出有乳之處其色甚白搥之便染手如把雪者良

理石

出梁州青寧三州並好如索針顏色黃白潤澤可愛者良

朴硝

不中風者為上出益州顏色狀不枯燥色帶青者良矣

磁硝

出於益州如陰地積問人云火山亦有雪色潤者良

石膽

出梁州信都亦有用作理者色青帶碧者良有用嶗山所出形如月黃綠相間者好此二所出嶗山稍勝餘所出者不如蒲州者為上

硝石

本出益州羌武都隴西今烏長國者良近唐

麟德年甲子歲有中人婆羅門支法林負梵甲來此翻譯請往五臺山巡禮行至汾州靈石縣問云此大有硝石何不採用當時有趙如珪杜法亮等一十二人隨梵僧共採試用全不堪不如烏長者又行至澤州見山茂秀又云此亦有硝石豈能還不堪用故將漢僧靈悟共採之得而燒之紫烟烽烟曰此之靈藥能變五金衆石得之盡變成水校量與烏長今方知澤州者堪用金頻試鍊實表其靈若比烏長國乃澤州者稍軟

天明砂

出波斯國堪捍五金器物此藥尤多假偽但自試之辨取真偽口含無苦酢酸鹹好青白色燒之不沸汁流如水粘似膠粘即真矣若燒有紫烟氣燒上有漆者並是真也可擇而用之

黃花石

本有名無用中有黃花石出波斯國者上江東北亭虔州者次諸路有銅礦之處皆有最下不堪用其形似銅礦質有金星點赤色重

燒有腥烟之炁研水銀便上波斯國生即是真也又云似紫礦欲似麒麟竭此說非真真者顏色甚光潤耳

不灰木

出波斯國是銀石之根形如爛木久燒無變燒而無灰色青似木能制水銀餘所出處不堪所用波斯者為上

戎鹽

出郭三十里高崖下自然流出非人能造嘗之不鹹不蜇人口若是真者累卵即知好惡一云出戎州色青白者上未窮其本何者是真此道用之與河東關內類鹽對試用之戎鹽全勝諸鹽既知如此須貴戎鹽

太陰玄精

出河東解縣鹽池中鹽根是也近水採之形體如玉質又如龜甲黑重者不堪黃白明淨者為上此亦制汞化之作粉矣對試比鹽州稍最故知如此鹽州者為上

鹵鹹

出同州東北可十七八里陂澤中亦是鹽根

形似河東細小顆鹽味苦而不鹹本方無何方處世人錯用平澤中地生白軟之炁將為鹵鹹深為誤矣

滑石

本出蔡州青州者為上時人錯用崑崙中所出者入六一泥用全非所元若用療病即崑崙者勝其體柔白而色削之如蠟者為上

寒水石

極白而似水者良也

胡同律

本自西域樹中而出有津流出化為此藥亦名胡同淚今人不知其意遂妄名胡同律律字以此舉世共錯其物形如地下鹽石金銀匠用之捍作極佳鍊金銀食尤善

石榴丹

出太山形如石榴外帶赤色腹內有子如石榴子自古相傳云許由服之得仙亦未知其的實於此道中深為祕要

禹餘糧

出東海東陽澤州諸山並有五種色青黃赤白黑比來人用皆取黃色如蒲黃者良赤色亦好唯白淨者最上

剛砂

但光明映徹者堪用云火山有不如北亭者最為上好

雌黃

出武都顏色黃明如金薄破看如雲母光無夾石者為上

金芽

本出蜀郡又出荆襄道色黑而滑打破中有碎脉如金縷之狀比患脚蒸者皆以此藥醞酒服之而得除差名金芽酒

代赭

出鴈門界山赤色者良黃色者不堪又云尉州界大王城出有赤脉者上好

石鹽

出平州北冥界之中形狀似黑雲母光潤者為上鹽州亦有炁力稍輒波斯國者為上

紫石英

出太山形如擣蒲頭光明徹透色裏輕明者為上陳州界亦有於此道中亦為大要表裏紫瑩則為上好

石中黃子

出沁水源形如鷄卵之狀打破其中有黃汁如雞子黃若得三三升服之則長生不死矣

金石簿五九數訣

上清九真中經內訣

太虛真人南嶽上仙赤松子述

餌丹砂法

以丹砂一斤熟擣不從淳苦酒三升合和相得於微火上煎之令可丸服如麻子日再服四十日腹中百病盡除愈三屍皆去服之日肌膚堅強服之十日司命去死籍與天地相保日月相望改形易容

餌煉丹砂陸沈變化長生久視白髮更黑齒落更生從垣東見垣西觀視黃泉方用丹砂三斤擣重絹徒之盛銅器盆中以淳苦酒九升浸之令如泥狀置高處使乾浸之如前法率一斤丹砂盡三升苦酒常爆之三十日當紫色持不汗手引如飴可丸矣大如麻子日服三九常服平旦吞之服藥先齋戒三十日沐浴五香服之一日三蟲下服之六日心下積聚諸癥腹中所苦盡去服之六十日則有所見服之一年白髮黑齒落生服之二年色如十五時神人持紫案食之上有紫芝問而食之無敢驚恐定心自安方物自來至使百

鬼皆可致其一神名上其二神名曰青其三神名為情乃萬物呼名可致入水為波入金為汁視萬里外徹見五藏可為真人諸神皆知之出入無間道成立致服藥但少飲酒耳八十老嫗服之更得有子丈夫婦人皆可服常以并華水服之欲作藥當齋戒潔清先夏至作藥毋夏至後作服藥禁生魚酒及大肉生菜五辛肥滑傳非其人殃及子孫得其人乃與之作藥男子為乃能使人矣

又法

丹砂一斤末下徒純漆二升淳苦酒三升凡三物合相得微火上煎之合可丸丸如麻子日三服和藥正月忌亥二月忌寅三月忌巳四月忌申五月九月還從亥可知當取王相日和并服亦當忌末日又避自刑日及忌四時春忌戊辰己巳夏忌戊申己酉秋忌戊戌己亥冬忌戊寅己卯不可合服又合藥皆以天時明日吉

醮太一法

諸餌丹砂八石及雲母百草丸散欲延年養

性求神仙之法當祭太一君不祭者作藥皆不成縱成服之無益不能使人得仙不能延年益壽長生不死故言祭太一者太一下臨之或遣玉女下神氣所加合藥成服之有驗皆齋戒稱臣作丸者藥臨劑當祭作餌者臨然火乃祭作散者須成乃祭之皆先具諸草藥羅列著太一座前間乃祭祭太一者用案無案用盤南向用酒五杯脯五胸棗二盤酒多少隨意俱令心正意盡乃為神靈所臨耳饌祭享者用酒五斗脯五斤棗二升鹿脯亦可用唯只可用麋當耳安置畢燒香主人載拜謹請九天二真人高皇太上帝君九天三老君太上真人太上玉女九炁丈人九老仙都君太清仙王天真太一君地真太一君太一玉童太一玉女黃羅紫羅明仙二郎華蓋

火光使者下臨座席主人載拜叩頭自搏今日乞為某甲除七世以來下及某身千罪萬過移災徙厄令一切消除長生久視今當合某種雜藥投諸太一上君太一君監臨共服黃宮紫蓋之下願藥無縱無橫無飛無揚和

合神炁華精正黃謹奉天神神藥咸明明師舉火玉女侍傍分天之炁太一乃臨主人某甲載拜因即三上觴畢乃送辭前奠杯酒仰伸忱悽所上微薄蒙君降顧上下歡樂醉飽為度主者百神迴車就路曾孫某甲願各擁護蒙天之福將神之助消災解罪皆當如語富貴延年長蒙福祚諸受載拜所求皆遇



醮青龍白虎朱雀玄武諸符法

啓大道太一君直符使者主符玉女斗中真人君今日甲子加清明男生某甲上受飛度九厄等諸符謹於星宿下清酒棗脯甘香降席就坐當令某甲佩符辟却光殃五兵百蟲不得中傷官災消德衆邪滅亡不逢疾苦遠辟蟲狼見符止不敢起某甲載拜

蒸苜勝法

欲得清淨冥室不欲令唱露與素女對步各
三步九跡弟子在午師在子各叩齒三通弟
子右行師左行各相復位素女還在子師居
午上苜勝居中央兩手相叉三取上元炁師

祝曰

苜勝皇皇 太一餘糧 九日九蒸 餌之金璫

苜勝將開 玉潤金漿 升仙度世 位同仙王

素女呪曰

苜勝苜勝 天道來應 妾履玄綱 仙人來承

服之昇仙 位同安期

與素女蒸胡麻法

欲得明眉目口炁香潔好骨齒整飭衣裳沐
浴蘭湯不欲令妊身婦女惡眼懷毒人觸之
觸之則藥不成矣徒服之無益也

行三炁運五炁五嚙七炁七嚙九炁九嚙自
此以後九炁輒九嚙炁通而止亦與天墜露
陽之炁同先師李君口傳不載之於紙札也
懼泄天文故秘之勿妄傳非其人殃及汝身
仙道難成也

上清九真中經內訣

龍虎還丹訣卷上

金 度 子 述 蘭

紫華紅英大還丹訣

夫還丹者本自九天之精粹受二十四真真
水真火外內包含化五神運氣積而為水砂
稟積氣極乃號紫華紅英之丹又從戊己中
宮黃金化質歸離功成於九是以陽金遷變
動用化機運質易胎合其五方之體然後超
於三元脫質歸真號曰還丹殊靈化也其還
丹無方金碧經及參同契是其方也自古真
仙悉皆隱秘靈文藏於洞府金簡秘在仙都
縱口訣書在紙墨亦須師傳不可輕用理玄
深而莫測旨秘奧而難尋今有好道之士志
慕長生者先須辨其藥品高下識其真汞真
鉛知金石之情性然後運火鉛汞為藥之本
也

辨水銀

按仙經隱號一名河上姁女一名長生子
一名汞一名太陽流珠一名神膠一名陵
陽子一名玄明龍一名玄水一名白虎腦

一名金銀席

金陵子曰水銀者五陽靈之神精五神會符合爲一體託胎於丹砂位居南方其鉞石中五金七十二石多受陰氣形質頑狠至性沈滯功力懸殊不可比量易胎乃爲壬水水則見水銀也故能輕飛玄化感御萬靈金石總其一體號曰丹陽水包八石內含金精其丹砂上有至靈至神至聖至明懷袖中致一兩尚辟去邪魔況伏治入於五藏五神叶符會氣託形爲丹砂是太陽至精赤帝之君金火之正體通於八石應二十四氣萬靈之主造化之根明神之本能變化也故號曰赤龍若翱翔名之曰朱鳥其丹者是金感於火名之爲丹汞者是火去於金而名曰汞金火之精結成含玄元澄正之真氣還丹之基本大藥之根源德合則萬象生焉體離則杳冥難測經曰陽精赫赫得之可以還魂返魄按受壽記亦云陽精赫赫固魂固魄神仙之上品若得上品丹砂不假燒合便堪服餌是自然之還丹也丹砂雖是正陽之精靈於萬物然爲

所出州土山谷受氣不同而有數十種大須精鑒只如凡人靈性尚乃不等鳥獸肉血亦有不同須明辨之上品者生於辰錦州石穴之中而有數色中品者生於交桂亦有數類下品者生於衡邵數種品類皆因清濁體別真邪不同降氣分精感通金石受正氣者服之而通玄契真爲上仙矣受偏氣者服之亦得長生留世且上品光明砂者出於辰錦山石之中白交白床之上十二枚爲一座者十枚九枚最靈七枚五枚生者其次每一座中有一大珠可重十餘兩爲主君四面小者亦重八九兩亦有六七兩已下者爲臣周繞朝揖中心大者於座四面又有雜砂一二斗迴抱其玉座朱床於其座外雜砂中揀得芙蓉頭安紅縮上光明通徹者亦入上品又有如馬牙成外白浮光明者是上品白馬牙砂有長似筍生而紅紫色者即上品紫靈砂若如石片稜角生青光者是下品紫砂如交桂所出但是塵生及打石中得者形如芙蓉頭成而光明者亦入上品如顆粒成三數枚重

一斤通明者爲中品片段成明徹者爲下品如衡邵所出總是紫砂及打石中得而紅光者亦是下品之砂如溪砂有顆粒成而通明者伏治餌之亦得長生留世未得爲上仙矣如土砂生於土穴之中溪砂養於溪水砂土之內而出者相雜故不中入上藥服食所用如塵生者是最上品之砂得其座中心主君砂一枚伏治入於五藏則功勳便著名上丹臺正氣長存超然絕累更服至七返九還輕舉也故知陽之真精降氣而圓光周滿無有偏邪但是伏治之砂作芙蓉頭成而圓光通明者即是上品神仙服餌之藥經言丹砂者自然還丹也又只如玉座之砂世人總知之如金座天座是太上紫龍玄華之丹非俗人凡夫之所見知也其玉座則俗流志士積功修治服之致仙其金座則宿有仙骨清虛治神隱之巖穴則其神仙採與食之便當日羽化昇騰其天座則太上天仙真官所取服餌非下仙之藥也其玉座砂受得六千年陽虛之清精則化爲金座金座則座黃色當中有

五枚層層而生四面四五小珠周遶金座受萬六千年陽虛之清精則化為天座天座則座碧色當中有九枚層層而生四面七十二枚周繞在於飄飄太虛之中常有太一之神護持上元之日真官下採其山忽開光明照耀一山如火其天座砂真官收採世人不可得也其光明砂每一斤只含石氣二兩抽得水銀十四兩其白馬牙砂一斤含石氣四兩抽得水銀十二兩紫靈砂含石氣六兩抽得水銀十兩如上色通明溪砂一斤抽得水銀八兩半其石氣有七兩半其雜色土砂之類一斤抽得水銀七兩半含石氣八兩半石氣者火石之空氣也如水銀出後可有石胎一兩青白灰耳其光明砂受太陽清通澄朗正真之精氣結而成砂服之一兩力敵白馬牙砂四兩白馬牙砂受太陽平和柔順之精氣服之一兩力敵紫靈砂八兩紫靈砂受山澤之虛氣其溪砂土砂雜類等俱受濁滯不真之氣結而成砂不可比量也此既辨其丹砂品位即知水銀高下夫修至藥切忌水銀雜

此是真訣大洞真經皆秘其真汞取上品丹砂一色不雜者抽得水銀轉更含內水內火氣為之真汞故經云雜類不同種焉能合體居同類者是其真汞也亦名子母仙經秘而不泄金陵子曰投汞於金上生砂而成朱砂此亦是金座砂也真汞者則上品丹砂中抽得汞轉更含內水內火之氣然後名為真汞右取筋竹為筒節密處全貯三節上節開孔可彈丸許大中節用小孔子如筋頭許大容汞滴下處先鋪厚蠟紙兩重致中節之上次取丹砂細研入於筒中以麻緊縛其筒蒸之一日然後以黃泥包裹之可厚三分埋入土中令筒與地面平筒四面緊紮莫令漏洩其氣便積新燒其上一復時令火透其筒上節汞即溜下於下節之中分毫不折忽火小汞出未盡友猶黑紫依此更燒之令其汞合火數足諸法之中此為要妙丹砂雖同類抽出得水銀未可添合於金砂中不出須受內水內火之氣

治汞法

汞一斤 石硫黃三兩
右生搗研為粉致於瓷鉢中著微火續續下汞急手研之令為青砂後將入瓷鉢中其餅子可受一升以泥固濟令可厚二分以蓋合之密固濟全致之爐中用炭一斤於餅子四面長須有一斤炭三日後便以武火燒之可用炭十斤分為兩分每一上炭五斤燒其餅子忽有青煙透出即以稀泥急塗之莫令焰出炭盡為度候寒開之其汞化為紫砂分毫無欠又取前紫砂以黑鉛一斤將其黑鉛先於鼎內鎔成汁次取紫砂細研投於鉛汁中歇去火急手炒令和合為砂致鼎中細研鹽覆蓋可厚二分緊按令實際令武火飛之半日靈汞即出分毫不欠此名為內水火也金陵子曰陽精火也陰精水也陰陽伏制水火相持故陽陰制之又其丹研水銀雖辨別其品位高下亦有曾被穢惡者水銀非論雜亂曾近死人來者甚難辨識其丹砂若經生死穢觸者向上一重朱衣便落其顆粒却

光淨無其衣者是曾經穢也今但揀擇取
上色丹砂一色者自抽飛變取水銀用為
精妙也

辨真鉛

按仙經隱號一名立制石一名黃精一名

玄華一名白虎一名黃芽一名河車一名

黃池一名黃龍一名木錫

又真鉛按龍虎經云故錫外黑內華金體又

按潛通訣曰玄白生金公魏魏建始初金陵

子曰真鉛者取其鉛石中燒出未曾炆抽伏

治者含其元氣為之真鉛大洞真經皆隱秘

其真鉛不可輕泄其真水內火者黑錫石硫

黃是也鉛錫俱稟北方壬癸之氣錫受壬精

鉛稟癸氣金終於癸故鉛稟於陰極之精也

按仙經鉛若不真其承難親故鉛須真也

又訣

夫大還七返九還者異名而同體返者是砂

化為金還者是金歸於丹經云反我歸我
常服之白曰朝玉

皇其丹爐鼎亦須合天地人三才其鼎用藥

金二十四兩應二十四氣內八兩為蓋可受

九合取甲辰旬中戊申日於西南申地取淨
土為爐內徑一尺二寸三台十二門門須具
扇以上品光明砂一味而成以鉛石硫黃赤
鹽馬牙消等佐助七返九還是住世長生昇
飛之藥也以丹砂一斤碎如麻顆許大和石

鹽馬牙消以水煮四十日陽藥陰以伏也然
入鼎中以陰陽火候飛伏五日內四日用坎
卦一日用離卦坎卦者煮四日離卦者火飛
之一日如此五日為一候三候為一氣用八
氣二十四候一百二十日其砂伏火矣更須

用鹽花包之重以黃土為泥緊裹固濟金鼎
入爐武火燒三十日即將鼓出銀亦名黃火
銀更一兩轉便成黃金如此七返其丹以成
名為玄真絳霞砂服之長生住世點水銀及
五金並成寶又將此絳霞砂鼓取紫金十五

兩取其真鉛一斤石硫黃五兩三物相和入
鼎燒之六轉轉添陽硫黃用金為鼎立壇爐
每從甲子日子時起火兩月六十日為一轉
其丹欲成紫氣連天日月失輝山河震動其
丹成也赫然輕飛脫離於質如芙蓉九層連

於鼎蓋十五兩分毫不欠其鼎內有滯灰二
十四兩如紫金色其紫灰一九如麻子大立
制汞一斤及五金盡化為上寶古仙有品類
真則一同其七返之砂功力甚著服之亦得
為高仙尚未證其真何也緣藥尚有窒礙之

體未能輕化離於五神猶為真水世火而所
銷鑄且九轉之丹成飄飄輕化迥脫凡質圓
光洞曜紫氣衝天遇物而化無有凝礙千鼓
萬鑪終不銷鑄而精光轉益矣炎火之內亦
不燒手得服之者當則羽化玄飛為高上真

人也夫道以據賢明志誠君子得之則福壽
無疆輕洩之人殃及九祖亦不可誣言而蔽
之道慎莫露志於凡情賢愚可熟鑒之而已
龍虎還丹訣

金陵子曰大還者難乎哉故經云夫大還者
先授之於天而還之於人若非積功苦行行
合於真不可及矣聖人有言曰人命逝速似
於流水倏忽形腐生死之門殊大若非能靈
丹至藥別無徑也得之者可以上朝三清年
壽萬劫玉女侍側貨財千億出傳是天地間

正氣為之固得其然也自古還丹有黃帝九鼎丹老君還丹琅玕曲晨神符白雪五靈二十四丹等亦有從西國而來者雖流教於世並無正方縱有文字皆指陰陽託號而言聖人共秘斯門真處不書書處不真若自恃聰智按文責實以意推校用意愈巧去真逾遠非論惑其南北黃芽金水之妙從何得窺切在火候受氣若一象不足則與瓦礫無殊而況途程尚遙爾皆須口受良師覺悟學者亦須審其方便明智專一非常之心而有非常之事久受勤苦而及得成不然外名丹聖絕跡無著或感神人而投之過此皆常徒虛勞生耳不如且美酒純素也余亦非先覺者給侍長者苦辛歲久側聆斯義坎離二卦為藥之根源朱砂南方火之位內含水銀也黑鉛北方水內含銀也銀是鉛中之精水銀是砂中之寶精實既分各歸其根故為之青龍白虎經曰用鉛不用鉛其義可知也據此白銀是鉛中之至精水銀是砂中之真寶若將此銀及水銀為丹藥恐無得理故經云若向鉛

中求玄髮成白頭此是世間凡銀豈堪為藥又若用鉛及水銀固不可也去道遠矣深宜省之又別一說銜銀者非真也又一說鉛銜銀者非真也又一說鉛中真鉛也又一說嘉州鉛能制水銀可使立乾然夫修丹之士須

揀名山良地

若非名山良地即有魔邪等居不福人為善鬼神多使人意壞

也精擇同志只可與三兩人多恐心志不同

損藥累功尅取良時吉日須依禁忌出在三寶經

外棄塵事內絕邪想調治性情使神氣安和不得令有煩勞忌食葷血見屍冢陰穢

不與女人同食飢飽喜怒意思不精食須面

午卧須首午七日一浴不與外人交往邪談

陰精不伏也修藥發爐之日乃修一狀具鄉

里名氏年月生日名位訖云某濁俗小人願

續餘生願結正丹今備藥君臣求告靈君求

啓靈神太一帝君四方大神降臨菲薄請四

方神從午起各呼其名質色依本方存神叩

齒二十四遍呪曰

我結靈丹 靈君降壇 主覆藥君 不散飛天

又呪曰

我結靈丹 靈神降壇 保固藥神 不失於泉

心呪之畢任意啓告如得藥服者須修行

仁義禮智兼外其身心擇境而居遠其屍

穢死生之穢觸犯凡得靈藥不可令人知

見多鬼亦然也古錦袋盛藥須丸數奇不

得偶雙即走失古錦去邪也

金花還丹方

鉛八兩 水銀八兩

右二物相和以左味細研令相入以甘土

坩泥包裹為毬令乾入鐐爐用以灰擁其

下著文火養六十日出之又以左味重細

研依前入毬又火養六十日滿後即每

十日一度添二兩銀取真好者錯為都八

度添計用八十日都成二斤藥如本藥是

半斤每度添一兩都成一斤藥伏如希希

漸有神用也又入火養一百六十日藥成

都三百六十日火一周氣足也一刀圭可

乾一斤水銀如日服一粒壽逾萬劫

有歌二首云尋山河碌碌又白永生朱砂

黑鉛為黃丹

黃花丹陽方

砒黃性以雄黃略同大温有毒生澧州山谷一名薰黃久與鉛同處其色變黑如鐵但金石之中有含鉛氣物與青碌之輩總不可相近宜別貯之又久見風亦損顏色雄黃亦然切畏鉛若同箱篋不可久也定如鐵色砒黃性與丹陽相宜

右經云銅得伏砒柔弱自低銅得伏雌久類帝男也雄黃是四黃也雄雌也正數有人飛砂一味至九九八十一轉成丹取一九投

亡者口中立活固知砒力不可思議既類雄黃亦應勝五兵殺蛇虺服餌皆飛入人腦長生不死理然也比見王漢司業將雄黃和汞於鐵鑪子中研不停手下著文火不用火冷研亦得一日內結成砂子伏火者得如皂莢子大成上色黃金如無雄黃用上色澧州砒黃代用亦得其力不相弱是靈藥也一說雄為君雌為臣流為便砒為將按本草雄黃生武都得銅可作金砒亦類之砒黃生數處並不及澧州者雄黃色如雞冠向日通紅緊細潤膩實而不硬

有氣血香氣不並是黃就中紅赤中帶黃色故曰雄黃任以水洗待乾一炊久當生黃衣不然以口含之亦得並有黃衣上每蛇見之立死此是真者漏天南雋州亦有件狀樣色黃亦鮮明稜角生硬有氣通紅易破其丹陽之道甚難舉世學者雖多明曉者殊少且丹陽質性難柔外暈形赤

內懷青黑鐵東南方陰丁之精結而成形故故青銀東南方辛陰之神結而為質故白鉛錫俱京北方壬癸之氣故黑金京中宮陰己之也甚難制治一說暈是銅銅是暈暈盡銅盡銅盡暈盡無若非巧能制合子母合體知其性情剛柔分等即須以伏火

鉛汞上丹上藥然變其質又五金入土埋之千歲唯金與銀不變其質餘並化成灰土余今此方抽化質了入火不變入土不銷便能翻造化陰陽豈容易哉若骨分仙材宿命素定早逢靈訣點制刀圭一兩四錢六粟或指塗藥於塌挺上入火燒炙為一刀圭便成真寶此是神仙上品非造次而能知若素非此流必須精詳物理廣博方書辨別君臣識其忌諱其藥有剛有柔有制有伏拒火與伏火別生用與熟用殊亦有兼

假鉛汞獨用四黃神仙流教萬法千方並皆隱閉悉不明文縱傳方書是迷迷相授後學之士多無所成亦是賢者不苦精研不得學聖之意功用微淺兼有塌爐鉗鑊不全明曉燒投點化不究精微炎黑火中須更則過憑何見其成功夫用熟藥稍易生藥甚難今此一方便用生藥遣變質成真切在銷停及抽換投技節候為妙亦解鉛汞傍通經云器內方徑一寸可受水銀一斤又准筭數金方一寸重一斤銀方一

寸重十四兩鉛錫重九兩半鐵重六兩五重九兩一本云玉白石重三兩土重二兩物各稟氣自然之性汞者稟五陽神之靈精不可比校其餘高下懸殊唯熟銅與銀斤兩相類形質細膩柔軟頗敵除有暈一

色餘並相似實可通變且五金訣云雄黃功能變鐵雌黃功能變錫砒黃功能變銅硫黃功能變銀化汞四黃功亦能反鐵為銅反銅為銀反銀為金如穀作米是天地之中自然之道磁石引針琥珀拾芥豈是

他靈又經云但有道術士能制治方便巧使相入亦可為寶余今化鐵為銅用砒成銀理無二也方具如左

點丹陽方

砒黃三十兩澶州者無夾石者如鳥冠向

雌黃八兩狀如金葉子者佳若黃軟如石不

胡同律二兩醋中良久沸不定如

鹽二兩取花炒

右件四味共四十二兩先取砒如小棗大其碎末別收秤取三十兩納鐵鑊中准樂

一斤用生胡麻油五升緩火煮之令壘壘

小沸不得火猛如此九日九夜止若油稠

強即宜抽去之更添新油日足訖便盛於

帛袋中納甌中滿甌著砂絹袋於砂中心

蒸之七日油膩併入砂中即自鮮赤本經

云帝男帝女帝女必須如此修理一旦去

毒毒去能入五金二又得霜倍多又如無

上色好用次者慮有頑石但倒抽一遍取

精者用亦妙其澶州砒有力諸處者次雌

黃准砒例修理但煮時不得同在一器內

餘並一也其性甚能柔物與砒同力成功

全度子曰蒸時同在砂甌內但相去遠亦

無妨礙按如錫經云朱砂三分雄黃一分

右合研更添銅鈔內著醋細細出之入油

大佳若不飛者即以難于白和泥泥取精

不者和赤鹽煎銅成黃餘並在本經中胡

同律甚難得真者一說獨將生用點銅得

白金但以漿水於瓷器中煮續添令盡五

升即可用能去黑暈一本不煮鹽用

急用不待末鹽不如類鹽類鹽不如井鹽

井鹽不如池鹽然取前三味同搗麤砂羅

過令勻以鹽投醋中待消用拌前藥令濕

日中蒸乾熟和搗搗接令相得次又拌一

遍日暴令浥浥便將入鼎一說以桑夫汁

如何未詳其藥分作兩鼎每一鼎只可二

十餘兩為准多少得所也以兩匙頭石灰

和前件拌了藥同拌令勻即著石灰藉底

令厚一分已下按令實便下前件藥末於

鼎內如鐵背裝四面不用苦著爐微著匙

按即且少著兩匙覆上便以手摩球藥面

破令與石灰相入以匙微按令却如鐵

形更以石灰覆厚二分已上微按令得所

即以少水灑上面至散濕遂以盆子蓋之

其盆子稍高於常者一尺五寸文武火燒

兩伏時比常飛霜文武火稍文為度候寒

開之其霜當總在爐面上已卧訖下並無

脚作白色柔軟細潤可愛指臂如粉其霜

在爐內凝結為一脾約厚一寸餘紋理如

束絲不飛上盆子余故號曰卧爐霜別有

半兩已來在盆子上顏色不同當別收任

特別用又如有火候失飛不盡者亦准前

任重飛其卧爐霜其能柔物不並常霜脆

硬比見諸法中飛一遍白霜少用即無力

多用物即硬是為大病此霜任意多用物

終不硬與諸霜不同殊於常也其砒但將

好者成倒抽了若待用油煮及蒸便將飛

霜用亦得又孔氏商量亦云用一遍白霜

佳此兩訣亦甚符合又成卧爐霜後取前

件霜每二兩點一斤已上並用

者丹陽可分作兩場每場只可著八兩多

少為得所乍可已下不可過多又不可少

少則竭中乾每一兩藥分為六丸每一度相續點三丸待金汁如水以物直刺到竭底待入盡即以炭攪之更鼓三二十下又投藥如此遍遍相似即瀉入華池中令散作珠子急用柳枝攪令碎不作珠子亦得又依前點三丸亦投入池中看色白未若所點藥不須將火燒却藥其物即不白更須重點一遍以白為度生藥點竭甚難所投點大須在意冷熱相銜金汁迸出竭遍遍如此折損殊多其竭稍宜深作若能使金汁如水點者為上。

龍虎還丹訣卷上

龍虎還丹訣卷下

金 庚 子 述

蘭三

按仙經有黃銀白金紅銀者是上藥所致一名紅金一名紅鮮金又有離已金又有青金又有寶金亦有丹砂四黃染汞銀而成又有黃花銀且汞銀萬化亦本含此染若兼染色者或黃赤紅紫蓋隨藥變亦有狀如血裏看如地黃根亦有如日色者似黃不黃似赤不赤似紅不紅似紫不紫蓋是神仙上藥非凡情而能測別其方訣今所載矣。

伏丹砂為紅銀以水銀和青綠石膽及諸藥。器第納鐵器中煮結而成者狀如丹陽體並有暈今亦可使其無暈又此門外甚有深玄比見道者一斤制得一斤一兩制得一兩亦有投煮不逾時便成銀體亦有轉相鈎制亦有結出便無暈者亦有取結銀為器用本色藥結者不用鐵器者亦有只先取一兩水銀結成砂子以瓷碗地上合之須更便硬即以鐵曰搗加投一兩汞運依前以碗合須更即硬又搗又加汞二兩依前制四兩又合硬如

此一倍倍加可增至百斤當日而成凡數十般法藥至通玄速妙理難究蓋隨所遇非造次而得窺又饒信等州銀山有礦質狀一如光明砂其色紅紫鮮明可愛堪入鑪用鼓鑄便成白銀一斤可得十四五兩甚難遇今代稀有古經方中並不見載遇未詳也或疑是銀之紅礦其紅銀以青綠及石膽俗呼為膽子等所結鼓得四五兩或六七兩色如丹陽者且汞和青綠及膽子諸藥等於鐵器中煮結而成每一斤汞砂鼓鑄了只得四兩紅銀。此並是鐵非水銀也或云膽子青綠等並是銅苗其中有銅故水銀鈎得切恐非也並不干藥事所得四兩已來者並是水銀鈎得鐵而致非關汞藥余曾各秤諸色分明記錄一度煮結鑄欠五兩紅銀只得四兩半故都是鐵不虛也。只為證據又凡結砂子若器中絕滿火稍武其汞進走細如針鋒不可得覺用心處者失總不知又用藥淘研稍若亦化似塵如灰隨藥水而去不知頭頭欠折將為所欠汞盡為紅銀也。令後來學人見無所成悉

皆拋棄亦相承皆為水銀却非也又有一本一斤水銀也其紅銀即是鐵鐵本有暈又加青綠等染來固合有暈亦難修治與銅何殊今時葦藥道中人為難制治亦輕此道余今年深學苦輒議此門殊可佳尚且水銀鈎鐵皆是鐵中精華若言汞住去道則遠矣若以鐵中而求是上上精華鐵也用將鑄鏡是上色鐵鏡所見鑄得者甚明徹深沈與常鏡殊是知是鐵中精華也又何以知之且水銀至靈入雜惡類今與汞俱是蓋是五金精華又看結了器中又侵削鐵器面鐵面上分毫無損異日因藥力被汞透吸出鐵精華便與汞合體理實靈異今將以為鏡是不可思議之物今世人只尚此為水銀殊不解重其鐵也余自恨藝淺功微不知黃帝之術儻加以金膏雄黃法象鑄成照其鸚鵡亦不後於當時今世若將為鏡是上上鐵鏡太原古者不如亦無比若為銅亦是上色鐵化為銅也今世人只呼為紅銀見有暈輕易如熟銅之流不知是五金精也余以水銀為紅銀紅銀亦與

為銅為鐵作鏡化銅為銀方訣既臻理無惑也

伏丹砂成紅銀法

右以朱砂一斤紅色不必顆粒成但光明砂紅色者佳納猪脂中和水煮三十五日入蜜水中煮十五日入華池七日將向甘土塢中鎔鉛汁瀉入塢中下前朱砂其朱砂以礬泥裹之投入塢中直令刺到底七日當伏火入赤土黃礬砂出色立成紅銀矣亦號曰紅金外白內隱隱作紅色光鮮可愛

又方

右取水銀以石硫黃燒成砂未曾經研淘者取砂子一斤轟打碎以兩重絹袋盛外更以竹篾袋重成即以桑灰淋赤烏左味淋亦得汁中納黃丹一斤懸前件袋於汁中勿遺著底以文火如魚眼煮七日當伏火後入塢鼓並成紅銀色如桃花鮮明可愛

青結紅銀法

凡青有數十種皆青最為上其狀如黃連又似貫小真珠長一寸半寸或三兩枚相綴或直或曲或深或翠色時有金線環繞其間光縷璨璨句容山谷中有近甚難得價重於金其空青出於梓州大小中心皆空色甚鮮翠其間有含水者崑崙頭青似楊梅峯頭肥颯然大者如彈丸中心實句容梓州青作片子如碎鉢孟色青無彩翠揀擇並可用又有白甘青生甘土中鮮翠美顏色如豆許大稍軟以指甲掐之得破破處轉鮮翠此一味彼土人呼為白甘青古來仙方及本草並不見載又長偏青白青魚目及善青散出饒信等州並雜青也亦相類今煮結砂子乃是畫人淘研出者彩色家多用結水銀甚有力又一說老銅化為綠老綠化為青其暈最淺少

結砂子方

白善青一斤木 石腦半斤醋煮
水銀一斤

右件相和以醋漿中於平底鑊中文火魚目已下沸少少添漿水勿令沸止一伏時

當成並全作砂子更能將鎔藥汁添水武火煑三兩日彌佳物亦增暈亦稍淺然任抽生鼓鑄當得六兩成紅銀大抵用青不並石膽土綠等其暈稍少

又方

青二兩精好 白礬六兩

句容膽子六兩用水銀一斤

右並擣研令細和未依常法煑結言便以黑豆皮四兩煑得無暈

青花結砂子方

青花一斤 白礬四兩 水銀一斤

右青花與白礬先相令勻然取兩匙頭和水銀熟研納鎔中武火煑三五沸出之淘洗一度候如此已盡為限任抽生鼓鑄紅色甚淺

石膽紅銀法

石膽生蒲州山谷狀似折筩頭如瑟瑟淺碧色燒之變白色者是真次宣潤等州淋取汁煎煑而成上者青碧色作塊片數等級下者如黃泥爛濕名為泥膽唯堪和水銀燒為粉

其宣州者不如句容氣力懸殊力倍於十其句容上者狀如碎瓦子堅重鮮碧色一半帶深綠色甚可愛經夏不潤見風不損次於蒲州今所用結砂子者但中色已下並可用又有山谷坑洞裏自然生者色稍淺於煎成者亦作片塊忽遇即有常無採處近日市肆人有假偽將太陰玄精及句容相和於銅器中煎成偽作蒲州石膽其句容亦被添宣州相和重煑合成形改色理亦相類甚難辯識大須審細青礬出太原一名綠礬一名阜礬力

勝宣州者砂子之道甚有深妙膽子全土綠天目徐真君有歌讚之歌曰
白珠碧水平鎔中文武微微聲漸雄一伏三時成半死再烹經宿變成銅將軍此朝須舞劍青腰小兒莫相欺白霜理石常煞人黃礬

石膽從來豔鐵塢土釜各文武一須五時連夜煑開匣見玉須焚香仙人遇之名長久

結石膽砂子法

句容石膽子一斤 水銀一斤
右先取一平底鎔受五六升或一斗已下

者以瓦石盡日揩磨鎔內底上令白淨就中揀取鎔底平細者即易揩磨切忌油膩如用舊鎔即須燒過與火色同止磨洗亦中水沒未半寸已來令容得未藥即得不

可令深即下藥一兩顆塊不碎得投於承上以文火魚眼沸已下如水少以匙抄熱水散瀉於鎔緣令散流入煑兩炊久一度候計得一兩砂子已上須著氣力緊絞為佳

遍遍如此以盡為限所結一炊久即可緘大抵不如多時其句容每度下二兩亦得藥多結亦校多口訣是水亦云須淺火須文為妙入此法只用一味清水不兼諸藥結時成不同諸方甚是上法結以口吹水面開當見水銀自遍散如煎餅狀滿鎔底加火藥臨時更秤意其水銀直上鎔四緣來故知藥力氣感化也收砂子時每度須以瓷片於鎔底熟刮下令淨收之遍遍如此以盡為度如用銚子中結亦得又一說夫石膽砂子初要出暈但宜以暖湯水淘研令淨切忌著諸雜藥煑云被諸藥把令

本暈藥色却牢志須在竟不可輕用如要且煮只可空以白礬於瓷器中煮之

綠石膽砂子法

句容膽子一斤 鹽一大合 水銀一斤

右並相和研令斷星子納入鑪中著七分水以大煮似沸即得便以砂盆子合之以一筋枝令通氣時時以水於砂盆子上少淋下令水散下如此兩日當得六兩已來砂子又如能更加半斤或一斤取前砂子重結向前藥汁物留重煮汁兩度疊結了更都將藥汁添水加煮三日尤妙砂子倍多暈色却淺有一出暈訣云如石膽結砂子了更以新石膽煮能去暈故知深妙再煮結

結砂子法

宣州石膽十斤如結永不盡更添三五斤其法更不得著諸藥只須一味膽子若加諸藥其暈即難去所結並如常法 右總結了取砂子緊統去生者令盡以枝

莢根細到煮兩三日常作麤紙色即又入黃土煮兩三日當白如雪亦鉤留得水銀有三般稍相似一曰雞厥其根節不相對枝莖長大二曰苦杖葉節目疎並不堪用其技莢根稍緊細節相對生葉稍圓苗細

附二

短此藥出暈無比又皆結時曾對此根同一時結其砂子便白況更入煮此藥只出得石膽暈諸藥不相當又一說其技莢先於別器中煮令濃稠用添煮砂子亦妙本云煮一月又一說金剛根生銀山者赤色藤子小高三數尺者其藤有制汞之功一名銀苗生於銀山者即堪每結一斤砂子并結後重煮都用十六斤藤子煮後炙薰三日便當伏火其蘇藥汁法用赤烏清水及黃礬一斤二味熟和攪用之

膽子團汞法

此法及轉膽子為紅銀類故錄入此

右取汞一兩膽子一兩與左味二合已來相和文火煮半日又入膽子末半兩漸漸添米醋煮之並不得令沸時時續取砂子令永盡了又將砂子與膽子末五兩煮當

五日五夜藥成如茶末一兩末化三兩汞成砂子作藥七日末一兩伏四兩汞作藥十二日一兩上手團汞七兩成砂子其火只可一兩已來若忽結成砂子了即火微急亦無妨

土綠結紅銀法

附二

土綠有數般生宣州饒信州道永等州山谷但有銅處即生乃是銅坑中般出壤土經雨便生色淺軟爛如胡粉塊子以手捻便成粉末者佳硬如軟石者次其北地亦有狀如澄了綠米粉好顏色軟細無脚

結紅銀砂子

土綠道永州者只用半斤 鹽二兩
白礬四兩 汞一斤

右先點米醋研藥後汞相和熟研令斷星子然後以鐵匙抄納鑪中如魚皮相次平布於鑪底中心留一寸餘地莫令合便以漿水有醋味者煮前粉物良留白礬二兩鹽一兩並末之待布藥入鑪著水了並散藥於汞藥上水合纔沒一指已來火令至

文魚目以下鑄底猶著得手如此半日即漸加大令如小魚眼已下踈踈然又半日又漸加大常如魚眼半日又加大加水煮半日都兩伏時並成砂子一法說初結時取三二兩先結了砂子打破作小塊子散投於鑄內初此相鉤轉又砂子總成了却布於鑄底還著一斤或半斤土綠更煮一兩日倍得砂子并退暈淺去又一說但以前所結了藥汁莫棄之並收取重煮結砂子亦云倍多兼暈却淺右並入鉢研以水

淘洗抽生約鼓得十兩成

結砂子法 木出劉君

青礬五兩 批地 汞一斤

土綠一斤 用此地者狀如漆了綠

右件汞藥入鉢內點醋熟研納入新鑄中

鑄不用指磨以武火煮一伏時並成乾砂總無水銀膏也當時秤得砂子二十兩又取此砂子於砂盆中入白礬煮一日即以蚌粉研淘洗三兩度又和鹽淘半日又以白礬和烏梅煮一日又入砂糖煮一日又

以阜英煮一日每度皆研淘出黑汁總令乾淨即入黃丹一兩同研研了炒焚又研又入霜一兩熟研令相得即分作十六分以鹽裹散刺作小孔子曝令極乾入鑪或鑄上以灰蓋初文養一日便放武火燒鼎底令紅寒開霜藥總化不見令汞並在上釜收取毬子砂鼓得四兩紅銀此常者色退一半扣之無聲甚軟取入火燒試微有煙暈甚淺尊師云毬內所生霜其砂子便令全伏白如玉也此是神仙上品也

結砂子法 錄

硃砂一斤 土綠一斤 白礬一斤

右三物相和研入瓶子內以少鹽薄為櫃養燒一伏時臨了用大火燒得通過即以風化灰一斗赤烏一斗以醋漿水投石灰中取清以石灰汁煮令熱淋赤烏取汁中煎砂子其汞先以熟藥十兩用研下鑄中結一伏時總盡其鹽櫃便入鑄用同結砂子更妙時時攪之不用頻如經一伏時並結了如砂並無生汞也如又淘却更入四

五兩熟藥重結當總伏妙不可言每一斤入四兩白鉛於坩中熟攪瀉於模中令薄作礪然以礪於灰中著上以猛火燒以鞣吹亦得當作孔鍍鍍鉛並瀉入灰紅銀獨在又入坩銷又投鉛成坩今薄又入灰中

瀝如此者三即更鼓空瀝三兩過鉛當出盡即又入坩以壁土又鹽攪略又出却餘鉛並淨矣暈至少物甚柔又一說 此物及錄三停入甚好

白鉛法

右鉛一斤用松脂二斤生者以猛火炒鉛為水即下少許脂又少著些鹽即以物攪之又續下脂及鹽令脂遍盡二斤鉛但成灰粉即堪以成為度即入甘坩鼓成水當得十餘兩如雪

結砂子法

土綠一斤 白礬五兩

鹽五合

右件並相和研以好黃土一斤紙筋熟瀉為泥作一箱樣可厚二寸許用裏前件藥

漸令乾武燒一火勿令箱子破裂寒開之作紫赤色可結一斤汞和同研一時下時時級之此藥重重用可結十斤二十斤每斤土綠可分作兩土箱為准

華池法石灰和好酒熟攪如煎餅麩用之又法凡結土綠砂子和黃土結暈

又方

土汞二斤 白礬八兩

右並搗羅以二升米醋少少灑灑炒令盡如無好糠醋亦得又搗羅成粉減取一半

藥和一斤水銀熟研令相入納平底鐱中以醋漿中常沒一寸如魚眼沸煮經半日當並成砂子更無生者如無漿水以醋和水亦得如此了又將砂子又依前入一斤藥相和研依前煮結亦用半日然後淘研令淨抽生鼓鑄當七兩成甚佳不並尋常者

結砂子方

右取柴灰約三斗穰草藉蒸熟湯淋淋取三斗更重淋取粉脚約准量二大斗每

斗重八斤如塊大即打破如彈子大不得細研恐泥淋不過甚難調治前件熱暖淋得汁亦不中如得碧綠色乃堪用之前汁淋之用煎汞三升已上器鼎中煎三日添汁浸之如常法級之如常法唯緊是務耳

又用砒黃飛霜三遍和水汞竹筒除皮如兩張紙厚可長三寸餘且將前灰汁莫之管中滿着鐱中亦滿管中黑即傾之如此三度即苦酒亦爾熱湯湯石灰清亦如法用苦酒拌一如飛四神丹法得霜用太陽

太陰玄精黃礬石如金色者上硃砂青黑者上此五物和合末著鹽藉細搗鹽遍副鐱著邊如一粒米厚上覆亦爾用炭固濟一伏時文武四亦不過一斤炭急即不堪用得霜了白騰火軟辦之如兩紙厚用裹上物為丸丸如小彈子大又用煮五合麩將為池池六升已上入塌子鎔投累至三九一入池如此五度可止後用塼上剋作痕為模深作用油拭之令甚潤濕可瀉又云先入鍊白礬灰為妙其法用柴火燒坑內絕淨

掃用苦酒拌之趁熱投乾礬於坑中盆合固濟之待冷開用一兩投一斤先於鐱中熬令乾入坑為柔用投霜不用作丸

結紅銀法

土綠五兩綠色青軟者手

白礬五兩記得上 赤烏半斤亦下

右以汞一斤相和熟研入鐱子文火結半日至全伏並成砂子便任抽生鼓只得四兩已來抽生鐱底先布鹽厚一寸餘即細搗白礬末布於鹽中心少布些些即以薄絹裹砂子捻令相著絹纒裹足即休勿令刺安鐱內上又著白礬蓋絹便一時撥鹽擁其上霜盆固之武火半日止

後法

汞一斤 綠子六兩

赤石脂二兩 鉛二兩鍊

右三味於砂盆中取少許鹽和左味槌研可百餘下候鐱沸即以鐵匙挑下之武火煮從寅至辰銀級得之了一斤用黃丹一兩炒和研可抽生使用之

飛出汞抽生法

右取砂子以寒水石為櫃稍薄著砂子不
然重重隔之上又著鹽蓋鹽上又著灰固
濟文武火飛至鼎底乃止其寒水石即須
生燒一火通赤令熟即急去火以盆合固
濟縫待冷開即堪用

倒抽砂子法

右取一甘塌子以砂子於塌底上以泥泥
汁鹽滿塌實緊按了即火邊炙令鹽乾便
合於地坑瓶子口上瓶內著少水以筋泥
泥之漸漸著火候塌受火便放一籠武火
寒開收之凡抽砂子了所收得生水銀宜
先以醋煮即以煖漿水研淘洗次以煖水
洗更以鹽和研方得淨

赤烏砂子方

赤烏者膩粉之脚也本是泥膽及鹽為之淮
南者勝於向北新好者佳如經時月多力在
地停貯者少力計每斗重八斤者良
右取赤烏不限多少以大瓮盛沸湯投之
攪令勻以小木槌子熟攪打令勻便於熟

湯中破散更連頭投湯候總散碎了即投
於冷水亦無妨滿盆盛停一日一夜當並
澄清即以物掠取上清者切不可用濃濁
者入釜中煎煮一飯久便以薄口杓於釜
底刮掠取砂子砂子似蠶砂甚虛軟安於

一瓷碗中碗中須著少藥汁養砂子時時
掠之以盡為限釜中汁少更添亦以盡為
限其瓮中水盡更添水以物熟攪候澄又
煎煮亦有砂子在其瓮中者亦以盡為限
待總了計釜中汁只有一二斗即止火拔

釜出於明處其釜底人有碗干以才日下
收之與前者一也總收得砂子了都納入
瓷瓶中還以赤烏汁清煮四伏時數攪之
一日一度研淘即却他成水銀得砂了至
少如不淘研及不數攪但莫令著底總成

砂子一說其清水秤重每升重一兩待後
作時先秤水然後取赤烏清水秤即
知又一法以藥頭汁煮砂子四伏時數數
攪切勿令著底火須武每至一伏時須略
淘去稠惡舊汁更添新汁煮數日數滿後
燂令乾秤知兩數又一本方雖云四伏時

煮其所出量將此砂子一兩入二兩汞中
用皂莢梅漿煮與諸家煮量方非相類如
不要白添金名紅金本方說如此又一說
赤烏汁俱入釜中煮總不用旋旋略刮日
滿汁盡其砂並自著釜底任收之又釜中

煮了汁納瓦盆中經宿盡結成長大消石
長尺餘麤如兩指白色質狀一如消石見
風亦不化變有人呼為白石膽云將結得
砂子無暈亦堪作櫃用又其瓶子中曾煎
煮藥汁點著磚石如空青色經久不變

結赤烏砂子法

右以麤穀糠二斗已來纒赤烏更以少糠
柳赤烏令相和一出又淋之可著如停隔
日即泥須淋取盡其汁別更澄待清煮得
成結子多又少暈不知何也未詳余意恐
難淋不如前說又余意前拌砂子煮時加
句容膽子必應易伏少暈亦宜麥子夾至
良只依前大例煮砂子更以麥子夾煮是
上法又見宿上人云比煮赤烏但一出手
煮釜底收取砂子更入柴灰中煮三伏時

並成上好乾砂子每一斤鼓得十餘兩後
被崔中丞因造金器物都有四五十兩一
時投入金中用却去其金甚好故知前說
云堪添金亦不虛也此物性至柔甚柔於
諸色紅金亦柔於金銀也又以汞三斤已
來砂盆子中和赤烏點醞醋脚研之如麵
糊兩炊久已來不用著火以水淘之又加
赤烏又續點醞醋研候永中有砂子即
候取以數足為限然淨淘洗砂子以餘甘
子煮又以甘草煮去暈無毒得成銀膏

煨伏砂子法

凡諸色砂子每結一斤水銀以伏多者為黃
多少暈易為修變常手只是四兩已下如能
結得七八兩已上者甚得其妙若善能煨伏
更鉤制得水銀加得兩數或全伏者為含水
銀多物自無暈深在煨伏

又法

右取砂子莫令成粉末以絹及竹疎袋子
重盛以赤烏清水水中加黃丹四兩煮下
七日然後入赤烏煎成白膽子櫃中伏七

日便全伏火不用抽生又如不入櫃但一
出手二七日煮亦得

又法

右砂子要全伏者取土汞一斤加膽子半
斤結總了用所結了土汞等煮令乾和少

鹽熟擣作櫃於鑄中固濟燒養十日全伏

又法

鹽一斤

消石四兩

白礬四兩

右件相和入瓶燒一火令至鎔寒開之又

取礬石五兩蜜陀僧一兩已上相和又武

火燒一伏時然取前件等更加磁石五兩

却擣研為櫃文武火七日至妙又如不用

鼓鹽者此鹽作櫃宜先於火上烘令至極

乾每斤可加伏火消石五兩於鐵臼中熟

擣如麵唯宜擣爛熟便可為櫃亦不必用

又法

右出暈了者更空以白礬漿水煮一食久
然後煨成銀之時自然紅軟於鑄底先布

鹽可厚一寸餘即細擣白礬末便於鹽中

心少布些些即以薄絹却裹砂子稍捻令

相著所裹絹纔裹足即休勿令有刺絹即

煨雖出便坐砂子裹於白礬上又著少許

白礬蓋無絹頭便一時撥取鹽攤却絹沒頭

便以霜盆蓋却便固濟細密以鐵關楔令

牢恐汞力皂起似有漏氣汞即走出以武

火燒火唯猛佳從平明至晚間即去火待

冷開之盆子中當有霜有汞相和即撥開

鹽收取紫粉以物擊之作金聲便堪入鑪

出紅銀暈法

夫出紅銀暈其中甚難何者所用皆非至藥

比有修鉛汞之士其間稍差點制猶不入豈

可能將諸石及草為藥生熟又殊而欲望變

凡為真不亦難乎今於此得者須各辨及惡

知其情性用藥有多少合和有前後若合其

理與真無別稍失其道則乖學者詳而用之

淘研煮洗砂子暈法

右應諸色砂子等並不宜冷水須用暖湯

切不宜著雜藥研淘洗為被外藥把捉
砂子暈却深牢轉難得出其砂子但且先
空以暖水研淘唯變數多即淨續加以鹽
及和飯研之然以大麥仁漿水烏梅鹽大
瓮盛糠火養十日令極醋臨用時加章陸
根用煮砂子至相宜經此後任將入諸色
修理

出紅銀砂子暈方

右取煮洗了砂子作小挺子以風化石灰
納鐵筒中散安將挺子插於灰中固濟不
固亦得文武火養一月日已上鼓之每斤
得十兩成無暈

抽生出暈法

右取砂子以寒水石二兩礬石一兩章陸
根一兩與一斤砂子相和熟研三五炊久
唯研多轉佳即淘洗又依前者上件三味藥
同研又淘洗如此三度止暈當出盡即重
統却生永便入寒水石櫃於鑪中以醋和
寒水石下厚半寸上厚一寸其中砂子以
寒水石末格之不然薄作片亦得櫃上著

鹽鹽著灰飛之文武火一伏時然後入搗
銷投入寒水石池內

池法

右以鹽水調寒水石如麵糊投三兩遍白
如雪

燒寒水石法

右取一火急去火以盆合固濟縫待冷用
之

點紅銀暈法

粉霜一兩毒 白容膽子半兩已上細研

右先取石灰一如淋灰法熱暖白馬尿淋
之約得二升已來汁向瓷瓶子中盛納二
味於中以重湯武火煮兩伏時止待冷去
餘汁藥帶泥便和半兩伏火消石同拌和
為團又入藥櫃中文武火伏之兩日當伏
火每一兩點一斤如雪

藥櫃法

特生礬石二兩 青半兩毒
蜜陀僧一兩 白容膽子半兩
右相和醋拌納一小瓷瓶中燒七日每日

一度入醋又燒即堪為櫃又此櫃重用多
時轉佳

伏消石法

右取消石一兩為末納瓷蓋子中按令平
緊上布兩錢鹽末按令平以瓷蓋蓋不用
固濟文武火候消鹽汁盡即伏

點紅銀暈法

右取鉛八兩水銀二兩並相和納瓷器中
不用固濟火養令如水勿令火過但纔作
水即得十日後研作砂子以砒黃及消石
白礬鹽等出暈研淘二十餘遍即還以出
暈藥養一日又添半兩承入鉛中又火養
十日便堪點物和霜藥亦佳

點紅銀暈方法

上色好砒如無用老鼠藥亦得以灰襯厚半
寸上以壁土蓋厚二寸飛三轉止
白霜一斤伏火 消石四兩兩一 硫伏
四兩一日漸漸養鈎硫取少硫黃今伏在清石內佳
右二物同搗研令相入鼎中平布上以消
石末以手捻散於藥上可用半分已下固

濟飛一伏時當有二兩上餘並伏在下又掃下相和研又飛一伏時如此三度上遍遍並看生消石並當伏火然取徐州石腦三兩細研鐵鑊中炒一食頃余意改作待大段火力盡帶熱便投釀醋五合中熟攪

名曰醋石腦也即便著伏火了霜投入石腦中都熟攪火上泣令乾更用生消石十二兩余改作伏白礬二兩都研納瓶中伏十日火從上燒臨了須一籠大火令鎔作汁便堪點物每四兩點一斤成上上白

作池口訣云其盆子須數數以冷水試之又點物白了每一斤入四兩母相和熟攪寫為挺任諸色化為末投承中令成膏細細研令相入取後件伏火藥一錢已下於砂盆子中用漿水煮養了淘研却黑汁又

煮如此可三度至夜間即更入承又入少藥乾燉固濟計養兩日乾燉兩夜當白無暈但取少許火上燒即自知之

伏火藥法
先取白礬一兩 朴消三分

右二物同研令細於瓷蓋子中布作一櫃櫃內安消石末一兩漸漸以文火養一日即漸進火令通赤即止然取承一兩伏火留一分已上二物同研令極細直一兩日研加功細研尤妙又入前件伏了白礬等

半兩又和承藥同研令細以鹽花為櫃用瓶子其櫃可厚一寸以來固濟文武火七日十日更佳火從上燒瓶子通赤止藥作青紫色計此一櫃藥可化砂子十斤成純白霍君曾作來時在揚州龍興觀云如此

成碼挺出暈法
石灰一分 黃土二分 鹽一分
右都作挺子用攪搗以挺子黑即易以挺子不黑為度當盡其挺子後燒却黑自落更重用得無遍數又意石灰甚能去暈只

是硬脆物若用攪搗宜未入母時攪如已入母了恐損銀又以滑石末醋和塗器物及碼挺上燒灰無聲兼閉暈只要一度為之後經燒暈不起宜居深屋中不見風
出紅銀及砂子等暈法

右砂子緊綖和磁石消石白礬朴消鹽寒水石母蠟以少糯米飯團和研諸藥作餅以布一重裹砂子令薄即掘地二尺已上埋之一百日當去暈也如未可經年亦妙以暈盡為度不著藥空埋亦可也又如搗

挺但打稍薄埋之並去暈此是供奉山人李景陽法
又方
伏龍肝石灰礦炭灰桑灰養得白無暈又出以餘甘子煮能去暈

又方
以石灰淋去灰味又以水浸又蒸又淋不論遍數以至精為妙又團燒又淋如此三五遍乃至以此灰重重研洗砂子得無暈

若出却生以燒了寒水石二兩煮養汁黑甚即易數數試看以白為度此法本煮石膽砒黃結者不知諸藥結得可否
又法
砒黃二兩寒水石二兩鹽一兩和煮不用鐵

器良

又法

鹽研三日每日一淘至乳汁止暈自出盡

又法

以馬齒汁煎取濃加消石朴消甘子汁攪之

鼓紅銀投三遍去暈

又法

章陸根和薑研淘去暈煮亦佳

又法

石灰清蠶砂汁中煮砂子無暈

又法

荏子油中煮十遍去暈一云能除鐵暈

又法

以紅銀入汞了以生附子煮無暈

又法

酒家酒客小便為池及煮物去暈一云老人尿老是久也

又法

砂子以砒黃於砂盆中煮加鹽七日或二七日無暈

又法

紅銀入汞了以茵草煮無暈

又法

白梅煮去暈云稍勝烏梅並宜去核

又法

黃芽研煮七日砂盆內煮無暈

又法

伏翼煮無暈編也

又法

搗蓮子草汁為餅陰乾以備非時用煮洗去暈

暈

又法

每研洗砂子須者少蚌粉和研良

又法

口含水停少時手中洗去暈

又法

紅銀及砂子松脂煮無暈

又法

白章柳根膠清朴消石灰研煮無暈

又法

黃土石膽包燒煮無暈甚妙

又法

爛蒸草屈水出暈亦能去丹陽暈

又法

多和汞飛在下者黃土和鹽研為泥包燒去暈

暈

又法

粘羊角及松明木攪塌重淋染灰去暈

又法

砂子入糠灰汁中煮數數換池七日暈盡須

每一日六七度換汁淘淨

又法

理石玄精等分為末銷砂子作水投入去暈

丹陽亦得

又法

紅銀銷薄或未鼓入蓼灰汁中去暈一云蓼

子灰煮得霜伏

又曾將砂子如銀膏狀者和蓼灰研作末便

和灰煮半日已下便成乾碎即當時有故便

止不終篇此灰甚覺結砂子有力又大抵灰

和研其與暈最相當孔氏以燒灰中具述

煥出砂子紅銀暈法

右取砂子緊絞了者二斤先以暖鹽漿水於鉢內以柳木槌研淘旋澆洗却藥淘洗二十遍令白淨即散破納一瓷器中以糯米漿中煮納烏梅一升槌如用酒家醇漿亦得煮兩日不得更別著藥每日四度淘研並用暖漿中淘研前後並不得入冷水淘研下時每遍著少胡同律一錢止分爲四度用爲准其胡同律者性情銅鐵俱宜甚能去暈又以速年土壁土爲湯亦佳其間用石灰少者水於鉢內以柳木槌研淘旋澆洗却藥淘洗二十遍梳中著漿水強半梳浸之每一斤砂子用硃砂一分於漿水中放梳微暖處一伏時其砂子藥自見以篋攪以水淘研手中按洗令淨然後取大鐵臼以砂子和鹽二升壯夫擣當如青泥每日三度淘洗和鹽擣致以小便淋菜灰煮一日又和鹽擣一日每日亦三度換鹽又用小便灰汁煮一日並合

堪用也如未更擣煮計三日煮並當無暈

一說其未經此擣後亦易制伏又如尚有暈即更入醋漿中煮合納白礬二兩鹽二兩烏梅二升寒水石二兩洗了用砒霜半兩也硃砂一錢朴消二兩章柳根細擣一茶椀煮兩日每日出砂子三兩度依前用胡同律研淘壁土爲湯其物當暈盡也又如未了即將砂子投入伏龍肝白善各二兩石灰礦一分菜灰炭灰中兩日亦依前淘研當白無暈又如未了每斤入一兩黃丹於瓷器內微火炒令相入熟研即入砂糖一斤少著水煮一日不用淘洗能黑暈又入濃米醋如無糠醋亦得內加皂莢煮兩日能去黑暈便即數淘洗令淨日滿後一法從此煮後以砂子作小挺子以風化石灰納鐵筒中散安砂子挺子挿於灰中固濟火養一月日已來後鼓之無暈每斤可得十五兩已來暴砂子令乾其砂子前後並不得入冷水每斤和伏霜一兩同研令相入如無伏霜生者用亦可

分作十六彈子以鹽裹鹽先擣令細熟

鹽外更以泥裹各各爲仍以釵子刺毬子上各作三五孔子暴令乾納於鼎中鎊亦得以細末黃土覆藉用石灰亦得又布炭灰於上以物合之固濟文火養一日然漸用武火鼎底紅赤一炊久即止寒開之收取飛出水銀銀有落在灰上亦盡收取其鎊勿動著於鎊上橫著炭火武燒一火通令赤寒開之打破毬收取砂子打破入烏梅白礬鹽煮半日令乾又入泥毬鹽按一火又入藥煮半日又如更能入汞研令相得又入鼎中飛三五遍永且飛引暈故出也然後入坩堝內以牛糞末及少鹽覆藉便慢火鼓之汁又未知物好惡深淺即使鼓如已知當初鼓之時便入母同鼓甚良殊勝第二遍入母又砂子抽生淘研多者體質輕虛被韞風吹著物多飛走大須在意其鎊中武火燒者大是上法物且得伏成得藥力入坩堝又免飛走也更不折落又毬子中用霜者一說

云用波斯白礬并胡同律甚良又物既不折落銷成汁後乾瀉不如投入華池中池法用水及酒朴消白礬脂油無在

又一法
空以鹽和水為池稍濃作蒸而 又用皂

英為池亦得濃烈為佳其 柔白無暈

又法

如未可即更入塢銷每斤用霜藥二兩已下依丹陽方法抽點瀉為礪即將礪入泥毯包一日又投三十遍又入泥毯包即重入塢銷

每十兩入二兩母其母切須真好是本山澤者切須自試無分毫雜者此是要節於塢中熟攪和又瀉池中令成塢稍薄作此物中先有黃丹每入塢中之時大須在意令鉛出盡如不出自是一病即又投三十遍又泥毯包一日即入塢銷又每十兩更入 兩熟攪瀉入池內令成塢並成 光白又如尚未十成即須更入六兩母都成二十兩是對漆也入塢熟攪以壁土白礬礪砂鹽投塢去面上惡令清淨然瀉為塢挺稍令薄納火中

燒通赤鉛出令冷又燒三四遍即以鹽措洗令淨即入瓶煮一炊久出之又燒又煮每一度煮即一遍入塢銷如此七遍銷無暈又如尚未盡得斷了即須入後件坭法中並各得成真實

坭紅銀法

金陵子曰因讀丹經忽悟斯理其紅銀

依丹陽例坭的無暈如不可即取紅銀

色修理一切了者錯為末入汞同研少者汞多即被把暈難出又煮洗修理並了然即更

加水銀並投入鉛中熟攪和入爐中平布固

濟飛之其鑪以黃土紙筋為泥襯鑪裏更以

乾黃土末下藉五第上覆一寸第一日武火

養勿令汞上第二日稍加火第三日武火迫

上水銀寒開之上釜收取上釜收取汞其鑪

中取鉛入坭池定白也其鑪中並不得別著

礬等恐汞成霜也亦損鉛力如猶不斷手脚

更再坭無不成也又一說紅銀砂子不限多

少但緊絃投入鉛中如此生了者亦得加

一兩同研入坭也無暈又一說坭法

細

羅水拌令泥泥為窠安少鹽於坭中 鉛
等用火依常法

紅銀逆子法

右取紅銀以藥抽點包拔一切淨了者八兩加二兩好山澤每坨都成十兩為准其

母更多亦無妨熟攪為礪令厚薄勻即取

一稍深鑪子用水銀三斤以坨平安水銀

上固濟火當底著用文火如盛夏即得

後漸加火每兩日開如有水銀飛上即略

下火力但汞纜及微微上即得不用

如此二十日滿即重鑪一遍為礪

作二十日滿又鑪一遍觀燒養六

其暈並盡便為真實一本六 礪子

第一遍著時須用礪砂及少膽子以汞煮

一日其礪並著底與汞相入為妙 一說

其礪子四兩以北庭礪砂一兩石膽一兩

騏驎竭一分三物和研以米醋調如膏塗

上以黃土為泥包裹之可厚一寸二分便

於糠火中燒三七日然以白炭燒三日去

泥取之本方入汞四兩出丹砂經 一

本云其器物中先以黃丹和胡粉為泥
鋪底然內水銀及碓子即一出手
日便無量多少亦隨人意所無
兩為准又一云逐子著消石
正一日倒都七日了當作黑灰

淘然抽生鼓便白

逐子法 夫逐子之道且類本物少半則易功如忌指難也此是

訣

右取抽點一切了者紅銀一斤和母四兩
都成二十兩作一碓子稍薄作如厚即打
之打了更須燒與火同色更煮洗令淨用
汞三斤並納於鑪中以少石膽及硃砂
水煮一日其汞與碓當相入碓著鑪底
盡便固濟出陰氣初文後漸武二兩
度用飛上者略下如此二十日滿

抽却生汞但入碓還依前鉅作碓
前安汞中亦依前法二十日滿又去
成碓子依前入汞出鼓如此三度都六
日量盡山澤不如金陵子曰所經過煮
及經養紅銀其汞皆被汗可以鹽白礬等

淘研及飯研亦佳令汞淨了重用微佳又
余見七篇丹砂訣中以藥燒養金碓子至
是上法今紅銀亦宜依此准例作之殊上
其所用藥塗碓子燒者以北庭硃砂一兩
石鹽一兩驕麟錫一兩此三物和研以

酒調如膏塗於碓子四面令藥盡

土為泥包裹之可厚一寸二分

燒二七日然後白炭武燒三日

上件方本說如此今燒白物藥

可加減入逐子用良也

又法

如燒銀碓子可以白礬灰一兩硃砂一消

石一兩 狀火 鹽二兩

右塗之亦用左味和其泥包裹糠火七日

白炭一伏時為准

龍虎還丹訣卷下

金華玉液大丹

朱砂 一斤十分

新荷葉 四月

右各燒灰斗許取淋下十分濃汁煮珠一

月共三百六十時殊俱成雪白色名曰玉

英服之可治百病

養法

入前殊於小瓶內三草灰汁八分浸滿搗碎

生薑用布包塞瓶口重湯煮之日足取出殊

用皂角煮一日乳細以長流水淘五七次

養法

用陽起石磁石禹餘糧石代赭石紫石英礬

石已上六石醋碎搗碎又以硝石并太陰玄

精二味同煨成汁一處俱乳細作外置仍用

銀十二兩作神室置前殊於中納入外置砂

合封固如法及池頂火養一月火候二至四

兩日足取出名曰玉液可以點銅成銀堅鈔

成寶

用前玉液以金十二兩作神室納其中外以

前置固之入砂合封固如法及池頂火養一

月火候四至六兩日足取出其狀綠褐色如明塵名曰紫粉每用半銖可乾汞一兩成至寶銀也

用前紫粉以漢椒防已煎湯沐浴少時又用銀十二兩作內神室雌三雄四一處和研入

內神室中又用金十六兩作外神室納紫粉於其中內神室入外神室外神室入前八石匱

中沙合封固養火一月火候二至六兩日足開合銀室紫粉俱成黃色金名曰金華每用半銖可乾汞一兩成庚到此去八石不用但

以前金華并內養出牡牝一處和研作外匱又以金十六兩作神室納生珠十兩於其中

置在金華匱內砂合封固如法灰池六陽火養四十九日足開合金華成紫金色可作長生匱珠砂如膽礬色此名紫霞丹每用養出

珠砂半銖搯汁為丸糝汞五兩成黃金亦能化五金俱可成寶生變化無窮

銀精丹

珠砂兩 粉霜兩 三友霜半斤如鍊霜以

胎變為妙

右取桑紫燒灰淋取濃汁以軟火鍊之鍋內著一握稻草其汁自結霜在上以清水淘之再熬乾成霜先鋪霜底四面及中間鋪粉霜入朱砂在內仍以粉霜蓋之次用桑灰霜蓋瓦片封口六一泥固灰池陽火養七日火候九兩養之日足火煨通紅取出灰池候冷取砂其色雪白如銀屑妙甚金曾以此代金華大丹頭其功與之並駕今書此以記之

四聖丹

砒八兩 粉六兩 雄三兩 雌三兩

砒用蓴麻汁二椀旱蓮汁三椀煮盡洗淨又用蓴麻汁半椀炒盡為度○粉以蓴麻三斤許濃煎汁煮盡○雄以鴨舌草二斤上下米泔水浸煮盡○雌以紫蘇草二斤許米糠醋煎汁煮盡○粉六兩用山澤銀六兩攪為末四兩和粉末在火鼎底上用二兩銀末捺頭入水火鼎如法通身固濟○汞每粉一兩加了脚半兩同煨如用湯煮過用之○固藥用無名異蟾粉紙筋鹽泥同搗千萬下○灰平

築鼎倒露出水鼎及受煨處先下火一斤煨二時提起用瓦陀碾起半寸許再下火煨一箇時又如前法漆盡四箇瓦陀子各過一時提起添好炭一二塊在底令藥受煨火有三斤用瓦圍了添火一斤此是全料火候到此消詳用之却用灰蓋寒爐冷取粉毋分胎

右用粉細研同砒等研勻入鼎留二兩砒醋搜捺頭固濟養火三七日○一七火候

細再入鼎如前法一煨取出研細入合再

養此煨不必用母○二七火候初日二兩半三日三兩四日二兩半五日四兩六日早四兩晚四兩七日早五兩晚六兩頂二兩四兩首尾三斤取出研細入鼎如前法

一煨研細又入鼎再養換新炭○三七火候初日二兩二日三兩三日四兩四日五兩五日五兩六日五兩七日就

煨末香三斤炭團二箇同搗細放在四邊熟火六兩按五方安之以瓦四片蓋了頂上出煙三日後寒爐方取可以作置養雌雄粉

一轉變化

每粉一兩先用荷灰汁煮一日仍用水調白
芡末顆顆包了同菖蒲末同炒一日許取出
去白芡以粉研細加入赤了脚半兩共為末
和銀粉一兩依前煨粉法煨之取粉再入銀
室中以前匱覆藉養火七七日每粉一錢可
點骨一兩為十分微糝不過鉛池

二轉變化

辰汞成粉霜如本法亦如前用荷灰汁煮銀
母煨銀室養死每養死辰汞一兩入雄四錢
雌二錢同研勻用庚母作神室納雌雄於其
中養火以前四聖丹作外匱火候四兩二十
一日早晚換火日足寒爐取雌雄粉每一錢
可點銀一兩成上色矣

三轉乾汞

以養死雌雄粉納入金室中大光明顆塊砂
先用膽硃硫桑汁內煮三伏時取出控乾金
箔包了我在雌雄粉內以四聖丹作外匱封
固養火七七日火候二至六兩日足取珠一
錢可乾汞四兩成上等金

六神匱

砒用馬莧菜柳葉同搗汁煮五日就草毯
煨○硃每兩用半夏草烏二兩鋪蓋二斤火
煨○乳入葱管內裝入藕窠中泥固兩頭二
斤火煨○礪一兩用白酒脚一盞煮盡粉山
梔子細辛雷凡瓜薑煮五七日用川狼毒石
榴皮鬼舊五倍子石韋包煨

右取粉四兩對各物一兩同乳成粉裝入
合加蠟油一盞養火七日火候二兩取出
又入蠟油一盞再養七日火候三兩取出
又入蠟油一盞養火七日火候四兩如此
養三七日了其藥作匱養物以粉七兩對
汞七兩入母二兩結成砂和粉研細負陰
窟煨取出分開作顆塊用赤了脚貼身入
前匱或連法養法二十一日火候二至三
取粉半錢點骨一兩為丹陽

獨砒匱變化

用川狼毒養砒半斤兩箇時候用梧桐律半
斤對砒同乳攪成汁作碧玉色取研細入爐
養火七日其色雪白方可變化作匱養物
一點金

蒲葵^二 黃礬^五 桐律^二 硃^一
青鹽^一 解鹽^一 雌黃^一 石油^一

右件仙人草裏之一煨成汁打開光明可
愛用楮汁研如彈子大金箔裏了入前匱
內養一日或三日取之細研為末黃臘丸
如雞頭大每用物四錢或五錢對丹一丸
點透骨十二分真色若三七勺之尤妙

養法

牙硝白礬石鹽蟾粉各等分用鹽酒調裹燒
之其色便出

又法

仙人草巴豆五倍百部骨補川烏草烏半夏
南星

養粉

每粉八錢真汞二錢母二錢結成砂同研為
泥楮汁丸為龍眼大更用母箔包裹入匱養
七七日可一錢點化丹陽一兩

養珠

每生珠一兩生砒末作貼身用二八母砂二
兩包裹令密入前匱養火三七日可成寶亦

可一錢點骨一兩

養硃膽

每硃二錢膽八錢對養出粉霜一兩同研納在合底用金箔間隔以前置捺頭養火二十日或一七日可二錢點庚道一兩

養雌雄

每雌四錢雄六錢研為末用蜜丸如圓眼大金箔包了次用前養出硃一兩研細包裹入匱養三七日可一錢點一兩轉白為黃

朱砂澆芽四神匱芽養硃為糝制

朱砂四兩用大魚鯉草何首烏同煮三日一煨入母養一月成寶火候常存四兩用硃治作陀澆汞二兩養火一月火候一六日二六日三六日四六日五六日六六日共計百二十兩又澆汞一兩又如法養一月並是上火下水養之如此澆至五兩足換水火鼎內又澆一兩又如前養一月如此澆至七日次入朱砂一兩又如前養火一月至九次又入朱砂又養火一月已上並上水下火養之共澆九次得黃芽十兩九月數足十月脫

胎入四神匱養之

四神匱法

雄黃用艾一煨八分死了再養令真死入野薄苛養了雌同煨又養死入和鷲草花養了硫養死又入前草養了朱砂同養死然後以前芽子入真汞二兩用母一斤作室匱芽子入四神匱養之一月一至十五十五復歸元之數日足取芽子作匱以金箔包朱砂入內養火七七日火候四至八硃可糝制矣

硫黃汞為匱養雌點金

死硫十兩用厚金箔三兩重重鋪蓋養火七日硫真死再入生硫同養死取為匱另養三七母砂成芽火候一日二兩三日四兩五日三兩六七日四兩或六兩取芽子用硫黃蓋頭養二七日一煨其芽真死方與硫黃對停合胎為匱養四六庚砂一兩其庚砂以朱硃膽為末作貼身入梅核內養火七日火候依前取對雄兩其雄先用膽白水煮一日青礬莫半日取出與死庚砂同研入硃少許密為丸養火二七日火候一二日二兩三四五日

三兩六七八九十日四兩十一十二日五兩十三十四日六兩取出以二錢點聖銀一兩為黃矣

聖銀法

以硫黃養靈砂為銀

攪硃轉庚道

硃不以多少用車前草汁煮一分炒乾以貝母知母重錫仍用二草末撒在鍋內待煙起攪下硃大搗三五扇作汁真死可養雌雄石膽轉制庚砂○雌雄以臘脂菜煮三伏時

石膽用鵝不食草煮一日同乳成粉蜜丸如黃子大入前匱養火三七日其藥俱死匱中與硃合胎名為元陽匱可養庚砂四藥各四兩為匱○朱砂以川紅蓼煮七十日外用金箔包令密入前匱內養火七日取朱二錢可點世銀一兩為足色金須用三七勺為上硃一兩用母箔二錢

驚鴛庚母砂法

凡養庚母砂不問三七四六須抽砂中真汞先與銀母對停結成砂入鼎虛養一七日再

通出承用龍膽草莽草川鬱金赤松香右為末先鋪在鍋底一半下庚澆承次一半蓋頭用皮紙糊鍋口用火煨時時搦動過日取砂子方用貼身入匱

庚道變化

摘取牙子依元法虛養煙氣十分少然後如常煑令堅老方用銀室納芽其中死鉛作外匱養火七七日取芽出每八兩加真承二兩同乳成粉再用庚十二兩作神室納芽其中用硫黃作外匱養火七七日取芽乳細再入真承二兩如此入金室養火積至一斤名曰龍虎大丹可以作匱養朱砂四神○朱砂四兩大光明者先入桑汁內煑三伏時次用米醋膽硃同煑令斷燄方用金箔顆顆包裹了外用膽硃貼身入前龍虎匱養火三七日硃砂真死作汁可轉制三黃作四神丹○三黃各二兩以桑汁內煑五伏時入前硃砂四兩同乳勻再用新庚十二兩作室納四神於其中外用龍虎丹作匱入金室在內封固養火一月火候四兩日足用火三斤一煨寒

爐取出四神俱成紫色佳火每一錢乾承一兩成上色紫磨金養火三月一錢可乾承四兩養火一春一錢可乾承四十兩○或以前龍虎匱養膽礬佳火可點世銀成上等金

胎息法

第一次七日一澆丹基四兩澆真承一兩封固養火七日一二日二兩三日兩半四日二兩五六七日一兩頂二兩插七日又澆一兩火候同前如此澆三次係二十一日○第二次五日一澆火候一日一兩二日二兩三日兩半四日二兩五日丑頂二兩插七日又澆一兩火候同前如此澆三次係二十一日○第三次五日一澆火候一日一兩二日二兩三日兩半四日二兩五日丑頂二兩插如此十次計五十日共前七十一日○第四次三日一澆火候一日二兩卯酉下二日三兩子午下三日三兩寅申下如此澆二十次計六十日共前一百三十一日已後用一日一澆名曰朝種暮收火候漸加微盛

硫黃斷靈砂成金

靈草死硫黃用金久久養過一七日大火一鼎如此養七七鼎七次遍遍換金其硫黃金色每靈砂一兩用硫二錢代礬石少許同乳用硝鹽捺頭大火一搨可得赤金七錢重成至寶

盒金法

又用足色金子五錢足色銀子五錢同鎔作汁打成片子或成塊却將瓦片打如物長短大小先鋪藥厚一分上安物再用藥厚一分多蓋面仍用瓦蓋面四圍用泥作墻入火爐內下用數塊火捺令平却安瓦物上以紅火數塊排蓋令適用扇扇令瓦微紅便住扇以熱灰蓋約七八箇時辰取出水洗用剝法花減一兩氣膽礬一兩先將花減用水半盞淘去砂脚以小風爐以瓦蓋緩緩熬令減水熱了逐旋下礬熬令乾取之研碎用剝法○鹽礬○硝○石膽○青礬○黃礬○研細瓦器醋調如稠糊以雞翎刷上火上炙撒水中三四次

貼身硃砂法

右用白蜜與水鍾半調開火上瓦器熬令
 交始先滴點蜜在白器內却下硃打拌令
 遍體皆有蜜又傾過白器軟紙徐徐揩盡
 看硃砂身上微遍有蜜水先用紙冊以熟
 紙一片在上却以尖頭筋逐顆劫硃勻勻
 排在紙上却以貼身藥上之再用熟紙再
 上貼身草藥了却以手排動貼身藥都勻
 烘乾以紙包候冷便入合母作五分下用
 二分上用三分火候同青金法煮硃用淮
 椒搗葉

青金法

右用母五錢重汞二錢重入甘鍋內油蓋
 面緩火結砂令母化或一二錢重却取起
 母刮下汞砂去母定有三錢半足却將汞
 砂用好紙紐過取半兩已煮汞於內止要
 母半錢重其餘通留下四錢半重母此母
 已後再可節次煮汞二十餘兩每次只是
 二兩半為則却將前半兩汞硃入瓜鍋物
 一錢半重炒成青金次入金苗半錢重雌
 婦半錢重草伏硃砂半錢重一處炒令交

始通乳再炒霎時却用篾轉成當四錢大
 圈子其藥用飯飲湯酒令潤入圈內下用
 皮紙上用乳搥捺令緊懸乾却用好山澤
 一兩半重攪為陸續末子下用二停鋪紙
 上用三停蓋面封合約令四分高下火一
 二三日一兩二錢火四五六日一兩三錢
 火七八九日一兩四錢火十日十一十二
 日一兩五錢火十三十四日一兩六錢火
 ○右足取出就青金鑿下一粒如米大火
 上吹看無燄作珠子便離母將青金入合
 虛養十日又吹看無燄為度如有焰再將
 虛養却將此七錢已死丹頭再用元養母
 汞依前法炒一兩半了入已死丹頭通乳
 又炒片時分作兩餅用山澤七兩作兩合
 ○火候一兩四錢至二兩住○十四日了

取出吹看成白銀硃再虛養十日却將二
 兩已死青金炒元養母汞八兩依前炒了
 分作五餅作五合養每合用山澤六兩養
 火一兩六錢起至二兩二錢住如此十四
 日取出作兩合虛養半月至此方可試藥

用足氣法

記取制母方炆元養母汞

炆母法

右將母紙紐令乾入五十兩甘鍋內上用
 紙封口以火逼出汞却將母鹽紙包兩三
 層外用黃泥薄三厚三四分入緩火內煨一
 夜次日去泥入風爐連鹽炆坐鍋取

支筆涯硃砂轉庚梅核

硃砂八兩以三角酸兩大擔取自然汁二斗
 烏梅三斤煎汁斗餘懸胎煮硃三伏時取出

控乾用石腦油或硃砂水滾磁石末貼身十
 分堅者然後以赤金六兩汞十兩濃煎椒汁

結成砂以枸杞苗汁煮一日取砂子再入研

研令潤每硃一兩以母砂二兩包之令密置

淨處一夜令堅以代赭石八兩十分乳細醋

浸七八分滿就磁器內煮用杖攪勻以火煏

蝶四兩即鐵花好真正膽礬二兩懸胎煮之

旋旋添熱醋煮半日去火煏蝶不用止取代

赭膽礬涼乾用山筍一箇即養火合子薑汁

制了次用雞清調墨塗筍十餘層約米粒厚

又用雄膽曾代四味雞清調塗十餘層以前石并礬入甬中作匱次將母砂包了硃如莪蓮狀鋪蓋如法封固入灰池養火一月火候一至十五五復至一此應周天百四十兩火候俱用未濟法養之日足取硃剥去母砂可見寶矣

二轉黃芽

用前見寶硃以金星草即管仲苗濃煎汁沐浴一時然後取甬子亦用薑汁雞清調墨及用陽雄膽曾代五味醋調制甬子制硃於甬中如澆淋法澆汞四兩子午卯酉當存四兩火養之亦用未濟三日開看切不可動芽嫩故也次又澆三兩至五日或七日又澆之凡三五次澆至十二兩開合取芽置淨室中

三轉紫河車

明雄五兩不損動者以醋濃煎十四皂角懸胎養三伏時洗淨控乾用雞子清調陽膽曾代塗之石腦油炙透或加硃砂亦得以金箔包裹令密又用雞子清調墨塗十餘層了方用前芽子入砂中真汞二兩同研為粉用剥下母

砂添赤金五兩餘同煇成汁打作神室如雞子狀亦如制砂甬法制之方入芽子一半在下納雄於中又用一半芽子在上蓋之依法鐵線纏扎用泥封固畢以瑠璃藥蘸之次用赤鹽四兩硝二兩研細旋旋添入大甘鍋中

煇成汁傾入磁器石器中研細入沙甬中以金室內其中封固畢入灰池未濟火養之火候一日一兩至六日六兩第七日以六陽火養之四十九日足取甬懸於鉛中同煎半日然後開甬取藥合研細每一兩分作四百九以楮汁蠟劑為丸每用梅核一箇當頭成實處開一小孔去仁入汞八九分入藥一丸在內以柳木塞窠子次用包金土代楮石膽礬伏硝白芨津調塗紙裹梅核四五重鹽泥固了入甘鍋中黃泥築實大火煇良久通紅刺水中汞成金矣十五

法泥

蚯蚓土半斤 赤石脂四兩 黃丹二兩
右用兔毫盞末二兩同搗細用白芨汁調勻杵千萬下方用內室外合

瑠璃藥

用鉛黃花半斤加硝二兩礬二兩大搗作汁入神室蘸之使其封固得密若養穆制必然如此使氣不出外裏面造化自全矣
金華玉液大丹

感氣十六轉金丹

蘭四

母如法鑿打令實無餘芒桑柴不拘多少
一斗許做灰蘆用百沸湯淋汁一斗許盛於淨器中骨碎補一名土猴
千年潤去水脉和葉并根秤

二味草各秤二斤入石臼爛搗用新布裂汁

乾再搗凡八九次搗取汁一斗許如未至一
斗但以前灰汁搗盛淨器中

右用砂銚一枚可盛三升水者將砂銚安

鐵三脚子上傾灰汁藥汁於銚內只令六
七分滿將前母用小竹篾兒盛懸胎於砂

銚內炭火上煮汁常沸莫令涌出頻於灰

藥汁浸點煮如是點煮一伏時如灰藥汁
少更要將前灰籬煮沸湯淋汁和藥查再
搗添煮一伏時為度如是煮畢取篾兒取

出母逐塊以淨布拭去水滓令乾入砂合

子須是信州頭樣大合子則可將前所煮

母一十六塊排砂合底合定以醋調蚌粉

封合子口縫如闕蚌粉用赤石脂尤佳虛

養一伏時卯酉各火四兩次日開合則澆

汞四兩於母上如前法封固下用水鼎坐

合子於水鼎上具式如後



爐用土做或以瓦燒成器
通身要高二尺二寸徑一
尺二寸上兩竅如折二錢
大下三竅如小銅錢大



水鼎乃磁器可貯水三升
者要鼎口與合子底一般
大每用水鼎入沸湯六七
分滿

養火都式



爐中所用
灰乃用紙
錢灰

依式造畢養火如法其火四兩要三塊頓合
子頂上候通紅不滅以灰覆之卯酉抽換七

日火足寒爐出合開看其汞成魚鬚色如霜

再澆汞四兩如前封固如前入爐添水如前

封水鼎口如前卯酉各火四兩養七去火

寒爐開看其汞乾如玉犬牙兩

再澆汞四兩併如前法七日火足開看其汞

乾如馬齒琅玕兩

再澆汞四兩併如前法養七日火足開看其

汞乾如瓊林玉樹六十

再澆汞四兩併如前法養七日火足開看其

汞乾成黃芽共二十兩

更添水鼎湯坐合子上如前封固火數虛養

七日取出開合摘黃芽成大丹要留為匱則

留之不要留銚銷如前不折分兩

九炒芽方

右將硝石硫磺白礬食鹽四味各二錢研末

用之將砂銚一枚取黃芽先投銚內次月前

四藥覆黃芽座銚子上更於銚子下慢火逼

炒恐銚藥沸涌按皂角水洒之莫令涌出候

藥不涌用建蓋覆定更用濕紙封蓋縫聽銚

內聲絕去蓋去前四味藥汁只取黃芽沐浴

轉成紅粉

十沐浴方

紫袍金帶色鮮鮮 合口須教莫妄傳

更得杜防相補助 和砂一處水中煎

紫非 川鳥鈺世實則用 白芨 白欬

杜仲 防己 川椒合口者已上 七未各二錢

右劉如麻豆大取長流水投藥於鉢內將黃芽用新布包裹懸胎須坐於鐵三脚上煖一時如水耗則頻添之火足取出去布焙乾轉紅粉大丹

如要釵成世寶則將黃芽釵之到此可戒可慎禁戒甚嚴也

十一轉紅粉法

將前黃芽研細投砂合內如前用醋調蚌粉封合子口縫座砂合於鐵三脚架上上入爐養之到此不用水鼎也用卯酉火各四兩養一百二十日去火取出合子開看皆成紅粉將粉研為細末用一淨盆盛水八九分滿傾出紅粉於盆中水上輕清淨者用紙綽之日乾乃曰紅粉留之轉為明憲塵大丹沈在水底者白砂子釵之成銀其銀留之向後打造混沌用

十二轉明憲塵法

將水面所綽紅粉投於砂合內實捺合定以醋調蚌粉封合子口縫座於鐵三脚架子上

用熱火四兩卯酉抽換養之一百二十日成明憲塵火日數足去火出爐取合開看其紅粉輕清如明憲塵謂如窻隙中之飛塵至細也將明憲塵養丹砂轉大丹

十三轉大丹法

欲養大丹當於僻靜去處不聞雞犬不見婦人方可為也將明憲塵一半投砂合內用成塊朱砂六兩共一十塊則可若朱砂更用明憲塵一半覆之入合合定以醋調赤石脂固合子口縫入爐座鐵三脚子上卯酉頂火各四兩養三百日成大丹取出合子開看取明憲塵盛於淨器中取朱砂轉紫河車

所養丹砂六兩除去四兩留轉大丹其二兩逐旋研用人死七日魂魄未散心頭微温者取丹砂半錢以井花水灌入口其人立甦如魂魄已散丹砂入口其屍千年不壞如人可服將丹砂研細以楮汁圓如梧子大面比以井花水吞一圓令人百病不染久而臟腑俱成金色延年却期永無危急之患此丹砂可以扶危濟急丹砂半錢

七可乾永一斤成銀不可輕用戒之慎之

十四轉紫河車法

將丹砂四兩研細入雄黃四兩更入生汞二兩同研細狀如桃花粉投於砂合內用醋調赤石脂固縫入爐坐鐵三脚子上卯酉頂火各四兩養六十日足取出開看其藥成紫河車用一刻耳許可乾永一兩其色轉黃

十五轉黃舉法

將前紅粉淘下白芽子所釵銀半斤打造混沌恐銀少於別轉中乾者添用

混沌鼎



大砂合



將明憲塵一半投混沌底將紫河車更研入雌黃四兩同研細投明憲塵中其上更以明憲塵覆之醋調赤石脂固混沌口縫外更用大砂合納以白虎石鋪蓋其安混沌於當中亦以醋調赤石脂固口縫入爐坐合子於鐵

三脚上卯酉各用頂火四兩養四十九日此
黃舉用一刻耳許將汞一兩安建蓋內以黃
舉糝承頓慢火上乾成黃金白虎石即白汞也

十六轉紫金粉法

將黃舉點承成金一十六兩造一混沌將黃

舉一十六兩或一十兩其餘留以濟世救貧
拔苦研細投於金混沌中醋調赤石脂固混
沌口縫用砂合投白虎石一半坐混沌當中
更用白虎石蓋滿亦以醋調赤石脂固砂合
口縫入爐卯酉各火四兩養四十九日火足
取混沌開看已成紫金粉此粉點五金俱成
紫金到此切戒輕舉妄用

轉大丹法

前事俱備選名山擇福地以藏風聚氣去處
更要周回三百步無伏屍故氣用古劍一口
古鏡一面建壇三層高三尺六寸其壇方圓
一丈上以屋蓋壇下當中埋長砂二十四兩
鎮壇壇上有竈竈中安鼎鼎中安神室預先
告盟三界十方自古得道真仙當境祀典神
祇當山山神土地禱以鍊丹之日毋令陰鬼

竊丹之氣



丹臺
式
長砂埋於下
神室乃混沌也



門五寸
電力藥爐也

用前金混沌更添金一十六兩共前三十二
兩只如前者大而如法厚打造投紫金粉於
混沌中用醋調赤石脂封固入大砂合此砂須
煅先以白虎石一半鋪砂合方安混沌更以
白虎石覆滿合定亦用醋調赤石脂封固入
爐坐於鐵三脚子上卯酉各項火四兩養十
箇月足開爐出砂合取混沌開看藥生成五
品隨人功行所結也一法以冬至日下手來
年冬至日取

第一品名曰 龍虎大還丹其丹結於混
沌頂如紫金有內丹人服之點化骨肉同
飛而成天仙無內丹人服之則成地仙
第二品名曰 神符白雪丹結於混沌四
畔色如美玉服之如上
第三品名曰 金液小還丹其丹結於混

沌四畔如紫金有內丹人服之點化飛仙
無內丹人服之長生不死
第四品名曰 紫遊丹其丹結於丹鼎四
畔紫色有內丹人服之可仙無內丹人服
之久視長年

第五品名曰 紫金丹其丹只在混沌底
成紫金色有內丹人服之可仙無內丹人
服之久視長年

修鍊畢看丹砂結成如何品數此隨人功行
而成將丹藥看多少研細以楮汁搜和丸如
桐子大四十九粒餘丹化瓦礫皆成至寶可
留濟世救貧拔苦不可為贍家及妄用
上帝有戒宜深慎之其丹四十九粒用絳紗
縫夾袋貯於前金混沌中投於丹井內四十
九日日夜不可暫離丹井至誠看守候日足
取絳紗袋上丹井開袋先取二十五粒投於
名山大川淵源潭洞以謝三界十方上聖自
古得道真仙并自己符法錄中靈官將吏并
當境典祀神祇山神土地畢次於清晨面北
以丹井中水吞一粒服畢候有功行則玉符

宣召白日飛昇可與骨肉為善此丹非人間
所有宜秘藏之

感氣十六轉金丹

修鍊大丹要旨卷上

外丹要訣

蘭五

山澤之物二八為元山澤之物四六為團以
團入元丙丁合乾山澤之物以硫炒堅用元
為置養死為鉛既得真鉛用汞方全朱砂同
研再養以元其砂既死是謂大全取元合體
可長於天觸類而長真死九還五者既備豈
可妄傳某仰觀天地盜大虛而濟人鉛汞盜
大乙而利物蓋盜我者盜我精氣鍊我魂魄
在我未能收十全之功何以濟人利物哉天
地相盜之理愚不可以輕傳而鉛汞相妬之
道安敢不講究而推利人濟物之事哉其術
以鉛為本以汞為元世人莫不知鉛汞為大
丹之基往往多不明真鉛真汞之理與夫互
相吞竊之道是以不知生生無窮之妙也且
鉛汞之盜大乙當以大乙而資鉛汞鉛汞之
自相吞盜當知其所本識其所藏明其所用
察其所返斯始得造化之機也抑又考之雲
龍風虎則神氣之道者神由母氣由子以神
召氣以母召子孰召不至為其有吞竊之患

故鉛汞而無成功外丹之術全在乎形氣亦
不可不知也一氣之運斷可知其靈否孰不
知靈者形不靈而氣靈生不靈而死靈水至
清而結冰不清神至明而結形不明使冰一
泮其水返清使形一定而神返明能知真死
之理可以為大丹矣

火龍玄珠大丹法象

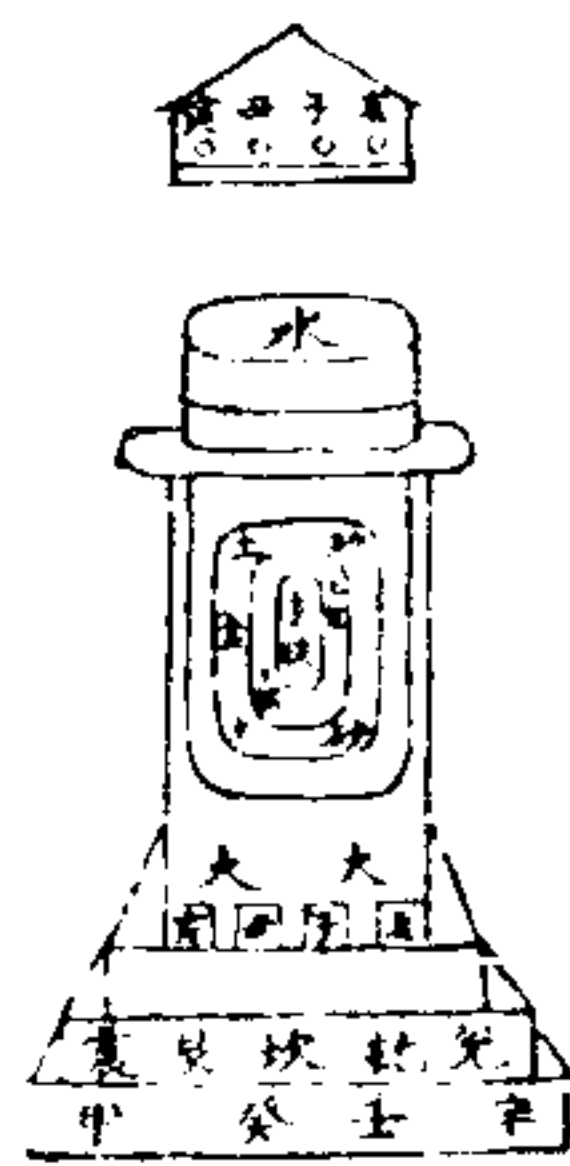

火龍玄珠大丹

採得龍虎一斤秤四兩研細以熟帛二重包
裹扎成雞卵之形剪去刺者令淨以黃土白
砂炒成末秤一斤四兩扎成鵝卵形外以皮
紙剪作條子以雞子清調糊掃在鵝卵上留
一頭可填得雞卵大口子便令乾其殼約令
厚半指候乾以刀子利破砂土包子逗出其
中砂土用帛子拭令淨方可用也先以大殼
口在上於底中先下青龍末八兩次安玄珠
毬子次用崑崙紙剪環子搭在青龍末上留

一半許不得近殼次下白虎末八兩了却以皮紙條襯在白虎末上外以紙條子薰雞子清糊令殼子口了如殼子厚令乾用一大錢令納生炒了土二升許在鍋子坐大鵝卵殼於其中次以炒了砂土三升許四下并頂上填實了以藥合子鹽泥固濟方可入爐凡下火添水從本月上入火留對戶出氣其十戶皆塞之上以木盆蓋之亦留門戶與下同逐月轉移門戶用之如四兩火子午卯酉四時抽換新舊之火初四十九日足冷取出去砂土了成一玉毬子旋旋以刀中心勒破分成兩片專記上下弦號之勿令妄記中取玄珠去帛子灰了以黃蠟封入油瓮內以土埋三日取出細研半夏糊丸如葦葶大每服三丸漸加至九丸鹽湯下日三服空心服所得靈汁收起隨多少依前鍊成四兩盡為度再秤如欠少以前玄珠添成四兩再研扎成一雞卵入上下弦內封固入爐火如前四十九日足取丹研細半夏糊丸如葦葶大依前服之收靈液再鍊藥盡為度秤成四兩再研包入

上下弦內封固入爐四十九日足如此第五轉玄珠出時鑽一孔子可入汞一兩在內以上下弦合了入合養火子午卯酉六兩火養三日出銀也第九轉入汞試之成庚也第十轉打有四兩入上下弦內養火一周年半夏糊丸如黍米大每服一丸新汲水下服一兩地仙也用一丸點汞一兩成實三丸救死人立活凡夫服一兩長年不老修行人服一兩得仙秘密勿泄非人天條甚重

金丹法

朱砂四兩或半斤用草汁并四十八津重淋之液入硫半兩同煮一伏時久愈佳如無草以醋脫煮却不用硫庚四兩用丹頭四錢入甘錫作汁提起用鐵火筋攪作黃粉傾入淨甕器內盡成粉為度以水淘之秤得元分兩不折為妙將粉秤一兩在外餘三兩却與煮了朱砂同研勻庚硃過氣方入甘錫中外一兩金粉秤七錢蓋面以紙隔定再用山澤銀末四兩蓋頭以土築實入灰池中封固養火四兩七伏時啓合加火貼鍋一煅通紅一宿

天明取出銀末其金珠真死可以細研入油缸中用火五兩養二伏時以西棚蓋頭大火一煅成至實此一煅聖凡混合血氣流通金得聖體剛居柔位方能產化

右聖凡既已交媾可再鎔成汁每兩庚入丹頭一錢如前攪成黃粉再研以黃過硃砂二兩同入甘錫中上覆以前金粉七分糝面隔絕銀氣換新母銀硃四兩蓋頭封固鍋口入灰池中用火四兩養煅二伏時亦用半斤炭煅通紅一宿天明出爐所有金珠真死研細蓋金氣既多硃盡變為金末又用此一兩銀末在上乃是神仙之法神交而形不相交金木不相間隔可為長生大匱永脫硃砂成實匱養三黃而點化五金

金丹論

僕嘗歷考古今神仙立大丹之名曰金丹未聞有一家銀丹之說也夫金丹者取其不滅不壞不變不易堅剛之義可以永保長生究其為實三黃不能汙其質丹砂不能吞其形

可與天地同其長久與日月並其精華無一物可以比並且丹曰金丹鼎曰金鼎二者並取金為名也其必以金之寶而造之也然後既以造成賴此金之元氣可以化世寶三黃同登玉闕謂其以金寶而造之然後化之則明造化之機胡為丹經仙方充積棟宇其間所論丹母獨言乎真鉛及其分辨陰陽和合四象乃曰白金硃砂黑鉛水銀至於點化乃曰黃芽白雪雌雄二精閱盡丹經未嘗有一書及用金為丹之母特取金良者以養丹砂徒費工夫用火而去及借白金以助生育所養雖存其色未能盡善十年之內參之造化或以白金造室或以白金作蓋或以白金而作外牆上體陰陽交接之道下體螺贏孕子之法細而詳之物情能傳其情交其精混其氣和其神隨物而轉參合造化體驗施為雖漸有所得而皆未造夫一蹴而就者也一日而成簡易明白之境精一純良之妙矣僕因思之曰丹砂染銀氣之深被金氣之淺則昔之所以為金今變而為銀矣染銀氣之淺被

金氣之深則昔之所以為銀今變而為金矣感銀之氣尚淺被金之氣未深則為金為銀而未辨乎顏色尤不可不明乎生養感變之道夫既感而為銀矣而欲復還而為金不亦可乎大抵氣聚而成形者可以氣而變其形以質混而成形者終不能以氣而化其質僕造此法多失之金氣太薄銀氣太深為銀以轉為金未既徒事乎煇燬之功雖復還其為金之性終不免有耗折之偏繼自以往既識此病當以金而變養以氣化氣色不牢者而自還可也吁黃白之物雖產於天地造化之妙亦利於人生養之道變化之功也色之淺深實不逃乎一氣之用譬之接物正為梨接桃者其實甘以梅接杏者其實酸各有本然之性亦可積習薰陶蒸染之久與之俱化不見其所以為本然者矣僕夜以繼日焚香禱告參驗古今要圖簡易早遇真仙傳授大法乃出世之金丹頌空之上乘雖藏之以自秘亦不敢隱而無傳

造靈砂貼身要訣

粉霜一兩成塊者用三淋荷灰汁煮一伏時以雌雄末醋調貼粉身先入銀母硃匱內養三日可以真死硃砂一兩硫黃一兩同於四十八津三淋之液內煮一伏時取出入甘鍋中上以死粉霜捺頭以銀硃再捺粉上養鍊七日真死取出先用死粉貼身次用死硃又用伏火飛硃貼此三貼身非人世所有並不吞母每兩各用半錢重勻為貼身切宜秘之

養白雪要訣造成五行法

前四象既以真死却將粉霜六兩薑自然汁煮一伏時荷灰汁同煮為妙取出在銀瓶內上用四象末捺頭外用蕎麥川椒香附子樟柳根訶利勒五味通固合外養煅再取出入象末內養火二七日真死研入四象末內合成五行大丹之匱却將粉霜成塊者用三黃煮貼了遂入獨粉匱內養令真死號曰白雪獨神匱

白雪獨神養粉要訣

粉霜堅鍊者用一味薑汁一味藕汁同煮三伏時常如魚目沸入三黃在汁中同煮畧借

氣之用也次以生雄貼粉身入白雪置內鋪
再養火三七日候粉真死可搗為末作獨養
粉置又於獨粉置內養出粉霜其妙難窮不
過鉛池便是山澤至寶又以死粉為置復將
生粉月前二汁入生硫雄同煮三伏時取出
可以生雄貼粉於前死粉內脫出粉霜可養
二黃化物

糝制要訣

僕自幼鍊養靈砂非不知以母養子以子為
母脫經三次轉至九還慣養黃芽鍊成紅粉
幾二十年不獲未免含羞忍辱持鉢於人門
閱盡丹經參求稽考皆無所取就後得異人
點化和合四象攢簇五行得合天地之造化
雖點頑成物變貨成真尚未造安身立命利
物濟人之域復思異人言子母有吞竊之患
鍊紅粉有長生之功推其所旨凡三煨而不
全乾七養而未全成後養紅粉依方煨鍊別
求一匿法始得大有効驗今將養粉火訣載
之方軸後人得之不可輕泄大抵紅粉為之
藥附金水長銀芽凡母之氣結成其體與珠

靈附陽者大相遠遠非假神室煨之不就非
用神符匿養之不成非三淋荷葉汁煮之不
伏養法常用溫火先蒸後煨留而不去若遽
加大火一煨而折一養而去如養嬰兒如弄
姪女調停火候方得真死紅粉死乃水銀乾
水銀乾而糝制南五成寶若泄此事禍不旋踵矣

訣曰

糝如蟹眼煨不純陽養令溫暖始不飛揚一
二三日旦夕各一兩四日旦夕各兩半開罐
上在下下在上五日六七日一兩半

珠靈口訣

夫珠靈者皆有吞竊之患惟粉見母而無吞
竊之憂珠依硫而成體硫能竊耗母所以見
硫而氣過雖竭天下之金石窮天下之靈苗
亦不能免此患也珠也靈也粉也三者互相
制伏始獲點化之功也靈砂已成採用刃削
去硫氣移下鏡面顛倒入鼎扶持埋向鼎口
外再納泥正固砂邊勿令火傷砂體用炭緩
緩煨之勿令鏡面皮膚破裂用醋調藥貼身
先入母匱以陰爐上火下水溫養七日次陽

鼎上水下火鍊養七日甌得秘密硫氣不出
汞氣不飛子母兩全始獲其利某得養靈砂
之妙旨亦得師傳之法利在點化之妙止於
丹陽丹陽之法換骨與世寶爭衡於世豈為
易事耶眾藥之用莫如白雪白雪之藥即是
粉霜其物甚難於養鍊雖用沸湯衝過荷在
汁煨一伏時入在紅粉置內或以神室上以
四象末蓋頭外用黃藥子川狼毒紫河車八
角鏡瓦松細辛鳳尾石韋八味蜜調固濟用
火養煨寒爐取出剝去外藥將神室我粉入

四象末內養令真死無拘日數時依師旨教
深有效驗先又白金三錢雜以赤金七錢投
下雌粉二錢并投死靈半兩其靈分胎在上
赤既以白而死靈亦不復為赤所染矣再將
赤金一兩同鎔又以死靈半兩併前投之砒
粉二錢先點其靈後分胎在上赤物復變為
純陽之寶二以死靈共一兩止得八錢又以
死信粉二錢點之同鎔作汁投下生鐵半兩
生硝三錢以泥塞口大火一扇破鍋取淨再
換鍋更得鉛五錢煎之淨二兩七錢此換骨

之法也白雪之効初成上乘之丹法也後有神符一丹亦是粉霜養鍊功效之大不可與白雪同日語此某於神符誠然造於極至之妙

神符要訣

白雪中傾下汞候乾成芽取聖芽八兩或一斤鍊養成粉栽蓮粉霜在內可煑可煨養之二七日每二錢可點赤而化上色換骨丹陽此丹依師變轉又名神符白雪一錢可點一兩赤物成寶亦可糝汞一錢乾一兩成寶某在丁亥歲造成白雪脫出神符又變玉神符白雪乾汞成寶點化丹陽及將前四象煨燒每一兩只有寶三錢已上某夜不能寐日不能食又參明師乃曰靈砂硫氣不斷粉中有汞汞能活硫日往月來死而復生每三兩只第五主有寶三錢餘者為膠油糖之物而去矣某再告師遂將存汞去硫之訣始獲十全效矣

鍊硃去硫第一法

先養靈砂成寶去硫後養硃去硫四象去硫五行不去

詩曰

以硫結汞斷靈砂用母栽蓮養我家留汞去硫為大寶三還伏火見黃芽
死汞一味最為佳却以硃汞結成砂水火鍊來經四七周天火候聖黃芽

黃芽一味養丹砂四星匱一是生涯火候調停纔七七乾汞成真足可誇

鍊硃靈去硫存汞成寶論

夫靈砂硃砂見寶乾汞成銀世之絕學也往往煨鍊靈硃者世傳之久矣所作者莫知其數得寶成事者未審其人靈砂者若以草木煨鍊八石資養不用母者不能成其事業用母而不用草木制者蝕母甚而不能靈通母少子多者亦不能制其真死既云有母不靈無母不成既母多而子少但不借體還魂者第五為妙母少而子多者但不踈碎堅體者為佳無母者但踈碎而不能堅剛純食母者而汞去借母之體也有母無母母多母少二者皆死燒煨青脆無寶者何也大抵有母無母之義學人不知皆為硫之所拘始者無硫獨汞

不能成二氣之妙儻成靈砂既死之後硫不去寶不能成其間母與汞事然一體皆為硫氣所攝燒之青脆作汁有艷有母者外有白衣中間青脆無母者但青黑作汁二者俱有鬼燄黃煙尚存若便以煨煎硫蝕母汞經火愈燥愈裂汞母難以存焉皆為硫火一時盡化為油糖而已自可嘆哉空費施為徒勞作用古仙云硫黃在金石之中為將軍謀慮出焉又為黃婆又能擒汞而伏又能媒合銀母而成其質硃不能分胎離體成銀爾有云太平只許將軍定不許將軍見太平汞既伏矣硫不去而及有所惡正此義也僕今既事業在手漏泄機緘不為得罪於天庶幾有補於將來志誠之士得者幸無輕視但念學事業勤苦不易者也戒之戒之

訣云

小玉礬四兩以長流水同煮獨神即鐵花一斤一日為度硃靈死者但以獨四兩養一兩封固入覆灰池中四圍膏灰可簇火一煨來日取出靈砂雪白如來日未白再以靈砂用

為價每八兩藥以好銀八兩火煽鎔作汁用
杭州鍋盛之將上藥分作六箇小包逐包攪
在銀上其藥亦微作汁略攪轉又下一包如
此六包皆盡通攪轉提起鍋候冷破鍋取出
其銀在下依然白其藥在上帶黃色方可為
價其銀不折分毫用鉛三兩入銀內同鎔煽
去鉛方可打得其銀亦可養珠

打靈砂法

水銀八兩好硫二兩乳細炒成青金加些雌
雄或半兩入水火鼎封固得密下手便下半
鼎火纔火紅上面同藥氣起得盡用鹽泥刷
之如此半箇時候方加火至七分鼎下裏面
藥升時水自然滾候滾將靜時加大火鼎一
伏時其堅如鐵

打珠靈法

假以前炒成青金頭五兩入硃砂十五兩同乳
細再加生硫二錢加再炒半箇時辰如前法
入鼎進火

打硃砂法

硃砂十兩入好硫六兩加雌二錢亦可同乳

細入鈿中樣火炒半箇時辰入鼎固濟如前
法用火每硃一兩出鼎止有八錢重

養砂法

硃砂每兩分作十塊用絹袋盛之入藥內養
三日方貼身入匱

養藥

地榆五加或橘葉漢椒或貫仲荷葉灰

貼身法

每砂一兩作十塊用銀薄一錢杭州名鸞子
每一兩約二十片貼上砂逐塊務要捺得緊
實然後鋪蓮入砒匱半斤養六兩砂上下二
層入合固濟以三兩火養六日以四兩火養
三日取出其硃青黑色裏面紅方可入母匱

入母匱法

山澤銀八兩以炭末作粉亦得或以麤糠鋪
在大浴盆內用水和之次將銀鎔成汁用竹
簡左手擎住右手提鍋納銀於竹筒上淋下
糠內自然珠圓每母硃半斤以砒匱藥二兩
拌在母上作衣每斤母養硃四兩作兩合入
封固養火五日三兩四日四兩火出合將靈

炆成寶或點化

點化

養得硃靈真死母子兩全用硃靈一兩在甘
鍋底次用骨頭粉一兩蓋又以鉛粉或黃丹
蓋頭自上發火大煽作汁候冷破鍋取之用
鉛煎得一兩五錢十五九成銀

炆靈硃法

養死砂一兩用鉛一兩先鎔作汁然後下砂
扇去鉛盡自然雪白

炆母匱

將養過母銀用黃丹二兩打拌令勻丹食火
一伏時取出投鉛煎之靈砂不倒再煅即死
硃砂如入母匱了有八分死用慈姑草搗碎
或大金螞蟥但伏硫草皆可短樣砂鍋下
面用草中間用硃靈上面厚用草蓋用瓦陀
蓋面不必封固却以磚石砌爐中安藥鍋四
圍用炭上面亦用炭自上發火至下通紅其
鍋亦紅先以爐灰一斗在邊用水拌濕候藥
鍋通紅草煙將盡取藥鍋在濕灰內用濕灰
蓋之候冷取出其硃自然真死

添補靈砂

砂二兩用前藥煮乾以母四兩成粉用生砒一兩為末先炒母熱次下砒再炒入却以此母養砂二七日一七日二兩火五日二兩半二日三兩再六兩火一夜取出其砂得一兩八錢重用鉛煎成寶一兩砂得十錢銀其母銀用黃丹二兩拌勻皮紙裹再布裹埋地內三日取出烘乾先以鉛四兩入甘鍋鎔作汁次下母同鎔為添補法

結母砂法

母一兩打作二三片用水銀五兩同裝在建盞內上面黃蠟一兩清油三四兩同煮其油蠟大鎔半箇時辰取起候冷用刀四圍取起其油蠟作一塊下面銀與汞交媾將銀子取下砂又銀子如前法結之以銀盡為度此法度只結二八母砂

珠砂取汞

珠砂十兩乳細用松炭末和之裝在大甘鍋內至六分用松炭末蓋之上用小瓦片裝在上用鐵線結成一團片蓋在鍋口用鐵線縛

之打一土窟先安小瓶在窟內瓶內用水將甘鍋蓋覆轉在瓶口用泥封口四圍磚砌上面用大火一煨再加半爐火每硃一兩可得真汞七錢在瓶內去水洗得淨

分庚銀

每淡庚一兩重用生硫一兩或半伏者七錢忍冬藤又名鷲鷲藤兔絲子藤亦可或躑躅花荷葉煮硫四五日自倒伏硝二錢半皂角末拌硝逐旋添入鍋內作汁礬二錢半鹽二錢半上件藥同研細

右將淡金作汁先用些小硫攪之提起候冷次下前藥蓋面上頭用陳壁土和鹽蓋頭又用小鍋蓋之鐵線扎縛封固通身用泥固之大火煨得十分好候冷破鍋取出其金作一塊在內銀在外包了打去外銀仍將金用前法再用藥一半再如此煨之又如前去銀第三次於一半藥內又去一半藥亦如前法其金方淨其銀及藥投在鉛內煎之儻金銀內有銅時先用硝提得淨了却分金銀分銀銅即次銀先用壁土

泥鹽蓋在上作汁了不可攪令其自然二氣相感破鍋取出再作汁用硝伏多礬少再三再四提之攪得硝礬在鍋內邊上傾出銀了再鎔礬再有銀以無即止若七成者只得七分

縮法

青綠篇云用泥法重四十九兩數水銀半斤錫半斤千年草一枝蜈蚣草一枝同鍊

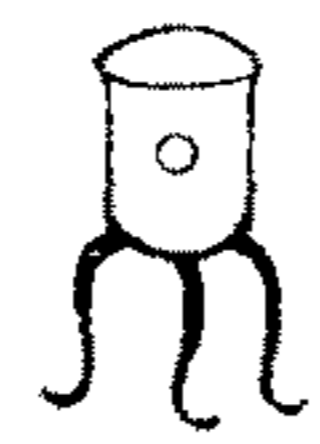

一人由火

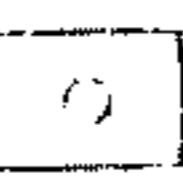

此處

呂仙賜方

明窻之外著桑柴一滴方纔養聖胎七七之中分造化等閑一笑作金釵
硃砂四兩桑灰汁二斤懸煮淨為度次膽礬四錢明信四錢石炭四兩韭杵真汁煮信黑魚膽煮礬入六乙置玄晶石固定十九只在有熱之藥

夫丹者乃稟天地之氣候奪日月之精光有陰有陽調和順序先明子母後察其詳藥品不知空自為之則不成矣得此者宿緣有慶

仙籍書名積行累功濟人利物如或非為甘

遺玄寔純陽呂祖仙品
洞中親書賜方

又方

明憲要桑柴一味制枸子根四兩酸薑草四兩紅四錢柴一升醋一斗用鍋內煮一宿煎

鍊成膏以乾為度碾碎為末黃臘為丸一點

四兩每一丸重一錢即此便是神方薑草枸子根二味可以為承捷法

又方

六乙匱七日火二兩炭硃砂四錢桑灰一升

水銀四錢硃砂四錢水銀占住硃砂一處乳

了便煮倒信韭菜根汁金銀花根著了便成

癩頭硝礬砂也黃信裏若要信成汁除非衆

石為礬一石硝一石蜜陀僧能點金

又方

藥頭一錢錫四兩水銀二兩護信二錢用醋

折過與前方詳用

火田農務

混元丹 以見寶砂半斤入合燒汞二兩醋

調亦石脂蚌粉封口縫了更不固濟入以二

兩火養三日第四日加火二兩通養七日夜

以子午卯酉互換火日足取出開看其汞皆

乾如有些小油汞未乾再封合養火三日候

汞乾再開合燒二兩如此四次得乾汞半斤

如作長生匱每次燒四兩七日七夜火轉汞

至百兩止取上色炆成無比之寶

靈砂九轉 每燒汞二兩用火五兩候申時

入火來日開看水銀已死老子曰朝種暮收

早燒晚乾

青芽子砂三兩燒汞三兩寅午戌火各四兩

三日夜開看如未生芽又燒四兩養三日夜

必生黃芽如生芽不得取動又燒四兩養五

日夜又燒四兩養五日計一月六次燒四兩

共二十四兩日足取出上面飛成黃芽者摘

稱或半斤或十兩或一斤可取收起却別人

火養湧泉變化其餘合子底不飛者作芽子

不中用但和先砂作草匱一煨成寶黃芽擣

碎水飛淘隨水過者鼎器養為大藥不隨水

過者白砂硝為寶不可為藥或將芽子五斤

為母五日一燒五兩採摘入生取熟汞不竭

也四兩砂燒一兩汞火三兩養三日候冷取

出又燒一兩養三日候冷開合寒林芽子生

起不得動又燒一兩四次汞四兩將手抵芽

子硬時方可摘下若高二三寸妙也逐旋收

任意化物可變十六變乃長生室匱燒汞一

絕

靈砂九轉 將養成汞五兩不可犯雜別作

一合子每日燒汞伍兩入合內入灰缸中每

用鼎火五兩每三日一次燒其汞湧起如瓊

林玉樹作珍珠虬頭帶紅色及珊瑚之狀其

寶可愛也

修鍊大丹要旨卷上

脩鍊大丹要旨卷下

蘭六

硃砂鼎方

硃砂真正如箭頭光明出辰州者以三斤為則用浣火絹袋盛之以桑柴灰熱水淋汁了再淋滿盛於砂鍋內却將硃砂袋懸掛灰汁中上不露袋下不著底又用一砂鍋蓋上以灰滓固口縫桑柴火文武燒煮三七日夜火不可太急亦不可太慢如常魚眼水沸煮之至期取出看黑色透明為度如不黑明再煮三日夜如常要看灰汁如淺隨即添滿又固口縫每一夜一次看如是黑明完了將出來待冷却將新山澤銀剪鑿碎於砂合子先以黑紙為貼身然後銀一層硃砂一層裝滿合子用鐵線十字縛定仍用赤石脂為末用紙筋調均固濟合口無令氣泄謂之子母相生用一土坑深二尺四寸埋之三七日取出於甘土鍋內銷自然成汁即係銷銀一般比及埋硃砂時先做黃蠟鼎模完備候乾取出在內黃蠟空其模子等候臨期鑄要燒熟模子汁下則勻比鑄之先要將鐵扇草末放入模

內令乾疾成鼎之後看鼎大小蓋用花銀打造一箇蓋蓋上留一竅子如將汞入鼎內却於竅內放下鐵扇草末用灰火溫溫煮之自然片時即乾成實每一斤却用三兩赤毛入內為骨金公五錢為閩用乾柳枝攪之勻又用礪砂焰硝少許入內去其垢膩傾內隨成真實如無鐵扇草即用木律草根為末代之亦可其詩曰
一葉一枝花深山是我家硃砂見我爛水銀結成砂

此草與天南星相類一葉如大麻葉一般七瓣一花如鈴鐸一般倒垂花紫心黃者是也鑄鼎之法須用
雄黃 硫黃 雌黃 五加皮
獨掃 紫河車 馬齒莧 人言

此八味各等分另為細末用赤石脂和勻先於蠟模上帖內外却用爛熟紙筋黃砂泥護壘令厚伺乾烘出原蠟鑄之妙
砂鍋 山澤銀 沙合子 甘土鍋
汞入鼎 赤毛兩 金公錢五 礪砂焰

硝各少許

鐵扇草青葉紫背背有毛青白花心黃而空風吹不動無風自搖如有二種



木律二種根白葉青子黃身赤

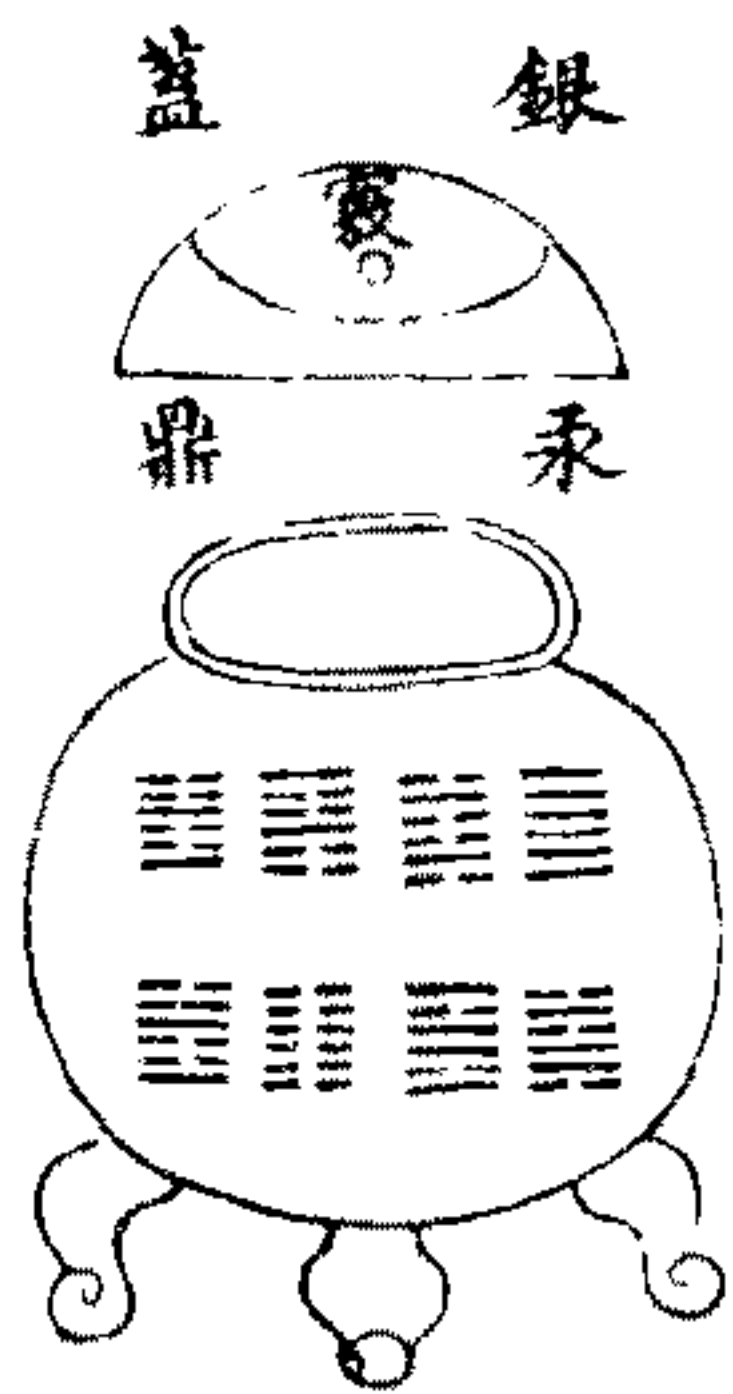
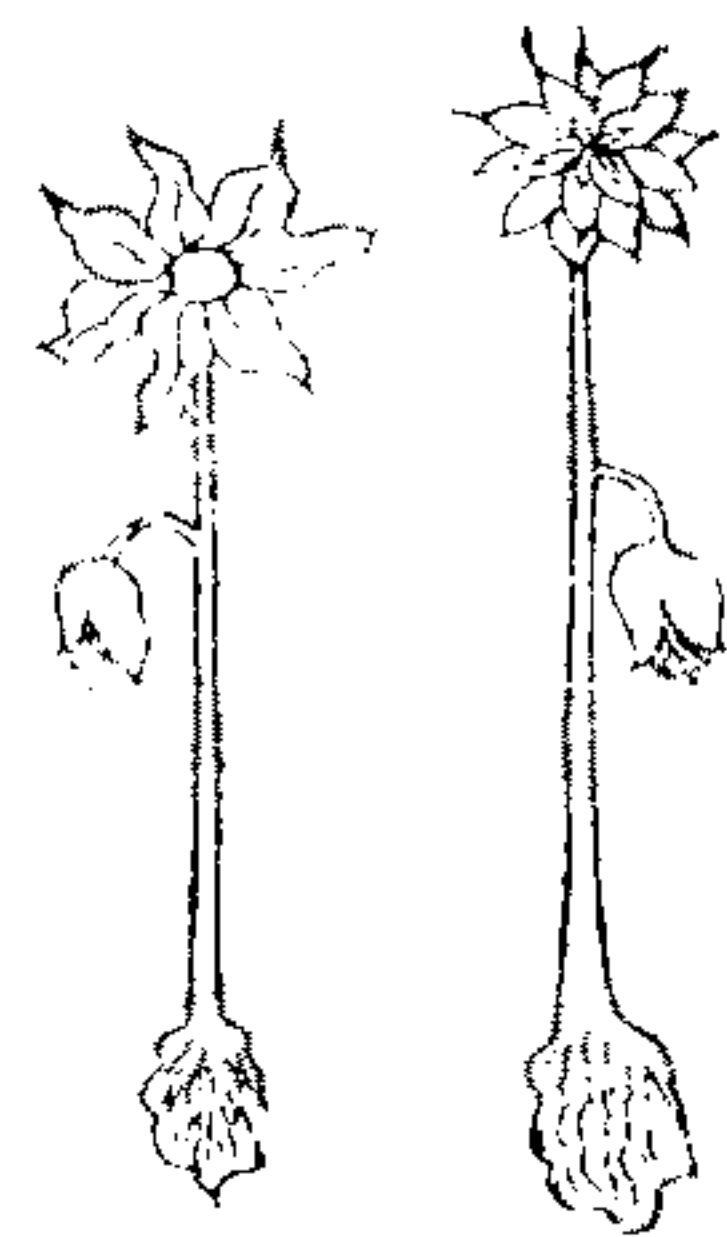

丹華丹

好金脚人言四兩為末礪砂礪砂乳香各半錢入水火鼎昇於鼎蓋下臨用時入輕粉以黃蠟油和丸每二兩可點十兩重赤毛入真實三七四六皆可然後入梅鍋內再三煮之

即成寶也不審輕粉與黃蠟油多少

通神丹

水銀八兩硫黃二兩用新鐵鍋炒成砂子或有煙焰即以醋洒候研細入水火鼎醋調赤石脂封口鐵線扎縛晒乾鹽泥固濟用炭二十斤煨如鼎子裂蘸石脂頻抹其處火盡為度經宿取出研細再入水火鼎凡七次忌尸氣婦人猪犬等物須淨室齋戒擇日時為之

妙寶真方

汞五錢 辰砂五錢 雄黃三錢

右用黃蠟一兩作彈子一箇却將馬齒莧十兩煮汁和白芨末五兩紙筋就入蘆甘石末針砂磁石代赭石白硫黃黃丹金精石鬱金研如泥得所作二分先將一半裹蠟彈均無縫候乾方入汞砂黃等封閉就將前藥泥一半再裹一層今均候乾方纔下銷銀鍋內用磨瓦蓋頂固濟務在無令走氣候乾再用六一泥通身固濟鐵線縛住十分候乾方用二十四兩炭火慢慢煨之一七候通身紅就去火待冷取開去其

外匱止留貼身之匱用燒紙灰將米湯和再燒過用熟絹一袋盛之若肉身養之七取開為末將杏核作一眼去仁灌入藥末銅鐵線縛定鹽泥固濟入香爐火內燒之一伏時取出即成真實每日止許食用一錢不許富貴多用并不許有違祖願切不可亂傳非人罪不輕恕慎之慎之有緣遇者宜自保重耳

九還既濟爐圖

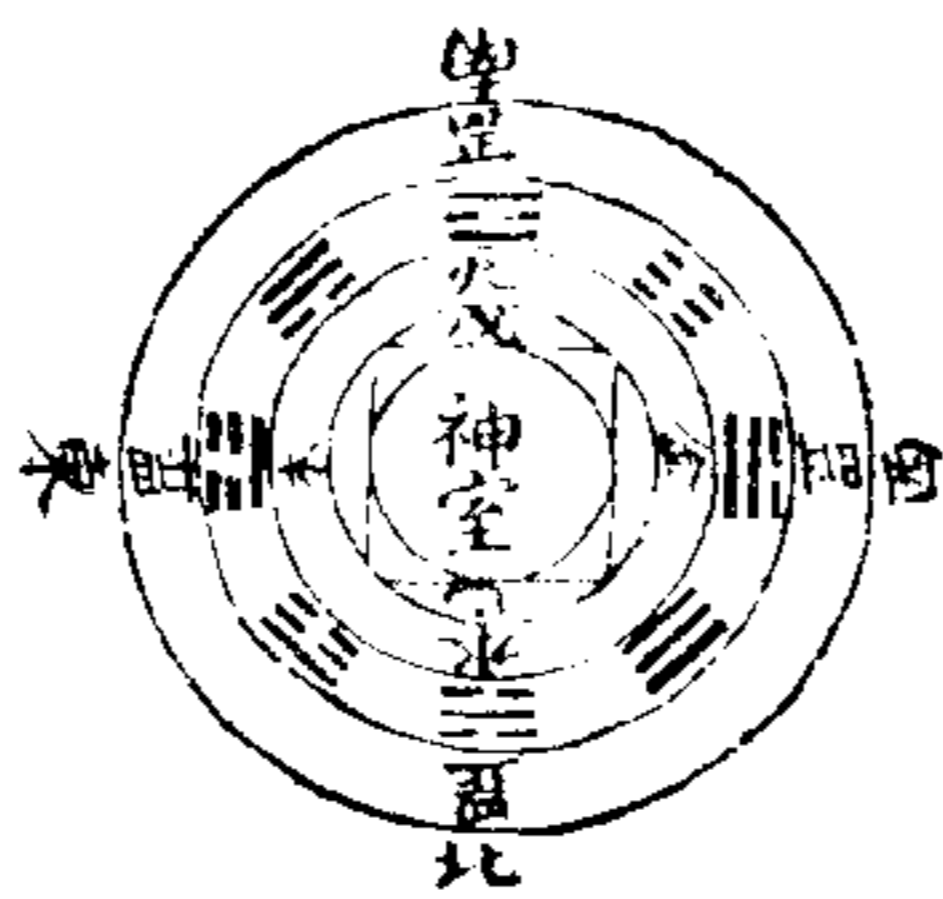

爐寘中室圓象爐之南其制外圓內方圓徑一尺四寸方徑一尺二寸中深七寸為鐵柵以限上下通身高一尺五寸外作三級每級高四寸濶三寸下級濶加倍究其南面之下地通虛至柵以便出夾上一級書五行南火北水東木西金土居於中次二級書八卦震

東巽東南南离南坤西南兌西乾西北坎北艮東北後天位次也下級為罡道火下時步三匝于上爐南設香几圓象北後坐榻一主人日守坐于上具炒煮所用器物皆列置左右兩旁凡藥物鼎合並須積藏勿宜褻玩于外執事者俱令出次他所無幹不許輒入齋房主人有事或出則扃鑰之

混元九轉金丹訣

第一轉養砂成丹寶

詩曰白向白中取赤向赤中求從教金紫貴爭奈勝王侯陰真人曰良無頭釜無耳不用藥直下制老子曰紅鉛黑汞大丹頭水銀一味獨為優紅鉛砂也黑汞水銀也先以紅鉛製成白珠砂然後和水銀相和合為寶而成造化之基滋養無窮之理次用良無頭十二兩於鐵合內鋪底上安好辰砂半斤再上良無頭末四兩蓋之以生黃土實填用醋密調赤石脂蚌粉封口縫又以六一泥固濟令乾入神仙爐下火四兩養七日足候冷取砂塊成寶碎之作匱歌曰用鉛不用鉛須向鉛

中作若也用鉛時用鉛還是錯又曰燕雀不生鳳孤鬼不孔馬若無真父母所生都是假

第二轉見寶成寒林玉樹

以見寶硃砂半斤入合子內澆汞二兩在上以醋蜜調赤石脂末蚌粉封口縫乾了更不

固濟入爐先以二兩火養三日第四日加火

二兩通養七日以子午卯酉時換火日足取

出開看其汞皆乾如有些小油汞未乾再封

口養火三日火候依前候汞乾再開合又澆

二兩依前火養七日足開看其汞皆乾如此

澆養四次得死乾汞八兩與見寶硃砂共一

斤更不澆汞只虛養七日其合乾汞俱成寒

林玉樹造化無窮如作生湧泉匱每次澆汞

四兩養火依前法七日夜轉轉如此增汞至

百兩且止之取上色乾者炆之則成無比之

寶其物安置室中夜有光明鬼神見之潛伏

若打器皿飛蟲不敢親傍若用未經炆者一

兩可點紅銀十兩如山澤之先出者

第三轉寒林變玉笋

將前砂汞對停十六兩為末以十二兩入合

令半實以筋裨數孔量大小可澆汞四兩如
我蓮子相似上以餘四兩末蓋之醋蜜調赤
石脂蚌粉封口縫令乾不固濟入爐如前養
火七伏時日足開看其汞自然成錠子一如
玉筍若過爐炆之即成至寶不養丹任用無
窮修道之士仍加消息

第四轉養小丹

歌曰赤白二物先伏之方能擒得火龍兒但
教金木歸洪冶自得精成銷鋒闡一點明星
開鼎煉半輪紅日出爐飛丹成解變人間物

始信權移造化機將前汞銀四兩鑄合子一

箇如雞子樣內盛好辰砂一兩蜜調赤石脂

封口縫令乾不固濟將前件養玉筍匱鋪蓋

四時換火養七日取出其砂一兩不折不奪

胎色拒火不動研為細末以楮汁丸為八十

一九以絳紗袋懸井中七伏時出火毒須擇

三元甲子庚申或旦望甲辰清淨新井花水

向太陽服一丸可延一紀之壽要丹知靈驗

但將汞四兩於無油銚子內上放丹一丸以

盞合以濕紙擁塞縫口於炭火中焚之其水

銀作嬰兒笑泣聲相似良久聲絕時取看成
燥上色之銀即丹之驗也餘丹置淨室中以
絳紗袋盛之安於隱密處仍要積德助貧自
貪富逆必遭其禍

第五轉小靈丹養黃芽

歌曰小靈丹驗早為佳造化功夫不用誇七
七四時溫養了開爐一見變黃芽將小丹八
兩虛養七伏時不用圍火候依前法了其藥
成黃芽

第六轉小丹黃芽養種金硃砂

歌曰金砂養就色堪憐莫用多辭向外傳花
滓好求經潔後萌芽須採未分前三龍共處
庚辛就五虎同周辰已圓從此紅娘脫身去
一堆金骨始驚然右將黃芽為末作匱以辰
砂塊子四兩用真金箔蜜貼身逐塊裹了入
匱內蓋了以醋蜜調赤石脂蚌粉封口縫令
乾次花滓上等茶芽同作六一泥固濟半指
厚令乾入爐如前火候七日足取其塊成紫
磨金又名金蠶

第七轉金蠶作匱養黃芽

以金蠶四兩入合澆汞一兩醋蜜調赤石脂蚌粉封口縫令乾更不固濟却入黃芽匱內再以醋蜜調赤石脂蚌粉封口縫令乾依前火候七日夜開視其汞皆抱金蠶生成金芽乃真仙物也亦依前澆汞一兩封固如前轉前六轉如此增養四次成四兩同金蠶八兩第五次澆汞二兩火候如前轉轉一次澆十六兩更不增澆只虛養七伏時得庚寶十六兩乃可鼓鑄鼎也

第八轉鼓鑄金鼎

於歲朔及三元甲子或上寅日擇淨室置爐建壇三層上列九星中畫八卦下開八門立劍四維懸鏡祭祀三清然後將庚寶十六兩鑄鼎如雞子樣可養大丹成寶玄妙無極

第九轉金丹大藥

歌曰造化工夫熟見涯火龍大体是丹砂解將凡骨為仙骨能使貧家作富家秘訣既從達士得靈機休對小人誇好修陰陽皆天地反此應當禍不差一依鼎法祭謝然後好辰砂四兩納金鼎中用醋蜜調赤石脂蚌粉封

口縫依前火候養九九八十一日足然後取出杵研極細以不近墳墓取自然楮汁和九九八十一丸絳紗袋子盛懸井中七伏時擇良日祭天地三清日月星辰諸神百鬼龍神社主本宅元辰誠心盟誓先將一分祭名前六山大川有道師衆歌曰仙方一卷世稀聞莫向愚癡說此門漏洩天機遭橫禍祕藏神訣入仙源造時莫使凡夫見養就休同俗子論三分一分須濟世丹成家積就崑崙

至寶訣

千里根不以多少新潤者交廣生者老大而佳即根也石用一新生鐵銚子未經用者入汞於中以麻油煮之旋削藥根如爪甲片大投入候黃黑去再削旋以帛子裂之却取砂子安別所置法以匱至尋常故古今秘其名云四氣子末水和為匱包而火之自辰至巳即成赤金也四氣之草人皆識之是處皆有人之所仰如日不可缺有頌讚曰

秋生夏死 養育人命 粉如玉屑
水調稍硬 包彼神砂 置之午家

自辰至巳 脫出金華

外注結時用乾感煨時用渾沌也寶主軒轅亦三年而後悟之後訣於此此物乃五谷中一物稟金氣者秋冬乃茂春夏枯取其子粉如玉塵也人之所常食也若取其頭白至妙者水和匱之安灰中自辰至巳大火煨為金也篤志之士自有神告悟之者毋輕洩漏恐貽禍焉

昔人不輕易授受

漢期門郎程偉妻通神變化煎水銀成銀偉從受方妻謂偉骨相不應得之逼之不已妻乃尸解去

賀知章謁賣藥王老問黃白術持一大珠遺之老人得珠即令易餅與賀賀心念寶珠何以市餅王老曰慳吝未除術何由成前六

修鍊大丹要旨卷下

通幽訣

蘭七

訣曰寶丹本乎一物而生二二主火寄位丙丁生於甲初九潛龍一爻生建陽在子天符發泄驚蟄受氣於母母者土也道生於一一生二二生三三者陽極之父母陽者天地之精故名三五與一還丹之本基

天符者日信日者天地之元精五行之始照曜以事繼日以日繼月以月繼時以時繼年所以記遠近別異同也

初分混沌精氣陰陽斗建十二辰推移運轉刻漏不停發泄交媾萬物化生而成形天符者信也能發泄萬物運動返本而成精氣潛運結為精精化為砂色稟南方丙丁火外陽而內陰主男日之陽魂日月之華氣照曜天地太陽太陰沖和之氣交騰受氣一千八十年結精氣

丹砂天符照曜又一千八十年成丹砂名殊砂也陽中陰號曰太陽朱雀石主水元和之氣未足曰丹砂一云天鉛帝男精龍女血化南作北抽出未化為陰汞主水水數一故云

汞生於鉛陽為臣也天鉛神水天符運動照曜丹砂養育又一千八十年天火化為太陽陽氣足陰氣衰陽氣盛滿流溢迴而自生色稟北方壬癸水外陰而內陽主女月之陰魂非人間之凡物故之赤水中自生者流為陽汞名曰天鉛之精黃芽之祖是日月之華氣水化為天然還丹

天符又照曜一千八十年合四千三百二十年元氣足自然成還丹天然伏火黑色轉北成西西主金金數四水基也故知三五與一天地至精三者火也五者砂之父母一者砂之元祖輪還運轉精氣元和相感成形不越於一一者夫道之本宗水也學者不悟殊砂是鉛鉛中生子是金即一物陰陽運動自制伏陽中陰陰中陽玄中玄名曰玄武石轉水成金故云砂產於金陰為君鉛金天符運動都計四千三百二十年照曜父母養育成天鉛自然還丹

訣曰後聖用火喻爻象月計三百六十時年計氣候四千三百二十時合四千三百二十

年氣候喻合天符自然還丹故云殊砂汞金水龍虎五行合體歸一無二得五以地符依卦節氣候運動以成金丹

訣曰其丹砂精魂出自中華十二分野內主一宮坤地西南隅其實天地至精元氣以日月天符運動交媾在五五者戊己中宮土也所生之處生於福德山崗形勢之地氣候骨肉俱全水陸草木秀茂土石堅貞異境神靈衛侍陰氣施陽氣泄包含孕育照曜精氣得土而生化為丹砂有砂之處或晝或夜或初晴之後或陰暗之時即有氣候光彩往往如日光而出或沒或見唯採匠而鑿之今具載所出土產管屬州縣山谷之名并異名等曰丹砂曰硃砂曰硃鉛曰鉛中金曰天鉛曰火鉛曰神水曰華池曰陰汞曰陽汞曰陽中陰曰陰中陽曰水銀曰五采石曰五金曰七寶主曰還丹曰天生芽曰黃芽曰五行之胎

州縣山谷名

桂府辰錦衡朗邵勾漏都雲象都永郴容湖南等界山石巖谷形勢滋茂處並有如要採

砂精不烹鍊天然自生者但於曾採砂處打石及穴填處不問新舊即有之新阮及古者不定有之丹砂光明在床有君臣自然四面有朝揖而生者色如未開紅蓮通透暉白或如芙蓉紫色通透形貌如笋者或片段稜角成就分明透光並為上品或如雲母片白光者通透一云白馬牙或顆粒兩數至一二斤者在石中採得顆粒碎紅光明者或片段稜角白光者入水中不見者或青光分明稜角成就者並為中品與上品同用堪為至藥或有鐵色者及竹溪谷土穴并水中採得者或顆不定分兩多少及掬得末砂並為下品但川源滋茂抽得液制伏只得治世疾不延駐不堪為至藥亦比人之百察為上中品無名位者為庶品則卑賤無自專之分不能致人非常之事故喻云只治世疾不延駐天符日春秋符之日日者陽之精魂天之理也故照曜光明淮南子曰積陽之熱氣交騰為大火之精為日光明威精之義也又云日生於甲重陽之位火生於震震位辰巳震

為長男巽為中男南火之父母火曰曾木曰青萬物之使故云曾青

陰符月春秋陰符之月者陰之精魄地之理也照曜光明淮南子曰積陰之寒氣交騰為水水之精為月滿而缺者感日之義也又云月生於庚重陰之位水生於兌兌為少女水之父母所以男依日東立女之象月生而西端丹徑之丹砂日月之華氣性命之根基與內外元和般載成形餌之故長生不死日月之感精故曰陰符月之所生日之所育陰陽用事生成依於母母曰土日月二寶是天地至靈卑情感精變化照曜結成砂始名朱雀石七十二石最尊莫過於汞感於二十四氣通於二十四名變化成丹鳥餐成鳳蛇餌成龍人食長生天地同壽收人魂魄返老歸童呼吸風雲玉女來侍即大丹之功力也

必存金木孕火制火必假木所以鉛水制汞水鉛火制汞火水合其性火合其形

訣曰鉛水者是砂中自生者主陽汞水者是水中抽出者液主陰汞是鉛水制汞水又云鉛火者自生之金汞火者是抽出之液也水是鉛火制汞火多不曉此故名金汞道耶

日者是太陽之火精即朱汞為龍是也月者是太陰之水精是鉛銀為虎是也龍者陽之氣九之極數木之無也虎者陰之氣四之極數金之有也

訣曰以無制有合成其道故云丹砂木精得金乃并參銖不偏至聖至靈世人不悟見金視之如土

藥歌曰太玄陰符道生陰陽陰陽生五行五行合而為還丹故名龍虎天有三尊日月星地有三尊江河海人有三尊君父師身有三尊三丹田藥有三尊土火金故乾坤者上下父也坎離者水火為藥也震巽者運卦也運經三載自然還丹即太元之氣何以不成丹

矣

訣曰計一萬二千九百六十時大小月及閏月並不在月限歸其實數也一氣不足與瓦礫無殊萬象精通神靈自契

訣曰陰陽運轉氣化為精精化為朱朱化為汞汞化為金金化為藥故號金砂名曰大還大還者返歸之義丹者赤色之名汞者本體是金金水相制故號金砂運本體得稱大還丹

土是陰符戊己中官五符一云五氣金鼎

訣曰五氣制伏不飛能生五彩返歸其母餌之長生

訣曰丹砂流汞父戊己黃金母母數五五是土用土為鼎制伏號曰金鼎土能生萬物金是土生故為金父母者金本生土故曰土母水以土為鬼土填水不起戊己之功名曰五符

汞者非土不可制伏土王金鄉三物俱求依象帝王如人主有道即四方來貢但辨得真益汞二物即是第一鼎法故為三物一家都

歸戊己金水無土制馭不成丹

土母季王十八日餘日休廢囚死藏伏凡伏鍊金鼎推究陰陽精氣返還刻漏不停

雄黃喻土而定四夷土者生金本土雄者男黃者土能偃水土是金火非關雄黃鼎主外

上名五符世人不悟還丹本之父母錯用金銀為母或為鼎器故元氣不離於五五不離於元氣混其名即一辨其功即殊元氣者五才之君五才者元氣之臣君相臣臨而不可去也金丹用其元氣不越於五五者五符也五

符者氣氣本無形因精而生內外合真得餌不死不生金鼎藥之表轄表者氣也轄者鼎也鼎象雞子外白裏黃與汞相合是用白金為器器不離於五五者土土者生金之土委曲相制似使無虞令水不逃溢戊己之功也

訣曰提劍偃戈籠罩四方提劍者金精本氣五也偃其戈戟如水得土而不流是金死於土也大丹之基丹砂丹砂是鉛本生於土死亦歸依於土是用生丹砂土也世人知之有數

鼎之異名有曰外神水曰華池曰神室曰巨郭曰表轄曰五氣曰白衣曰丹衣曰母舍曰金鼎曰神廬

訣曰五氣者其大籠罩八隅小則潛藏一毫吐坤嚙輪出有人無

訣曰流珠九轉化為黃白自然相使一陰一陽曰道須伏於金鼎中官之功神速自在孕育制伏故云金鼎

夫金丹天地日月元和之氣照曜潛運成爲丹砂砂中迥然而自生乃為還丹如人孕育

男女皆由父母陰陽精氣相成而有還丹象男女男生而覆女生而仰非但在生死亦如此但投於水雄者覆雌者仰天使其然非干父母教令金水在於鼎中象男女弄戲男上女下自得情意相符以成其道

訣曰金丹雖得元基須知本父母養育制伏父者火之陽氣也父能發泄運動而成之母者土之陰氣也母能含育生之母主中宮黃黃者土是生金之土丹砂初分受氣依於土而生故云黃芽之本母也得陽而成得母而

生故名土釜曰母土者五行之土生成土也
水火木金土各居一方運動正位火來尅金
土來尅水水者丹砂之子土者鼎火者運動
相伐而成形得土相生土能制水本氣相感
以成大道之宗故云知白守黑世人盡不知
同類相從相生相尅相制以金生水以土為
鬼土填水不起戊己之功名曰五符金鼎知
者無一焉

地符火木之精

訣曰地符火者火能燻熟萬物以育人民火
者甲之本陽之元氣結媾交會同日月之精
氣歸一無二甲之精火數二生數三成數九
九者陽之極數陽氣也甲曰曾木曰青萬物
之使東方青龍木木是火之父母火木之子
孫震為長男一爻生巽為中男二爻生故火
生辰巳離為中女二爻生陽丙子寄位也木
孕火制火必假木三者木之精正陽之道甲
乙之位日天符信也能發泄萬物月陰符能
生育萬物土陰符能生育萬物火地符能燻
熟萬物金水元氣並同陰符能生育萬物直

符手鏡喻日月六十四卦六爻發泄運動天
符以成金丹餌之羽化子明之力也混元皇
帝真君歷代變名叙陰陽統略五行相類周
易爻象直符參同如符若契觀察天地徘徊
陰陽輪轉子午正位卯酉相望十一月一陽
生萬物生也五月一陰生萬物結也春生秋
殺自然之道也

訣曰用火微微不失節候萬物自熟河車之
義

訣曰子者火候先在抽添一云河者北之位
車者般載之義一云子是金河是水故曰子
河車

地符直卦節候進退圖

訣曰本用四卦法日月四時直符循環一如
車脚轉運陰陽成數造化載運萬物故在律
紀月節有五六諱奉日使兼并六十四卦剛
柔有表裏朔旦長直事至暮蒙當受晝夜各
一卦用之次序既末主晦爽終即復更始進
退爻象並在此直符從一至九金虎吐精用
訣直符不載於此

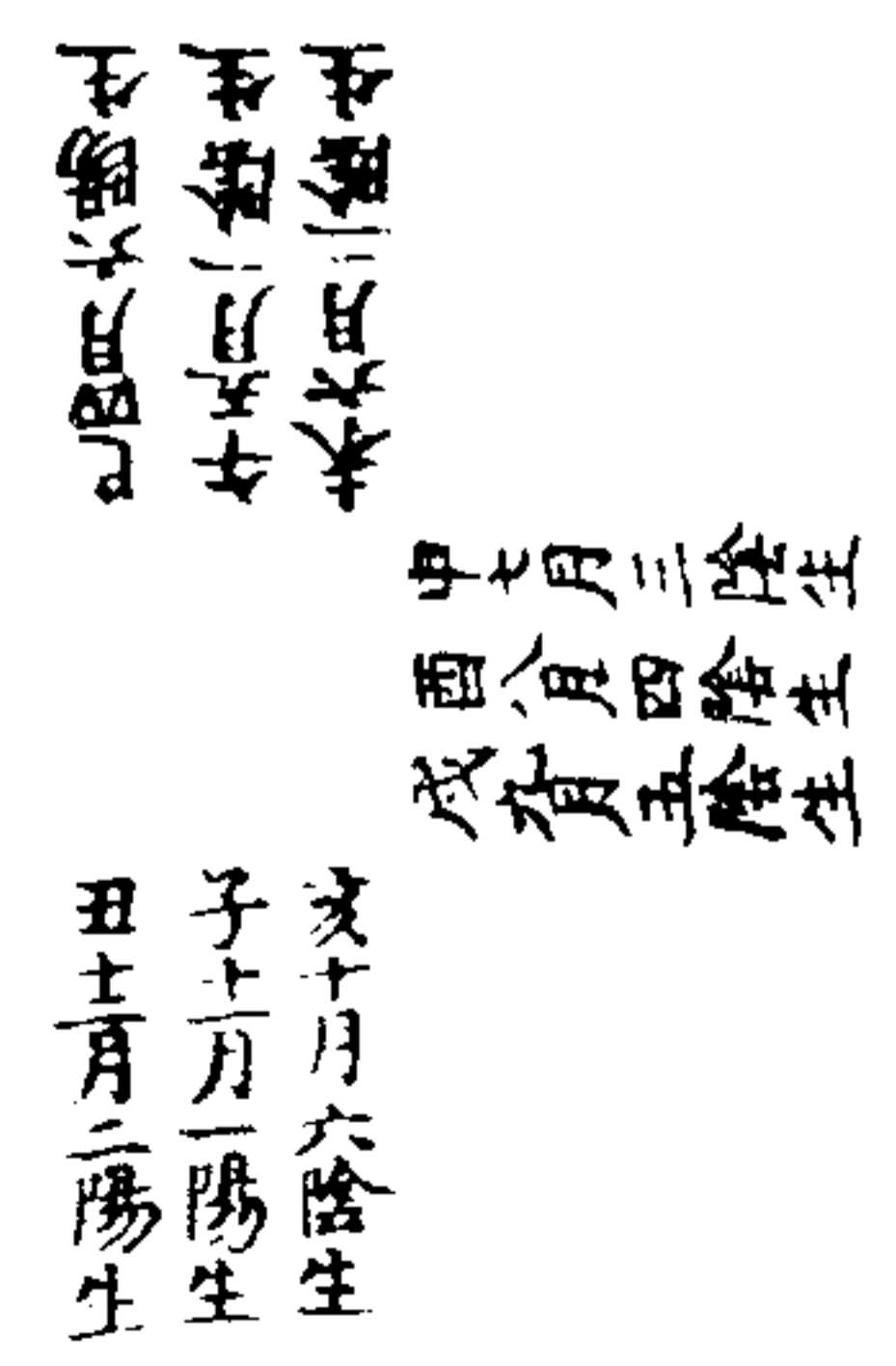

訣曰託附陰陽爻象六十四卦立喻也但發

泄用火之時便是十一月用事受陽節候也

十一月初九潛龍勿用地雷復十二月九二

見龍在田地澤臨正月九三君子終日乾乾

地天泰二月九四或躍在淵天雷無妄三月

九五飛龍在天天澤履四月上九亢龍有悔

純乾直陽

右陽生六位極陽之卦亢龍大過法象於

天故云自子終於巳

五月一陰生天風姤六月二陰生天山遁七

月三陰生天地否八月四陰生風地觀九月

五陰生山地剝十月六陰生純坤

右陰生六位極陰之卦氣潛伏法象於地
故曰自午訖於亥

震主春木生三離主夏火生二

訣曰證前十五日白月火木用事故七八也

兌主秋金生四坎主冬水生一

訣曰證後十五日黑月金水用事故九六也

並是直符六爻用節卦翻譯氣候五行相剋

之數故知七八數十五九六亦相應道自畢

也一二三四五並是五行之基

訣曰一者北方壬癸水二者南方丙丁火三

者東方甲乙木四者西方庚辛金五者中央

戊己土

經曰父少而子老父者天鉛丹砂鉛也子者

從父而出金黑鉛故父少而子老子不定父

數世五水火金木土五行移易萬物五日一

候五五二十五故父年二十五也子數不定

子年般載運動不定故知父少而子老舉世

不知萬物從五行而生成父母也

用火

訣曰六爻直符運卦用火斤兩從純坤起終

於坤周而復始也

訣曰一月換一鼎故用九鼎即止第十鼎任

意消息用不用並得用之轉妙緣是生金之

本氣也故云土釜土釜曰母母金鼎也

訣曰其金鼎依運氣候十五日金性減三十

日成丹運至十月不用本土為鼎子母脫胎

九轉九鼎九者火用事鼎者母用事也凡丹

象人從受氣後三百七十日而生九月是陰

陽俱盛十月土王故子母相分故名脫胎

還丹象人四氣足而生亦如嬰兒乳育三年

大元氣足而成金丹乃為黃碧變轉却歸北

方黑色通透始得名大還世人不知之矣子

是藥母是鼎感氣相生相產相伏相制相殺

迭盛迭衰昇降在鼎飛伏上下陰陽相管交

會吞食四物相薄君臣相臨土性生金性死

火性滅水性涸四物者陽中陰陰中陽但以

本土為軸轄直符運動故有四物各居一方

四物性並滅歸一返本故名金丹

訣曰守運一年餌一兩半凡病不侵二年成

白道可餌半兩三年大元氣足成赤道可餌

一分住世死籍不錄刀圭制汞為白道五年

麻子大餌七粒以刀圭點鐵及汞各一斤並

成赤道守九年畢法餌三粒三尸九盡盡出

長生不死能化五金八石盡瓦礫等隨本色

形成寶又用火法曰所立指喻及象手鏡火

記斤兩託附陰陽隱秘變化之機十二苗裔略同

用之正訣假令十一月建子一陽生爻動火

生數二成數七運動般載如車輪一月一陽

生加至五月一陰生一月退一陽爻至十月

歸於土終於坤周而復始

金丹是日月運動自然成丹因燧人改火後

聖用之同於天火造化至在更漏分明節候

用火斤兩運動漸漸如蒸四時年月刻漏足

以成金丹火候所然如驅雞即走寬又不伏

但依直符爻象即金水自伏六月陽終於巳

十二月陰終於丑

訣曰丹砂陽氣流珠之精是立乾坤運水火

應天符合三才也金為月精以處陰位汞含

離氣以應陽爻天地之靈孕日月之精否極

泰來陰盡陽生故云丹砂木精得金乃并三

一之道三者火一者藥故名守一

又云砂者藥金者鼎故云三道由一併在根蒂大道至理得門無二砂性溫和無毒味辛元氣通靈萬物不枯名曰黑鉛黑鉛者砂中自然之液仰月抽出之液故云黑鉛入仰月

配合為夫妻陰魂合陽魄兩性自和同

訣曰然用五行乾坤震巽直符孕育從建之初一陽生子午相應八八相通以推移刻漏

日月五星寒暑來往晝陽夜陰交會四十五日一節節相臨陰陽調順潛伏運動輪還巡

於六十四卦周而復始水火相從處無外物五金八石由人之造化五金五行也八石八卦也

訣曰水得龍而為雨火得人而運動陰陽氣用事萬物長龍行雨施萬物生還丹養育造化不越五行

訣曰直符初發之時水淨不失時文不過九武不過九九者陽之極數三三如九大過之極陰生之首陰盡陽生皆順天道陰陽為之運動若勻金水即順節候失序金水即亡運

化不越五行

訣曰直符初發之時水淨不失時文不過九武不過九九者陽之極數三三如九大過之極陰生之首陰盡陽生皆順天道陰陽為之運動若勻金水即順節候失序金水即亡運

運動若勻金水即順節候失序金水即亡運

動如垂溫抱卵受氣而生用事相生相殺如

寒谷變春陰陽五行所生互用皆立喻者也訣曰精元氣本生於南方丙丁火離寄位二

陽之中一陰生日之魂陰承水也受氣之足移位北方壬癸水坎寄位二陰之中一陽生

月之魄陽承金也水則湛然不動無為之體也火則炎動不已有為之宗將有制無合成

妙道故知金生於陰暗之處始初也是子午相應

訣曰金入中宮太一庚城含有黃黑混其元精赤馬守黃烏蒼龍藉白虎制馭本類相從

故曰參同

又云坎離一二南北獨為徑一者水二者火萬物因水而生因火而成火金相伐水土相剋以成大丹

直符初發在子十一月從震而生四月火王極陽合退又從巽生二木漸順承初伏雖乾

未是火丹守運三節名丹砂五節名金砂一年名長砂一名小還丹二年名還魂丹一名

中還丹一千日受氣足名黑獸大還金液丹

中還丹一千日受氣足名黑獸大還金液丹

餌之不死

訣曰修金丹不悟玄理者蓋為不悟丹砂是鉛造化根本迷迷相指錯用凡水銀凡鉛金

銀雄黃曾青不知凡鉛是世銀之母雄是藥之子砂是鉛之母黃是土土是砂之父母曾

屬甲火之父母青屬木位東方世人不悟錯用水銀凡金銀鉛雄黃曾青為藥或為鼎器

或為子母或鍊鉛取花及雜石為藥自古至今未有得者夫道之根本神仙之道在於目前丹砂木精得土而生得土而死生滅不離

於五行互用更為父母相伐相生成形也

訣曰氣能存生內丹也藥能固形外丹也服餌長生莫過於內外丹日月之華氣華氣者

丹砂元和之氣並是性命之本除內外丹精外五金二青四黃雜石磁礬五礬等並不在

議限

訣曰只如水銀孤陰寡陽能腐骨搜髓金性損肝銀性損脾銅性損腎鉛錫損胃四黃大

毒並有質性純陽而損元和之氣但於一

金一石乃非凡金石也世間六水皆有大毒

餌之縱目下未虞終為大害丹砂如有傍小門制之能治世疾小益延駐不可長生法曰用硃硫雄曾四味為器相伏即得如用諸毒藥抑遏感氣聚雜而成即不可餌也慎之

訣曰凡鉛是世銀之母在礦受陽氣足性自伏火坯出即世銀是也

訣曰水銀與丹砂中水銀形貌雖相似然象人男與女俱別丹砂象男太陽日之精魄能留人性命內自有水銀相制伏不與外水銀情合及外物抑遏而得故益人性命

凡水銀象女太陰月之精魄能奪人性命孤陰寡陽有大毒不可餌也

訣曰水銀陰陽性雖異同是天地之精象男女陰陽有異丹砂有傍小門制之即用凡鉛為器匪郭成藥

訣曰世人不知黃白之根基錯用凡水銀凡鉛金銀為至藥殊不知永生於鉛砂產於金丹但知鉛本氣而成何得遺本存乎外物鉛者子丹之精也氣者母本土生精之土故名本鉛氣

訣曰天鉛者殊鉛也金本從鉛中生即是子隱母胎

又子藏於金中即是母隱子胎鉛者黃芽黃者土芽者砂土能生芽故云黃芽也

鉛汞者本是七寶之良媒五金之筋髓解則百事俱通迷則百途並塞然鉛制汞能伏鉛

鉛汞相成合為黃白之道

訣曰一陰一陽之為道一金一石之為丹石乘陽而熱金得陰而寒此乃魂魄相應理勢必然夫石液定魂金精定魄非陰陽感化諒

九幽之可待故曰君子好逑淑女之良配河上姦女靈而最神得火即飛不見垢塵鬼隱龍匿莫知所存將欲制伏黃芽為根儻不入

黃芽獨燒水銀雖器厚盈尺固塞百重火動即飛莫之能止須臾去盡不見纖毫如鬼隱

冥中龍匿水府縱有離婁之目亦不能覩蹤也使水不能東西黃芽之力也

元君訣曰黃芽者五行甲子是也甲屬木木是陽之父母母屬地之氣冬至後一陽衝其日一陽生萌芽受氣於母土名甲甲依土吐

甲以生芽芽依於母母曰坤即是癸之黃芽六甲之位因死休廢同其一甲在癸而絕位

五穀五菓草木茂榮萬類胎卵藥物人民皆從黃芽生陽氣氤氳運動地為胎息為氣萬

物以春夏發泄為黃芽秋冬收斂同成熟各歸其色及本味不改舊容故名還丹之義反本也

本也

夫人改常必死物改色必壞乃知藥物徑運動陽氣般載不改舊容與天火同造化還丹受氣反本也陽氣照曜凝結自然之道故曰

黃芽世人莫知天地三光清濁初分人民萬物皆從黃芽不越五行而生黃芽者萌芽伸

屈始初也因陽而結因陰而生陰陽交接當受氣之時初為混沌清濁之後始有黃芽在甲曰黃在句曰萌在伸曰芽故名黃芽乃知

元不離於五行五行金木水火土也水曰潤下火曰炎上金曰從革木曰曲直土曰稼穡

訣曰天地大道萬物久長元和之氣長生不過日月星辰陰陽五行盡依土而生終歸於土隨四時更變然有期亦是自然之道假令

毛脂含受太陽氣一千年化為伏神又一千年為琥珀又一千年為水精皆是日月之華氣照耀成精又假如蟾蜍弄月蚌蛤有珠並是採弄含受太陰月華之氣成胎為珠其珠是月之陰魄所結二味並堪服食偏治肺氣驚邪健忘以木蜜為丸如麻子大食後津下三九蚌珠能制汞

夫人內脩道德元和之氣沖融脩養含道結精為珠自然長生珠居於赤水中赤水血也假令禽獸蟲蟻魚鱗螫伏者皆得元和之氣所託存生非關父母教令得悟之哉自固其志音聲相和物類相感有無相貫陰陽抱而全其大道二氣和合有無相別無有相成其真道也

河車者五金之主亦北之位水能渡車般載萬物輪還不住是陽居陰位陰合陽精金汞相得故曰河車也

元和之道祖立天地調陰陽四時行焉萬物生焉受氣曰命最靈曰人人福莫大於生禍莫大於死既惡其死又欲其生為失道而不

得生也勉之勉之且余所注類異諸家義合正經理契大道論卦象則火候為先擇陰陽則藥物為正參者雜也水土金三物同為一家如符若契契其一理故曰參同

訣曰萬物非日月不生金水非火土不成金

水則變化之元火土乃陰陽之始天地混沌之時天地默然雖未變化終為萬物之根金白水黑相會氣中狀如雞子陽燧以取火非日不生光火戎以火鏡盛艾化之須臾則火出象還丹陰陽金火大唐國內時亦有之書

不盡言言不盡意然則聖人之意其不可見乎若用凡水銀為金丹者妄人也言硃砂未得理者不知道也即去真遠矣或曰用凡水銀凡鉛而為之者無靈蓋不足悟水銀真鉛之正體唯讚凡鉛之功效不說水銀之精妙

必以一事而成不得兼而美之耳若用凡鉛為藥即去道乖遠若安水銀為金丹即不是真法若悟之者正以水銀火鉛為主但得鉛本氣遇五而成丹不遺本也若悟元化一施妙用無極若以外物為情則性不可合以水

銀代汞則鉛不可親性不可合三宮其可固乎鉛不可親八石豈能妙乎

金重如本初金不失其重日月形如常陰汞不失斤兩是日與月金重不失本初我命在鉛鉛不失天鉛還丹成金億萬年鉛者二汞本一體無二故曰天鉛莫壞我鉛令我命全莫破我車廢我還家鉛者砂中自生曰鉛車者是砂中抽出液曰車

鉛中有金金中有還見寶別寶賢人得道鉛者砂中自生日金得火運動月還

真人言金精黃芽制水不流溢之力玄水也金精黃芽同名自生鉛也水者是砂中抽出之液用鉛不用鉛不用得長年用鉛者是硃砂自有鉛相制不用鉛者是世銀之母凡鉛也鉛若不真至道難親鉛若是真不失家臣鉛若不真凡鉛也鉛若是真硃鉛也寧修鉛中金是丹砂中自生日金不修金中寶是凡水銀也聖人明立喻以示後學也鼎鼎是何鼎鼎是用生丹砂之本土為鼎也藥藥是何藥是用丹砂中自流生汞為藥也

火鉛是丹砂被日月運動自生出汞為火鉛也水銀汞之異名是丹砂陽氣未足抽出為水銀也

水銀在丹砂中含甲精氣未足曰女火鉛在丹砂中含甲精氣足迥然自生曰男男女相配陰陽自得其情更無異類也

金丹本乎一物而無外物入之陽氣運動故名三一之道白者金精黑者水精其歸一無二聖人託喻於周易爻象運動成丹制伏皆時逆而用之即魂魄喪亡如日月交蝕失位

不相賓伏聖人秘惜之不肯正論多有隱秘之言從此經訣差互多有不成有鄙之以失而起大怨者金鼎之訣宜慎守之凡藥合和見功難矣天道秘泄或隱言玄象或託附陰陽潛說人間言微理妙群或自迷而不解自義皇已來好道求長生者甚眾遇而得之者寡矣擅率肯臆而不鑒悟又不求師受自立方書求出世之方虛自勤苦名山大谷朽敗愚儒求不死者未見得之食五穀縱六情人在陽鬼在陰又不能驅役鬼神策使陰陽不

得出世之丹例皆死沒於世寒舉綿求以自暖熱飲水而乘風馭涼生於陰陽之界五行所管食土之物死歸於土以身報土而返本也若非遇日月之華氣運轉其精液三一之還丹焉能度世行屍比肩若墜石投川往而不返淪沒歸化實可悲夫若遇內外金丹餌

之運形駐貌異常然可出陰陽之界五行不管死籍不錄鬼神侍衛
黃帝老子宣尼二十四聖諸仙並是得道之仙世人迷遇不會須修行始得之次有不顯名之士得而隱之者不一以為無仙道者實愚迷哉所有歌錄經訣爻象皆露枝條苗裔不說徑門自古至今皆須師受口訣而成非

有分者不得而學矣傳得此訣者秘之實之天道不可輕露泄矣養虎還自噬付與不道之人殃罰七代謫身為下鬼長役鬼官可不懼哉得其賢人猶須探賾內行不二徵兆有分始可傳受仍先虔志啓告百靈分誓立券

方可傳之切宜慎之

修行不二至藥無雙夫人道合元理自然可遇必須勤苦疲勞無怨不可倉卒漁獵而得之遇明師悟於一言大藥只有一門而三物水土金非人間水土金凡物等得之魂魄歸長生不死但行不二之心師必自至矣金丹內丹得門餌者不死與天地齊畢也

叙訣長生號肘後訣以示後學不悟之者其造鼎并入金及直符用卦刻漏並不載於此知道者審而詳之

不變色硫黃法

取鴨子去黃白了以紙拭其中令淨其口須小候裏乾取黃細研以雞子白拌令浥浥入鴨子中以筋頭築令實滿口上以雞子白和胡粉固令密即以黃丹和雞子白為泥泥鴨子周迴可厚二分許候乾以黃泥泥令厚二分曬乾又以鉛細細裹之可四五分已來三如之叢立於鐵臼中消鉛汁淋取一半候冷又淋以沒頭頭上可厚五六寸即曰外如泥火爐法三處安火常令白微熱不令鉛銷至

第十四日即大火令鉛銷銷即浮出收候冷開之已伏火其色不變可作伏汞砂子匱用一兩伏了者勺得半兩生者五日伏火亦堪

服木方

木一斛水清淨洗乾細搗爲末以清水二斛煮令爛以縮絞取汁於銅器中湯上蒸之又入白蜜一升乾棗去核爛研令皮肉相得取一升入木中攪令相入如脯狀日服如彈子大三四枚百病皆除萬惡不傷面有光澤耳目聰明三年顏如女子神仙不死

又方

木一斛淨洗乾搗爲末大棗四斗去核酒五斗和慢煎攪令成煎日服李子大三丸百病不傷面如童子耐寒凍
通幽訣 終

金華冲碧丹經秘旨傳

斯一

余之家世西蜀孟君三世孫也寓居峨嵋之西峰生平酷嗜行持而遍參雲水遊謁江湖足跡半天下偶於嘉定戊寅間遊於福之三山叅訪鶴林彭真士所論行持叙話間深有所喜一日彭君携出玉蟾白真人所授傳法書數階閱之皆神靈秘典於內忽挾帶出一書急收之余再拜請觀彭云子夙有仙緣令吾挾出展讀之即號金華冲碧丹經內外皆出塵事業二事皆同余下拜扣求玄旨蒙彭君一諾而授當以焚香誓告狀盟
天帝尊師而得其傳後至己卯月吾歸川所閱前項所得丹經雖得其傳未嘗下手親作乍信乍疑平昔亦不曾舉拈此事於是不敢下手恐虛費功力次嘉定庚辰年間復遊至白鶴洞天遊山至頂極晚見林巒幽古蘿藤錯雜鶴唳猿啼於山嶺深處似有草廬數間扁戶無人煦遂扣其門有一小山童一人而出曰誰氏至此某答曰西蜀人氏孟煦聞遊訪道叅玄而來至此略求少歇未審可乎

小童入而復出曰師尊請入相見乃得進入拜見仙顏先生容貌奇古聲若嬰兒某方展威儀炷香下拜告問尊師先生仙號先生曰蘭爲姓乃號元白老人者此也先生少留一宿當夜得齋但出山醪榘果白茅黃精而已一食頓覺五臟清涼四肢和悅非比尋常某自知其夙緣在此有遇奇真矣但先生請坐所問某平日課何爲道答曰弟子行持爲功內鍊爲道先生笑曰行持與內鍊皆非至道某遂下拜告曰先生之付度弟子流派修持未審師旨如何可得聞乎先生云汝得誠信不怠決志修之吾當授汝先生曰內以玉鉛玉汞外以金液金膏一般調制火候兩途某且驚且異再告先生曰某曩遊三山有彭鶴林真官所傳白玉蟾仙師丹法却符合此理先生云汝既得所傳否某曰見有斯文於此取出與先生看之求教良久先生視過曰此書玉蟾子爲彭君內學不明以平叔外丹之旨印可做言真鉛一二書於探鉛結胎分明法象并火符缺欠斯明彭君緣分淺故以

致不完者矣先生云聖人傳藥不傳火者果如是乎復曰此書上古丹經自軒轅氏投廣成子於崆峒山傳授九鍊金碧大還丹法扶天濟世超脫塵寰之書即金碧古文龍虎上經正文外有九還七返金液神丹隱旨皆廣成君所傳於世自後神仙隱士鍊丹皆從此道白日沖舉者不可勝數隱而不明者亦多矣知名者漢天師魏伯陽唐葉靖能繼長生馬明生杜光明等得此書則形神俱妙晉有吳許二君葛金果皆得斯旨合家大小咸得長生改形度世惟淮南劉安王神人指授皆自太極中鉛汞煉成白雪靈丹獨魏伯陽具之太守棄官入山與張李二子同心修鍊大藥完成不肯泄漏天機隱去丹經隱旨則作參同契補完於龍虎丹經正文之末託大易而言火候而法象而藥物皆遺作詞深古難令曉會至今無傳先生云吾得是道於奇仙古隱知其本源修鍊已畢汝今有緣而能至此可以歎血盟誓告天流傳秘要隱書法象九轉神丹某依師訓教百拜誓盟而得其傳

閱誦之間大槩皆與彭君相類運水火法象全殊是夕已晚早間拜謝先生廻山出嶺頓覺心下未釋懸懸便欲再回所隱重求玄奧但見白雲遮嶺林木依稀恍恍若夢人迹俱無草廬並隱驚異惶然如癡如醉少頃日高山下有一道人過嶺詢問其故其道人云昔此山有高隱仙人在此修丹之地某遂聞知思之號元白老人者即玉蟾之化也又見白雲覆嶺正顯師化古仙蘭公之姓耶得遇祖師夙緣有幸再與重傳玄奧吾即派嗣玉蟾仙師不敢自怠本末繼於仙踵即號蘭元白者二師並其十一也歸蜀隱於峨嵋之西峰告

天築壇建室復立名曰金華沖碧丹室亦依彭君之靖名也予得此書齋戒沐浴邀請至士三人一志修鍊周歲而成時嘉定辛巳年也予得合閭受福老幼二十五人皆男女親屬不等悉霑天恩俱服換質神丹一載間改形度世蜀守臣吳晞叛亂不能為吾之害也余思之奇文秘旨元白先生云遇奇人勿隱

見非人莫張今將縑素編成來歷書于寶匣藏隱名山石壁之中遇有緣得之天所傳也吾所知後獲斯文者仙家之子也或再鍊畢隱於名山後復藏是書吾之願也時寶慶改元乙酉純陽月圓之乙巳日西蜀孟煦盟

金華冲碧丹經秘旨卷上下同

海瓊老 人白玉碧授

三山鶴林隱士彭邦受

藥物

本鉛一十兩明硫二兩同為末炒砂復為末

水火鼎鍊成丹胚入室

上等山澤二斤用好黑鉛二斤逐漸下灰池煎令盡為度次掃成細珠子

神室法象

足色真金八兩鑄成混沌胎元合子一具形如雞子或若圓毬皆可

又足色真金一兩打作一氣筒子中心如錢眼大長出合子兩頭各半寸許其合恰好安置丹胚不可寬窄入丹畢合定赤石脂包金土醋調固口縫令乾

白金八兩打作水海下底嵌入鼎口二寸許底相頂了令合底面透入金篋子于內通水入中宮口縫用脂泥固塞令乾方下水入

外鼎

甕器為之可容神室并白金二斤不可寬窄

內若寬可用黃土醋調內固之令乾次入白金大半握令平穩方下金合子再白金撒令遍蓋復用一紙作圈代水海安全合上粧白金滿了次下銀水海挿入圈子內搵令平實外固令緊密掛入丹竈之中

運水火符候

上水八兩下火半斤子午添換或卯酉進退半月開鼎取丹胚看其色碧綠光明則妙若紫赤色未及再運火符七日得碧綠光明色方妙皆過得其氣交真種子也其白金宛然無動分兩無虧如折些小並不妨礙此是過得其真炁也

再水火斷魂法

花銀一斤投天落水中淬煅五十度水中用三黃三兩為末吸取銀中精氣再用紙帛滴淋令水澄清入金盃之中煮養出丹胚半日了水乾炒燥不可犯銅鐵器方為沐浴也却用甕水火鼎文武火一煅成汁取出打如豆粒大用厚金箔逐塊包裹令密再用白金珠子二斤鋪蓋入水火鼎中上水下水中火圍

運坎離一月取出為末深碧綠色光明曜日乃號金液還丹之質也此名鍊丹真鉛是也一云先用三黃煮水一日了去三黃鎔銀投撲之

滿庭芳

玉液金膏返還胎質全憑離坎施為天魂地魄金室互相依運用中黃神水回環轉萬象同歸華池畔通天徹地五氣合中基 玄關雙閉固兩般孔竅金木交馳鍊成戊己產出紫金芝九轉飛凝清濁汞鉛隨二水天機還丹就輕飛火藥丹質實光輝

沁園春

要做神仙鍊金液七返九還但姪女歸乾金公在坎玉爐熾火金鼎煙寒鉛裏淘銀砂中鍊汞神火華池上下間中宮裏有一條徑路直透天關 隄防金水交環運陰火陽符不 等閑看白雪輝天黃芽滿地龜蛇廝抱烏兔相攀自古乾坤這些離坎九轉烹煎要把奸靈丹就未飛昇玉闕具在人寰

餽圖

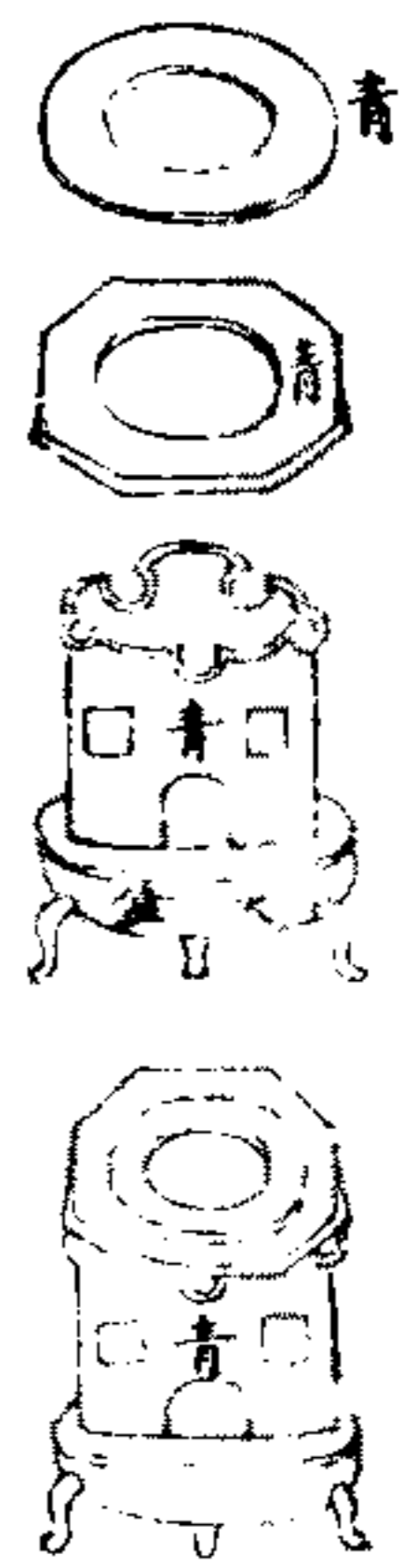

下用火盆一箇平鋪甄砌滿上造一甑高一尺五寸徑一尺二寸中間子午卯酉四門上至甑口開通五穴出火蒸出甑口厚砌之一甄開口子五寸徑圓孔方甄一片鑿之置爐匡一箇闊一尺二寸罩定頂上通用水火也

○ 中掛丹鼎

○

金華冲碧丹經秘旨卷上

金華冲碧丹經秘旨卷下

白鶴洞天養素真人蘭元白授
門弟子西隱翁辰陽孟 照受

本經云太極為宗五行爲用乾坤爲神室金胎坎離爲鳥兔藥物以二情爲魂魄以龍虎爲變機會三性作夫妻育姪嬰成男女六十四卦互爲直符以屯蒙爲起復三才咸治四象爲爐正於五行周於既未調和則六候相須生尅則九還交互陰陽有則水火相停斤兩無差基於百數總於一物變化大千與大造同途萬化合體功歸太極會宗祖而金液神丹就矣華池秘訣有云鉛液返于汞髓名曰華池汞水返於金津名曰神水功歸七返德備九還養畢周星靈胎斯成此乃神仙秘審古聖遺書後學於茲母令輕忽

鍊鉛汞歸祖既濟圖



鉛汞之法

辰砂揀光明紅纖色有墻壁者一十兩倭礪二兩同爲末炒令相吞水火鼎飛鍊再爲末取八兩
足色黃金八兩鑄成混沌離子神室一枚又金一兩打作水筧子一條有底不過水出約長四寸許插入混沌池內至底上接入八兩銀水海內各用脂膠固塞口縫令乾通運水直至合內次用山澤好鉛煎過花銀二斤撲爲珠子鋪蓋丹末於金混沌池外令遍仍封口縫外用已固畢覓一具極安銀珠與金室不令有空處坐上銀水海通身固密令厚指

半日乾掛入丹竈之中發底并四圍火五斤
生炭簇燬消去大半再火三斤生炭作二次
或三次添火消一晝夜間丹種氣自過矣古
有運火三斤卯酉各一斤半不攤灰以七日
為期恐受氣不足故也名斷魂火其銀不再
用水只頻進溫湯不可久涸無水

斷魂之法

取出前丹種八兩研細用華池水沐浴煮少
時炒乾再入金鼎中仍為鋪蓋如前封之水
火燉作汁復煮少時成也再用金箔厚者重
包外別以鉛煎花銀一斤為細末珠子鋪蓋
入甕鼎中仍以八兩銀水海下貯三水甕銀
為之者合抱抵定藥陀至底水甕直通水海
仍用脂簪塞定令乾進水頻添溫湯外用通
身封固仍再掛入丹竈之中發火二斤三方
輪換再養七日其丹種始通靈乃號真鉛也
其銀不再用再取入地坑中掛起再一火三
斤出者其色碧綠真死

鼎器圖



用乾銀三兩打三水甕
抱定金甕并八兩重
為日斷魂花銀鋪蓋三

鉛汞歸根未濟圖

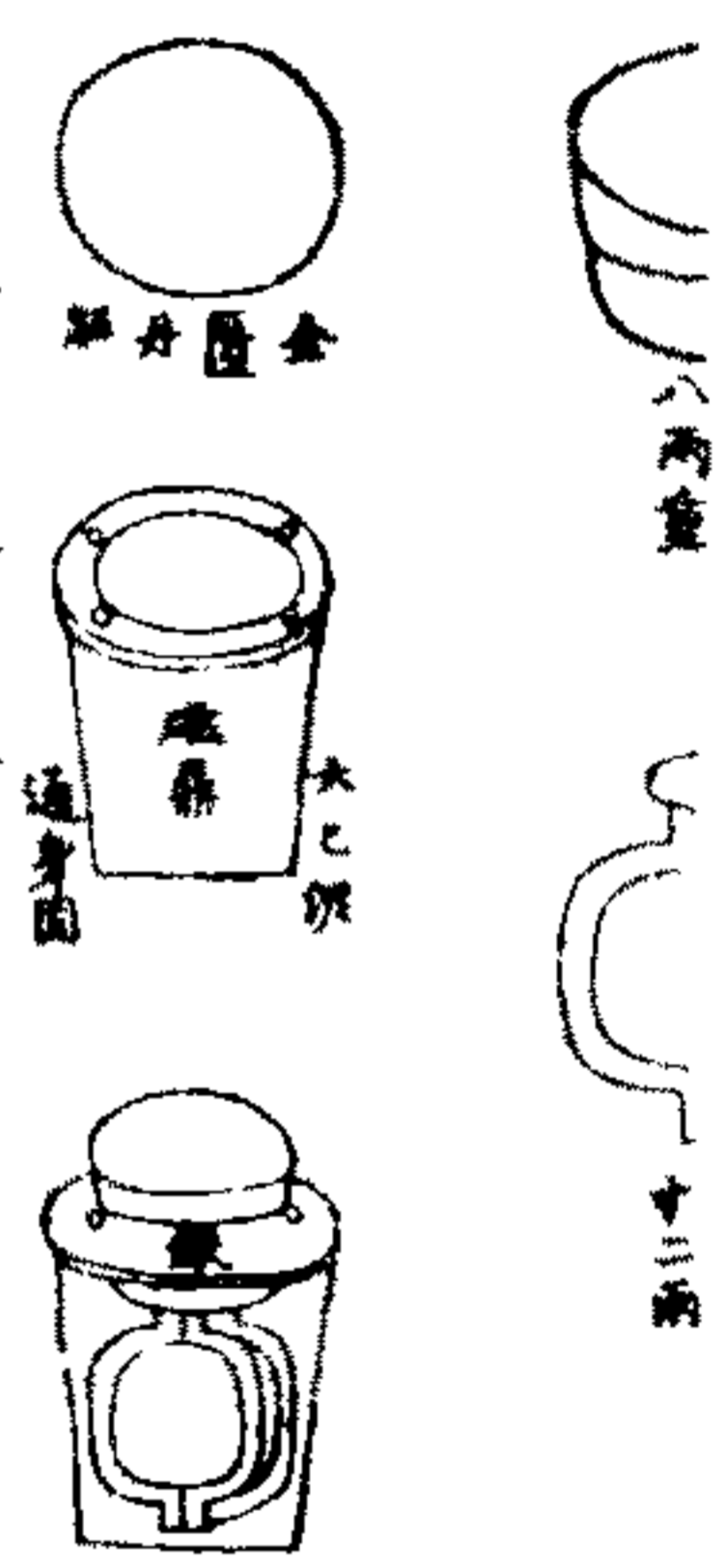

此出陽靈藥也 神水
銀精 黑子 丁文
懷赤

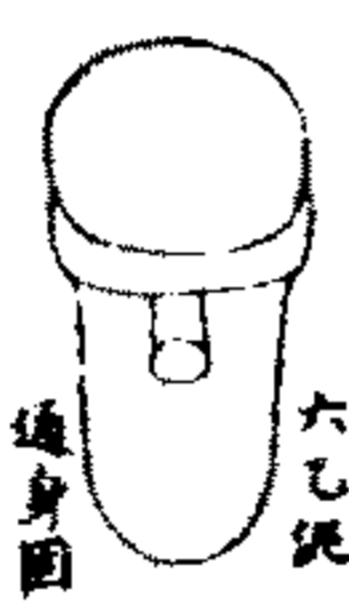
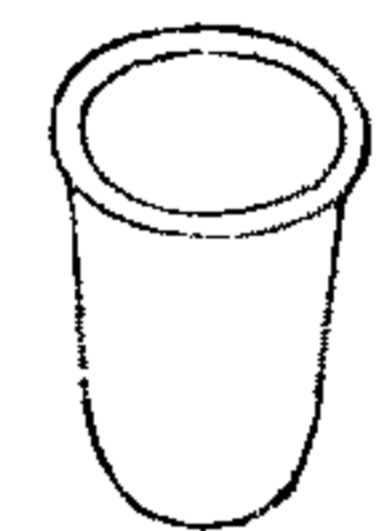

石楠罐中盛辰砂十兩
赤金珠子八兩確丸碎
并塞口倒攪石楠罐在
甘錫土鍋內華池水二分

明淨辰砂一十兩為末各用銀坑金坑者其
餘坑者有雜不可用足色黃金八兩用荷灰
二兩雄雌共二兩研勻先熔金作汁次下灰
與二兩旋攪攪成黃粉却用百沸湯淘洗令
十分至淨焙乾次與前朱砂末一處拌和令
勻入已固小口石榴罐中令九分滿稻灰塞
定瓦錢透孔鋪絲十字扎定封口縫反覆於
寬口深水罐之上二口相合扎定懸掛入丹

竈之中上火一斤竈中火二兩凡三次上火
三斤任消其鉛汞瀝下水罐內水是華池水
也養就煮乾每金再攪一次又如前法取辰
砂汞十兩次換金并煮汞乾了以待真鉛種
子入丹之用

合胎交媾法

每丹種真鉛八兩為末取瀝鍊過真汞八兩
同入乳鉢之中坐於百沸湯罐之上坐定二
物鉛汞頻著力研極細一日頻滴下華池之
水些少一日為度謂之結胎火上試之不動
便入於偃月法象鼎中運水火半月加增研
如前瀝鍊過真汞至于三斤汞足其後直取
朱汞以華池水煮過入之次後轉制久而不
必煮汞自然成真矣

還丹第一轉金砂黃芽初丹并鼎器圖

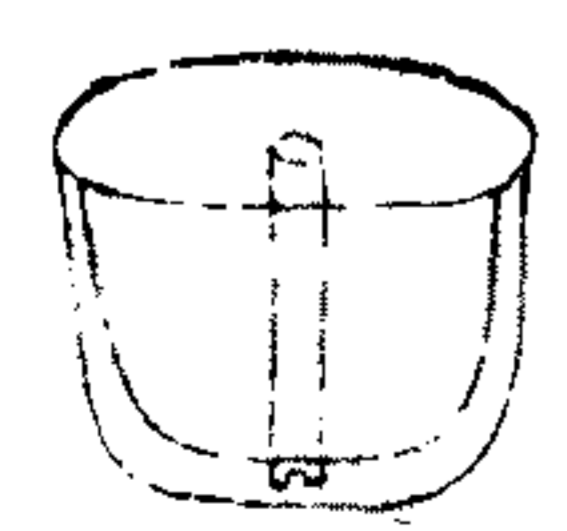
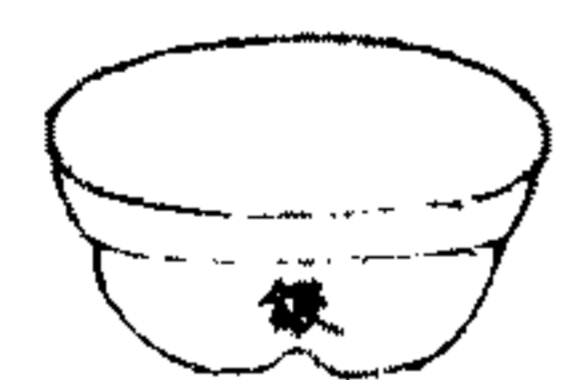

夾底中虛寸
許用足色赤
金造成偃月
鼎又用赤金
篋子

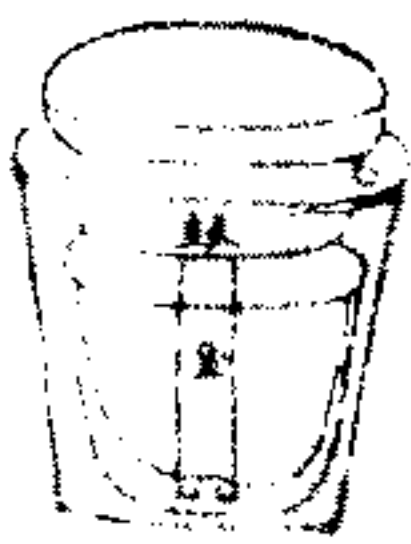

真鉛八兩
交爐起黃芽
五兩八兩

次四兩次五兩次六兩次七兩半次九兩半共三斤之數

足色真金八兩炆成汁投明硫二兩雄半兩
雌半兩攪炒成粉水大鼎炆成一色打作夾
空心孟子如仰月之狀心中虛開一寸許不
令相著上一孟子心中穿透裁入金水筦子
上透入八兩銀水海中仍用脂礬塞定令乾
入水直入夾月之中却入前交始了鉛汞一
斤在偃月爐中外用已固單寬甕罐一具仍
用外固口縫鐵線扎定懸掛入丹竈中用火
四圍并底用火八兩至一斤卯酉抽添半月
退水挿養五兩火三日開合其鉛汞真死取
出再用華池煮過水火鼎再鍊成汁復為夫
再將已瀝鍊真汞五兩復如初湯上研之復
如前再入偃月爐鼎運水火半月日足取出
仍煮過炆之法成汁重澆。加至三斤鍊汞
止之皆成至寶金砂黃芽火上未伏仍運水
火加之至伏為度養至成黃土色金容真成

已也大還丹法自茲而始取黃芽多更換偃
月之室面子也此法宜秘

還丹第二轉混元神朴丹并鼎器圖

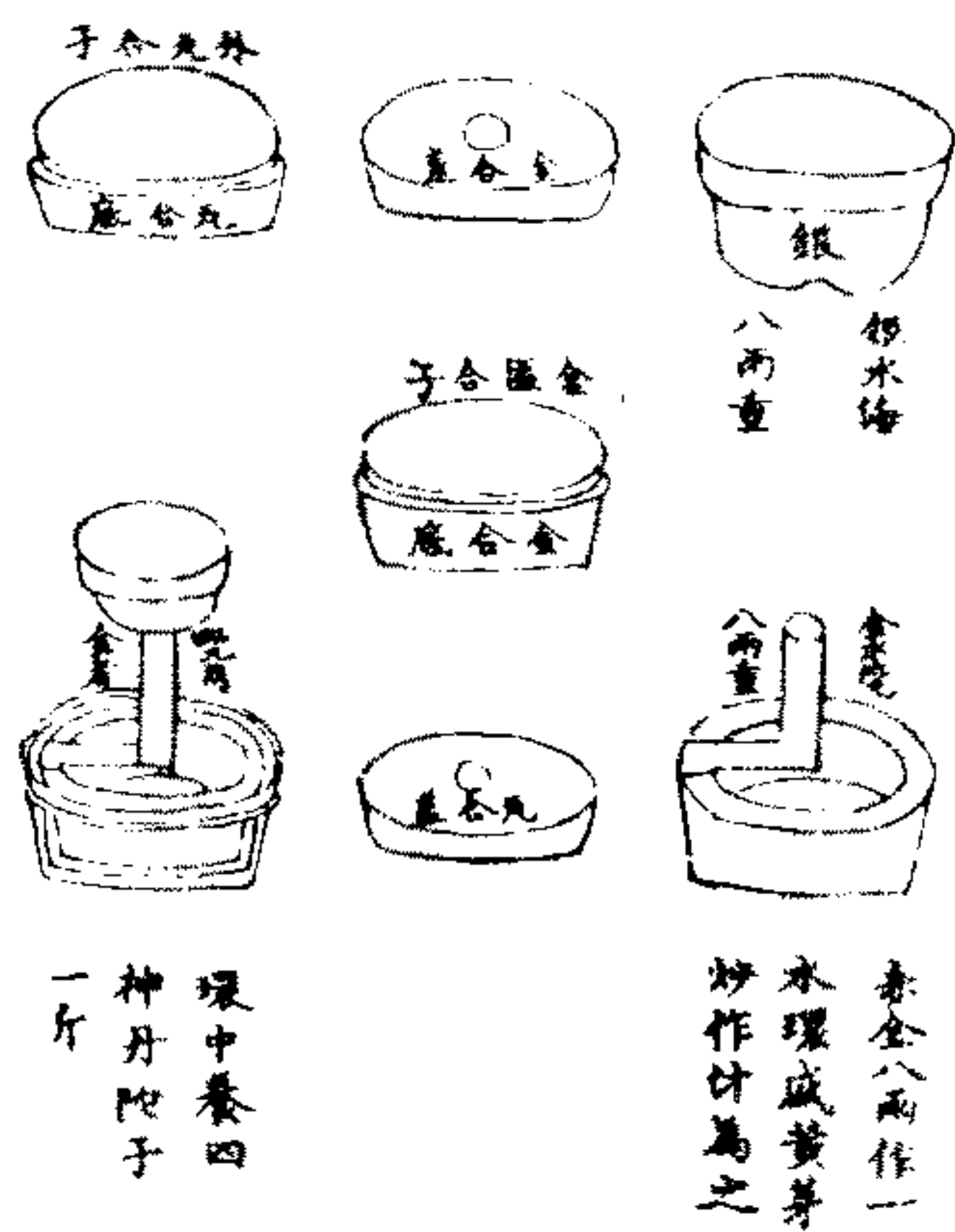

銀 八兩重
初水海
赤金八兩作一
水環成黃芽
炒作汁為之
子合磁金
底合金
子合磁金
底合金
環中養四
神丹陀子
一斤

辰砂一十兩雌雄英五兩明硫一兩為末水
火鼎飛鍊成陀子之後約一斤藥陀先以華
池煮之一日次用足色黃金一十兩作匾合
子盛前丹芽五兩中入朱丹陀子一斤外
用黃土鍊合嵌入金合子于土合內次用金
六兩作水環一具或以黃芽物為之亦可量
尺寸慳箍朱砂陀子高低取用次用芽子上
下鋪蓋令平滿環面上穴挿入銀水筦一條
上至灰中透過合蓋之面上以水斗以脂礬

固塞口縫令乾不泄水為度通固令乾掛入
丹竈之中上用火八兩五日止之下用火五
兩五日止之上再用火十兩五日止之下再
用火八兩五日止之再用火十二兩五日止
之下再用火十兩五日止之取出丹成水耗
攪湯不可令少時乾竭每二錢半可乾華池
制過汞五兩成上色黃金
一法上下火足取出地坑中用火十斤一煨
任火自消水耗頻進溫湯取丹如前用二箇
月火候一同

還丹第三轉通天徹地丹并鼎器圖

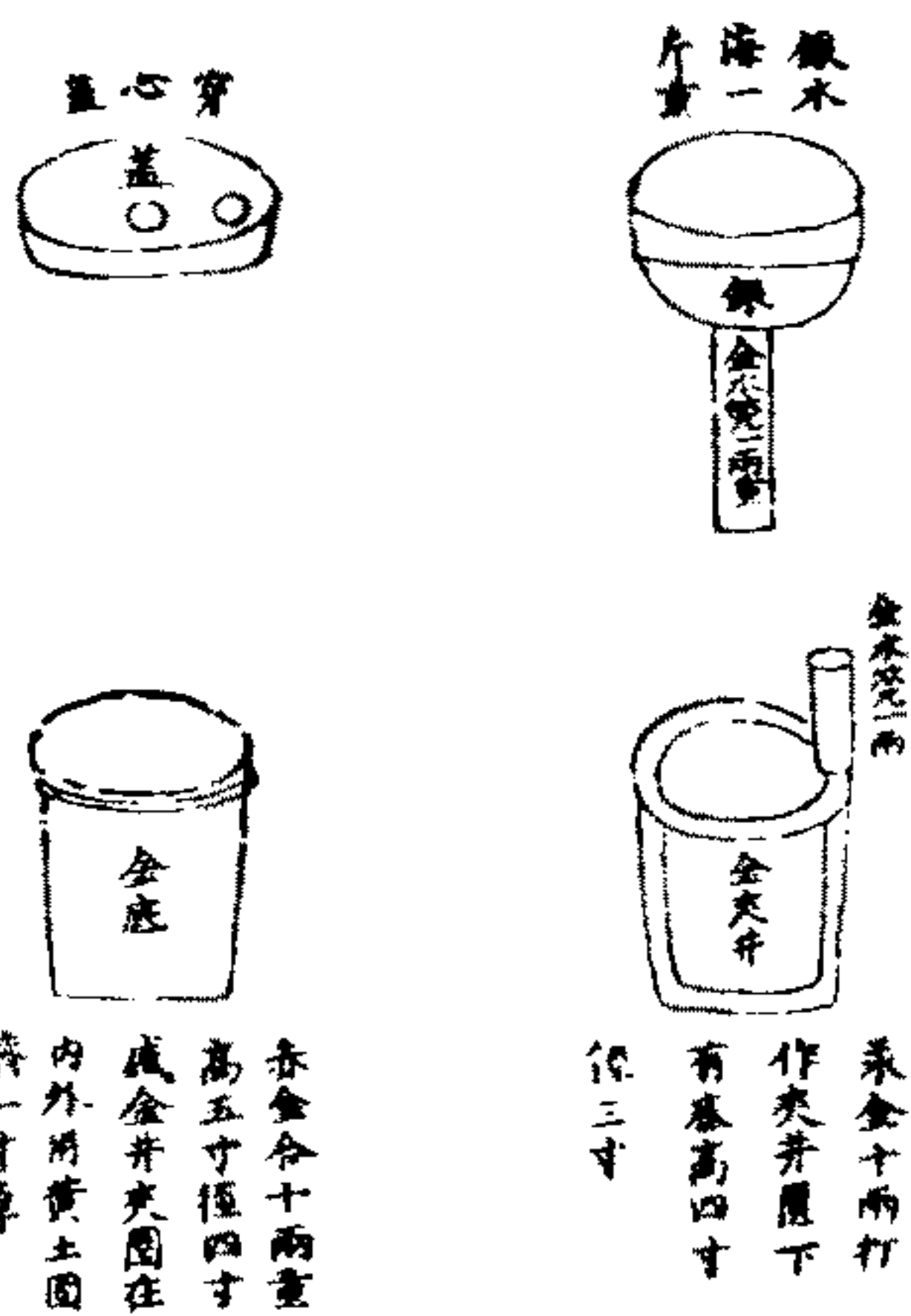

銀水 海一
斤重
赤金十兩打
作夾并覆下
有底高四寸
徑三寸
赤金十兩重
高五寸徑四寸
底金并夾圈在
內外用黃土固
鑄一寸厚



右取前朱丹八兩再入硫昇過去石丹砂八兩入雄英半兩同研勻用汞金一十兩作一夾并圍圍上下四圍有底中空如井上邊有一竅插入金水筩入水海中水海中亦用一虛水筩透入中宮并內至合底金合高五寸徑四寸徑入金并令寬并高四寸徑三寸却用金砂黃芽末於井內鋪蓋朱丹一斤朱丹打如蒸子大小外用甕鼎器圍一十兩金合或黃土作外鼎亦得嵌入金合虛處皆用金砂黃芽末填實一斤銀水海下二水筩重封掛入丹竈運三方火移換卯酉各八兩至十兩次一斤止之運此水火三月日足加大十斤作二次地坑中上火四圍并底通紅水耗頻頻攪湯寒爐取出朱丹秤重半兩可乾汞半斤皆是紫磨大寶仍用三黃銀水煮汞為體

還丹第四轉三才換質丹并鼎器圖



右用第三轉朱雄丹一斤乳為末再取朱汞四斤加雄英四兩同研勻慢火乳令紫色死汞却用前金砂黃芽三斤鑄成一鼎高一尺二寸徑四寸中用十兩汞金作二圍名用五兩造一抹地下一圍高一寸二分徑三寸半底面平無竅上面中心開一竅中立金水筩通入竅錐牢其金水筩通圍相去五六寸長上圍底面一竅挿通下圍之上面上圍一竅以水筩通入銀水海底面相接通運水入下圍之底無令泄水出外上一圍離水海一寸半許二圍外空夾之中安置前丹五斤又滿于藥鼎之內外用銀皮包裹芽鼎極外再以黃土

法鍊固令厚二指堅密一斤銀水海寬打令深盛水嵌入鼎口外鐵線扎牢懸掛入丹竈之中四圍各有火通計三斤卯酉添接如此運之三月取出掛入地坑中三十斤火三上任消水耗頻攪湯寒爐取出其丹色如朱橘紫磨光聚一 糝汞五兩作大藥紫金光輝並日

服丹之法

取深靜無人汲水好井中將丹用金合封入綿子扎定包懸掛入井中三月取出黑豆中蒸五日五夜再用甘草湯煮一日乳三日三夜為輕塵細末用黃精膏子為丸每兩分作三百六十九丸每日早晨用新汲水或人參湯吞下一粒忌五辛猪羊血及厭穢之物不可與人知之服畢目視萬里再聽九霄身輕駐顏長生久視為地仙矣

還丹第五轉三清至寶丹并鼎器圖





金砂黃芽
鑄成神室
高九寸五分
形如雞子
三足高一寸半



水金九斤鑄成
神室一座高一尺
五寸徑五寸外
用黃泥通身固
二指厚

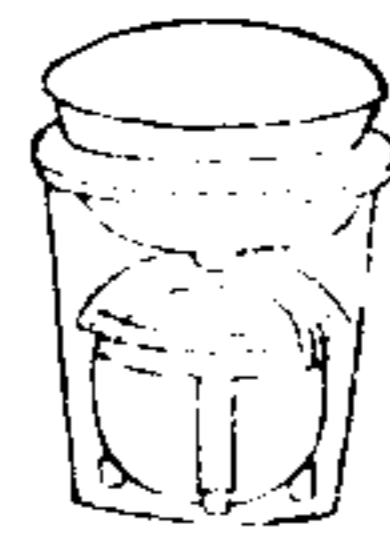

內養神汞
硫共六斤用
黃泥通身固

石將第四轉內乾汞金九斤鑄成神室外鼎一座高一尺五寸徑五寸上鑄水海一座重一斤亦用汞鑄之深五寸徑如雞閣嵌入之復以金砂黃芽鑄成內室一座形如雞子下有三星各高一寸半室高九寸闊三寸半仍蓋通運水法做成黃芽重三斤鍊成此室室頂夾虛之蓋下有水管直穿透合內仍以神室可容藥物五斤藥用辰汞五斤先用雄英八兩硫黃八兩入辰汞五斤同炒令勻須神水煮半日炒乾水火鼎打成陀塊取出為末將黃芽神室入藥令滿合定透入水筦并合上夾水蓋蓋上水筦透入金水海中俱用脂礬塞定令乾入至妙清水于水海之中外鼎六一泥封固通身厚二指鐵線扎定懸掛於丹竈之中開三方寅午戌之門下火按時

按方每三斤火一方入之二門出火炁日火三次補之三斤三移寅午戌運火六十日取出掛地坑中坐灰上四十五斤火三上上任消水耗頻添溫湯寒爐取丹紫霞光色神彩耀日每一字點五金俱為紫金乃一字化五兩也一字仍乾世汞五兩成上世天寶復可點銀五兩成金此藥內室之上有紫粉輕塵在頂上收之積入金合便是大丹之體也不可輕用留為九轉還丹

還丹第六轉陰陽交泰丹并鼎器圖

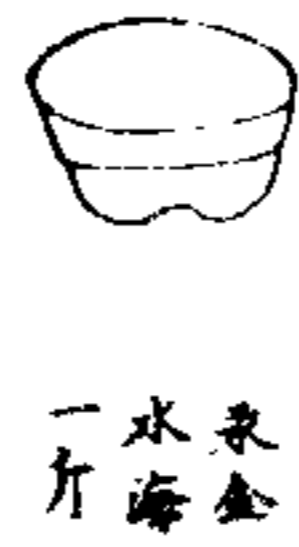

水海
一斤

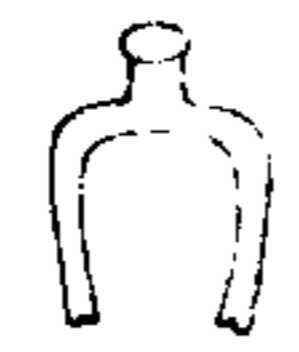

抱定神室
入金水海中



乾汞
一斤鑄成神室
高七寸徑三寸半

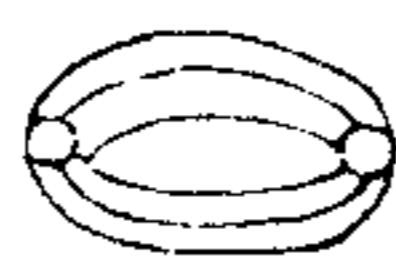

汞
八兩鍊
一環高二寸
半闊三寸七
分兩邊有汞



外鼎
高一尺二寸
四寸又用金
皮包煖丹鼎
黃土外固通
身二指厚



神室內養
座八兩汞
一斤神四兩

右將第五轉澆底重凝之質九斤以水火鼎炁成汁鑄成外鼎一座高如初一尺二寸徑

四寸却用金皮作外牆包護丹鼎恰好相著次將乾汞紫金二斤鑄成神室一具雞子形合高七寸徑三寸半內用積下輕塵八兩入逼過制訖朱汞一斤雄黃飛英四兩研勻令垢不見星入於神室中再合定外以金砂黃芽末填定令平滿室封口室底用金八兩造一圓三寸半徑入神室之底圓高三寸半兩邊有穴插入金水筦至神室頂上合面為一直上通金水海底面水海金重一斤其水筦抱定神室却用金砂黃芽末補填室外令平實不露出室黃土鍊包外鼎二指厚令乾次下水海重封掛入丹竈中運水火符候二箇月卯酉三方抽添各火三斤一次日足取丹坐於地坑中五十斤火三上上任消水耗頻添溫湯寒爐取出其辰汞皆成紫金液雪一字乾汞十兩成上世天寶每金一兩可充世銀二兩或三兩成黃金水海并神室之下飛上紫霞液雪收積入金合皆大丹者也

還丹第七轉五嶽通玄丹并鼎器圖



六轉



金砂黃

右將第六轉神室內重凝之質并前有重質之鼎同鍊成汁變化有紫色神光明復用黃英點入九斤至十斤傾出土模子中成山地高低突凹之形勢却用神水煮過朱汞五斤傾入丹基地上坐于三斤金混沌內上用六轉丹末蓋面外用法泥等鍊固堯合嵌入金合仍以蓋蓋面重封下水上火掛入丹竈中每日火五斤任消水耗攪湯至來日一換入仍用五斤不增不減養至二月日足去金陽蓋換上金水海中者抵下合中封口縫再外固鐵線扎牢仍懸掛入丹竈之中再底火一月三方各一斤卯酉抽換日足取出掛地坑中上下水中用火三十斤一上又二十斤一

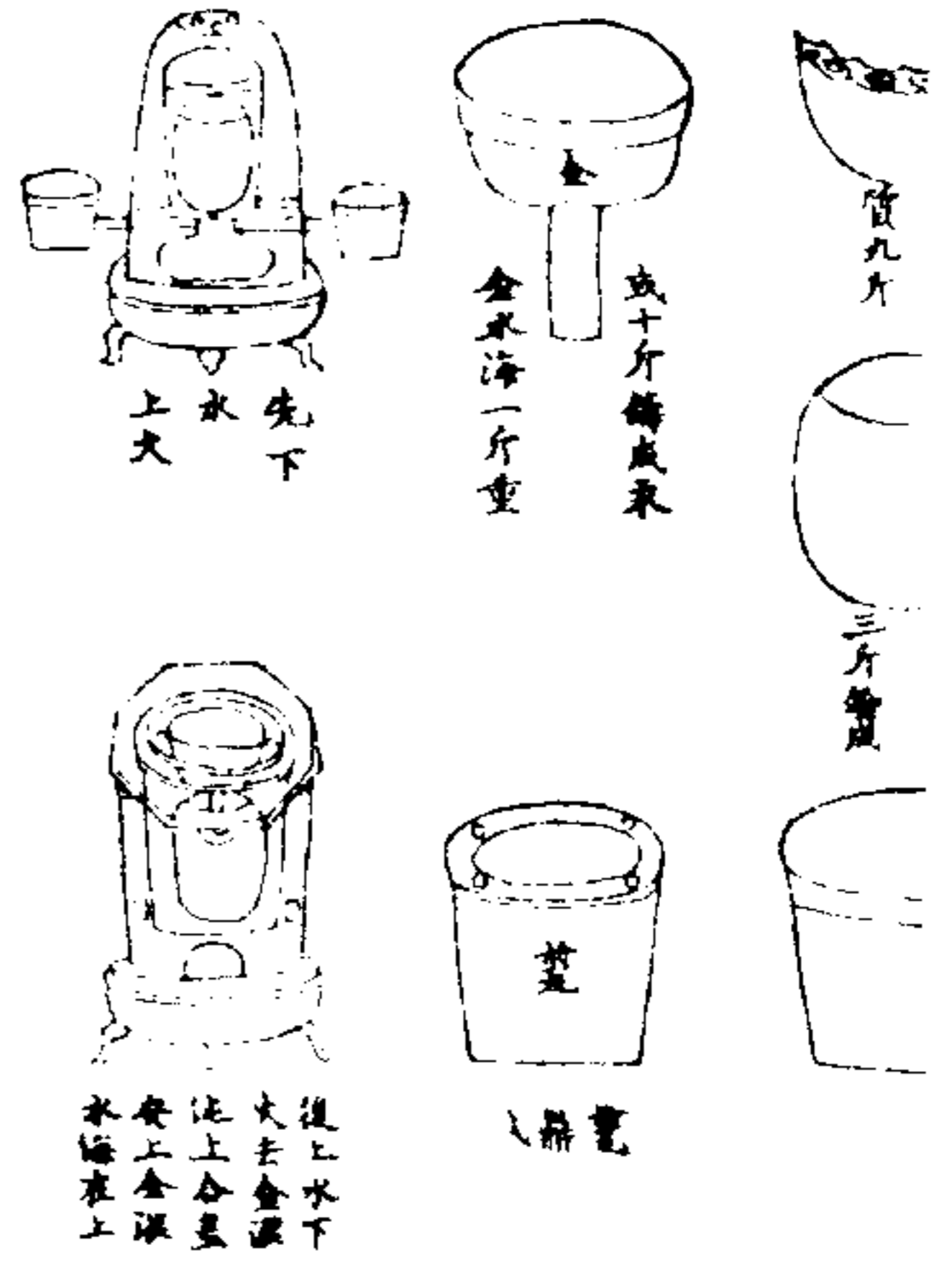

上任消取出開合皆成金蠶玉筍或成獅象牛馬之形或如人之勇猛將軍之狀其類不等皆感日辰直宿之靈天地英雄之炁結靈異如此水火陰陽之秀每字制汞十兩成上世天寶每金一兩可點世銀五兩成黃金每次水海之下皆有飛上五色慶雲之類此是飛化靈英神炁輕清之大藥收之金室槩是水火溫養之以供入大丹之用也

還丹第八轉太極中還丹并鼎器圖

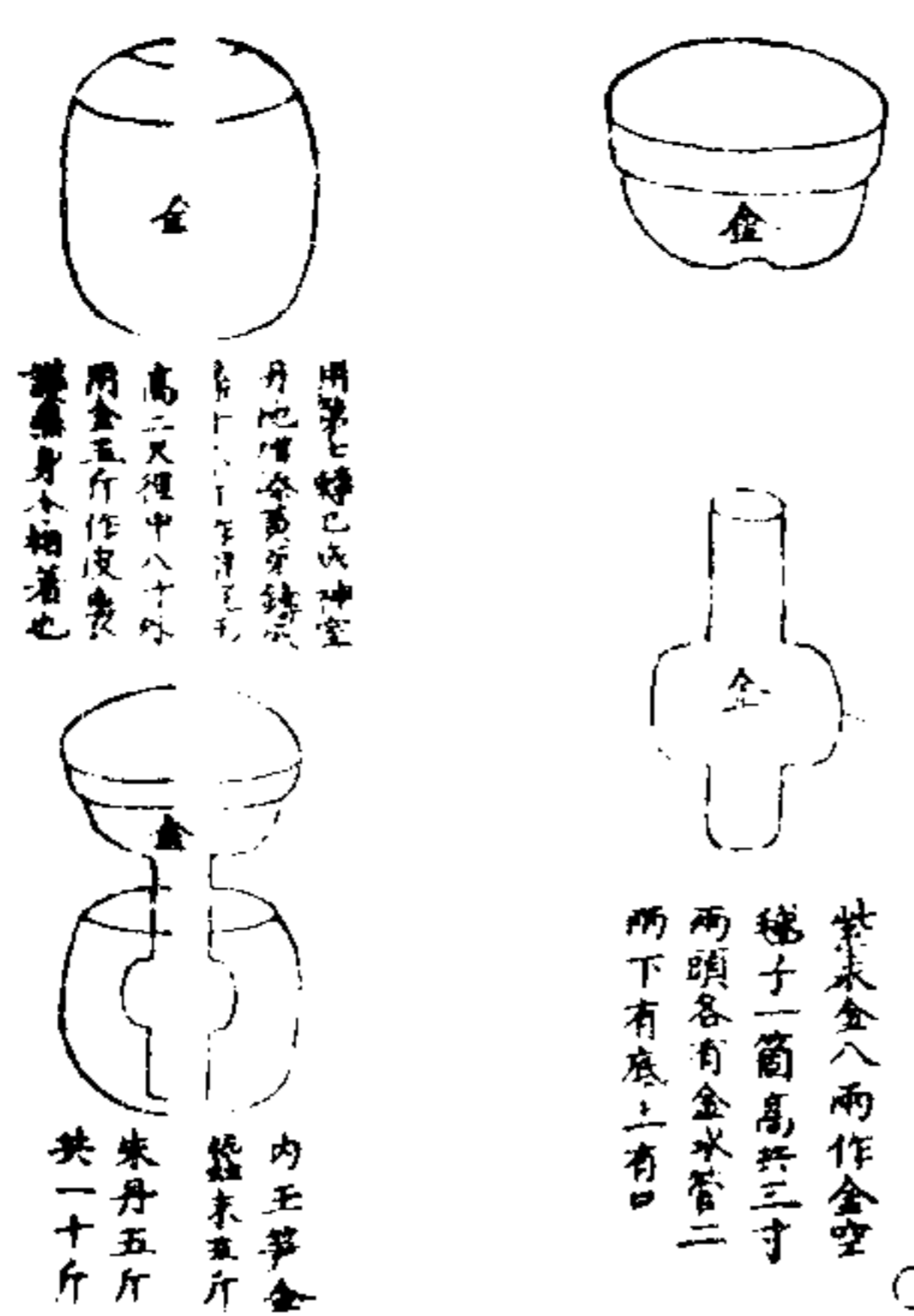

右用朱汞五斤入三黃飛英一斤水火鼎飛鍊成丹砂神水煮過却用第七轉內玉筍金簍等末五斤同研朱丹五斤却用七轉已成

神室丹地增添金砂黃芽丹一十六斤同煮勻大火鑄成鼎器一具作混沌形高二尺徑中八寸外再用藥金五斤作皮包護藥鼎令相著再以金汞金八兩作空毯子一箇高圓共三寸兩頭各有水筧二兩金水筧下有底上有口直穿出藥鼎之外灰之面上下水斗通運溫水入之中虛之間四畔入前十斤藥實築令半滿藥蓋蓋定鐵線扎牢法鍊黃土外固二指厚令乾用鐵線結定掛入神竈中先運鼎火一斤卯酉抽換五日次下底火十兩五日再還鼎火一斤五日再下底火十兩五日水耗攪湯勿令溢出于外須用水斗攪之如此火上一斤下十兩運之三月足取出于坑地中五十斤火三上頻入溫湯任火自消寒鑪取出丹皆作金膏之物紫光灼人其味甘如蜜而大藥熟矣一兩可移汞一斤成紫色大金寶若此丹一兩可去點銀十兩為大藥之金又可一兩乾汞十兩成金矣此外有飛復金霜液雪即大還丹也

還丹第九轉金液大還丹并鼎器圖

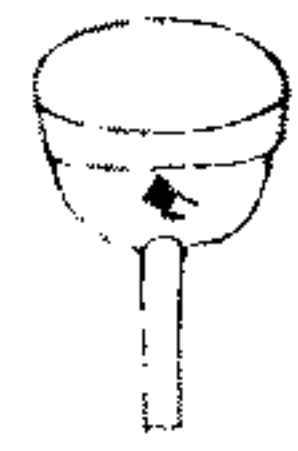

還丹紫金
一斤鑄作
六底水節



黃芽金丹二十四斤鑄
成鼎高一尺五寸徑九寸
內鑄五柱中低四高三寸
半以時神室外用黃土八
十二大兩淘通字二指



混沌外丹八斤
全膏作鋪蓋內養
大塊丹砂一斤



還丹紫金五
十兩鑄神室
一斤高七寸
五寸上三淺

右用前運出還丹紫金五十兩鑄成神室一
座高七寸徑五寸上蓋頂外用黃芽金精二
十四斤鑄成鼎一座高一尺五寸徑九寸內
鑄五柱中低四寸高二寸半以時神室再還
丹金一斤鑄作尖底水鼎可蓋過金鼎之外
尖底直筧挿入混沌合內如鍊丹之初次用
第八轉丹末金膏於混沌外作敷蓋之藥混
室之內大塊丹砂一斤神水煮過却用久積
丹糝不拘多少鋪蓋令滿止之或將塵粉同
研朱汞亦得為大還丹也合定下水海金鼎
挿入重封口縫外固黃泥八十一大兩百度
入鹽礬水紙筋等打熟固外鼎一指半或二

指厚鐵線牢扎鐵絡懸掛入三級法象神爐
之中置於壇前香火晝夜不絕立刻漏運水
火符候八門開闔下火上水抽添移換後有
斤兩法度行大周天水火之一年外以單蓋
三級之器易不許一切人入次歲起丹鼎於
地坑中醮盟

上帝不許水海仍運水入內發四圍火三十
六斤作三次上如此九日臨終灰燬定過三
宿寒鑪取丹皆成異色瓊瑰玉蕊紫霞膏光
明奪日分為三分一分祭天作福一分拯濟
貧民一分鍊度幽冥餘丹深埋水浸百日蒸
薰出毒每分八十一粒用黃精膏子為丸作
一年服之畢大醮三界神祇告盟
三清天帝三官九府鍊丹得道仙人祖師九
州分野得道神仙以待冲舉也

大丹周天火候

自冬至十一月吉日起火三十日各增一兩
增至九月復降之盡立冬之前住水火九燬
時須擇吉地吉日建壇立鼎安鑪取正向南
向山水秀麗之地所絕人事却去雞犬猫伏

屍故氣之地清心齋戒勿染塵勞精心專志
守火看候勿動名利色慾之心須得三人同
志可也

- 一日朔火一兩 水十四兩
- 二日火二兩 水十三兩
- 三日火三兩 水十二兩
- 四日火四兩 水十一兩
- 五日火五兩 水十兩
- 六日火六兩 水九兩
- 七日火七兩 水八兩
- 八日^上火八兩 水七兩
- 九日火九兩 水六兩
- 十日火十兩 水五兩
- 十一日火十一兩 水四兩
- 十二日火十二兩 水三兩
- 十三日火十三兩 水二兩
- 十四日火十四兩 水一兩
- 十五日火十四兩 水一兩
- 十六日火十四兩 水一兩
- 十七日火十三兩 水二兩

十八日火十二兩	水三兩
十九日火十一兩	水四兩
二十日火十兩	水五兩
二十一日火九兩	水六兩
二十二日火八兩	水七兩
二十三日火七兩	水八兩
二十四日火六兩	水九兩
二十五日火五兩	水十兩
二十六日火四兩	水十一兩
二十七日火三兩	水十二兩
二十八日火二兩	水十三兩
二十九日火一兩	水十四兩
三十日晦火一兩	水十四兩

右此火候神仙之所不傳下士藥一斤火一斤一年三百八十四鍊亦一斤每一陽爻火二兩每一陰爻水二兩半六爻共得一十五兩一斤之數乾用九坤用六共一十五兩矣

金華冲碧丹經秘旨卷下

還丹肘後訣卷上

斯二

肘後訣者稚川葛真人所撰十卷其九則論天下方書草藥救治之門其一則辨金石大丹黃芽之真至於火候皆曉然而書之以垂範於將來學者使無錯誤得此訣者大藥門中分別其半矣餘有口訣苦不煩心是知至真用意汲引昏迷俾皆得成於仙矣後之學士切宜詳之訣曰寶丹本乎一物而生二二生火寄位丙丁生於甲乙初九潛龍一陽生建子天符發泄驚蟄受炁於母母者土也道生一一生二二生三三者陽之父母陽者天地之精故名三五與一還丹之本基也天符曰信日者天地之元精五行之始照耀以年計月以月計日以日計時以時紀年所以紀遠近則同異也

混沌初分精炁陰陽斗建十二辰推移運轉刻漏不停發洩交始萬物化生而成形天符者信也能發泄萬物化生而成形運動反本而成精陽炁潛運結化為精精化為砂色稟南方丙丁火外陽而內陰主男

日主陽魂日月之華炁照耀天地太陽太陰炁合中和交接受炁一千八十年結精為砂又天符照耀一千八十年成形名朱砂汞於朱砂中生也陽中陰號曰太陽朱崔主水元和炁未足曰丹砂又云天鉛男龍女血化南作北抽出朱化為陰汞主水數一故云汞陽為臣也天鉛神水天符運動照耀丹砂養育又一千八十年天火造化陽炁受足而陰炁衰陽炁盛滿流溢迥然而自生色稟北方壬癸水而外陰內陽主月之陰魄非人間凡物故赤石中自有生者流為陽汞名曰天鉛之精黃芽之祖是日月之精華化為天然還丹自然伏火黑色化北成西主金數四水基也故云三五與一天地至精三者火之父母五者砂之父母一者砂之元祖迴還運轉精炁元和而相感成形不越于一一者大道之本宗水也學者不知朱砂是鉛鉛中生子是金也一物陰陽自運轉自制伏陽中陰陰中陽玄中玄名曰玄武石化水成金故曰

砂產於金陰中為君名鉛金天符運動計
四千三百二十年照耀父母養成天鉛自
然還丹也

訣曰後世聖人用火喻又象一月計三百六
十時一年氣候計四千三百二十時合自
然還丹名曰朱砂汞金中水水北火南龍
東虎西五行合體歸一無二得五以地符
依對節候運動以成金丹

訣曰其丹砂出自中華十二分野內二宮西
南坤地其實乃天地之至精元和之正炁
以日月天符運動交始在五五者戊己中
宮土也所生之處生於福德山岡形勢之
地氣血骨肉俱金水木成秀骨肉俱全者
乃草木俱茂土石堅貞則異境神靈衛護
陰陽之炁施泄包含孕育照耀精炁得土
而生化為丹砂凡有砂處晝夜初晴之後
或陰暗之時則有光彩如日之出或隱或
現惟採匠識之其所出之處名丹砂亦名
朱砂丹砂朱鉛天鉛火鉛鉛中金神水華
池陰汞陽汞水銀陽中陰陰中陽五彩石

五金七寶主還丹天生黃芽五行之始其
地名桂府辰錦衛丘句漏雲夢都山柳永
全道潭岳等管處巖石穴洞形勢滋茂之
處即有新舊坑穴皆有不定丹砂光明鏡
面如蓮花芙蓉鮮紅透徹並為上品其次

中下不及枚舉亦可取汞制伏別用不作
上丹大藥也上品丹砂如人主登位百條
奉上中者如名臣下者如庶人但可指使
無自專之才天符者日也陽之精魂天之
理也照耀光明淮南曰聚陽之炁為火火
之精為日光明純晶日之義也

又云日生於甲重陽之位火生於震震為長
男巽為長女火之父母火曰曾木曰青萬
物之使故云曾青言月者陰之精魄地之
理也照耀光明淮南曰聚陰之寒炁交騰
為水水之精為月滿之而缺月之義也
又云月生於庚重陰之位水生於兌兌為少
女坎為中男水之父母所以男依日出東
女象月升西故經云丹砂者日月之精華
性命之根其與内外元和般載成形餌之

長生不死日月之感精故日月之所生日
之所育也生成依於母母者土也是日月
二寶天地至精甲庚感精變化照耀成形
結而為砂始名朱雀乃七十二石中最尊
莫過於汞感於二十四炁通於二十四名
雞食成鳳蛇吞化龍人食長生天地壽同
飲魂聚魄返老為童呼吸風雲玉女來從
此大還丹之力也

訣曰紅鉛者丹砂也砂中抽出之液主水陽
中陰汞也從砂中自出者主陰金中陽汞
也是以不容之木受制於金金孕水安水
必存金木孕火制火必假水所以鉛水制
汞水鉛火制汞火木合其性火合其形也
訣曰鉛水者是砂中自生出者為陽汞也汞
水也砂中抽出之液乃陰汞是也故云鉛
水制汞水又云鉛火者自生之金汞火者
抽出之液也且鉛火制汞火世人多不曉
此義故曰鉛汞道也日者太陽之火精則
汞木為龍是也月者太陰之水精則鉛金
為虎是也龍者陽炁九之極數木之精炁

也虎者陰炁四之極數金之精炁也

訣曰以無制有合成其道故云丹砂本精得金乃并分鍊不偏至聖至靈世之不悟見金如土也藥曰太玄陰符之道生陰陽陰陽生五行合之為還丹故名龍虎天有三

日月星地有三江河海人有三精炁神藥有三水土金故乾坤上下釜也坎離者水火為藥也震巽者進退也運經三年象自然還丹即天元之炁足豈不成丹者哉

訣曰計三年一萬二千九百六十時大小月并閏月也並不在用限歸其實數也一炁不足與瓦礫無殊萬象通靈神明自契既云金砂名曰大還還者返本之義也

訣曰陰符運轉炁化為精精化為朱朱化為汞汞化為金金化為藥丹者赤色之義汞者本體金水相制故號金砂還歸本體故號大還丹也一云五炁金鼎也

訣曰五炁制伏不飛能生五彩返歸其母服之長生丹砂流汞父戊己黃金母母數五五者是用土為鼎制伏不飛號曰金鼎土

能生萬物金是土生故云金父金母者本土故曰土父曰母水以上為鬼土鎮水不起戊己之功也名曰五符汞者非土不可制伏土旺金鄉三物俱之象帝如人主之有道則四方來貢但辨得真鉛汞二物是

一鼎法故三物一家都歸戊己金水無土制御不成丹土每一季王十八日餘日休囚伏鍊金鼎惟究陰陽精炁返還刻漏不停○雄陽喻土而定四維土者是生金之土雄者是男黃者是土土能制水土是金

父非干雄黃也鼎主外土名五符也世人○不悟還丹本父母錯用金銀為父母或為鼎故炁不足者不離於五五不離於六炁混其名即一辨其功即殊元炁五材之君五材之炁君臣相臨而不可去也金丹用

元炁不曰五符五符者炁炁者無形因精而生內外含真得服者不死長生金鼎者藥之表轄表者炁炁者鼎也鼎象雞子外白而內黃也與汞合是用白金為器器者不離於五五者土土者生金之土委曲相

制以使無虞令水不飛戊己之功也

訣曰提劍偃戈籠罩四方提劍是金精本炁五也偃戈戟其如水得而不飛是死於土也大丹之基丹砂是鉛本生於土死亦依於土也是丹砂本土達於至道者知之

訣曰鼎之異名外神水華池神室匡廓表轄五炁白衣丹衣母金母舍五官金鼎神爐訣曰元炁者其大籠罩八隅小則潛藏一毫吐坤嘔輪出有入無流珠九轉父不語子化為黃白自然相使一陰一陽曰道欽伏

於金鼎也金丹者天地日月元和之炁照耀潛運而成丹砂砂中乃迥然而生自然還丹也如人孕育男女皆由父母陰陽精氣相感而有還丹者象男生而覆女生而仰非但生也死亦如之但投於水雄者覆

而雌者仰天使其性非父母使然金水在鼎中象男女相感男上而女下自得其情兩精相搏以成大道
訣曰金丹須得元基須得本父母養育制伏父者陽炁也父能發洩運動而成之母者

土陰蒸也母能含有而生之母主中宮黃土者是本生金之土也丹砂初受蒸依土而生成故云黃芽之本母也得陽而成得母而生故云土父土父曰水母五者五行之母生生而立也水火金木土各居一方

而運動正位火尅金土尅水水乃丹砂之子土者鼎也火者運動而成形得土而生成土能制水本蒸相感而成道故云知白守黑世人盡不知同類相從相生相制相尅水以土為鬼土鎮水不起戊己之功名

曰五符金鼎知之者萬中一焉地符火木之精火能炊熟萬物以育人命火者甲之精陽之元炁結姤交會而同日月之精歸一無二甲之精火火數二二生三成數九九者陽之極數火炁也甲曰會木曰青萬物之使也東方青龍木木火之父母火木之子孫震為長男一爻生坎而生中男二爻生火生於辰巳巳離為中女二爻生陽寄位丙丁火寄位也木孕火制火必假水三者正陽之道甲乙之位曰天符信也能

發泄萬物月陰符能生育萬物土陰符能生長萬物火地符能成熟萬物金水元炁並同陰符能生育萬物直符手鏡喻日月六十四卦六爻發泄天符以成金鼎服之而仙子明之德也

訣曰用火微微不失節候萬物自然河車之義功用在火候失在抽添一云河車北方正位如車般載之義一云子是金河是水車是火故曰子河車

地符直卦節候進退之圖

訣曰本用四卦法用四時直符循環一如車較運轉陰陽成數造化載運萬物故在於律紀月節有五六經緯奉日使載在泰同契內不再錄進退爻象並在內直符從一至九金虎吐精用訣直符不在於此

訣曰託附陰陽爻象六十四卦立喻也但用起火起首之初便是十一月受陽節候用之自十一月復卦至四月純乾六位極陽自五月姤卦至十月純坤六位極陰乃一周一炁足

訣曰月前十五日白月火木用事其數七八

也震主春木生三成數八離主夏火生二成數七七八十五也

訣曰月後十五日黑月金水用事其數九六也兌主秋金生四成數九坎主冬水生一成數六九六十五也

訣曰五行之基一者北方壬癸水二者南方丙丁火三者東方甲乙木四者西方庚辛金五者中央戊己土父少而子老父者天鉛也天鉛者朱砂也子者從父而生金黑鉛也故父少而子老子數不定父數二十

五也水火金木土五行移易五日一候五五二十五故知父二十五子年般運動不停故父少而子老舉世不知萬物從五行而生成者父母也用火訣曰六爻直符運動卦候用火斤兩從純坤起終於坤周而復始

訣曰一月換鼎九鼎即止第十鼎任意消息用鼎不用並得用之轉妙緣是生金之本元炁也故曰土釜曰母母者金鼎也

訣曰其金水運用依卦節候十五日金性已

減三十日丹成至十月不用本土為鼎子
母脫胎九轉者九鼎也符者父之用事鼎
者母之用事象人受炁後二百七十日而
生九月是陰陽俱盛十月土旺俱生子母
俱分故名脫胎還丹象人四氣足而生亦
如小兒三年養育而元炁足而成金丹乃
曰黃舉變得却歸北方黑色通透始得名
為大還丹世人莫知之矣子是藥母是鼎
感炁相生相產相制相伏迭盛迭衰昇降
在鼎飛伏上下陰陽相交會吞食四物
相薄君臣相加土性生金性死四物者陽
中陰陰中陽但本土為樞轄直符運動故
有四物各居一方四物性滅歸一返本故
名金丹也

訣曰守運一年服之一兩凡疾不生守運二
年成白道可服半兩守運三年太元炁足
成赤道可服一分住世長生刀圭制汞成
赤道守運五年七粒麻子大服之長生刀
圭點鐵并汞一斤成赤道守運九年足服
三粒三尸九蟲並去長生不老五金八石

瓦礫並成至寶

訣曰用火所指喻爻象羊鏡記火斤兩同用
之假令十一月建子一陽爻動火生二成
數七運動般載如車輪一月進一爻至五
月一陰生一月退一爻至十月歸於土終
而復始金砂是日月運動自然成丹因燧
人解火後聖用之成丹周天造化志在
更漏分明用火不失斤兩節候有準漸漸
如蒸物年月滿足自然成功急則飛走緩
則不伏但依直符爻象則金水自伏矣六
月陽絕終於巳十二月陰絕終於亥

訣曰丹砂者陽炁流珠之精是立乾坤運水
火應天符合三才金為月精以處陽位汞
合離炁以應六爻天地之靈日月之精否
極泰來陰盡陽生故云丹砂木精得金乃
并是三一之道三者火一者藥名曰守一
又曰砂是藥金是鼎故云三道由一併根
蒂大道至理門無二其砂性溫和無毒味
辛元炁通靈萬鍊而不枯名曰黑鉛鉛者
砂中自生液仰月抽出之液黑入仰月配

合為夫妻陽魂含陰魄兩姓自和同

訣曰然用五行乾坤艮巽直符孕育從建子
初一陽生子子午相應五六相通推移刻
漏日月五星寒暑來往晝陽夜陰交會三
十日一節節相臨陰陽寒暑調順潛伏循
環六十四卦周而復始水火相伏更無外
物五金八石由人造化五金者五行也八
石者八卦也水得龍而變化火得人而運
動還丹養育不越於五八也

訣曰直符初發之時文不過九武不過九九
者陽之極數三三如九過之極陰生之首
陰盡陽生皆順天道陰陽而為運動若均
金水即順節候失序金水乃乖運動如垂
韞抱卵受炁而生用事相生如寒谷變條
發生應期互用皆立喻也

訣曰日之精元炁本生南方內丁火離位二
陽之中一陰生日魂陰汞水也受炁足移
位北方壬癸水坎寄位二陰之中一陽生
月魄陽汞金也水即湛然而不動無為之
體火即焰動而乃飛有為之宗將無制有

合成其道故知金生陰暗處始初生是子
母相生應也

訣曰金入中宮是名太一孕育含黃黑混其
青白虎制度本炁相從故曰參同又云坎
離數一二南北獨為經一者水二者火萬
物因水而生因火而成火金相伐水土相
尅而成丹

訣曰直符初發在子從震而生四月火旺極
陽合退又從巽而生二木漸順汞初伏雖
乾未是大丹守三節名曰丹砂五節名曰
金砂一年名倒長砂亦名小還二年名魂
砂亦名中還三年名金液大丹人得餌之
乃為上仙

訣曰金丹不悟玄理蓋不知丹砂是鉛造化
根本迷迷相指誤用凡水銀凡鉛凡銀不
知凡鉛是世銀之母雄是藥之子砂乃鉛
之母黃是土土乃砂之父祖不知錯用水
銀凡鉛金銀以為鼎器為子母或鍊鉛取
其雜石為藥自古至今未見得之者為不
知道之本根夫神仙之道道在目前砂者

木精得土而生得土而滅不離於五行五
用更為父母相生相滅而成形也

訣曰炁能存生內丹固形外丹長生莫過於
內外二丹也日月之精華精華者丹砂元
和之炁乃性命之根基除內外金丹精華
之外其餘未足論也

訣曰且如水銀孤陰之物能腐肉搜腸金性
損肝銀性損脾銅性損腎鉛錫損胃四黃
大毒損人元氣但指於一金一石三十六
水七十二石皆有大毒服之雖時下無事
久則終為大害丹砂縱有傍通小門制伏
止能小益耳延駐長生之道即不可也

訣曰且如水銀凡鉛本母在礦受陽炁足性
自伏如用火炁出則世水銀是也世水銀
與丹砂中水銀形貌相似象人男之與女
各別丹砂象男老陽是精魂留人性命內
有水銀相伏不與世水銀相合并外物抑
遏而得也

訣曰世之水銀象女太陰之月精奪人性命
孤陰寡陽有毒不可服也故曰水銀有陰

陽性貌雖同乃天地之精象男女有異也
丹砂如有傍通小門伏之則用凡鉛為器
匡廓成藥

訣曰世人不知黃白根本誤用凡水銀凡鉛
金銀為至藥殊不知汞生於鉛砂產於金
金丹假本炁而成丹何得遺本而好末乎
鉛者子丹精也炁者母是本土金之土故
名本鉛又云天鉛者丹砂也金本從鉛中
生即是子隱母胞子藏於金中即是母隱
子胎鉛者黃芽黃芽者丹砂土能生芽故

曰黃芽鉛者七寶之良媒五金之筋骨解
即萬事俱通迷則千途並塞然鉛能伏汞
汞能伏鉛鉛汞相合成為黃白故一陰一
陽之謂道一金一石之謂丹石則乘陽而
熱金則乘陰而寒魂魄相應至理必然石
液定魂金精定魄非陰陽之感化諒九幽

之可恃君子良求淑女相配理乃得宜而
道有所在也經云河上姤女靈而最神得
火則飛不見埃塵鬼隱龍匿莫知所存將
欲制之黃芽為根若不入黃芽獨燒水銀

雖器厚盈尺固塞百重火動即飛莫知能止須更去盡不見毫釐如鬼隱幽冥龍潛水府縱有離婁之目莫之能覩使承伏而不動者黃芽之功也

金仙訣曰黃芽一兩制汞一斤如子得母顏

容忻忻終不飛走如忠臣之愛君世人用生金為黃芽又曰黃芽者鉛之正體鍊而取之歌曰黃芽鉛未造陰殼含陽華是不離於五行也故曰五行成功人服長生五者鉛中生金之土是鉛正真之母也得黃芽之訣者大藥門中了矣餘存火候分曉審於進退日夕無倦終始一心而成真一也故云金沙入五內霧散若風雨熏蒸達四肢故聖人秘易不秘難也得之者得一耳若強心賊道不慕修心不敬師尊心高自滿縱有所授志在榮身定知反有所損非天不容心不合道也

用火直符訣

第一日初候火一兩三十時至兩日半加二兩共六十時 一爻至二爻

第六日二候火三兩三十時至七日半加至

四兩共六十時 三爻至四爻

第十一日三候火五兩三十時加至六兩共

六十時 五爻至六爻

第十六日火四候仍用六兩三十時退至五

兩共六十時 六爻至五爻

第二十一日五候退用火四兩三十時又退

三兩共六十時 四爻至三爻

第二十六日六候退用二兩三十時又退一

兩共六十時 二爻至一爻

右件六候直符爻生進退一月法例如上

周而復始次到第二月初候二兩三十時

加至三兩共六十時以次加去如前每值

換鼎入月頭初候加一兩至九箇月初候

乃火九兩是一至九金虎吐精三十時加

至十四兩共六十時以直符合進退但依

法刻漏分明用火之時象四月火旺極陽

用事進退潛伏陰陽利德換鼎即土旺金

鄉三物俱喪是金土本蒸相感也直符合

退之時象五月一陰生上九亢龍有悔直

符運動至九鼎是九月後初候常九兩三

十時更加一兩共六十時至十四兩極陽

也又退至九兩足第十月後不論年月常

如取九月初候終十四兩退至九兩六十

時足以次序直符加減刻漏分明周而復

始運動九年而畢

訣曰直符用火進退法第一月初候發火用

二十四兩火為一爻也以法二十四爻守至

二日半加一爻至五日為一候也以次用

火加爻每月有六候常至第三候六十時

下與第四候三十時上並武火處其火斤

兩進退日夜須別添熟火常令露火面即

候本斤兩也其直符九箇月半畢後則常

取第九月火候爻象法則進退斤兩為定

不論年月遠近也

從子時放水滴看至丑合用多少水但作桶

子高三尺內圓闊一尺近底稜邊穿一小

孔內翎管子緊實其中蠟塞四邊貯水令

滿待滴下盡却投其中看待至一時辰合

用水若干以定則諸時用水日夜分明不

失與更漏準無別方可用之用火直符九鼎潛伏進退每月六候火記正曆分排逐件書之于後一月一次第而去每三月三進三退母令失次

訣曰聖人推移用火以象天周而復始元君手鏡曰天地二炁相感日月照耀成自然

還丹上界仙官收採非人間俗士所值也皆是神仙則之以弘至道修生以立直符運動三年自然之炁運火候依節候乾坤坎離轉加火候斤兩須得真師授以口訣若不從師參差藥物別有交雜終無成理聖人觀天守一但得本父母相制必然成功則是神通而變化

訣曰直符法喻如十一月建子陽炁始生夏至一日陰炁始生是天地陰陽進退一年十二月用事也一月故有六候直符潛伏五行出沒交會刑剋並在其內甲得土火木前十五日白月三候極陽用事震後陽運陰生九六陰水也後十五日黑月用事三候屬陰周而復始故七八九六道合三十日終也金水本喻以立月候日夜用火

潛伏象一年陰陽節候旦夕用火此是把握天地樞機在手也名曰出世之方玄之又玄但起火之時便是十一月一陽始萌用事也

訣曰第一鼎第二月初候火一爻直符象十

一月建子陽炁用事初九潛龍勿用一爻生晝夜二日半三十時加至二爻五日一候六十時巡十一月一辰自子順至亥十二時五周合六十時一候初候五日驚蟄節震來受符運至上弦八日金性低昂半

受死炁守至十五日為一炁金性滅二十日萌者不生陽昇陰屈水不動剛柔相使自然成丹也二十一日巽來受符金水性已滅炁乃竭二精呼吸吞飲同死震巽二本漸順汞乃乾也未是大丹四十五日一節一節相驅相逼至六十日卯當夾鍾刑德相負日夜始分故名榆莢丹也故曰日有三照月有三移日月合炁萬物三變而至極經四時自然之道一月有三百六十時象一年四千三百二十時以象自然還

丹也

訣曰九鼎是九箇月九鼎各須三每鼎守受

炁二百七十日陰陽俱盛十月土旺而生故云母子脫胎世人莫知矣水火相剋互相制伏更為父母不越五八藏伏成形守運一千日天元炁足性歸北方壬癸水黑色名曰大還丹也

訣曰取元炁金水分為兩俾相和合為一體本立喻月上下兩弦應二八一斤之數以應陰陽金水本乎一物而生二象炁候雌雄黃白自然之情性依陰陽而為其體無二二曰火一曰水除水火為藥外無別入若有異類終不成丹得之不在斤兩也但得金水入鼎如法固濟取四炁陽日陽時起火刻漏分明金水在於鼎中混泚未分

被直符運動變化清濁上白下黃含真抱一焉

訣曰丹砂金砂金液長砂黃芽天鉛砂汞鉛汞陰陽金土水火坎離乾坤龍虎金丹玉液九還七返大丹皆是別名蓋古人秘藏

隱密不一耳悟者歸一無二還丹有返忌
血物上古之人慎密其道非同心者勿泄
天道也凡修之所切要清靜無死生產
哭泣安葬墳墓不淨之地須擇福地名山
方可修鍊仍祀土地靈官神聖祈祐晨夕
香燈勿令一切下俗窺視觸穢秘密行之
若有清淨之所同志之人心行無虧精專
惟一亦可為之必要護衛潔淨外有圖本
具在別錄

贊曰

寶丹真訣天仙所傳分曉金石使無悞焉
心行儉素賑救為先精專與妙玄之又玄
浩浩渺渺莫測其源子若輕洩永墮幽泉

修鍊吉辰

甲子甲辰乙巳庚申辛酉丙午丁巳戊申己酉

右九日可作之即火成上通神仙丹靈之
門非此日不可為並作法以印印地令百
靈自感動此印用冬至日甲子日夜半子
時刻之將一印於丹室內埋深三尺百神

並不敢為害矣

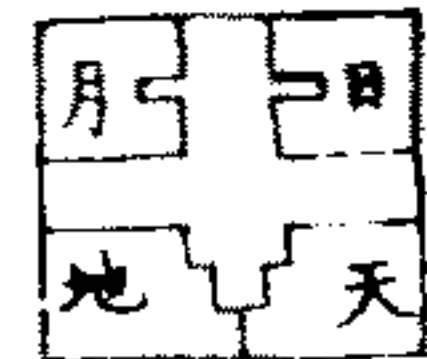

還丹肘後訣卷上

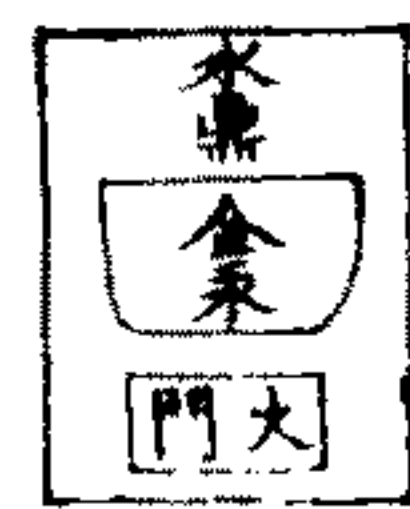

還丹肘後訣卷中

龍虎金液還丹心鑿

斯三

真訣云只恐鉛不真丹成藥自靈只恐汞不
正丹成藥自聖古仙惟論鉛汞二宗不言四
黃八石若言四黃八石者非也大丹用之於
五行成之於四象此是陰陽元炁感通自然
之道也如人受炁結胎本受赤白二炁男精
白女血赤二炁交結十月滿足相貌俱全受
炁若足為人聰明強健受炁不足為人愚鈍
衰懦悉相類也此實至理之論學人當以思
之何為之龍虎龍者汞也木也火也虎者鉛
也銀也金公也水也金生水水生木木生火
火生土道在其中矣鉛含五彩汞吐三華二
物合璧名曰河車世人迷此竭產破家至人
悟此昇雲步霞道之不遠目前可見伯陽演
易而作參同契明陰陽離坎五行之妙用事
明而隱學者難明雖知鉛汞藥物火候精微
鼎鑪法象必究已心心者丹之元也若心不
契道雖遇至人得訣亦恐天理神明不祐返
生魔障故言難得者人之心也心若合道修

之必成是知誠心恪志之士少也非仙聖秘傳蓋不得其人也陶植三篇隱而難悟金碧參同無師宜明余撰心鑑鑑者明也明照于心掌握于手釋參同之易象分藥數之斤兩了而會之爲鑑也亦不敢廣述多詞又恐招難究之慮凡古仙玄旨本一陰一陽謂之道陰陽不測之謂神神化者化成萬物也故參同云植禾當以穀覆雞用其子類同者相從事乖不成寶

陶真人云砂產於汞金生於鉛此即真理同類不相雜汞與水銀別迷入用之拙鉛若是真不失家臣汞生水銀死鉛困黃芽真此乃真說也古仙惟言鉛汞不說四黃八石學者可爲明鑑所以再三委祝猶慮後學之人迷迷相悞所名還丹者還其元丹之色故曰還丹但伏火候不失其本體之元號曰還丹所言九轉者乃九九易其鉛之元氣鉛非九鍊而成也凡靈丹至藥全是陰陽化炁而成非用他藥雜入于中純用方真須得真鉛之精炁若不認真鉛汞無成理且真鉛不變色真

汞有神力古仙之言不可不明也黑鉛入火悉爲灰燼蓋爲其間真物被銷化去矣爲失其元炁若將此廢殘之物合汞修之焉得成至藥乎此說是蕩滌凡家顯露真與有道眼者聞余此說可爲醉得涼漿昏逢朗月精窮聖典毋惑靈文可與神仙共侶豈不至神仙之境也愚者聞之狐疑不信故不合與之言也仙經云還丹之妙在手三一龍虎之英天地之精不用別藥惟用五行此至人之言也後人得者不虧古賢之言不達古賢之法象法象者是天地之本本立而道生天地與人爲三才可以總持造化運動陰陽在乎三要事可忘乎失之毫釐天地懸隔言何容易哉指真訣云丹砂太陽之精本受南方之正炁得陰陽水火制度乃居青帝之首爲汞之名是生于火自含德而至靈鉛者北方黑水之精化歸西方庚辛之金是以金生水水生木二物自相匹配若非至靈至聖何以爲之神丹乎世俗凡庸宣信此至真之道余嘗憫之自古真人皆修鍊此神藥餌之故得形神俱

妙與道合真豈有不信者哉多指秦皇漢武爲喻然大丹之靈不救自刑之禍昔劉玄穆事魏先生看爐一年妄情有疑遂自退而不遇以致夭喪余景休即勤心精德奉師不息乃得神丹餌之而仙今在太白山仙洞一千餘載常遊入市二子者疑與不疑耳咫尺萬里得與不得泥途雲霄且五穀尚能養人之命况神藥之靈乎自是世人福薄緣淺故所不信不遇不修乃虛生浪死沉淪多劫世人惟貪榮顯利祿沉迷酒色思愛牽纏形枯神喪猶尚不知日夜憂思何有厭足貴賤富貧悉皆如此見說修真而生謗毀又何得神仙之道哉不欲廣陳近代謝冲玄蘇耽二子並餌金丹而仙世皆知之况得之士多混迹人間和光同塵人豈識之參同云金以砂爲主稟和於水銀變化由其真終始自相因二物自含孕也又云不用藥用五行又云天生芽自然體又云白馬牙真丹砂卯酉二八和兩家又云淮南鍊秋石黃帝美金華又云芽不是鉛鉛不是芽真鉛真丹砂二物玄旨也伏

鍊一家巡火近九轉自然成黃芽又云火化
白藥化紅靈砂秋石自相同又云孤陰不獨
化寡陽不可成本來清淨質自有變通靈又
云龍虎相逢過何時不相顧白液共相吞相
吞為夫婦隨變成黃芽逐時依后土若了紫
河車自然昇天涯又云神丹修得訣神用使
由人生煞在我手參詳在偽真又云修丹不
得訣終歲損心神莫鍊枯鉛汞拋功似土塵
又云天地日月中靈藥號金公金公不是鉛
本向鉛裏蒙分明向君說迷者又匆匆點汞
安鉛裏金華意略同此華不是藥徒自在拋
功此事神仙說何曾不大通細看參同契仍
依五類融但覓真鉛汞修之可見功又云鉛
汞合天地修作大還丹丹成自見寶非此實
為難太古真人說如今達者慳方知真切意
須契道將安其中有五彩靈變伏其盤十月
脫胎去令人見者歡為報榮華子百年凋與
殘如何空棄世兀兀道情寬細說君猶謗靈
詞理更謾嗟見南北塵積年為丘山茫茫苦
海中生死成波瀾自古帝王居而今何足看

又云白液爐中化黃芽變漸成憶初相見日
難覓水銀形陽極生陰火火衰陽炁并自然
變黃芽服食乃長生一箇月白液初凝卻如
雪兩箇月狀似融蘇漸漸結三箇月半合藥
綻垂珠劣四箇月二物抱持如點血五箇月
飛騰總母聲鳴咽六箇月行到紫宮陽氣絕
七箇月乘陰受炁手足厥八箇月欲成臟腑
含凝血九箇月點點成珠長毛髮十箇月母
子分離欲相別此時母因子體全已見肌容
變白雪鉛脫胞後鉛白如雪更看爐中溫養
之兼為全體肌容悅出見毒炁當依訣經云
此藥如子在母胎精中爽朗分肌骨有次第
莫虧越但知修得黃芽成變轉之功無休絕
餌長生換白髮有白銀濟貧乏仁者得之終
不輟與道契宿緣深傳若得人須在心非道
者罪愆深得亦為灾禍自侵關造化不容易
不可取次輕相示不見古人有誠詞安有傳
之殃祖禰君須信不在疑賢者通明須得之
今日祝君千萬意歷歷設盟當戒之陽起復
陰起垢鑪寄中央戊己土鼎上下互相轉保

守固之勿今走消息不失看節候有龍有虎
相奔驟嬰兒寂寂顏如幼猶母養之母體瘦
子成母因長相救陽極乾陰極坤四象五行
易之門六十四卦道中尊龍虎相咬復相吞
立其定位此中存水火為媒拘我魂陰陽育
我明晨昏八節運移寒與溫看看漸變黃芽
根日月相催感母恩因之結實立真門千秋
萬歲生子孫審藏神法慎勿言此道玄微不
可論世人笑道渾濁昏莫將神藥示凡人見
之生誘言語喧君切記勿妄示慎而藏之置
金櫃長生之道傳賢括自有天官錄名字

餌還丹應候歌

夫擬服還丹方澡心鍊炁清齋省躬方存真
息念司命靈方降鑿糾錄司藥童子方察人
虔恭不可輕慢方母生懈怠宜須審細方方
其靈感或喉中溫痒方熱而欲悶絕或口中
腥臭方如腐肉之在中是心府開方逐滯邪
之炁都被趕出方有此神功熱炙甘草方合
津嚙五日五神自爽方真炁皆和融或腰臍
下方停滯惡物或腹鳴吼方瀉下諸蟲或出

血塊兮如紫葵汁又如蝦蟇子或涎或膿宿食在胃兮時時鬱悶食引欲吐兮心悶冲冲嘔吐宿水兮飲食不進並是宿疾兮被神藥而攻待至苦肌兮多煎甘草飲至半碗兮湯味須濃四肢拘急兮或多燥悶欲發狂亂兮或致昏蒙忽然怕怖兮精神恍惚或心不安兮情意憧憧或夢墜墮兮高山大石或夢軍陣兮人馬相逢或夢惡人兮名狀論訴或夢逢見兮虎豹蛇蟲或夢親愛兮死亡離別或夢惡人兮擒捉追蹤或夢哭泣兮冤家傷害並是尸鬼兮欲離身中覺有此候兮切須消息宜節喜怒兮勿恣心胃三尸若去兮少人我思慮舉動純和兮體貌溫恭心意安穩兮世情疎薄嗜慾自斷兮德合上穹或喉額間兮微有少痛咽物悶澁兮熱痒重重或小便兮青黃紫汁或痢泄兮膿血死蟲並是遠年兮風勞之氣百疾消除兮方見神功或生瘡癰兮齒根出血此是攻去兮皮骨之風覺四肢勞困兮是藥力之所及四肢滑膩兮乃藥氣之內融但有宿疾兮並皆發散積聚毒蒸

兮痕癩黑紅此乃毒蒸兮分明散去熏蒸肌骨兮目明耳聰目開耳動兮血腥在口為換較齒兮藥力方隆毛髮生長兮體輕身健肌骨清和兮改變凡容服食一年兮萬蒸齊旺服經二年兮血脉大通服經三載兮筋骨堅壯髓實未筋兮顏似嬰童大小二便兮都無穢氣手足輕舉兮腸化如筋寒暑不侵兮兵刃不害入水不溺兮入火如空齒落重生兮髮白再黑身似欲飛兮行步如風不飢不渴兮五穀自斷不寒不暑兮透出凡籠千邪百怪兮皆不敢近山川鬼神兮朝禮敬恭五十以下兮服經一歲二十七八兮稚子春容五十以上兮服經二載如六十七八兮朱顏再紅出九陰之表兮為純陽之質長生久視兮天地齊同若欲昇舉兮一年斷穀服滿一劑方便獲飛空未欲上昇兮且作地仙而隱清齋一日兮餌劑之功可以畜妻子兮住世居官任意無所禁兮和光同塵後欲上昇兮清齋更服半劑駕雲乘鶴兮白日登空欲點五金兮並化為寶雞食成鳳兮犬餌成龍

指真秘訣

陰真君云金丹之道百數其要在神水華池河車伏汞達者得之飛丹鍊石千百餘方大丹之要不出乎金碧參同二書但能精修鉛汞伏火成丹便是大還至妙無可加矣只要認得真鉛汞即伏得丹砂也若非真種類萬無可成學者必須廣尋師指不耻下問方希親如或心高氣強自執一方至老無成古歌云白汞生丹砂黑鉛化黃芽其終數九九變化在三華修到紫陽宮黃金無處誇但得金公合修成金液砂如未至此之至妙但得伏火成丹便是長生至藥又云然自用鉛不得令鉛居汞內須澆盡其鉛去盡粗然後可修事服食此是妙用為黃芽之道也且草藥黃精尚能延駐年命野葛多食必致殺人豈不目擊何不信有長生之道耶只是世人根柢淺薄也經云龍虎相投還丹可求神仙之道不示凡流乃知大丹之妙不離于真鉛真汞神符白雪也還丹肘後訣卷中

還丹肘後訣卷下

斯四

玄迪秘奧

凡鍊金液神丹者須要洞曉陰陽深達造化明五行相尅之幽微識金水相生之妙理採先天之一炁用作丹基會乾坤為鼎器以坎離為藥材夫坎離者日月也日象者陽含陰也日中有烏卦主於離外陽而內陰也砂中有木之一炁青龍之位也五行顛倒術龍從火裏出父之精也月象者陰含陽也月中有兔卦主於坎外陰而內陽也鉛中有金之一炁白虎之位也五行不順行虎向水中生母之血也父精是真汞母血是真鉛真鉛生在黑鉛中真汞產於朱砂內二物為真陰真陽也真陰乃離中汞真陽乃坎中鉛故云日精若與月華合自有真鉛出世來若得真鉛是為丹之祖也真鉛便是丹之祖何必區區鍊鉛母鍊鉛非鍊石中鉛自有天鉛波裏取鉛為芽母芽為鉛子若得金花捨鉛不使轉轉自相因一子別一子若能轉制汞萬變與千通世間無比類學人多以五金八石草木灰

霜皆為悞用也夫五金八石乃天地之後生有質之物不與水銀同體夫水銀者天元之秀炁日月之精華不與世之五金八石草木灰霜同體故云有質不堪為伴侶無質生質是還丹又云水銀一味仙家祿自古流傳伏火難若遇河車成紫粉紫粉一時化金丹夫金丹者決鍊鼎器非五金八石磁土為之夫鼎者乃以鼎其鼎夫藥者乃以藥其藥鼎藥者本一也故云鼎鼎元無鼎藥藥元無藥黃芽不是鉛不離鉛中作又用鉛不得用凡鉛用了真鉛也棄捐若捨其鉛如棄父母而求子也若用其鉛離鉛萬里不用其鉛從何而起既得金華入腹中還是捨鉛終不使紅鉛黑鉛大丹頭將紅入黑是真修紅取精子黑取髓便是還丹真妙理紅鉛離卦黑鉛坎卦若把坎離二卦撮於鼎中採一日之火候奪造化之千年都來片餉工夫永得真鉛至寶水銀死者為鉛活者為汞此自相制伏也若雜以他藥終不能成汞與鉛合砂與金親陰為汞陽為鉛是為真男真女真陰真陽也若

將真土為金鼎養育庚辛歷歲寒年終月滿離母腹點汞何愁不肯乾此丹一年運火十月開爐開爐則紫粉成金啓鼎而黃芽耀彩包含五彩聚集萬神用之則化汞為金餌之則長生不老形神俱妙昇為上仙矣望江南云十月滿開鼎一團紅幾片曉霜含五彩解胎神水響玲瓏炁馥異香濃

證道歌

何言金木水火土留神保身是龍虎學者不識五行精強認他人為父母血象水兮肉象土氣象木兮骨象虎不死之道在離宮會得五行身有主五行仍是水銀親殊質不堪為伴侶水銀有類是金公及見金公不認祖不得至人傳此言苦已勞形謾辛苦

黃芽歌

黃芽鉛汞造陰殼含陽花世人鍊至藥錯認鉛黃花黃花是死物那得到仙家黃芽非外藥內象最精華若到黃芽地黃金徒眾誇問道有何言分明向君說莫認雜花鉛金公太難別鉛本是金公金公得鉛發學者誇金公

金公却成拙流珠為蛇女見火自然飛忽見
金公到相憐一處歸同行又同坐終日掩雙
扉又被陰陽化隨君變所依二性皆歸土三
花氣不為行到紫陽宮共變黃華粧立月看
應易年終色紫輝化盡黃芽了仙人見者稀
此汞名真汞焉能返解飛堪笑大還丹世間
為妙微不得真師訣千金徒爾為

金丹鉛汞歌

古今學道制還丹誤認黃芽汞與鉛例向水
銀徵至藥宜知平地不生蓮由來異類難相
感須向根求始得緣一陰一陽坎離主日魂
月魄分龍虎世上咸聞著此名誰向其中辨
藏否左旋來卯見木精自巽抵乾至陰土朱
砂水銀俱是陰二女同處非瑟瑟剛柔情性
詎為匹燕雀鸞鳳非同林金銀作鼎非山澤
又須金銀竟誰識火之居木水處金鉛汞分
明是此得汞非水銀鉛非黑太陰在南太陽
北舍陽之汞受金汞然後為砂審方位處陰
之鉛結金體乃能生汞彰其白陰中有陽水
生金陽中有陰砂汞是天資二物相配成真

汞真鉛真水名互為母子更合孕修持須得
兩弦平經說三乘本從一人體三田亦還一
為金於西肇生坎為火於南亦藏坎為木於
東產在北金火未分變由此水一金四謂之
戊火二木三謂之己戊己合成處正中陰陽
數足方具美可憐三五并與一黃白紫光交
橫出九旬俱勝號還丹便可長生駐容質若
使十月脫胞胎神伏鬼驚萬事畢出世雖獨
指蓬壺昇天可以當白日河車華池莫外求
八石四黃難可倚豺狼寧伏驂驢阜荆棘奚
同松桂秋鼎中更有虛無號非世金銀自然
造達士如修此鼎成丹霄紫府不難到君臣
夫婦皆相承三人同志終得朋眾流畢竟朝
滄海暗室須資點慧燈春風一夜開桃李寶
馬香車携綠螭輕肥繡騎樂繁華宣信爐中
有神水韶華美景留不得百歲為翁能有幾
青鬢成絲瞬息間朱顏落日平生已和嶠愛
錢不肯用王戎鑽李畏人共何似淮南真藥
成雞犬相隨入仙洞世人皆為刀錐長鍊雌
點銅為丹陽那知神藥回天力一九高步朝

玉皇莫速莫慢窮恍惚靈丹不用人間物全
水能全造化功永壽蟾鳥透明沒玄元枯象
甚分明自是迷人心兀兀若能頓悟一真宗
悟了潛修莫愴悴還丹還丹歸本元不歸本
元非還丹疊石無因能教浪積水何曾作得
山求魚不結截江網安得紅腮滿玉盤為勸
巖樓并市隱莫拋甘美味辛酸此一篇妙盡
大供

快活丸歌

快活丸天木地金惟兩般左手使右手尋兩
手到時把藥擒入赤日恣意搗和就一九如
意寶拆得藥小如錢因何搗得大如拳但尋
思堪失笑連搗至搗呼吼叫六丁裏實求覓
一紅一黑不可失白似雪玉不如恰似一顆
夜明珠時中討那裏要莫教走了藥不妙元
成粒爐中燒燒時故使水銀澆開爐看霞光
迸入日再搗粘又硬漸漸長日中溢杵日連
忙如霹靂十箇月三十辰依火火鍊自然成
合有法元有數元元盡合周天度誰肯合誰
肯服會合能服天地福知者秘怕人聞此藥

可駐千萬春元合時最怡風自古從今藥一
同藥不遠是人往往迷徒八方走休多說
靜悄悄勿使人知怕人笑元成粒日影看始
愚終聖無生亂投入壹莫亂傾依時按節補
天真一元子十六兩三百六十四爻養地雷
復應陽文恁時將藥向口拋真水送嚙九嚙
切忌莫教俗人見過重樓達五內散入經絡
天人衛治已疾除未病誰肯奪真補自命從
一文至六位此藥便是日月義可却老再少
年命歸藥力不由天藥系下鎖玄關莫教藥
力外邊鎖藥力轉神炁清玄珠隨炁變流星
日月照腹中鳴照見世事盡不平按月法六
箇節一節一節莫教缺基脚動基動服藥不
做用服此藥有所忌除煩除惱除繁繫密固
室守空房一歲不若體如銅黑變白白變紅
志在心堅鍊在功快活丸色如雪藥味易尋
難求訣不因我為立紀綱藥味歸身走八血
藥相隨傳百脈三載變化內日月快活丸不
漏珠騰空登天從此去依文養就大還丹父
子君臣不可洩

金晶歌

欲取金晶須用功程金鼎居地復求本身火
飛水發辨驗浮沉鼎口沸出復用收吞今方
訣破此是真晶莫生愛念害及其身父母為
本鉛汞為根此非穢濁返化仙真如子事父
如臣事君依天依地人方生人陰靈空性何
能生人父母生身方有此靈此身一壞此靈
歸空若得金精保命生根千朝功畢永劫長
存

詩

玄玄先地先天恍惚裏自綿綿大道之祖陰
陽之源古仙傳此法賢士連深淵學人若明
此理留形住世長年直候金丹成九轉方知
換骨化神仙

丹丹難會難言龍之髓虎之肝陰陽造化日
月兩間要採中秋月温時冬後寒得服能歸
紫府進火全借機關後學若能依此訣功成
必定駕翔鸞
藥藥勤用勤作長瓊樓生鳳閣上穿玉兔下
連日脚採來入鼎烹和合莫教錯煅鍊抽添

運用沐浴全在匡廓任時功行滿三千仙童
詔我歸碧落

鉛鉛水鄉真源庚辛產位屬乾常居坎位隱
在北邊得遇離宮汞汞成玉一團永守神爐
密固使人性命牢堅直待玉皇符到日穩騎
鸞鳳上青天

汞汞愚人竊弄隱砂中藏石縫順則成人逆
為丹用有火鍊成丹無火空勞動與鉛一處
調和更用黃婆相送九還七返入中宮群仙
命我乘鸞鳳

爐爐本出虛無堪鍊養有玄珠上關天象八
卦中鋪下接地理處周回四象居運火周天
度數修丹切莫差殊直候中宮炁足日雲生
足下別賢愚

劍劍至靈至驗飛太空走雷電斫斷三峰劈
開海面辟盡陰魔魂魔鬼心膽戰半夜奪得
明珠神光往來出現他時保我命長生勇鋒
直上三清殿

火火工夫最大待時刻莫蹉過志士之機愚
人之禍鍊藥憑巽風主客分位坐朝昏爻接

陰陽進退抽添在我直待工夫用到頭男女
跳出塵勞鎖

鼎鼎難逢易省玄元立黃帝名陰陽製造潛
於凡聖渺渺難尋源水中看日影位應庚辛
坤地寶藏三峰尖頂仗劍劈開三姓門轉身
跳出真仙境

黑金變白金白金變黃金黃金成至藥盡之
矣玄中有玄是我命命中有命是我形

唐仵達靈真人記

余自知命之年從鑿與西幸當天寶丁亥十
一月遇青城丈人授以真元丹訣旨意百不
能曉屬駐蹕行在掌命頗煩及肅宗至德丁
酉歲嚙命裡于嵩岳復遇丈人始授神水黃
芽之要洎畢請告回觀宸扆乞骸歸田會南
曹郎張公去非左史程公太虛皆以故廬共
製神室皇天下騰丹鼎融光服之浹辰肌容
發爽凌空不憚意愈通神意至藥之靈人不
知其靈或曰人之延齡至有還精補氣運息
張機出入之間歸清出濁此誠內出外入也
精之所還何出而何入也或以吐納為精華

何有敗腰之冷或以出入為真氣何有傷膚
之勞凡壯室之年誠為敗真之本精華一失
神魂四離此何以還之其或幼全真悉常習
運動長其年齡者抑亦下品也且無凌空之
効若外鍊火龍內運金精直證高真上仙也
余自得餌靈丹自至德丁酉迄于今上乾符
甲午歷春秋一百一十二載更十二朝余自
念官身功行雖勤及得返童復元比張程二
公相去十二載意方通神今天子蒙塵姦臣
竊位余西邁又值鍾離公得偕行同宿超越
三乘感迷惑之徒執往不回良可悲哉余誌
辭者闢下鬼之迷途開上仙之真境乾符乙
未歲丙子日記

呂真人寫真自贊

道包天地不可看以迹悉撼八極能寫其
形出纖毫一時之揮洒炳人間千古之丹青
跨海方蓬飛入眉宇橫秋鵬鷲翻作精神晚
煙忽聞梅花月東風俄過六陽春仿象孺僅
可一二變化兮莫窮涯津皎然悟物動人處
海上其誰步玉塵

還丹肘後訣卷下

蓬萊山西竈還丹歌卷上

斯五

漢檢校僕射金紫光祿大夫黃玄鍾撰

臣聞鷦鷯在木不逾一枝之巢偃鼠飲河無過一腸之滿伏惟陛下名逾東戶調美南風在於兆民無不咸止何重萬乘之榮而輕不死之道臣伏以元封年奉詔蓬萊親求妙術經過海難涉歷幽陽不憚危亡而求至道先是皇恩遠賚以感微臣盡忠得遇大仙躬賜靈藥極誠進上何謂陛下安聽佞臣信為祿詐賜臣自餌臣俄別皇庭不勝悲望遊宮未遍少許十年恐慮從容自為水阻又承陛下令東方朔召西王母夜置承露盤即知陛下後悔之甚臣又聞事君盡忠在朋立義於君不忠則人臣共罰不義於朋則交友共棄臣於紫陽宮少微院西竈躬受還丹妙道訖依方潛錄伏惟陛下須納忠臣諫必効此方莫比昔年却從俗佞其藥令左拾遺陳方景擣合右丞周真宜候火臣男志誠啓鑪弄醮等必鍛鍊精微願勲誠志紫瓊瓊蓬長為金骨陛下莫重舍元大內為上極精華北闕西堂

殊非至廣太常九部不足為聲粉黛諸房全為醜質矧此蓬萊妙絕殊境得號仙山日殿月宮雲房金閣堂排金碧樓煥珊瑚鸚鵡遠靈芝鸞飛瓊樹天男玉女沸鼎絃歌異鳥名禽朝來不歇水精簾外颺颺玄風碧玉戶中冷泠細雨瓊漿一飲少許千年大藥餐應期萬載等閑見桑田為海水見海水作桑田或即上朝天老或自適雲關時下入瀛洲散尋異寶寒中黃屋不足為尊補衮之流未足為貴陛下何不生親異境而苦戀凡間目看冠葬石堂身埋后土使子孫空拜瀝酒寒陵朝暮之間即當見矣縱百年天子不及一日仙人伏惟聖智審裁莫自求其斃矣謹差南陽執藥童奉表以聞蓬萊山南陽紫微右長丞黃玄鍾頓首謹言

石藥黃牙歌一首是造黃牙五言草藥形狀名採時節應用生死一百七十二味草藥歌都合計一百六十八首
造黃牙第一
歌曰
鋪子為疊疊鉛黃粉次重重牛酉白黃三色
依東 鹹漿味共通一安丙丁上齊入赤炎中
右依歌並須重重以壬盡為度應夏至之節以冰石研之佳忌甲戌庚除定等日
露容草第二
俗為地錄書云石錄莖花赤性毒慈理水體脉生巖石出河南生甲乙死戊己甲寅葉圓春分後二十日採上治惡瘡應春分節
歌曰
此藥人間有河南出最珍拈來和汞點一夜應天真
三五
霜容草第三
俗為天涯書為白微性與上同出荆南道生甲壬死戌癸引蔓三花應夏至節立春後採之

歌曰

遶樹攀崖上三花葉對峰拈來埋乙地律法
還入癸壬中

雙夫草第四

俗名美蔓書為紫瓊性與上同治勞出安南

府生丙丁死甲己葉紫綠大小不定應小暑
節立夏後採用

歌曰

引蔓生天水地中開花傍石間度宵丙丁俱
蛇女體須堅

石天第五

俗為綸草書為武草性淡毒生朔方塊形金
長色青生甲壬死丁卯治承又治腸風

歌曰

遍地開尖葉尋山展綠微用漿應夏至採須
鴻鴈歸

石玄第六

俗為茶藨書為鍊支性溫堅承色綠生戊己
死丁壬治腹癰應小暑節立秋後採用

歌曰

蔓黑開青葉遠生野澤中從容安丙上唯能

巨壯功

萬年春第七

俗名水藍書為地鏡性冷生江南道如藍小
青老赤生戊丁死甲己治小兒疳應大寒節

春分後十日採用

歌曰

青色尖赤樣如藍亦在高山亦在潭先共還
丹為舍宅亦能性冷味甘

千秋錦第八

俗呼地幕書為青喬性溫出劔南生甲乙死
戊己葉大如手面皺治大風應大暑節立夏
後採用

歌曰

面緊開敷遶洞泉大時尖綠小時圓唯有劔
南生最好真人呼作草丹田

年年春第九

俗呼時芝書為育心性熱生嶺南道生戊壬
死丁己葉紫治白風應清明節立秋後採之

歌曰

葉紫枝青遠水頭春風到日自芳幽可憐紅
展仙人愛八般石藥總拘留

寒蟬葉第十

俗為美草書為溫草出巴蓬州形如蟬葉苗
青赤不定生戊丁姜甲戌治赤白帶下應雨

水節立秋後採之

歌曰

葉如蟬翼帶如繩常在潭邊映水澄恰到用
時合三五八銖金粉汁三升

千靈第十一

俗為水蒿書為白章支性冷出蕃中形如蒿
數葉色青生丙戌死甲壬治惡瘡及酒癩應
驚蟄節立冬後採之

歌曰

叢叢吐葉遠澤生夏時花發近春青紅窻更
添將內煮一旬藥內此多靈

赤馬州第十二

俗為地容書為紫蓋性毒出北濟莖葉紫生
甲壬死丁己療嘔逆應春分節春分後採之
上

歌曰

枝紅葉紫遶山崖此藥真人暗以排恰到爐
中開竈後始知我有玉靈才

萬日榮第十三

俗呼胡波稜書為美萊性善生河北葉青花
紫生甲己死丁壬治惡瘡應夏至節白露後
採用

歌曰

稜頭片片剪刀裁每歲真人自送來欲得紫
房無紫艷拈來共煮石中胎

寒泉鏡第十四

俗為大葉萍書為池容性涼出雲南葉圓浮
水上生丙丁死甲乙治惡瘡應小滿節立夏
後採上

歌曰

浮生池中葉青碧牙藥內最多靈從此水
銀加日影黃金爭得不聞名

洞章支第十五

俗為周支書為盧容性熱出羅州葉綠枝白
醜生甲丁死戊己治毒風應小滿節立夏後

採用

歌曰

葉青莖醜生乎墳有茨開花似覆盆還丹不
得池中過仙人爭得萬年魂

公無取第十六

俗為石藤書為潤春出長安南山上葉如豆
引蔓紫生丁己姜戊壬治惡瘡應大寒節白
露後採上

歌曰

叢叢紫影出長安生在春初色耐寒薄闕採
時防大雨摘時仍慮萬妖看

天鏡寒第十七

俗呼石扇書云背青出河南道每一枝一葉
生戊壬死甲己治冷應立夏節原缺後採上

歌曰

葉如純扇遶崖生每樹還生一箇莖立墓死
泉無用効絕人斷犬始為靈

道遺引第十八

俗呼紫貝藤書為崖艾性冷出三元縣葉銳
應白露節冬至後採上

歌曰

抽枝引蔓發金蘭但是真人手把看欲度紫
微天上闕可憐光彩入仙壇

屍解紅第十九

俗呼石被書云地紋性溫出揚州形如水萍
枝莖細生乙癸死酉戌治一切五藏反惡應
小寒節立夏後採上

歌曰

綠崖近石翳成形紫閣蓬萊有兩名獨體丹
陽兼汞煮從茲火下絕銅聲

仙節芝第二十

俗呼石登書云九積性涼出河南形尖細擁
節生戊丁死乙癸治熱悶脚氣應秋分節立
冬後採用

歌曰

天上全無人世有人間不識自凋零今朝自
開好金訣從此君王記取名

遍金臺第二十一

俗呼馬莧書為綠微性冷出河陽府葉銳圓
醜生甲丁死壬己治瘡及惡癩應寒露節立

冬後採用

歌曰

同羅新婦未仙時折得金臺數百枝經得三
周周甲子三年身駕慶雲飛

輕金微第二十二

俗為石支書呼上遠出樂陽治通耳

歌曰

寒葉叢叢遠路遠天上為珍世上稀枯向白
英鍋內煮始知此藥最多奇

高天芝第二十三

俗為京人丹書為天莫出洛州治中風

歌曰

紅珠為子樹青青紫苑仙人別作名還共丹
陽為白色綠微始肯入玄冥

寒瑤池第二十四

俗呼玉池柳書云英芝出江州莖青白葉尖
細治牙疼風疔

歌曰

山庭玉柳本來無更說人間是已踈堪用採
時須少與藥院仙囊莫遺餘

翦成荷第二十五

俗呼山甘菊書云嶺夫樣似甘菊治鬼氣

歌曰

先生白日上昇天還因此藥每宵煎及至採
時須便用不須將過五湖船

同巨舟第二十六

俗為石桑書為景芝出蠻中葉如桑成樹治
一切風

歌曰

彤彤山豔怯高坡因此承陽出處多將得便
須隨用却莫令天使渡江河

天上玄第二十七

俗為石甘書為地甘出忠萬州葉綠生石上
治反胃病

歌曰

石中有火火藏陰陽氣潛生効比金採日用
須防犬吠犬吠採之用不任

石天琴第二十八

俗呼石可書云還芝葉三色治一切風

歌曰

京州皇郡人人病病者還因地氣衝添放還
丹經宿煮從茲百歲絕無風

毛章第二十九

俗為大成書云林芝性冷出河南道形如葵
荷治風腫

歌曰

此樓彫成花權節毳毛龍裏子分枝可憐此
物人間有惆悵人間識是誰

右巳前八味生甲壬死乙癸應冬至節立
春後採用

成萬歲第三十

俗為五靈芝書無名葉紫性冷治鬼氣心邪

歌曰

搖揚錦萼出長安對雪開花入上闌不要春
祭潛茂實大羅天女鎮長餐

粟金寒第三十一

俗呼皺面書為武芝性温出恒州葉大如手
面皺治風癬

歌曰

葉葉鋪沙遍地生仙人多種遠仙庭但知戊

已庚辛日採之何得不通靈

胡菊花第三十二

俗呼楊柳池書為蘭心草性溫葉如柳引蔓
治女人血氣

歌曰

綠金散翠引金條綠葉零丁遠碧霄三月春
時和蔓採可憐柔在火中燒

右巳前三味生戊己丁死甲乙應大寒節
立冬後採上

天夫金第三十三

俗為胡署蔓書為美容性熱有毒治蟲蛇毒
出美元縣樣如署預

歌曰

厚葉青金愛在谿可憐仙藥俗人迷欲得飛
昇天上去只將此藥是雲梯

玉展春第三十四

俗為山斛書為江春性溫出于闐國三葉葉
如榆治風

歌曰

每樹生三葉遙光葉似榆冬分春節近仙人

把步虛

荆豆蔓第三十五

俗為真芝書無名性溫出劔南三葉葉如豆
治血風

歌曰

每葉生仙意含虛得大音三旬金櫃裏不用
未投深

夜合木第三十六
俗為還心書為松南出商州成樹葉小夜即
合治心狂

歌曰

美樹低新葉晨開暮掩枝可憐天上木堪載
俗人飛

紫方天第三十七

俗為楊葉芥書無名性熱出青州葉如楊長
數寸有津液治一切風邪

歌曰

小葉傍山開真人手自裁從茲辨真藥目下
往天台

王登第三十八

俗為青風書無名有毒一叢數葉出登美茂
治經脈并痔

歌曰

地開玉葉展枝叢獨自抽莖占碧空石藥數
般能歷伏唯共陰神最得功

紅蓮第三十九

俗呼石劔書無名性熱出甘州一叢數刃治
一切風

歌曰

錦石若生雲雨處紅蓮能展劔鋒形消湯羹
玉無過此因得仙人別作名

胡辛蔓第四十

俗名三葉草書名深真有毒出江州葉三尖
治蟲毒

歌曰

枝條條葉葉如刀近夏當秋蔓始高恰到第
三三轉後始將方就火中燒

紫仙芝第四十一

俗呼天池書無名性熱葉如枇杷葉治心痛

歌曰

搖搖仙菓長山谿堪作蓬萊方丈梯每在人
間人不識桃源因此去人迷

石豆蔓第四十二

俗為留君書云單章性冷毒葉尖引蔓莖紫
青治蟲毒

歌曰

黑玉為莖金作芳抽條引蔓散巖崗秦南少
女當時用抽禾無煙在火鎚

山石蔓第四十三

俗呼真魚書無名性溫出文代州葉三尖如
大豆治逆瘡

歌曰

玉鋪金器寫人間苗在蓬宮菓在田應是五
心須似雪況富諸物擬昏煙

玉粟草第四十四

俗為行針書無名出河南性冷如還藤有子
如糜治風熱

歌曰

調金鋪玉顆如珠天上人間樣有殊天上生
時生紫翠人間有者綠疎疎

層金第四十五

俗呼小暑藥書無名性溫出辰錦州葉如署
藥有根治水病

歌曰

埋根金櫃展蓬頭造化真人昔日留五轉轉
開須好記煮將為水五金柔地蘇

石蕨第四十六

俗為失菜書云留金性熱出楚地枝次數葉
治風冷

歌曰

銅瓶內裹布丹霜霜似煙籠未有光忽更添
消重固際可憐顏色過於瑋

荊薺第四十七

俗呼樸木花書無名性溫出山南道蔓四稜
葉尖治血氣

歌曰

叢開尖葉四稜莖光占春分滿野生後輩習
真皆用此即知從此得長生

重臺蔓第四十八

俗為人眷書云渠迫性熱出江南道小小葉

生大葉引蔓治一切瘡

歌曰

隆隆真氣上昇天恰至春分降野田若遇青
鹽相拌合即知生駕出人間

還骨草第四十九

俗呼鼠英蒿書云單蒿性熱生劔州一如蒿
莖紫葉破治風瘡

歌曰

越越埋處是千還輪轉存亡上碧山但能識
此鍋中煮火罷金身出世間

稍紫第五十

俗呼紫貝書無名治癰瘡

歌曰

排蔓抽莖遠碧谿四時改變採人迷直須好
記莫令錯萬里蓬萊此是梯

寒石葵第五十一

俗為附蒿書云間芝葉圓似蒿性堅治風

歌曰

山舍山色遠山庭無限仙人種在京唯共丹
陽陽粉合一朝煮罷絕銅聲

絹文蔓第五十二

俗為蛇蔥書呼宜人性熱出蘇州如絹文治反胃

歌曰

排蔓開枝長綠艱可憐氣力與山齊若能連夜添魚水白骨埋年尚也迴

雞腸蔓第五十三

俗為林更書無名性溫出白州葉如雞腸治一切難產

歌曰

引蔓開枝萬里生抽條得色占春榮從此丹陽無黑色永中須有紫河名

烏金脚第五十四

俗呼太芝書名不祥性熱出江陵府脚如烏釵葉如蕨治腰脚

歌曰

柿金烏脚散寒山學道仙君望眼穿從此既合含元誠切須不使別人傳

蛇街菊第五十五

俗為單芝書云未有性溫出太原葉如蛇街

花似菊治喉閉

歌曰

前草舍花似綠楊花排金蔓引艱傍採日切須防孝子犬吠驢人被鬼傷

還椿第五十六

俗為括芝書關名性溫出安南狀如椿色紫治邪氣

歌曰

落落金字履青天紫道人間玄又玄若共還丹從此造即須煮過十宵看

金桃蔓第五十七

俗呼留恐書云單夫性溫出河中府狀如葡萄引蔓

歌曰

刻出青羅展綠微真人不遣俗人知玄河河內但能煮黍迷金章逸紫衣

地金第五十八

俗為鐵花書無名性熱生湖州葉文如爾大指面治癩癩

歌曰

三三葉葉映枝紅最向還丹道有功但向永

中二更煮任括直用火牆籠

稍紅第五十九

俗為穿崖布書云紫天天亦名武容朱芝性涼生于閩國一枝一葉葉背紫枝

歌曰

界外遶林泉必向經鐺煎三度煮八石如何體不堅

右已前二十七味生丁巳死戊壬應冬至後採

狗舌蔓第六十

俗為魚藻書無名性寒出陳許州引蔓如狗舌治蛇毒

歌曰

狗舌還如狗舌形俗客真人字兩名不是人間無此草渡江見孝用無靈

玉壘第六十一

俗為番頭書無名性涼生岐雍花如蓋幢花稍紫治霍亂

歌曰

花如蘇幟葉如緋山北河南各兩儀欲採之時須固惜內園莫使外人知

玉蔭第六十二

俗呼閨芝書名允性冷出濟南莖微葉小色黃治熱痢

歌曰

秦王得地擬求仙恰到岐陽岐上山向遇洞真親指點交共礬石一處煎

紅甘第六十三

俗無名書云單齒性溫出河西道葉如柑色赤石上生治浮腫

歌曰

引雲首月生崖上鑿出王公入羽衣若見鳳凰他自舞不須晉客把笙吹

粟金第六十四

俗無名書為單舟性涼出綿遂州抽莖葉尖圓治一切血氣

歌曰

堂堂仙藥在人間恰見凡人似等閑若共金沙和夜煮即知長在比龜年

紫石莧第六十五

俗呼云裳書為紫蓋性熱出通州如莧三道治骨癱

歌曰

通芝三背影臙臙丹藥藥中最有功不等能添金色潤又能一夜煮黃銅

浮真草第六十六

俗呼交綿書云大羅性溫出鄆州如豌豆以花葉治血暈

歌曰

陽陽紅影遶人途人間雖有世間無若遣衛真天女見必應摘滿滿裾裾

土荅第六十七

俗為江中草書云牽女蔓性溫引蔓有子治腸結

歌曰

綠楊幽院家家有恰取玄河用者稀從此內園須剩種用方莫使外人知

石膏第六十八

俗為帶青書云關渠性熱出單州引蔓葉尖

治氣結

歌曰

碧陽天子獻金丹須茲神水合和餐若向青鍋鍋內著可憐雪散及人看

窈冥第六十九

俗呼石衣亦云魚衣書云太周性熱出江陵府如石衣治冷氣

歌曰

窈窈冥冥石上生人間雖有不知名大藥之中安少許即知足下慶雲迎

右已前十味生甲丁死戊已應立秋節立夏二十日採上

還年第七十

俗為木相珠書云合紫性溫出崑崙葉如榆上有珠治風

歌曰

天長地久水洋洋靈草含珠色自芳從此月濱濱海上又堪煮鍊作瓊漿

歷章第七十一

俗呼南天書無名性溫出鳳翔府四稜花紫

葉尖小治一切惡冷疾

歌曰

紅章寺裏生春草不似春終見歷章若向白
天鍋內合即知九雪散精光

紫金茅第七十二

俗呼齊蒿書無名性冷出劔南莖紫青葉尖
長治心痛

歌曰

青青新婦獨行行勿遇金華遠院生因折將
來煮金地無煙從此始知名

紫海椿第七十三

俗為交周書無名性熱出江州葉如椿色紫
成樹治中風

歌曰

同同金攬影春山無限真人手把看一種自
糜開樣度不如此箇起金丹

金微第七十四

俗為重金書無名性温出劔南遠石生葉如
雷葱有子根治小兒疳

歌曰

離陽新婦愛芝魚獨寄仙翁萬紙書因識金

微煮寒石河車身篤入青虛

紫蓼大夫第七十五

俗呼鄉周一名石蓼書無名出河北道色紫
治心痛

歌曰

花周萬里對秦川萬里雖生不肯言若共三
河同更煮生身應踏九霄天

石芥第七十六

俗為地花書為南草性温出京中葉如南芥
菜治小兒驚

歌曰

紫微天女不裁衣會要人間石芥枝忌向白
章鍋裏煮便將砂毒水銀飛

山稜第七十七

俗為澗下芝書云莫上芝性冷出益州葉如
波稜剪成治風

歌曰

丁丁伐木聲從鳥森森江波草自靈唯有山
稜宜好採八般石藥自然成

尖尾葵第七十八

俗呼為風草書無名性寒出恒定州一葉三
尖治一切惡瘡

歌曰

渭州河北便生此生處人多冷曝之五鹽其
煮為鄴郡如何不得命長時

王騎第七十九

俗為綠天書云無慶性温出江南道葉如車
前莖文治毒瘡

歌曰

都都太府青丹藥要此靈媒作主人從此和
漿方服了眼前親見萬年春

夫苟蔓第八十

俗呼大對生劔南葉如苟引蔓治惡瘡

歌曰

人生不識金丹意夫苟須為玉藥泥不說硫
黃添白色亦能瓶內伏雌砒

成天命第八十一

俗呼有命書無名性冷出忠萬州治熱病餘
不言

歌曰

玉陽宮女煮天漿要得成天命始香須與水
銀開逕路兼為青丹作院牆

朝天草第八十二

俗為鬼尿筒書無名性冷出同華州心空有

節長治惡瘡

歌曰

遙遙天影入端虛同華生時市地鋪看取紫
河車內草無此黃金事不居

輔蟬質第八十三

俗呼九宗丹亦云景天書無名性冷出漁陽
縣葉如車前引蔓根長治熱疾

歌曰

團團前葉出蘭枝唯有漁陽出得時三殿西
埋十月用然堪入藥和精微

金鎖天第八十四

俗為灰藿書云落藥性温出巴南葉方小赤
治上氣

歌曰

金天剝進遣成灰須共黃牙拌作泥從此水

銀須壓伏只此還丹路是梯

還解夢第八十五

俗云天母書無名性温出美原縣引蔓三葉
治血暈

歌曰

千尋山石上遍川萬古人傳出美原六戊錫
中經宿煮八般頑石自無煙

同陽芝第八十六

俗呼馬齒菜書無名性冷葉圓味滑治腸熱
出單方州

歌曰

茸茸引蔓滿單方能共還丹作郡鄉水銀不
敢當頭坐謾趁朱砂迷在錯

同陽慶第八十七

俗為人莧書為結針性冷出蕃中葉尖治疔
疾

歌曰

調神理魄發銀光石藥茲靈作一方今日玉
塔依表進亦能壓伏四神霜

同巨天第八十八

俗為紅鹽花亦為慶節蒲書無名性温出益
州葉尖狹花如茨治血氣

歌曰

同巨宮中同巨天燒成灰爐煮寒泉陽壬不
得此及過陰終須飛作煙

芙花舟第八十九

俗呼未書無名性涼出黔南葉青青花舍
子治惡熱悶

歌曰

青天萬里入幽無唯有花舟接道隅雖共根
苗和藥煮一般沉石自然浮

右已前二十味生戊壬死丁已應立夏節
立秋前四十日採用

同變春第九十

俗呼昆崙葵書為紫塔出西天葉圓成角花
紫治油瘡

紫治油瘡

歌曰

巖巖孤上占崖栽每在人間院內開恰至還
丹能計會硫黃爭得不當灰

孤孫藤第九十一

俗為地錢書無名性熱出最南引蔓葉尖枝有聲治惡瘡

歌曰

遙遙引蔓遠天津長至南風不至春三月進來朝帝意欲使生身躡碧鱗

石渠第九十二

二十五

俗呼下魚菜書無名性涼出開通州葉如竹花黃治小兒疳

歌曰

碧花洞裏展江魚萬藥之中最是模瘵得紫丹黃色潤兼洗青丹色脫朱

右已煎三味生戊丁死甲乙應立冬節後

二十日採上

魚腸蔓第九十三

俗為靈花書為茨梨性溫出宣州河北葉如

馬莧有茨治惡瘡

歌曰

人間有藥是魚腸解與還丹好作方三鼎煙中開瑞色九宵宮裏鎮靈香

山菊第九十四

俗為真浮人書無名性冷出眉南縣葉如茶花似菊治酒病心忪

歌曰

花如黃菊葉如茶俗人不識出仙家能與青丹出顏色燕將紅粉作黃牙

單真第九十五

俗為薺頭書無名出河南府性熱葉如薺近水生治地交

歌曰

天真天地本由人自是凡夫不識真從此八靈甘受死凡人自此免為塵

金錢寒第九十六

俗為人芝書無名出安南府如薺菜有毛治蟲蛇毒

歌曰

石中石上總秋生葉上生毛紅點莖三接外幾數般樣樣中最好是東京

青枝第九十七

俗為苦啓木書無名出西龍州性冷成樹有枝條治脚氣

歌曰

成木生條長萬山西王親種在人間善使青器無惡氣又能不失紫金斑

紫樓春第九十八

俗為白馬菜書無名又為留著菜葉紫青尖出江州

歌曰

堂堂開色紫樓春獨占人間白背鱗還丹藥就須添煮青霄得上九天真

輔天台第九十九

俗為背鱗木書無名性溫成樹帶子出終南山治反胃

歌曰

籠籠成樹長南山萬木之中此最賢天藥燒時須剝熟應得生身白骨全

勁金骨第一百

俗為綠魚沼書名天文芋性溫如芋有果治漏胎

歌曰

踈踈引葉恰如茅每歲真人玉水澆能與還

丹生羽翼凡人身與入青膏

木瓜第一百一

俗為天同果

歌曰

搖搖天樹長巴南帶日花繁每日含大藥合

時須剝裂經秋採摘始宜堪

零零草第一百二

俗為無青書無名性冷出巴州一叢三兩葉

含露治疫病

歌曰

一叢花帶葉零零人間知好不知名看取藥

成金色美取之符呪鬼神驚

右已前十味生戊子死甲巳應立秋節夏

至後立冬前後採之

蓬萊山西竈還丹歌卷上

蓬萊山西竈還丹歌卷下

斯六

漢檢校僕射金紫光祿大夫黃玄鍾撰

黃帝春第一百三

俗為芙蓉水書無名性冷花紫黃不定透水

生治毒風

歌曰

棟宇雖生梁柱功還丹道要水芙蓉若說西

王生最好南山採得用通同

山濁第一百四

俗為水濁書無名每枝三葉如葫蘆治風血

歌曰

玉樓開鏡影三山此草生時不等閑若不高

峰峰石上即須長養在崖泉

畢錄秋第一百五

俗為白茂樹書無名成樹葉如柳出嶺外道

治一切惡瘡

歌曰

天長月在碧霄懸月在千山萬藥前採合藥

時須記取粘共黃牙一處煎

浮林池第一百六

俗為地皺書無名葉如柳面皺性熱治冷風

歌曰

玉塘水泠泠天心此藥將堪價比金能共硫

黃相把捉就中最六次鉛壬

鶴來枝第一百七

俗為女貞書無名宜治霍亂

歌曰

平平天地自侵臨不到龍門是海深仙藥人

間成樹木人間不識自埋沉

山紫蘇第一百八

俗為界州菜書無名出欽州宜州莖紫葉如

真紫蘇性冷

歌曰

玉潭深底見深波好藥人間核似羅唯共丹

陽除黑色染成如雪中磨

調神芝第一百九

俗呼為還骨書無名出忠萬州如句樹宜治

癆及狂癲

歌曰

人間自有草還丹拋向人間不肯餐任是生

來還又死可憐仙藥放教閑

香勸引第一百一十

俗為綿木是書無名生茂州性温成樹木內有綿治血擁氣

歌曰

逍遙天路道能平自是凡夫不學生能取此來和未衰眼前爭不白雲迎

崖藍第一百一十一

俗為附槽草書無名味苦有毒一葉數尖如燭草治白風

歌曰

金成似玉火中砂此草多靈伴作牙心共女人同火本只緣不伏是河車

懾龍迴第一百一十二

俗為豫樟木書無名有毒葉大三指成樹孟夏州近漢山有之治鬼注

歌曰

稍稍同木也同材張騫乘上碧雲來此樹生過一千歲一切江河路自開
右已前十味生甲壬死戊壬應立冬節並

春分及秋分前後採之

紫雞腸第一百一十三

俗為水蔓書無名性熱出江南道近水生引蔓治癰瘡

歌曰

碧谿生處遠閑磳後學真人路自迷壬癸硬時須好煮若過再宿更如泥

壽容第一百一十四

俗為冬青書無名性温出河北道葉青成樹有子治折傷

歌曰

四時不改黛雲遮解共還丹作一家千歲生時空服食况論與永作河車

蘆口寒第一百一十五

俗為英芝書為奉宜性冷出雲安葉圓小莖治中風

歌曰

團團天地卵成形靈草仙方市地生此物堪將救人世今朝由惜載仙經
帶絲金第一百一十六

俗為楸樹書無名性冷出綿劍州成懸絲治婦人經脈不通

歌曰

萬條垂下綠金絲仙藥人間總不知須向炎中乘身在即須百過入玄微

防石硝第一百一十七

俗為銷草竹書為草苟芝性熱出廣州葉圓如指莖備治惡寒毒

歌曰

三峽峽中千水氣化成寒草廣州生八石煙中為父子九天天上又多名

禦酒醒第一百一十八

俗為丹芝書為樓春草性冷出河內道三花葉色青治心痛

歌曰

青丹消酒綠何事靈草先須煮度宵從此飲多醉便醒泥枯同向火中燒

暹玉芝第一百一十九

俗為浮水藍書無名性冷出嶺外道如小藍葉尖長治肺癰

歌曰

行行遶澗起青苗八石同功力不饒一切壚
中須少許不然同向火中燒

琵琶芝第一百二十

俗為附除書為白天性冷出雲南葉圓長帶

子治大風

歌曰

秦王天上玉京東曾有真人上碧空因得琵琶
芝草喫生身身坐紫陽宮

土燭蔓第一百二十一

俗為巨玉書為勞寒性冷出巴蓬州葉三尖

引蔓治風病

歌曰

盈盈方知天台上須共青鹽引白漿砒上有
煙煙不起即須要此作籬牆

銅蹄蔓第一百二十二

俗為太玉芝書云林芝性冷出秦川有葉尖
長引蔓治風邪

歌曰

東王公母行雲雨恰遣銅蹄蔓不生惟須陸

下秦川採採時不得預稱名

胡金毒第一百二十三

俗為瘴天樹書無名有毒出雲南治蛇毒樹
不高三尺葉尖破味殺人

歌曰

陰陽不交生此樹味毒枝條不肯高第二亥
河河內煮即知陰癸不炎消

尋河草第一百二十四

俗為江風書無名性冷出黔南生苗長數丈
治喜病

歌曰

巨海海長千萬里此藥尋河二復然問取張
騫必知處採時切忌用鹽煎

精草第一百二十五

書俗無名色黃白無苗莖不應節不治病

歌曰

春時生即多黃白秋夏生時帶黑青殿前但
問東方朔此人知處又知名

石渠第一百二十六

俗為寒竹草書無名性冷殺蟲出荆南如竹

苗長

歌曰

遍地數天長翠根功能定魄又安魂但是人
家三月種此戶當知足子孫

野成荷第一百二十七

俗為藥草書無名性冷出淮南道葉大如盤
有根子

歌曰

全身長養在溪傍詔取張騫問本鄉採得根
苗一時剉又能煮白忌丹陽

合金枝第一百二十八

俗為紫檀書無名性溫出嶺南樹有金影治
五般蛇毒

歌曰

排金金影影重重此樹人間不易逢臣到龍

山山北面真人親手賜玄鍾

地脉第一百二十九

俗為茨芋書無名性冷出在五湖葉長一尺
根同治一切熱病

歌曰

温涼日月浸長天好藥人間自滿田八石之中安少許永知金骨骨長存

金影銅第一百三十

俗為黃楊木書無名性冷出茂州能治大風

歌曰

林林萬木凡木盛唯有此真聖眼穿若欲採時玉龍入不得如常似等閑

潭沉草第一百三十一

俗為支順天書無名性冷出錦州葉細莖長色青黃治瘰癧

歌曰

沉沉細草遠閑谿委葉抽條傍水坵無限真人喫仙去二親曾贈右軍妻

紫殿第一百三十二

俗為負霜花書無名出河北道葉指面大紫莖治焦熱

歌曰

玉陽官女學藏鉤紫殿藏形形自收飛得九天女局仙經抄出至今留

武陽種第一百三十三

俗為連天草書無名性温出崑崙苗長葉細

治骨癱

歌曰

織織細草武陽種生苗引稼避春風大藥藥中功最甚見水不得莫從容

尖玉第一百三十四

俗為人壽書無名性冷葉大如手似車前治馬癱

歌曰

遠湖水澗入天山苗高數尺葉尖圓白金一片如霜在亦是靈芳豈得全

不月芝第一百三十五

俗為無菌書無名性温天下有色紫赤無莖治惡瘡

歌曰

陰陽紫氣自然生不受陰陽一月情能共水銀相壓伏陽王當共失柔情

海通第一百三十六

俗為顏芝書無名性温出嶺外葉如通背白治經脈不調

歌曰

先朝太后教人採自後人間更不尋莫說金丹丹內用人間若得過於金

吳網草第一百三十七

俗書無名性毒出江淮成樹葉如兩指治贅盤

歌曰

葉葉能生生似月服之得本使神仙况共還丹同煮鍊金骨如何不得全

吳藜蘆第一百三十八

書俗同一名性温出江南有蔓引枝治金瘡

歌曰

游游引蔓葉如藤秉中最巧又多能打薄不成但更煮還須軟膩引如繩

吳粟隨第一百三十九

俗為問芝書無名性温有毒出雲南細葉有子治冷病

歌曰

金草亂引碧英花吳蜀生時各兩家恰至採時須致意採時不得日光斜

遶崖還第一百四十

俗為略杓苗書無名出蜀有引蔓帶子治漏瘡

歌曰

章敬天皇天女仙因得茲靈得上天今朝既識三真草必知朝見舊義軒

金花卉第一百四十一

俗為拜婦芝書無名性冷出渭南尖葉莖長治諸風

歌曰

登登紅葉遶青冥萬朵英花市地生採取之時問方朔唯君不得犯神靈

遶河公第一百四十二

俗為赤柳書無名性冷出梓州如樹亦治癖結塊

歌曰

仙人自美種天台每歲真人密遣開方朔去年家亦有詔看何不進將來

茵草第一百四十三

俗書無名性毒出蜀地成樹葉大如兩指治

瘡癬

歌曰

長生遠地生靈草能共還丹一處行不與諸方兼色潤唯能善合水銀情

藜蘆第一百四十四

俗書無名性溫出蜀有蔓引皮治金瘡

歌曰

名山深處有日月照中生還為丹輔佐朱生不敢爭

續隨草第一百四十五

俗為間芝書無名性毒細葉有子治冷

歌曰

地滿千河廣山合百草靈從茲九天到山涯見玉京

元卷更諸色藥無歌共八十五味如後

天將將 大豬豬 乾女芝 烏飛 鸞花

秦女羅 蝦蟆菜 天女衣 浮真 孤兒

三泉菜 九尾蟲 秦真人 雷葱 青青

玉女花 天生芝 鏤玉草 孤羊 茵花

零零草 防石消 白馬菜 石劍 天都

水紫蘇 婦羞芝 人面菜 石母 孤蒿

陣公車 水巨勝 輔魚脂 天筒 鬼幕

江豬耳 秦地斑 苦瓢花 羊尾 狗耳

歸末草 白楊芝 白鮮皮 鬼茅 單煎

武陽種 團錦衣 寒加草 芋茵 大段

二尺頰 萬里長 御酒醒 苟艾 苟椒

白茂樹 金影同 天堂女 神荆 細辛

紫苦味 陣后草 高羊尾 南風 紅母

草常吞 瘴天樹 拜婦芝 石花 石芝

笑人春 蘆靈草 奉真人 竹堂 紫檀

秦女芝 山紫蘇 狗銜草 天台樹草

山姑草 銅蹄蔓 皺面草 霖雨淫草

白花木 紫神芝

右計八十五味

白蘿槩第一百四十六

俗為雲芝書為紫扇性善出嶺南葉如油撥

圓缺苗紫青不定生戊丁姜甲壬高數尺治

滑痢應白露節立秋五日採之

歌曰

不高數尺葉如油常在高山頂頭此物雖

生立春後用之力足待經秋

青天心第一百四十七

俗為白微書為單蒿性涼生于闐國葉如蒿
三瓣成枝青黃花生甲戌死丁壬治中傷應
立冬節白露後採之上

歌曰

新六

十三

花如金色遶山開葉成三片翦刀裁計會水
銀成活後兼能善作大還媒

鳳凰窠第一百四十八

俗為山竹書為負雪容性冷出南天竺國葉
如竹枝如木如葱尾花紫生甲丁死戊己治
反花瘡應處暑節立夏後採用

歌曰

葉如寒竹傍崖生亦在人家亦在庭花帶紫
緋開不定可憐光彩四時榮

赤羅藤第一百四十九

俗呼赤須草書為地心性冷味苦形如桐葉
色紫赤出新羅國治逆瘡生戊壬死丁癸應
小寒節立春後採之

歌曰

葉如緋榜遶欄生亦在山頭亦在庭欲謝但
知投九水水中自識紫芝靈

白鷺相第一百五十

俗呼三葉草書為紫余性和諸藥生中天竺
國無枝三葉生戊庚治勞疾應芒種節立秋
後採之

歌曰

新六

十三

蔓開三葉葉纖纖半在池傍半在巖欲識但
經和日煮月過成鍊以為鹹

掃天魚第一百五十一

俗為碧章芝書為絹芳草性寒冷出瑞州葉
如指面不高數尺生甲戌死丙丁治水病應
立冬節冬至後採

歌曰

谿生文理緋絹字周市年年葉轉青摘日用
時須忌諱忌諱無過見水精

奉真人第一百五十二

俗為水結書為黃茨性熱出益州葉綠有子
生甲丁死癸己治牙疼應寒露節小暑後採

歌曰

莖莖白色遶山崖重重開葉傍花排綠水池

邊安少許青丹從此絕塵埃

天周芝第一百五十三

俗呼石柳書為地芝性熱出隴右形如楊柳
不高數尺

歌曰

枝同楊柳色青青秋景凋零春景榮不過至
人親指引縱能何處覓清名

水桃第一百五十四

俗為綠紅書為英芝性溫出江州廬山生戊
丁死庚己形如桃近水生治癰瘡應大寒節
春分後採之

歌曰

靈芝異草出靈山立幹生於曲澗泉好用英
華散水氣採時須得受春暄

幽微芳第一百五十五

俗為石髓書為地微性冷生湖南葉小花細
生戊丁死甲乙治曾隔氣熱應立秋節處暑
後採之

歌曰

叢叢細葉小花排亦在平坡亦在崖翦出西
王南架草審看莖脚小於釵

綠重重第一百五十六

俗為重臺草書為淡影子性溫出隴右葉小
大重疊生丙丁死庚巳治惡瘡應芒種節立
春後採

歌曰

葉中有菓最多功天上人間一樣同採摘之
時須淨潔易中將用應屯蒙

山錦芝第一百五十七

俗為山雲臺書為九孔菜性冷出咸陽枝葉
一如雲臺生甲丁死卯酉治一切熱風應冬
至節驚蟄後採之

歌曰

枝條體本遠山嵐亦在崖中亦在潭若向花
中頻煮後即知從此味能甘

縷金寒第一百五十八

俗為紫石蘋書為江蘼性溫有毒出終南山
葉如翦出莖紫生戊丁死乙癸治氣腫應立
秋節立冬後採之

歌曰

月光金閣引真人第三池內最多神恰是立
冬冬後採採時須避鶴鳴群

貝殊紫第一百五十九

俗為風石蔓書為地油性冷出白馬山葉圓
引蔓生甲乙死戊巳治急勞應小寒節春分
後採之

歌曰

引蔓排枝葉葉圓可憐生處傍崖泉八石不
應無用日用時須待綠芙蓉

鶴春芝第一百六十

俗為烏脚雞草書為細芝草性熱出荊州葉
小枝莖細生戊壬死甲乙治滑痢應夏至節
小暑後採之

歌曰

鏤出西王裙帶花枝莖纖細出仙家採摘之
時須淨潔仍憂金影向西斜

石節第一百六十一

俗為寒種書為擁春性熱出藍田縣葉大銳
枝紫有節生癸巳死子午治心痛應白露節

立冬後採之

歌曰

葉如桑葉莖如節愛向巔崖崖上生若向人
間能辟鬼又能天上攝神靈

石已前應節候六甲冷熱採之靈

石椿第一百六十二

俗為景芝書為黃風出江南道治心嘔逆

歌曰

枝枝抽蔓傍崖巖海脈滋通味帶鹹翦出紫
陽天上草堪將人世煮紅鹽

石胡蔓第一百六十三

俗為九田書為天周出貝州治妳癰

歌曰

遙遙引蔓入天羅後學仙君莫厭多採日採
時防大雨將行不用渡江波

吟鶴枝第一百六十四

俗為石葉書為間盧出代州一枝數葉生石
上治一切風冷

歌曰

龍芝鳳葉出奇山時居月磧傍崖巔空生柳

坻明絮後和禾一處用鹽煎

右巳前性溫熱生甲壬死乙癸應冬至節
立春後採之

土竹第一百六十五

俗為金蘋書為更芝性冷出河北樣如竹莖

青治喉閉生戊丁死甲乙應大寒節立冬後
採之

歌曰

纖枝小葉色青青天上人間有兩名此物四
時看不定落花時節採多靈

紫金英第一百六十六

俗為石心書為魚葉性熱有毒出羅州葉圓
背紫治惡瘡生甲巳死戊壬應春分節立夏
後採之

歌曰

昔世人間草葉圓貝點朱還同空內煮沉石
自然浮

日水蘇第一百六十七

俗為太平書無名性溫出陳許州葉如紫蘇
莖紫治一切瘡

歌曰

葉裁金底敷金先生在長年綠水傍別有真
人來採用紫陽宮內軟衣裳

石紫蔓第一百六十八

俗為勢頭草書為示見性熱出新羅葉蔓莖
有淡治惡瘡

歌曰

葉葉蔓蔓遠瀾陽可憐真草世人疎唯有太
行南山客將來箇箇煮仙魚

紫貝蘿第一百六十九

俗為鏡寒書無名性熱出羅州莖紫葉出花
上

歌曰

婆娑紫葉長藤蘿山野生時亦不多採得却
能除百疾惜乎生沒在巖阿

千桑蔓第一百七十

俗為花桑書為散桑性熱生陳許州葉葉引
蔓治腰背疼

歌曰

傳得仙人玉樹方當年陳許獲觀嘗採時齊

戒忘言語服餌除疼壽命長

水菊第一百七十一

俗為金鯨書無名出河南府葉如喬花如菊
治一切水氣浮腫

歌曰

人間到處種難成遠地幽林却自生生處定
須無別樹周迴荆棘密層層

樟蹄第一百七十二

俗為斬芝書無名性冷葉如樟蹄莖紫治滑
漏

歌曰

俗號花桑葉似條條長引蔓遠谿傍還共樟
蹄同氣味一時和合入水湯

蓬萊山西竈還丹歌卷下

卷六

六

抱朴子神仙金鈞經卷上

斯七

金鈞還丹太一所服而神仙白日昇天者也
求仙而不得此道徒自苦也其方列之如後
上黃金十二兩水銀十二兩取金鑄作屑投
水銀中令合

恐鑄屑難鍛鐵質鍛金成薄如絹鉸刀翦
之令如莖葉許以投水銀中此是世間以
塗杖法金得水銀須更皆化為泥其金白
不復黃也可瓦器為之

乃以清水洗之十過也

○以生青竹筒盛之多少令得所勿令長大

加雄黃硝石各二兩

古者秤重今所謂吳秤者是晉秤殊不知
起魏武帝作之以賞賜軍功金銀半斤耳
今秤此藥宜用古秤計之雄黃硝石亦然

雄黃須武都色如雞冠者無夾石者今鷹
門始興郡雄黃似黃土色不赤又多夾石
恐不消化其氣又薄不能殺金毒也硝石
難得好者不好則不能化雄黃以少許先
試之化雄黃為水即佳若不化則不可用

也硝石化諸石方在三十六水方中雄黃
硝石二物搗之千杵如粉乃秤之

漆其口板固之帛際須令際會內左味中百
日勿令少日也日足即藥成日數少即不能
化也却如此置之令藥成也筒不能顛倒也

又當板蓋覆器物上五十日水銀伏火不
起是為五十日則金水為汞水別不復合
可知也聖人以審其動驗之候矣藥不伏
須五十日燒水銀也凡開如前際之令牢
密不爾即亡失藥物虛費功夫矣

○百日皆化為水

皆化者即是金及雄黃硝石化為水也
以金水煮水銀二斤以淳苦酒汨漬其上苦
酒與水銀自別不合

自更取水銀煮之非謂用筒中水銀也金
在竹筒中久則與水銀各別成水其色理
亦不相似也何以知之方下口云取金水
汞水各一兩服之故知此二物在筒中別
也但不知雄黃水當復不別耳若別者其
色當有異若不見有雄黃水者是雄黃水

入金中去也金中有毒故內雄黃以殺金
毒又內硝石正欲以化雄黃也
猛火中煨之三十日水銀皆紫色
須水銀出紫色乃止

水銀以黃土甌盛之

出此煮水銀內黃土甌中也方不具疏黃
土甌者意是土釜也出在廣州及長沙豫
章臨川鄱陽者皆可用之又此諸郡皆作
黃土整亦可用之皆耐火不破他處出者
如似瓦器不堪用得火便破也南方黃土
器者亦可馬毛若江籬合黃土搗之千杵
以作甌器陰乾使佳乃燒令堅用之先六
一泥甌中乃內水銀此方實也
以六一泥

六與一合為七聖人祕之故云六一

作六一泥法以礬石戎鹽鹵鹹礬石四物先
燒二十日取東海左顧牡蠣赤石脂等分多
少自在合搗萬杵細羅下和百日苦酒令如
泥乃可用泥黃土甌裏令厚三分可至五分
曝之於日極燥乃用

此正爾露甌上不復以器合覆如九丹法
從旦至暮皆化為丹所謂之還丹也

水銀本丹燒成水銀今燒水銀復成還丹
丹復本體故曰還丹也

刀圭粉提黃白成焉

凡服丹皆先試作金銀金銀成即可服今

此方作還丹而不即服之而先言刀圭粉
提黃白成焉者也此是復先試之以作金

銀黃者金也白者銀也仙人秘之不指其
名故言黃白也然道刀圭而不別道何所

粉提秘之口口相傳不盡書之今依九丹

經試作金銀法小試之耳九丹一銖丹華

投水銀一斤即成金也人以丹華投鉛一
斤亦成依此為例其法當取水銀若鉛內

鐵器中燒使水銀若鉛大沸良久乃以藥

投中以鐵耗之須更下地凝成也

黃土甌中所煨作還丹可服餌也吞如小豆

白日昇天神明奉迎龍虎煩冤

此還丹先以金水煮之令得金水之氣味
今又燒之還丹成不與常水銀同故能使

人得仙也仙官下降所在山川土地之神

悉為下官故云奉迎神人皆左青龍右白
虎煩冤懇也凡服仙藥皆推四時王相之

日甲子開除平旦向日日始出時服之此
方不道日數似是一服便仙也然丹經有

一品上士服之即日昇天中士服之十日

而山下士服之一年乃仙今若服此丹一
丸而無異者可旦旦服之有異為度但服

此丹便是仙也不復須服金水也汞水在
人意所欲服服此丹久無益可服金水及

汞水也

金水汞水極用不耗但漬苦酒耳

上言金水煮水銀似是別取筒中金水不
用汞水也此言金水汞水極用汞不是耗

應兼用二水以煮水銀作還丹也

此二物水可煮萬斤

此一句論之多是兼用二水煮之金多可
作兩劑各目試之恐金少不定也

神丹道畢矣

萬斤謂煮他汞非筒中水銀水也又金水

汞水煮他汞輒成還丹此二水不耗苦酒

乾即益之故言可煮萬斤成一輩藥畢後
故丁復煮汞也

取丹一斤置猛火上

取所煨他汞水以成還丹也正爾燒之不

復以甌鑪也恐藥散可以苦酒紙五六重

以裹丹炭火燒之可下地作小溝子以注
小陷中也

極扇輔之神丹為金下也

囊鼓輔扇之如鍛金銀工小皮輔篋作管

以吹火神丹銷合流下如燒鉛錫之流也

其色正赤名曰丹金以塗刀鐔辟兵萬里

用之塗刀劍也如塗物可用新燒未凝時
塗之

以丹金作盤梳飲食其中長生不死

可作土形範以火銷丹金而鑄器仗大小

在人意也飲食其中者為常人不立仙
之藥者以器飲食但不得神仙可以久壽

耳得仙者與天地相畢也

與天地相畢

天地无窮故言相畢以證長生猶非仙人但不復死也

以此盤承日月當得神光醴

亦如方諸承月得水在其中也

男女異器食之立升天也

此器已神復加以日月神光悉入其中故能令人升仙也

又取金水汞水各一兩

五十日伏火不越百日皆化為水古人隱之使不相次使有智者自求之也

向日飲之立為金人

日初出時向日服也昔韓衆服之身立金色又經云服之面皆黃色此蓋得道之證作此色也非為身內堅剛如金人

身則光明羽翼即生上為中黃太一承叙元精

昔上輔仙官者皆隸屬中黃丈人及太一君此二君者仙人之主也服金鈞還丹升天則為此天神調和陰陽也承猶奉也叙猶行也元精者天氣也言此上仙便成天

神助天奉行四時之氣皆得次敘也

金水各飲半兩

古之半兩今之一兩也

長生無窮

半兩力不足以升天但長生不死而已

又以金水汞和黃土猛火鍛之一日盡化黃金燒之二日皆化成丹

但和黃土燒之著炭在底恐燒此黃土成金作還丹丹成當散上恐以金著黃土既中燒之如上作還丹時方法也

名曰辟仙服之如小豆可以入名山大水而為仙也

辟仙者辟死說云但辟殺長生不升天故入名山大水而仙也地仙作山川之神如東海小童五岳君之屬也入大水者非入水中去也但以大水為其封壁如南海太守之類也

抱朴子神仙金鈞經卷上

抱朴子神仙金鈞經卷中

抱朴子神仙金鈞經卷中

神仙論金丹

斯六

抱朴子曰余考覽養生之書鳩集久視之方曾所披涉篇卷以千計矣莫不以還丹金液為大要焉然此二事蓋仙道之極也服此不

仙則古無仙矣往者國土喪亂莫不奔播四出余周旋徐豫荆湘江廣數州之間閱見流

移道士數百人矣或有素聞其名乃在雲日之表者然率相似如一其所知見深淺有無

不足以相傾也各各有數十卷經書亦未必能悉解之也為寫畜之耳時有知行氣斷穀

服諸草木藥法所有方書略為同文無一人不有遺機經唯以此為至秘乃云是尹喜所

撰余告之曰此是近世魏軍督王圖所撰耳非古人也圖了不知大藥正欲行氣入室求

仙此道機為道畢於此此復是誤人之甚余問諸道士以神丹金液之事及三皇內文召

天地神祇之法了無一人知之其誇誕自譽及欺人云已久壽及言曾與仙人共遊者將

大半矣是學畫微者甚夥或有頗聞有金丹

而不謂今世復有得之者皆言唯上古已度仙人乃當曉之或有得丹方外說不得其真經或得雜碎丹方便謂丹法盡於此矣昔左元放於天柱山中精思而神人受之以金丹仙經會漢末大亂不遑合作避地來江東志欲投之於名山以修斯道余從祖仙公又從元放受之凡受太清丹經三卷及九鼎丹經一卷金液丹經一卷余師鄭君余從祖仙公之弟子也又於從祖受之而家貧無用置藥余親事之灑掃積久乃於馬迹山中立壇盟受之并口訣不書者江東先無此書此書出左元放授余從祖從祖以授鄭君鄭君授余故他道士了無知者然余受已二十餘年矣資無甌石無以爲之但有長嘆耳有積金盈櫃聚錢若山者復不知有此不死之法就令問之亦萬無一言如何夫飲玉^三則知漿^八存之薄味觀崑崙則覺丘垤之至卑既覽金丹之道則使人不欲復視小小之方然大藥卒難得辨爲當且御小者以自支持耳然服他藥百斛爲能小小益而終不能使人長生也

故老君口訣云子不得還丹金液虛自苦耳夫五穀猶能活人得之則生絕之則死又况於上品之神藥其益人豈不萬倍於五穀耶夫金丹之爲物燒之愈久變化愈妙黃金入火百鍊不銷埋之畢天不朽服此二藥鍊人身體故能令人不老不死此蓋假借外物以自堅固有如脂之養火而可以不滅耳銅青塗脚入水不腐此是借銅之勁以扞其肉也金丹入身中沾洽榮衛非但銅青之外傳矣世間多不信至道者則悠悠者皆是耳然萬一時偶有好事者而復不見此法不值明師無由聞天下之有斯妙事也余今略抄金丹之都較以示後人同志者勤求之不可守淺近之方而謂之足以辦度世也遂不遇之者直當息意於無窮之莫耳想見其說必如出潢汗而浮滄海背螢燐而向日月聞雷霆而覺布鼓之陋見巨鯨而知寸鮒之細也其嘍嘍無所先入欲以弊藥必規升騰者何異策蹇驢而欲尋迅風權艦舟而欲濟大川乎又諸小餌丹方甚多然法有深淺力勢不同其

優劣轉不相及猶一酌之酒不可以方九醞之醇耳然小丹之下者猶自遠勝草木之上者也凡草木之物燒即糜爛而丹砂燒之則成水銀積變又還成丹其去凡藥亦遠矣故能令人長生而神人獨見此理矣其去俗人一何緬邈之無垠乎世人少所識多所怪或不知水銀出於丹砂告之終不肯信云丹砂本赤物從何得成此白物又云丹砂是石耳今燒諸石皆成灰而丹砂何得獨爾此近易之事猶不可喻其聞神仙之道而大笑之不亦宜乎上古真人愍念將來之可教者爲作方法委曲欲使其免死亡之禍可謂至矣然而俗民不肯信謂爲虛文若是虛文者焉得九轉九變日數所成皆如方耶真人所以知此者誠不可以庸夫近思求也余好方術員涉請問不憚嶮遠每有異聞則以爲喜雖見毀笑不以爲惡焉知來者不如今是以著此以示識者豈苟尚奇怪而崇飾空言欲令書行於世信結流俗哉盛陽不能榮枯朽上智不能移下愚書爲信者傳事爲識者貴農夫

得形弓以驅鳥南夷得袞衣以負薪夫不知者復何可強哉世人飽食終日復未必能勤儒墨之業治進德之務但其逍遊遊以盡年月其所營也非榮則利或飛蒼走黃或流連栝觴或以美女荒沈絲竹或耽淪綺紈或控弦以疲筋骨或博奕以棄功夫聞至道之言而如醉覩道論而晝睡有身不悟動之死地不肯求問養生之法自欲割削之煎熬之憔悴之澆沔之而有道者自寶秘其所知無求於人亦安肯強行語之乎世人常言咸以長生者可求得者古之聖人以之富貴者當得之而無得者是無此道也而不知古之富貴者亦今之富貴正同耳俱不信不求而皆以目前之所欲者為急亦安能得之耶假令不能決意信命之可延仙之可得亦何惜於試之試之小効但得二三百歲不巳愈於凡人之多乎天下之事萬端而道術尤難明於他事何可以中才之心而斷世間必無長生之道哉若正以世人皆不信之便謂無則世人之智者又何太多乎今若有識道意而獨

修求之者詎必便是至愚而皆不及世人耶又或慮於求長生儻其不得恐人笑之以為聞惑若已心所斷萬有一失而天下果自有不死之道者不亦當復為得之者所笑乎日月有所不能周照人心以安足孤信哉余案黃帝九鼎神丹經曰黃帝服之遂昇仙又云雖呼喻導引及服草木之藥可得延年不免於死也服神丹令人壽無窮與天地相畢乘雲駕鶴上下太清黃帝以傳涓子戒之曰此道至重必以授賢苟非其人雖積金如山勿以此道告也受之者以金魚投之於東流水中以為約歟血為盟無神仙之骨者亦不得聞見此道也合丹當於名山中無人之地結伴不過三人先齋百日沐浴五香致加精潔勿經穢汙及與人往來又勿令不信道者知之謗毀神藥藥則不成可以舉家皆仙不但一身世人不合神丹反信草木之藥草木之藥埋之則腐爇之則爛燒之則焦不能自全何能生人乎九丹者長生之要非凡人所能見聞也萬兆蠢蠢唯知貪富貴而已豈非行

尸者乎合之又當祭祭有圖法一卷在大清經末卷內具載所有下卷神丹法第一丹名丹華當先作玄黃用雄黃等細法標列之下卷耳

抱朴子神仙金匱經卷中

抱朴子神仙金鈞經卷下

斯九

神仙論諸仙金丹

第一之丹名丹華當先作玄黃用雄黃水礬石汞戎鹽鹵鹹礬石牡蠣赤石脂滑石胡粉各數十斤以為六一泥泥火之三十六日成服之七日仙又以玄膏丸此丹置猛火中須更成黃金又以二百二十銖合水銀百斤火亦三十六日成黃金成者藥成也金不成更封藥而火之日數如前無不成也

第二之丹名神符服之百日仙也行大水以此丹塗足下即步行水上服之三刀圭三尸九蟲皆即消壞百病皆愈也

第三之丹名神丹服一刀圭百日仙也六畜吞之亦終不死也又辟五兵服之百日仙人玉女山川鬼神皆來侍之見形如人也

第四之丹名還丹服一刀圭百日仙也朱鳥鳳凰翔覆其上玉女至傍以一刀圭合水銀一斤火之立成黃金以此丹塗錢物上用之即日自還以此丹書凡人目上百鬼皆走避之

第五之丹名餌丹服之三十日仙也鬼神來侍玉女至前

第六之丹名鍊丹服之十日仙也又合汞火之成黃金

第七之丹名柔丹服一刀圭百日仙也以缺盆汗和服之九十老翁皆有子與鉛合火之即成黃金

第八之丹名伏丹服之百日仙也以此丹如棗核許持之行百鬼避之以丹書門戶萬邪衆精不敢近前又辟盜賊及虎狼也

第九之丹名寒丹服一刀圭百日仙也仙童玉女來侍飛行輕舉不用羽翼

凡此九丹但得一丹便仙不在悉作之作之在人所好者耳凡服九丹欲昇天則去欲且止人間亦任意皆能出入无間不可得害也復有太清宮神丹其法出元君元君者老君之師也太清上經有九篇云其上三篇不可教授其中三篇世無足傳當沉之於三泉之下下三篇者正是丹經上中下三篇也元君者大神仙人也能調和陰陽役使鬼神

風雨驟駕九龍十二白虎天下衆仙皆隸之也猶自言本亦學道服丹之所致也非自然也况凡人手其經曰上士得道昇為天官中士得道栖集崑崙下士得道長生世間愚民不信謂之虛言從朝至暮但作求死之事了不求生天豈能強生之乎凡人唯知美食好衣聲色富貴而已恣心盡欲奄忽終歿之徒慎無以神丹告之令笑道謗真傳丹經不得其人身必不吉若有篤信者可將合藥以分之莫輕以其方傳之也知此道者何用侯王為乎神丹既成不但長生又可以作金成取百斤先設大醮自有法一卷不與九鼎祭同也祭當別稱金各檢署之祭祀天二十斤日月五斤北斗八斤太一八斤井五斤竈五斤河伯十二斤社五斤門戶間鬼靖君各五斤凡八十斤餘二十斤以葦囊盛之良日於都市盛時默然放棄之於多人之處徑去無復顧凡用百斤乃得自恣用之耳若不先以金祭祀諸神必被殃咎又曰長生之道不在祭祀事鬼神也亦不在導引與屈伸也昇仙

之道要在神丹也知之不易為之實難也子能作之可長生也近代漢末新野陰君合此太清丹得仙其人本儒生有才思著詩及丹經讚并序述初學道隨師本末列所知識之得仙者三十餘人甚明也作此太清丹小為難合於九鼎丹然是白日昇天之上法合之當先作華池溺水金公黃華赤鹽良雪玄白飛符三五神水乃可起大耳一轉之丹服之三年得仙二轉之丹服之二年得仙三轉之丹服之一年得仙四轉之丹服之半年得仙五轉之丹服之百日得仙六轉之丹服之三十日得仙七轉之丹服之二十日得仙八轉之丹服之十日得仙九轉之丹服之一日得仙若取九轉之丹內神鼎中夏至之後暴之鼎熱內未見一斤於蓋下伏伺之俟日精照之須臾翕然俱起煌煌輝輝神光五色即化為還丹取而服之一刀圭即白日昇天又九轉之丹者封塗內之於土釜中糠火火之先文後武其一轉至九轉遲速各有日數多少以此知之耳其轉數少則用日少其藥

力未足故服之用日多得仙遲也其轉數多其藥盛也故服之用了少而得仙速也又有九先丹與九轉異法大都相似耳作法當先以諸藥合火之轉五石五石者丹砂雄黃白礬曾青磁石一石輒五轉而各成五色五石合為二十五色色各一兩而異器盛之欲起死人未滿三日者取青丹一刀圭和之以水浴死人之身又以一刀圭發其口內之而死人立生也欲致行廚取黑丹和水塗左手其求如口所道皆自至可致天下萬物也欲隱形及先知未然方來之事及住年不老服黃華丹一刀圭即便長生不復老生見千里之外吉凶皆可如在前人生宿命盛衰壽夭富貴貧賤皆知之矣其法俱在太清中卷其次有五靈丹經一卷有五法用丹砂雄黃雌黃石硫黃曾青礬石磁石戎鹽六一禹餘糧亦用六一洗及神室祭醮合之火三十六日成又用五帝符以五色畫之亦令人不死但不及太清與九鼎丹耳又有岷山丹法道士張蓋蹋精思於岷山石室中得

此方也其法鼓冶黃銅以作方諸以承取月水以水銀覆之致日精火中長服之不死又取丹置雄黃銅燧中覆以汞暴之二十日發而治之以井華水服小豆許百日盲者能視百病即愈髮白還黑齒落更生又有務成子丹法用巴砂求置八寸銅盤中以土鑪盛炭倚三隅墊以枝盤以石硫黃水灌之常令如泥百日服之不死又有羨門子丹法以酒和丹砂一斤三斗酒漬暴之三十日服之一日三蟲百病立去服之三年仙道乃成必有玉女二人來侍之可役使立致行廚此丹又可厭百鬼及四方死人殃害人舍宅及起造土功妨人家者懸向之即無恙也又立成丹亦有九首似九鼎而不及也其要取雄黃燒下其中銅鑄為器以覆三歲淳苦酒上百日此器皆生赤乳長數分或有五色琅玕取治之而服之亦令人長生也又說和兔絲初生之根其形似兔掘取刺其汁以和此丹服之立變化在意所作也

又和以朱草一服之能乘虛而行云朱草狀似小桑棗莖也長三四尺枝葉皆赤莖如珊瑚生名山巖石之下刻之取汁流如血也以玉及八石金銀投其中立可丸之如泥久則成水也以金投中則名爲金漿以玉石投之則名玉醴服之長生

又有取伏丹法云天下諸水有名丹者若南陽之丹水之屬也其中皆有丹魚常赤以夏至十日夜伺之丹魚必浮於水側赤先生上照赫如火也網而取之可得得之雖多勿盡取也割取其血以塗足下則可步行水上長居淵中

又有赤松子丹法取之千歲葉汁及樊桃汁澄丹著不津之器中縑密蓋其口埋入地二尺百日絞榨木赤實取汁和而服之令人面目鬚髮皆赤長也昔中黃仙人有赤鬚子者豈非服此藥乎

又白石生丹法取峻巖之上千歲松葉金菊花茯苓神成散華池水服之能致神靈又以栢葉陰乾百日鍊蜜丸散服久得壽身輕

又取烏鵲之未生毛羽者以真丹和牛肉以吞之至長其毛羽皆赤乃殺之陰乾百日并毛羽搗服一刀圭百日得壽五百歲

又康風子丹法用羊烏鵲血合少室天雄汁和丹內鵲卵中漆之內雲母水中百日化爲赤水服一合輒益壽百歲服一升壽千歲又崔文子丹法內丹鶩卵腹中蒸之服延年長服亦不死

又劉子丹法以丹內玄水液中百日紫色握之不汗手又和之以雲母水內管中漆之投井中百日化爲赤水服一合得百歲久服長生

又樂子長丹法以曾青鉛丹合汞及丹砂著銅甬中用瓦滑石封之白沙中蒸之八十日服如小豆子三年內仙矣

又李文丹法以白素裹丹以竹汁煮之名曰紅泉乃浮湯上蒸之合以玄水服之一合一年仙也

又尹子丹法以雲母水和丹密封置金華池中一年出服一刀圭盡一斤得五百歲

又太一召魂丹法所用用五石及封之以六一泥似九丹也長於起卒死三日以還者拆齒內一丸與硫黃俱以水送之令入喉中即活活者皆見使者持節召之也

又采女丹法以兔血和丹與蜜蒸之百日服之如梧子者一九日三至百日有神女二人來侍之乃可役使也

又稷立子丹法以清酒麻油百華醴龍膏和封以六一泥穰火煨之十日成服如小豆乃盡劑得五百歲

又墨子丹法用汞及五色石之液於銅器中火熬之以鐵匕攪之十日還爲丹服之一刀圭萬病去身長服不死

又張子和丹法用鉛汞砂曾青水合封之蒸之於赤黍米中八十日成以棗膏和丸之服如大豆百日壽五百歲

又綺里季丹法先飛取五石玉塵合以丹砂汞內大銅管中煮之百日五色服之仙飛以鉛百斤以藥百刀圭合火之成白銀以雄黃水和而火之百日成黃金或太剛者以楮

汁煮之或太柔者以白梅煮之盡一劑得長生

又王桂丹法以華池和丹以曾青硫黃末覆蓋之內甬中以回於之五十日服百日玉女六甲六丁神女來侍之可使知天下之事

又肘後丹法以金華和丹以甬盛之乾瓦封之蒸八十日取如小豆置盤中向日和之其先上與日連服如小豆長生矣以投丹陽銅中火之成金

又一法以柚汁和丹服之百日長生

又李公丹法用真丹及五石之水各一升和令如泥釜中火之三十六日出和以石硫黃液服之十年與天地相畢

又劉生丹法用白菊花汁蓮花汁地血汁地楮汁栲汁和丹蒸之三十日研令服之一年

得五百歲老翁服更少不可識少服亦不老又王君丹法用巴砂及汞內雞子中漆合之令雞伏之三枚以王相日服之住年不老小兒不可服不復長矣與新生雞犬食之皆不復大鳥獸皆如此驗

又陳生丹法用白蜜和丹內銅器中封之沈井中一暮服之經年不飢盡一斤壽百歲

又韓眾丹法用漆蜜和合丹煎之可延年久視服之千日日中無影過此以往尚數十法不足論也抱朴子曰金液太一所服而仙者

不減九丹矣合之用古秤黃金一斤并玄明龍膏骨太一旬首中石水紫游女玄水液金化石丹砂封之成水其真經云金液入口身皆金色老君受之於元君曰此道至重百世一出藏之石室合之皆須齋戒不與俗人相

來往於名山之側東流水上立起精室百日

成服一兩便昇仙若未欲去世且作地仙之士者但齋百日耳若欲昇天皆先斷穀一年乃服也若半兩則長生不死萬害百毒不能復傷之可以畜妻子致家居官秩在意所欲

无所禁也若後欲昇天者乃齋戒更服一兩便飛仙矣

又金液為威喜巨勝之法取金液及水銀左味合煮之三十日出黃土甌盛封以六一泥置之猛火上炊之卒時化為丹服如小豆大

便仙以此丹一刀圭粉水銀一斤即成銀又取此丹一斤置猛火扇之即化為赤金而流

名曰丹金以塗刀劍辟五兵萬里以此丹金為盤碗飲食其中令人長生以引承日月當得神液如方諸之得水也飲之不死以金液

和黃土內六一泥甌中猛火炊之盡成黃金中用也復以火炊之皆化為丹服之如小豆可以入名山大水為地仙以一刀圭粉水銀立成銀以銀一兩和鉛一斤皆變成銀金液

經云投金八兩於東流水飲血為指乃告口

訣不知本法盜其方而作之終不得成也凡人有至信者可以藥與之不可輕傳其書必兩受其殃天監人甚近而人不知耳抱朴子曰九丹誠為仙藥之上法然今作之所用雜藥極多若四方清通者市之可具若九域分

隔則物不可得也

又當起火時當晝夜數十伺候火力不可令失其適勤苦至難故不及合金液之易也合金液唯金為難得古秤一斤於今二斤率不過直二十餘萬錢其所用雜藥差易又不

起火但以置華池中日數足便成耳都合之
所用三十萬而得一劑可足令八人仙也然
不中稍少合者其氣力不足以相化成如釀
數升米酒無成也抱朴子曰其次則有餌黃
金雖不及金液然亦足遠不比於他藥也或
以豕負革肪及酒鍊之或以梲皮以治之或
荆酒磁石消之或可引如布或立成水服之
或有禁忌不及金液也或以雄黃雌黃等合
餌之可以引之張之如皮也皆地仙法耳銀
及蚌中大珠皆可化為水服之然須長服不
可供故不及金液抱朴子曰金此金液及九
丹既當用錢又宜入山絕人事故能為之者
少且千萬人中時當有一人得其經者故謂
作道書者略無說金丹者也第一禁勿令俗
人不信道者謗訕毀之必不成也鄭君言所
以爾者合作此大藥者皆當祭祭則太一元
君九丹老君玉女皆來監省作藥者若不絕
入幽僻之地令俗聞惡人亦得經過聞見則
諸神責作藥者不遵承經戒致令惡人有言
毀之則不復祐助之而邪炁得進藥必不成

必入名山之中齋戒百日不食五辛生魚不
與俗人相見爾乃可作大藥須成乃常齋不
但初作藥時齋也鄭君言左君告之云諸小
小山皆不可於其中作金液神丹也凡小山
皆無正神為主多是千歲老物血食之鬼此
輩皆邪氣令合藥不成不為人作福但能作
禍善試道士道士雖當作術以辟身及弟子
然亦或能壞人藥也今之醫家每合好藥好
膏皆不欲雞犬婦人小兒見之若被諸物犯
之使用之不驗又染絲者惡惡目者見之皆
失色况神丹大藥乎是以古人道士合作神
仙大藥必入名山不止凡山之中正為此也
又按仙經可以精思合作仙藥者有華山泰
山霍山恒山嵩高山少室山吳山終南山王
屋山女几山地肺山抱犢山安丘山潛山青
城山緱山雲臺山羅浮山陽駕山黃金山龜
祖山天台山四望山蓋竹山此皆是正神在
其中其中或有地仙之人上皆生芝草可以
避大兵大水不但於中以合藥也若有道者
登之則此山神必助之為福也其藥必成若

不得登此諸山者海中大島嶼亦可合藥若
會稽之東翁洲紆嶼及徐州之羊莒洲黍洲
光洲鬱洲皆其次也今中國名山不可得至
江東名山可往之者唯霍山在晉安長沙太
山太白山在東陽四望山天台山蓋竹山括
蒼山悉在會稽抱朴子曰余忝大臣之子孫
雖才不足以經國治物然儔類之好進趣之
業而所知不能遠余者多揮翮雲漢耀景辰
霄者矣余所以絕慶吊於鄉黨棄當世榮華
必欲速登名山成所著子書次則合神藥以
規長生故俗人莫不怪余之委桑梓背清塗
而躬耕林藪手足胼胝謂余有狂惑之疾也
然道與世反事不並興若不廢人間之務何
得修如此之志乎見之誠了執之必定者亦
何憚於毀譽豈移於沮勸哉聊書其心亦示
將來之同志者云想後之斷金之徒所有指
棄者亦與余不異耳
小神丹方用真丹三斤白蜜六斤攪合日暴
煎之令可丸日一服如麻子許十九未一年
白鬚更黑齒落更生身體潤澤長服之老翁

成年少長生不死

小餌丹法丹一斤擣下篩淳苦酒三升淳漆三升凡三物相得微火上煎令可丸服如麻子三九日再服三十日腹中百病愈三尸去服之百日肌骨強堅服千日司命削去死籍與天地相保日月相望改形易容變化無常日中無影乃別有光也

小餌黃金法消金內清酒中約二百過出入即沸握之出指間今如泥若不沸及泥之不出指間即消之內清酒中無數也成服之如彈子丸一枚亦可一丸分為小丸服之三十日無寒溫神人玉女事之銀亦得可餌與金同法服此二物能居名山石室中者一年輕舉矣止人間亦地仙勿妄傳

兩儀子餌黃金法豬負章脂三斤淳苦酒一升取黃金五兩置器中煎之土爐以金置脂中百入百出者苦酒亦然餐一斤金壽蔽天地食半斤金壽三千歲食五兩金一千二百歲金無多少便可餌之當以王相日服之作之神良勿傳非人傳示非人令藥不成不神

欲去當服丹砂

抱朴子神仙金鈞經卷下

諸家神品丹法卷之一

抱朴子內篇

卷

抱朴子曰神仙黃白之方二十五卷千有餘首黃者金也白者銀也古人秘重其道不欲指斥故隱之或題篇云庚辛庚辛者亦金也然率多深微難知能解少許爾世人多疑此事為虛誕與不信神仙者正同也余昔從鄭君與左君於廬山中試作皆成然其齋戒禁忌之勤苦與合九丹仙藥無異也俗人多譏余好異端欲強通天下地之不可通者余亦何為然哉若欲以此事聘辭章於來世乎余所著外篇及雜文二百餘卷足以寄意於後代不復須此且內篇皆直語耳無藻飾也世人皆以余為迂濶不急未若論世俗切近之理可以合衆心也然余所以不能已於斯事者誠見其效驗也又所以承受師訓非妄言者而余貧若無財力又遭多難之運兼以道路隔塞藥物難得竟不違合作之余今告人言我曉作金銀而躬自飢寒委頓何異自不能行而賣治覽之藥孰能信之然理有不知

意者亦不可一槩斷所以勤綴之於翰墨欲令將好奇賞真之士見余書而知其論道之意耳夫人變化之術何所不為蓋人身本見而隱之法鬼神本隱而見之方能為之者往往多矣水火在天而取以陽燧方諸鉛性白也赤之以為丹丹性赤也而白之以為鉛雲雨霜雪皆天地之氣也而以藥作之為真無異至於飛走之屬蠕動之類稟形造化既有定夫及其倏忽而易舊體化為異者千端萬品不可勝論人之為物最靈而男女易形為鵠為石為虎為猴為蛇為龜又為鴛鴦至於高山為深淵空谷為丘陵此亦大物之變化變化者乃天地之自然何獨異物之不可以為金銀乎譬之陽燧所得之火方諸所得之水與常水火豈有別哉蛇之成龍茅糝為膏亦與自生者無異也原其根源所由皆自然之感致其非窮理盡性者不能知其指歸非原始反終者不能見其情狀其有狹觀近識不能求遠以周孔不說墳籍不載一切謂為虛誕不亦陋哉又世云劉向作金不成便云

天下果无此道是見田家或遭水旱不收便云五穀不可播植得也成都內史吳太文博達多知亦說嘗事道士李根煎鉛錫以少藥一大豆許投入以鐵杖攪之冷即成銀太文得其秘方欲自作而連在官竟不作恒歎息焉又桓君山言蘇黃門郎程偉好黃白術取妻得知其方女偉當從駕出而無時衣甚憂妻曰請致兩端縑縑无故而至前偉按枕中鴻寶作金不成妻乃往視之偉方扇炭炭中有水銀妻曰我試相示一事乃囊中取少少藥投之食頃撥之已成銀偉大驚曰道在汝何不早告我也妻曰得之須有命偉於是日夜誘說之賣田宅以供衣食猶不肯告偉乃笞撻伏之妻曰道必當傳人雖道路相遇投之如是非其人口是心非者雖寸斷肢解而道不出口也偉逼之不止妻乃發狂裸而走以泥自塗而至於死近者廬江太守華令思高才達洽聞之士也而事之不經者多所不信後有道士為說黃白事乃試令作之以鐵器銷鉛以散藥投中即成銀又銷此銀以他

藥投之乃成金又從此道士學徹視之術行之未百日夜卧即天文不覺復有屋舍離障及四隣了然又妻名瑤華者已死乃現形與之言平生又祭廟神答其拜令思歎曰世間乃无所不有五經雖不載不可意也然不聞方伎者卒聞此不亦驚怪耶又作黃白亦如作神丹皆須齋潔百日已上其中或有須口訣者皆宜師授又宜入深山之中清潔之地不可令愚俗知之昔劉向止宮中作之使宮人供給非齊潔者又不能絕人事使不往來也如此安可得成乎俗間染繒練帛尚不使雜人見之即壞况黃白之變化哉凡事无巨細皆宜得要妄作酒漿羹臠猶不能成况大事乎昔鄭君有言至於真人作金自餌服之致神仙不治富也故經曰金可作也世不可度也銀亦可餌服但不及金也予又難之曰然則何不餌世間金銀而化作之化作之則非真非真則詐偽也鄭君答曰世間金銀可餌然道士率多貧故諺曰自无肥仙人富道士也師徒十人五人安得金銀以供之乎又

不能達採故宜作也又點化之金乃諸藥之精勝於自然者也神仙經云丹精生金此是以丹作金之說也故山中上有丹砂其下有多金且夫作金成則為真物雖百鍊不減此得天地自然之道故能成何為詐乎詐者如曾青塗鐵鐵赤色如銅以雞子白化銀銀黃色如金而皆外變內不變者也夫芝菌者自然所生而仙經有以五石五木種芝芝生取而服之亦與自然芝無異俱令人長生此似作金之類也雉化為蜃雀化為蛤與自然者正同故經云流珠九轉父不語子化為黃白自然相使又曰朱砂為金服之昇仙者上士也茹芝導引咽氣長生者中士也食食草木千歲以還下士也玉諫記云天下悠悠皆可生也患於猶豫故不成耳銅柱經曰丹砂可為金也河車作銀立可成成則為真子得其道可以仙身黃山子曰天地有金我能作之二黃一赤立成不疑龜甲經曰我命在我不在於天還丹成金億萬年也古人豈欺我哉但患知此道者多貧而藥生遠方非亂世所

能得若戎鹽鹵鹹皆清平時了不直價今時不限價直而買之无地羗里石膽千萬求一斤而得徒知其方而與不知者正同可為長歎也有其法者則或飢寒無以合之而富貴者則復不知法也就令知之亦萬无一信也假令頗信之亦已自多金銀豈肯費財以市其藥物恐繫景逐飛之悔故莫肯為也且夫不得明師口訣誠不可輕作也夫醫家之方藥淺露之甚而其師用之得效便復秘之故方用後宮遊女僻側之膠封君泥丸木鬼子金商芝飛軍糧伏龍肝白馬汗浮雲澤龍丹衣夜光骨百花醴冬鄒齊之屬皆近物耳而不得口訣猶不可知况黃白之術乎非獨以價而秘之此道一成則可以長生故古人重之凡方書所名藥物又或與常藥同而實非者如河上姁女非婦人也陵陽子明非男子也禹餘糧非米也堯漿非水也而俗人見方用龍膽虎掌雞頭鴨脚馬肺犬血鼠尾牛膝皆謂血炁之物也見用缺杯覆盆金鏗大戟鬼箭天鈞則謂鐵瓦之器也見用胡王使

者倚枯新婦野丈夫守田翁戴文洛徐長卿則謂之人名也近用之或有不知玄之方孰能悉解之劉向作金不成无可怪也如得其要則復不煩聖賢大才而後作也凡人皆可為也劉向豈頑人哉為直坐不得口訣耳今將載其約而效要者以貽將來同志焉當先取武都雄黃色如雞冠而光明無夾石者多少任意不可減五斤以下擣之如粉以牛膽和煮之令糝以赤土釜中可容一斗者先以戎鹽石膽末薦釜中今厚三分乃納雄黃末厚五分復加戎鹽於上如此相次至盡又加碎炭火如棗核者今厚二寸以蟻蚓土及戎鹽為泥釜外以一釜蓋之皆泥今厚二寸勿令泄氣陰乾一月馬矢火温之三日三夜寒發出鼓下其銅流如冶銅鐵也乃令鑄此銅為筒盛丹砂水又以馬矢火温之四十日發出鼓之得庚將庚即為筒又盛丹砂水以馬矢火温之三十日發鼓取擣治之取二分生丹砂一分丹粉末者水銀也立成黃金矣光明美色可餌

作丹砂水法

治丹砂一斤納竹筒中加石膽硝石各二兩覆藉上下箆口以漆骨丸封之以須乾以菟缸盛醇苦酒數升納藥筒中埋地深三尺三十日成水色赤味苦也

金婁先生從青林子受作金法

先煨錫方廣六寸厚一寸一分以赤鹽和石灰汁令如泥塗錫上通厚一分累之納於赤土釜中率錫十斤赤鹽四斤合土釜封固其際以馬矢火溫之三十日發之視錫中悉如灰狀中有顆顆如豆者即庚也合治納甌中以炭火鍊之成也率錫十斤得庚二十兩唯長沙桂陽豫章南海土釜可用耳彼土人以炊食用自多也

作赤鹽法

用寒鹽一斤羽涅一斤合納以鐵器中以炭火大之候其消末乃出之可用

角里先生從櫻丘子所受作庚法

先以礬水二分納鐵器中加炭火上令沸乃納汞多少自在攪令相得六七十沸注地上

成白銀乃收取丹砂水白青水各一分雄黃水二分於鑪中加微火上令沸此以白銀納於其中多少自在可六七沸注地上即成上色紫磨庚也數攪之令相入復加炭火令沸以此為妙

作雄黃水法

治雄黃納生竹筒中一斤加硝石二兩復薦上下以漆骨丸封納苦酒中埋陰地深三尺二十日成

作青白丸石水法

作青白水及丸石水同法但各異箆耳

小童作庚法

作大鐵箆盛中一尺二寸高一尺作小鐵箆盛中六寸瑩磨之以赤石脂一斤硝石一斤雲母一斤代赭石一斤硫黃半斤空青四兩凝水石一斤皆合搗細篩以醴和塗小箆中厚二分取汞一斤丹砂半斤良飛半斤攪令相得不見汞為度置小箆中雲母覆其鐵蓋鎮上取大箆去爐上消鉛注大箆中設小箆去上半寸取鉛消為候猛火吹之三日三夜

成名曰紫粉取鉛十斤於鐵器中消之二十日上更納銅器中須鉛紫粉七方寸七耗之即成黃庚欲白銀取鉛置鐵器中納紫粉方三寸七上大火令相得注水中即成銀也

取良飛法

用鉛十斤納鐵器中坐火上露炊之鉛納汞三兩早出者以鐵匙抄取之名曰良飛也

務成子作庚法

作器箆長九寸徑五寸搗雄黃三斤螻蛄土等分合為泥塗裏使徑三寸遺口四寸加丹砂水二合覆馬矢火上令極乾納梧桐中塞以銅蓋堅以黃沙築上復以螻蛄壤重泥上令無氣泄置炭火中令上有三寸炭火至箆口亦可寒之發視雄黃皆入著銅箆中復出之如前法三斤雄黃皆下入著銅箆中下提取與黃丹等分合以為爐大小自在也欲用之置爐於炭中爐赤納水銀水銀動納鉛其中黃從旁起交中央即注之地上成黃庚凡作三千五百斤爐力盡矣此庚取壯荆子赤黍酒漬之百日柔可丸也如小豆大服一丸

日三服盡一斤則三蟲伏尸百病皆去盲者視聾者聽老者還少入火不灼百邪眾毒冷病暑濕不能傷服盡三斤則步行水上山川百神皆來侍衛壽與天齊畢以擣血朱草煮一丸以拭目四皆即見鬼及地物能夜書以白羊血塗一丸懸都門上龍並立出以青牛血丹雞血塗一丸懸都門上一里不疫以藥塗牛羊六畜皆不疫虎豹不犯也以虎膽蛇脂塗和一丸從月建上以擣敵軍彼自亂相殺而走矣以馬血塗一丸投井中水自沸投流中自逆流百步以白犬血塗和一丸投社廟中其鬼神即見人可役使以兔血塗和一丸服之又一丸置六陰之地行厨玉女立可供六七十人也以鯉魚膽塗和一丸持以入水水為之開十丈可得氣息水中行冒雨衣不濕也一紫莧煮一丸含燕其汁百日不飢以磁石煮一丸納髻中以擊賊白刃流矢皆不中傷之有射之者矢皆自向以六丁六壬上土并一丸以殺人中則隱形舍一丸以北向噴大火自滅以庚申酉時向西北一

九擣樹木即日枯以一丸禹步擣虎狼蛇虺皆即死化一丸書石入石書金入金所書皆入其肌削治不去也卒死未經宿以月建上水下一丸令人喉又令人含水噴死人面即活以狐血鷓血塗一丸納爪中以指萬物隨聲變化山行木走人皆見之然則實動也凡作黃白皆立成秘之秘之
 玄真子伏汞金法
 雄黃一斤汞一斤膽礬四兩硝石四兩胡葱四兩苦酒三升先將雄黃葱苦酒一同枯乾研為末以水飛去葱將雄汞一處研細勻取青竹筒一隻先以礬硝二味同研末入一半末在筒中次入雄黃以硝礬蓋次取骨灰二兩生漆二兩和為丸塞筒口以磁瓶盛左味數升浸藥筒上以蓋蓋瓶口埋地陰處深三尺盡四十九日取出化為水如用以甘鍋盛藥水半合汞一升同一處於文武火上枯即為庚用此庚一兩化山澤十兩為上色紫磨庚如用之者宜秘慎之不可輕泄也

金丹龍虎經

龍虎內秘真文妙訣夫龍虎大丹者起自三皇之後迺相傳受上古以來並無文字皆以口傳心受自五帝之後其法始行天下歷代以來得道之眾矣至人中尚且無一二親傳其口訣况老子述五千文釋氏演三乘教只說無為見性之理生而有死唯全其性作虛明之神終不能堅固其形爭似還丹生前不死不息內質而獲飛仙乃是有為之真法况古今得道神仙不少皆不言還丹一事蓋此道至大不可輕泄只教人以呼吸日月之光還精運氣思神守一御女秘精之法及服食草木五金八石藥且暫延年命與俗人稍殊終无長生之路若遇水火刀兵毒蟲猛獸毒藥惡禍鬼神傷害性命不能出五行造化如此千條皆不可久賴豈不見古人有全家飛昇者皆大還丹至寶至尊至貴至妙至玄之力也還者反歸之義丹者赤色之名也是將丹砂化出真汞借鉛而變作黃芽黃芽復變作丹砂丹砂伏火變化還丹也有如反還之功故能令老者反壯死者復活枯者即榮

點瓦礫成至寶其神聖之功豈不大哉

大還丹有三品

上品九轉金液琅玕大還丹上天之寶不傳
下世中品龍虎大丹下品八石變水銀九品
神丹自軒轅黃帝鍊丹飛昇之後是我龍虎
大丹其功最大若一刀圭入口永定延年去
邪歸正三尸九蟲當自皆除固住丹田精神
不散上古得道神仙無數盡秘還丹之理塵
世雖有丹經略言大槩悉皆隱秘玄元又无
口訣後世有好道者无所措手空自蹉跎衰
老矣予今泄露天機直書口傳訣法以貽有
志之人欲修性命之道者不須疑誤矣

真龍真虎口訣

真龍者是丹砂中水銀也因太陽日晶降泄
真氣入地而生也名曰汞真虎者是黑鉛中
白銀也因太陰月華降泄真氣入地而生號
曰鉛此二寶者稟日精月華之真氣故鉛則
有氣汞本无形七十二石之尊莫過鉛汞可
造龍虎大還丹經曰生水銀能固死人死水
銀能固活人目前有驗奈何行尸之輩不究

大丹者有如此之神效遇者宿有仙分祖宗
遺慶得遇此法者且在秘塞保守慎勿輕泄
如或泄之一身受殃雖父子至親亦勿言之
若遇至人同心合道者可付口訣耳
諸家神品丹法卷之一

諸家神品丹法卷之二

修丹擇地儀式

玄 真 子 孟 要 甫 述

泥爐安鼎

立壇設祭

儀式口訣

夫修金丹先須擇地名山結仙侶三人須
要同心合意近甘泉之水得年月日時吉
乃築室泥爐安鼎取戊己之土鼎用之燒
均為者是也至於中胎合子亦用均者其
鼎須寬窄得所更須臨時相度可安得中
胎合子周迴宛轉容得火氣流行最為妙
鼎太寬則水火不濟太窄則水火之氣不
行切在細意為之其爐六壇三層以應三
才爐上安鼎水火既濟其所造爐高一尺
二寸闊一尺六寸爐心中相去一尺外厚
三寸前開一火門高五寸闊四寸以進其
火後留穴道如突形以泄火氣將進火切
在牢密安爐立鼎訖下火時傍祭拜上告
天地神祇向北設酒果三分香三案先藝

香拜次長跪低聲密祝曰某年月日鄉貫某人奉為燒丹欲求長生誓願畢再告神祇唯願大道諸仙真君表察虔誠速成黃白服之長生上冲九天壽同日月弟子書詞祭畢自食之

混沌未分其道杳冥纔分之後一氣生焉謂之真一一生二二生三三生萬物萬物之中人稱最靈所以配天地為三才三才之內唯人壽數有限其壽考者而不能滿於百歲其夭促者不足以言也靜而思之忽自傷嗟予○以弱冠因讀丹經稍知旨趣說還丹之法有大奇之功人服長生壽同天地於是反復披尋怡然存思自茲之後志慕神仙朝昏在念夢寐留心前後二十餘年幸遇至人傳授藥物方知鉛汞乃一金一水一火一陰一陽所恨光陰遄邁日月因循未契同心獨難修製今將所得真訣寫錄于後及引先聖丹經徧釋其義號為金丹秘要參同錄莫非直指其事故免緣飾或有詩句重疊或乃言辭鄙拙蓋究其理而不假其文也然則還丹之道

至玄至奧是以不量荒斐序錄斯文儻有同志幸希光覽焉

竊聞還丹之宗起自三皇之始所以三皇垂範五帝相推綿歷於茲仁賢相授當三皇之世代代相傳先授神仙之術後禪邦國之位洎五帝之後其道墮流散山林之士也所以得道神仙歷代多矣盡垂教法各著丹經傳在世間千萬餘卷並皆玄奧莫究指歸明知有還丹之道悟之者鮮矣蓋謂此法體大道之虛無與三才而應運奪天地造化之功盜四時生成之務所以修丹之士須要上知天文下明地理洞達陰陽窮通交象并節炁休王日時升降火候進退鼎爐法則然後會龍虎法象之門識鉛汞至真之妙兼須內明道德外施慈惠心與丹合自達真陽是知還丹之術宿契而成非一朝一夕而可會也又非一向執卷尋文窮經討義而可知須以親遇至人秘傳口訣非此无以知還丹之奧旨也亦有妄尋經義誤認鉛汞付度陰陽猜度火候如此之盲修瞎煉自是无志委命託天

大凡修製鉛汞火候為先陰陽爐鼎為次且喻還丹以十一月一陽初動用火五日一候陰轉火起於復卦終於坤卦自然陰陽合理氣候无差况鉛汞有經為憑火使用周易為準若行火失其氣候縱然鉛汞是真丹亦無成喻不時之物豈有應時之來乎譬如日月常照譬者不見非日月之咎自是修丹之人造次而為之也凡用鉛汞為丹多誤將黑鉛為真鉛或忍水銀為真汞及取鉛黃華為黃芽者亦有煎水鍊鍊鹽採精并水銀朱砂鉛爐密陀僧及二青三黃五金八石之類凡用五金八石一切有質並非至法陰真君曰有質不堪為伴侶縱強修製服傷人學丹之士切宜慎之然所論鉛汞二物丹經盡秘若不直說无因曉會鉛者銀也謂銀從鉛中得故以聖銀為真鉛感月之精氣而生是太陰之水精也若人能製伏成丹服食豈不長生乎真鉛決定用銀更無疑誤青霞子曰黃芽不是鉛須向鉛中作欲得識黃芽不離鉛中物汞者水銀從朱砂所得有形而無質吸銀炁

而凝體故號曰真汞感日之精炁而生是太陽之真火也若能製伏為丹服食豈不能固命乎真汞者必用水銀更無他說龍虎要訣云生水銀能固死人死水銀能固生人鉛汞者是天地之至寶日月之靈氣法象謂之龍虎一切萬物之內唯有鉛汞可造還丹餘皆非法鉛則有氣汞本無形鉛內陽而外陰故以為丹地借氣而生黃芽明知得其真氣而靈芽自生遂捨真鉛青霞子曰鉛是芽之母芽是鉛之子既至得金華遂捨鉛不使汞本無形若氣之狀性全陽而形全陰以百斛入於釜中煎而乾之顯茲無質種入鉛中吸鉛精氣而變其質謂之黃芽豈不是從無而有質也陰真君曰無質生質是還丹黃芽者是金丹之基本也太易志曰不得黃芽妙還丹應路賒凡制黃芽須用旺之旺以白露為首謂此時金色圓明蟾光滿盛是鍊丹之時候也許真君曰八月鍊頭冬養子自八月初下手以九鼎取黃芽至十月之內全在水火停勻陰陽得所自然化出靈芽若水火不勻次

過鉛脚透入靈芽不堪入用如人眼中不可入纖毫之物黃芽八兩為上弦汞八兩為下弦上下兩弦共合一斤每斤一十六兩每兩二十四銖一斤計三百八十四銖應其爻數也上弦八兩須是調其火候盜取鉛炁滿足方堪入用李真君曰下弦須假上弦實謂黃芽是丹之基也若受炁不足丹亦不伏青霞子曰藥在鼎中如雞抱卵如子在胎如果在樹但受炁滿足自然成熟藥入中胎切須固密恐漏泄真炁又曰固濟胎不泄變化在須臾中胎所製其形圓如天地未分混若雞子圓高中起伏若蓬壺開閉微密神運其中藥入中胎將欲修鍊先須擇地惟選福德地年月利方潔靜幽閑之處方可修鍊若是古寺墳墓廢井敗窳戰爭之地及女子生產穢污之所皆不可修鍊陰真君曰不得地莫妄為須要得地更尋丹井井是鍊丹之所最急也晝夜水火抽添滴漏唯在於井自古神仙昇仙之後盡遺丹井於世以表井為鍊丹之急務也丹井成後勿令穢污待水脉定後更須

淘換條去滯泉然後在露天通星月照之水性既定土炁已收方可取之鍊丹若得石脚泉青白味甘者是陽脉之水也運丹最靈若值青泥黑壤黃泉赤脉鐵腥味澁有此之象並是水脉交雜陰陽積滯不堪鍊丹宜別造之樂真人曰先擇吉地後立井壇切忌觸汚兼怕腥羶既得丹地丹井更在修制鼎器蓋為還丹非鼎器而不能成也混元經曰坎離為藥乾坤為鼎四者相包謂之橐籥乾者金也坤者土也土生金故號金鼎非用金為鼎也鼎者丹之室也鼎器完全萬物生焉鼎象中宮中宮屬土土能生萬物故鼎用土陰真君曰須向中宮求鼎器明知用凡土燒磁為鼎是也至於中胎所用磁長短寬窄臨時製造古人不言尺寸又緣互說不同豈可執而行之寬則水火之氣不濟窄則水火之氣不行更在消詳既得鼎須製爐爐者是鼎之匡廓也鼎若無爐如人之無宅舍城郭何以安居故爐以遠鼎收藏火氣爐下有壇壇高三層登分八面而開八門門上有隔隔上安鼎

水在鼎上藥在鼎下水鼎露口以進其水用蓋蓋之身高二尺一寸濶一尺六寸中心明濶一尺三寸厚三寸前開火門高五寸濶四寸後留竅道以泄火氣如竈之突也然先聖各遺式樣亦有異同修丹之人更宜審詳以黃芽既入於胎胎復入鼎鼎又入爐重重固密勿泄真氣將進水火先須調其滴漏從朝至暮不暫停滯陰陽節候取則於漏漏若有差水火無準故全在於滴漏也曾見後學修丹不使滴漏深為不可且還丹之效大有神通人服為仙犬啖成龍雞食化鳳蓋為能奪天地造化之功有茲靈驗若无漏滴陰陽何以為則百玄子曰入鼎不憑漏無漏不成丹如盲棄却杖藜者抱琴彈滴漏既準爐鼎完全芽入胎中唯候一陽爻生運行水火凡修丹最難於火候也火候者是正一之大訣修丹之士若得其真火候何憂其還丹之不成乎設若火候不全如何制作萬卷丹經秘在火候本法一年上古仙人隱藏至法故言三年九年至十二年者使後學之流無由措手

所云一年為小還二年為中還三年為大還此其飾說還丹之次第變化其理非的用三年矣從子至亥為一年從卯至酉為二年從子至申為三年三三如九是陽數青霞子曰從子至申謂之九還即此理也自酉至亥是退陽數而歸陰位丹家不第故云三年九年者自子至申九箇月以一月為一年亦是降其陽數九還之義也故云九年十二年者為一年全升降陰陽之數盡其一歲故云十二年所用一月為一年者明知以一時為一月也一日十二時一月計三百六十時以應三百六十日以一月為一年此則先聖感其後人秘惜至事元法只是一年青霞子曰未聞婦人懷胎二年三年而生者所謂火候一年十二月五日為一候四十五日為一節古人託易以象焉易有六十四卦以乾坤為鼎坎離為藥以四卦為橐籥餘六十卦以為運火之數始起於屯蒙終於未濟每日用兩卦一月三十日計用六十卦終而復始朝屯暮蒙十箇月結胎成藥兩箇月溫養如母養乳子

之狀十箇月方堅熱火初起十一月一日六日養氣結胎成藥至正月運節度卦火自寅至申謂之七返從子至申謂之九還火旺在午墓在戌功畢在亥火起一陽生十一月復十二月臨正月泰二月大壯三月夬四月乾五月姤六月遁七月否八月觀九月剝十月坤鍊藥成丹功畢一年此則大綱所說若欲修鍊但先於藥室內自十月下旬中安排使用家具什物爐鼎水火於大雪前一日先且微火燒竈只候直符報漏纔得大雪十一月節一陽爻初生子時便進水火以六爻進退每爻占十時下火進水常記元頭日行兩卦謂之日卦日用卦象夾而行之十五日為一氣每一氣前除二日半計三十時至卯酉二八門謂之死氣丹家大忌不進水火一年十二月共計二十四氣却除二十四箇二日半計六十日恰成兩箇月也只有十箇月實行水火明知還丹以十箇月脫胎如人胞胎十箇月脫而降生也此理幽玄人莫能知之可謂神之聖之前一氣二日半為卯暫住

水火不開鼎器後一氣二日半為酉先住水
火後開鼎器取丹沐浴左研三千徧謂之沐
浴也開閉鼎器全在固密進退水火不得遲
疾專聽滴漏恐差節候運行水火然則刻漏
雖更過夜須仰瞻斗柄所指何地及日月
沒之處此量節候責取陰陽合度凡鍊還丹
須是清虛之士三人共侶同心結願唯願還
丹成就將欲下手先須齋戒沐浴醮謝穹蒼
一人管滴漏一人管調鼎器添換水火一人
管輪筭陰陽更變卦象進退水火隨其節候
三人所執各不得分毫有差 真人曰午夜
守衛三人共虔祈祝雖然各分所管逐急又
須更替夜間迤相眠歇蓋為晝夜不停日月
時長恐修丹之人久遠因劣有誤修製丹室
之內常焚香不絕仰告

火數直至十月全陽歸坤還丹已熟色變紫
赤光華赫然九轉陽成五行炁足上至
天子下至庶人及禽獸之類服食而並獲長
生枯樹得之再榮枯骨得之再肉點瓦礫而
變化黃金其神功變化不可測也予每讀老
子五千言黃庭內外景皆說無為之理唯明
其性而患有形也形者性之宅舍苟若无形
性着何處切謂无能生有有能生形既有此
因何不固之然行無為之道死後却生爭似
還丹之術生前不死蓋還丹者有為之真法
也若能至心修鍊丹就而通聖通靈一乃主
入腹永固其形名標玉籍位列神仙玄教中
无以比倫者也塵土下士瓦礫微才不度荒
蕪敢書聖訣如有物外高賢同厥志者請詳
覽焉

呂洞賓述長生九轉金丹

子用新淨熟白絹一尺裹定砂子如毬子相
似今實用礬醋煮之明淨青碧色膽礬一兩
研為末用好醋五升入銚燒令礬醋沸將砂
子懸胎煮之如醋耗更添溫醋煮一伏時為
度煮時須慢慢着火燒之微微沸煮畢砂子
自然緊實如鐵石之硬煮成砂礬醋亦非惡
類也乃是緊砂子一妙訣也次用六一泥固
濟也

造六一泥法

用真土之精四兩入炭火內燒令紅色取出
却入醋內浸過為度又赤石脂白石脂地龍
土朱石包金土六件各一兩又用甘土一斤
七物合一處同杵為末用鹽水化入紙筋少
許杵作硬泥將砂子裹固濟不令毫髮拆裂
漏煮之處如有以泥補之固令十分堅完為
妙也砂子如毬號曰丹藥胎包也又謂之神
室也即真土之精乃是中央之正氣矣餘六
件佐輔也火燒以丹藥胎包牢固以鉛汞有
間隔之靈變也固濟畢用一箇鐵合內可盛
受得二升物許堪用也合子內盛伏火真鉛

之精滿一合子鉛精中心内生定丹藥胞胎上下周圍不令偏側須是用意專心使令密實拍塞滿足合子蓋口和六一泥填塞固濟勿令泄氣又合上更用造博瓦細膩土入淨紙筋用鹽花水和泥固濟厚一寸許候乾不令有裂縫如有即補之令十分完全次用運火爐鼎一箇是鐵造者亦如常造食鑑子之象也內可受一斗八升許堪用又如泥鍋子泥定留一進火門子爐鼎內盛炭滿爐鼎灰中心坐定藥合子上下周圍不令偏側填滿令實為度候泥乾擇六甲元首日先前三日用香燈酒菓金錢雲馬供養爐神訖便於卯時用十分熟炭火一斤打令碎進入鼎爐內底下安排令勻平熱灰薄薄蓋其火上常留露一二分火氣蒸灼爐鼎溫養丹藥胞胎也至酉時亦依卯時手訣也進火一斤晝夜十二時中不得暫絕火氣養七七日止數足其丹藥方成子母金也又名水木火丹頭此還丹第一轉也乃號龍虎至寶也金能尅木則汞立便結成砂子木能尅土則六一泥固濟

其泥不能汚丹體也土能尅水則是用也水能尅火則汞不能飛走五行相尅金木靈質五行相生還丹結實智士思之萬不失一如第一轉養火日時候冷開爐鼎取出丹粉為細末又只添入水木精八兩準前一轉手訣搗細洗煮造六一泥固濟入爐進火養七七日足得其正數乃成號曰神丹如至第四轉養七七日止開爐鼎取出丹粉已成細砂子到此四神丹就也更不用盛鉛合子并鉛精矣便別用一小鐵合子內中心可盛得四神丹藥末存留二分許不滿合子口堪用也即取上等辰砂一斤內揀八兩大塊子者了便分四神丹藥末八兩入在合子內撥令均平將朱砂如蓮莖安排了又以丹藥末八兩蓋定平勻又裁砂三兩又丹藥末八兩蓋定重重安排丹藥五重朱砂四重丹藥四十兩朱砂十二兩如此相隔了畢令密實為妙合子口縫用六一泥填塞密實合子外又別用鹽紙泥固濟厚一寸許候乾入在運火爐鼎內灰中坐定上下周圍不令偏側爐鼎口縫鹽

泥固濟候乾依前第一轉手訣進火養七七日止數足成就也開爐取其獨體朱砂如紫色只此朱砂號曰聖金黃芽也又名脫凡胎聖石英也揀取朱砂將四神丹藥末入氣爐煮成汁瀉作搗打作一箇金合子如雞子樣兩扇次取二兩朱砂與養成者朱砂八兩一處研為細末入在合子內盛定口縫六一泥固濟勿令泄氣外又六一泥固濟厚一寸許候乾便入運火爐鼎灰中心坐定上下周圍不令偏側鼎口縫鹽泥固濟候乾便選六甲元首先於卯時用十分熟火一斤又打令碎進入爐鼎下令勻熱薄灰蓋定常露二三分火氣至午時亦依卯時手訣進火一斤至酉時子時同只於子午卯酉四時進火也辰巳等八時逐時撥去火上灰只留二三分令火氣熏灼爐鼎至七七日止數足乃成號曰美金花開鼎取出又入生朱砂二兩一處同研為細末入合亦依第一轉手訣固濟進火養七七日止數足乃成號曰靈金霜取出又用朱砂二兩入一處令研細入合亦依第一轉

手訣養七七日足乃成號曰反魂聖金液開
取又依前入生朱砂二兩令研細入合養火
日數足至九轉數足擇福德日辰候午對太
陽下開合子使日光照見丹砂子母之體也
每兩為三十九供養

天地山川江河市井龍神三界聖賢畢乃取
承四兩淨水一升丹一九入在新淨鐵鉢內
又用淨器蓋定坐在炭火上燒令水沸盡承
已乾成上色男石上火用銀銅鐵錫一斤爐
內煮成汁投丹一九攪令勻傾出作錠子亦
成上等男石上火也如點化不出火毒如服
食出火毒和合子坐一伏時出陰毒再埋入
地三尺或一丈或懸井中又却交太陽光射
為妙也

諸家神品丹法卷之二

卷之二

七

諸家神品丹法卷之三

卷三

造黃芽法

取真正山澤銀五兩以鐵鏈打之為餅圓如
日形更以鐵鏈杵之千下以來極實恐水銀
入黃芽內藏於埴筒內坐承三兩即下銀餅
入埴筒內去承上空二寸以來平穩如法以
六一泥四圍泥之無縫向上坐水餅子蓋埴
筒口而乃陰之向下以三兩炭火不停養晝
夜七日為滿開此水銀並上銀上生黃芽如
針形無數俱白銀此名第一轉黃芽又添水
銀三兩養七日夜足開看如藥色也又添水
銀三兩養七日足開看其色深黃不得取之
迤邐長大如種麥苗相似如至七日開爐添
承三兩至七七日足此乃七轉添承都計二
十一兩此名紫金黃芽各徧爐內變轉不同
形色各別得此黃芽名曰還丹之母也其筒
內水銀猶在蓋上紅如朱色取之可有二三
兩亦名子戀母號曰獨體朱砂此藥可用牛
乳拌蒸過研如粉以棗肉為丸每日空心酒
下三九補下元鎮心安魂定魄治諸風冷等

病功效頗多不可盡述其面上生者黃芽可
取得十二兩以來其銀餅于下頑承三四兩
以來不化者緣此承受炁足所以不化可於
別器收之自有入藥用處其水銀黃芽即可
為丹母號為還丹之母也朱砂者曰日魂水
銀黃芽者曰月之魄也歌曰聖人奪得造化
機手搏日月安爐鼎

製丹法

取光明如火大塊朱砂五兩用上好左味三
升一時入鐵鼎內以帛裹懸胎煮七日夜不
得住火若醋乾更添左味日足取出朱砂以
熱水洗淨用金箔裹徧朱砂研好墨塗裹者
朱砂重重塗半分厚直須細意塗了微火上
煖乾取上好金五兩打做合子可受物十五
兩以來並不得有損及薄了又以好墨為細
末雞清調塗合子內半米厚又以曾青雄黃
代赭石膽礬四味各一分左味研為泥又塗
合子內然後取黃芽都研如粉實築合子內
令滿可作一竅將朱砂裹坐於內如母懷胎
安然不動候月滿而生不得參差更都用黃

芽一時覆蓋了又以合蓋蓋了即用麻皮緊纏勿令動轉先且向熱灰中坐出其陰氣取青鹽一斤硝四兩都入甘鍋中消之成汁了令冷杵成麵又用上好銀一十兩打一大合子可受藥三十兩以來先入鹽硝末一半銀合子內築實吹坐金合子在中心又以一半硝鹽蓋之合滿亦築令實亦用麻皮纏之以六一泥團團固了厚一寸微火炙乾透掘地坑作爐內安灰為池了方下合子又以灰壅合頂上先下二兩火養七日後方下四兩火不得着死灰至六十日下六兩火止養至八十一日藥成也勿令雜人見之恐觸忤次出鼎合了坐淺爐中下五斤火煨之通赤即住先焚香啓告後方開合子藥不損胎色光香明淨不可思議如不曾經小火一般此名糝製丹即取朱砂糝一顆入鐵鍋子內下火燒之當時如油停之更鮮不可名狀即取水銀坐於甘鍋內以丹砂為末糝之其末立乾成銀若小竹筒內盛糝此朱砂末坐塘灰中煨之良久亦乾成銀微有黃色不堪便為服藥却

取伏火朱砂去其黑了一時坯之其藥不折也

又

雄黃五兩无夾石鮮明絕上者如箭頭固濟朱砂法金箔一片裹以用好墨塗之拌於朱砂內養二十一日常於灰池內四兩火養之還用黃芽覆蓋如法固濟養之日足出鼎坐淺爐中下五斤火煨通赤去其火冷拆開其雄黃如紫金色取雄黃一顆細研為末糝末一兩入小鑪中仍下三兩火二物所制便乾化為紫金也若要點銀鑰石茅丹陽並為男石上火不可比量

又

其朱砂五兩已伏火並擇日出用為服食研如粉煮棗肉為丸每一兩朱砂為丸一千粒每隨甲子日為頭服須斷肉味大忌房事先須行陰功三年啓告天地發願施慈方可服餌常面東嚙液二十四徧了方服丹三粒其上件伏火丹砂末研之時先取余甘子二兩漢防已甘竹一握並細切下入鼎同朱砂煮

一伏時取出却入夾絹袋子內盛懸於井中或井水中浸一七日又用牛乳拌蒸一炊久如此出火毒盡方可丸之若要制汞一兩立乾成寶矣

服藥法

常要每年只服一春自甲子日服至六十日滿每日服三粒計一百八十粒一年萬病皆除服之不已其效不可具述如要不食穀每朝常飲冷水些少既得此丹就盛夏取生肉一塊放丹一粒於上經月不壞血轉鮮紅死肉如此況人服之豈不延年乎

又

其伏火雄黃一年可用棗肉為丸每日空心酒下一粒治一切風冷氣病不過一粒永除若不服食即將雄砂末坐鍋子內以銅筋插雄黃作竅坐池中將末安裏面以微火養一伏時收取黃金鮮明潔潤不可名狀亦名紫金河車河者能度車者能載故曰河車其功不可盡述若要服食出火毒方可服之其朱砂號銀穀子雄黃號金穀子

其術先製黃芽頭將為湧泉其芽有十兩入生汞十兩相混同研少時便成砂子入坩鼎中常以火三兩養之不計日數遠近若要取時便取出消之為寶又或旋即添汞不問多少月日倍添之名曰正陽之道如作獨體丹

陽便取湧泉一兩點得一斤

凡欲製造之時先須白礬鹽一斤汞一斤同研棄去黑暈添湧泉時將此水銀先用溫水洗令淨了方入鼎中其火去藥鼎底常令相控二指許常用火三兩養日夜勿令歇絕其鼎用蓋拍着者最妙勿令損破及有沙縫但體厚者為妙

長壽真人素砂訣

丹砂成塊者四兩青鹽半斤硃砂一兩別研石青鹽為末醋拌令泥泥分作四分一停鋪底似砂我蓮一層上用硃砂一分蓋之次以石鹽蓋了又布砂一重如前布三層外餘一分蓋了按實先以瓦片子蓋合子更用淨埽爐底埽上鋪灰四寸上坐合子更用灰蓋合上周圍各四寸厚須火四兩養七日足冷取

出去了瓦片却用合蓋蓋了赤石脂泥固口縫濟用六一泥固濟牢密入灰池內以生熟火三斤煨通赤良久退火以灰五升覆待冷取出輕輕取砂看伏火如灰色除却覆其砂不折乃第一轉也再用硃砂一兩青鹽半斤

二味同研如粉入少水研如糊入前匱中相拌和勻乾濕得所準前布砂鋪藥蓋了不須固濟入灰池三兩火養之每一伏時五六次添火勿令間斷養至七日足冷定取出砂紫色乃佳是第二轉也若只軟脆即將砂研如粉入青鹽少許同研勻用重抄紙裹作一丸以線繫定醋磨細墨厚塗曬令徹裏乾坐九于合內蓋定不固濟上以灰勻蓋三兩火養三伏時用五斤火一上煨通赤冷取出砂九當如雪色是第三轉成也

取砂淘淨去鹽味焙乾用牛乳一合并砂入有節竹筒內緊繫口下懸井中七日取砂曬乾研如粉煮棗丸如菘豆大於甲辰日齋潔焚香服一九每日加一九至七日却減一九次又減之如此周而復始加減至六十日有

效應至一年身輕返老至三年顏如童子走及奔馬久服長生齒落重生更若能運炁定為長生神仙如欲點化不須出火毒使用之是也

換骨留形降雪丹

孟要甫親驗予患腎臟風下痺痔疾二十餘年服此丹一月其疾頓愈服經百日三尸俱下行如奔馬面目有光齒髮再換顏如室女神效不可具述如要點化一粒伏汞三兩立成至寶矣

修丹製法

辰錦砂四兩銀器內用百花蜜煮七日夜足取出以松蘿末一兩好真蜜搜拌如濕香狀合子內先鋪底次將砂如蓮裁之更用一半蓋之按定六一泥固合子候乾入灰池中四兩火養三伏時候冷取出將砂子洗淨遂塊用金箔裹了後取石中黃半斤擣為細末將一半入銀合內鋪底按實將砂裁之又一半石黃末蓋滿按實醋調赤石脂固合口縫却入一大鼎內用金色雲母粉作匱固濟了

入灰池內一斤火養三七日待冷取出如金
色如服食以絹夾袋盛懸井中離水一尺許
經宿取出細研為粉用生黃精自然汁銀器
內熬成膏子和丸如菉豆大每日空心井花
水吞下一粒若點化不去火毒將丹一粒與
汞三兩入鉢內以蓋蓋定周回濕紙四重
固濟勿泄悉坐灰池內以火養之成寶若作
黃又用雄黃一兩佛頭青一兩同伏火丹砂
一處為末却入前匱子中固濟了亦入外匱
固濟灰池內一斤火養三七日足以一稱火
煨之候冷取出如紫金色其銀合綠着丹氣
亦化為黃物以此丹點汞乾成上等黃金秘
之秘之

赤雪流珠丹法

取通明透徹雄黃一斤擣篩訖以苦酒拌令
濕二日乾又拌如是十徧止與白鹽末拌和
又以鹽覆固濟一日夜後以微火炙乾漸加
火不可猛更一日一夜即加猛火令其下金
旦暮與火同色不得暫時令火力微弱如此
燒三晝夜止寒之一伏時開取上釜藥精更

微研之下釜餘津亦擣與藥相和飯拌令濕
絕然依前布置文武火亦如前法燒之藥成
煥然輝赤並作垂珠色絲之狀又似結網張
羅之勢光彩鮮明耀人目睛見之者不覺心
神驚駭若有卒患及垂死欲絕及已絕者以
藥細研之可三四麻子大雞子黃滴灌之藥
入口即扶頭少頃即差小小瘡疾入口即愈
神驗不可具述但恨无人造次解修鍊用之
作金

碧丹砂變金粟子法

治一切風疾延壽駐顏治萬病兼化寶用黃
丹白土瓦末等鹽醋和作硬泥搏蠟為毬子
樣作胎將搏毬子上不得有微隙陰乾開一
孔子燒去蠟胎即用好光明辰砂研為細末
以硬紙卷裹砂灌入毬子內用蚯蚓泥固濟
孔竅待乾別打鐵環一箇作如此樣 將
藥毬子嵌在鐵環中安於鼎中關定周回上
下皆虛取鉛硝汁入鼎中其上可二寸以來
即糠火養之勿教冷鉛消為候如此一百二
十日加火取出更於地上以火煨過候冷出

之其藥如青紫螺子揀取黑末不中用者分
藥一半以青竹筒貯固濟訖用乳蒸五徧三
度換乳乳皮可療點黥取出入地坑中埋三
宿開出細研如粉粟米飯為丸如粟粒大四
十者服一九五十者服二九六十者服三九
不得多服治一切風疾延齡駐顏 將餘者細
丹末入於甘鍋中用好礬石一兩別作末上
下鋪蓋固濟了當候乾入灰中養四十九日
大火煨候冷開合皆成金粟子取鼠尾一寫
成挺取鎗石三兩用半分真庚先於甘鍋鎔
成汁下三四粒金粟化為真西方也前毬子
孔須向上安在鉛鼎之中下火養之也

化庚粉法

用上好庚一十兩汞五十兩貯於磁罐內常
用火煨將庚燒令赤投汞中以柳篋子攪化
庚盡用鹽花三斤與金泥同研細入大鐺中
勻平上用盆子勘蓋定泥固濟周圓令密慢
火煨之令汞飛上盆子以汞飛盡為度次用
前水沃淘鹽味盡將度庚粉放盤內日曝乾
後細研入在藥用雄黃若雞冠者八兩葉子

雌黃八兩戎鹽四兩金粉十兩金粟五兩右五味令合研如粉別換鼎合亦依前法仍用朱醋磨香墨勻塗合內將藥入合文武火逼令藥作汁硝石四兩細研如粉安在合內實填以麵糊紙封定合口以蓋蓋定固濟乾亦依前入鼎關定灌鉛汁合于上二寸以來選成日夜半子時起火初六兩日加一兩至六十日滿足候冷以鑿鑿開去鉛取合其藥如紫色每分於乳鉢內研細可制汞一斤立成金也非常人所得是神仙秘授若於助道須知足矣。

卷庚

綠礬一兩白礬五錢鹽三錢焰硝八錢同為細末用甘泥捏成槽子將造成釵畢於水內濕過前藥內滾勻放槽子內上火燒藥却取出於水盆內蘸如此五次為上色寶也。

太虛靈砂丹

洞玄集云修鍊九轉金液龍虎大丹抱朴子葛仙翁曰太清神丹法出自元君元君即老君師也天神之大者也能和陰陽役使風雨

騷駕雲龍天上神仙悉皆隸焉猶言吾今學道亦因服丹之所致也上士得之身為天官中士得之身棲岩崙下士得之長生世間愚民不信謂之虛言以朝至暮但求死之事而人自不求生豈天能強生爾乎凡人唯貪美食好衣聲色富貴而已縱情恣慾輕命奄歿之徒慎無以金丹之言告之令其笑道謗真丹經不得高人勿傳過篤信者可以傳授人告門人曰余按黃帝九鼎神丹經黃帝服之昇仙又云呼吸導引草木之藥但可延年治病未免於死若人至心服食神丹令人壽命无窮與天地相畢乘雲駕龍上升太清以此神丹故耳易玄子戒之曰此道至重必授賢者苟非其人雖積金如山慎勿以此言告之若无仙骨者亦不可令知此也若令不信道人知之非謗神丹丹即不成儻有仙骨篤信丹道既丹成之後可舉家飛仙世人不信神丹反信草木之藥且草木埋之即朽人服之豈能長久丹砂者是長生之物煅煉之人服之豈不延命乎世間兆姓蠢蠢唯貪富貴恣

情縱慾求死而已豈知修真之流身寓世間志超物表克己盟心期於必得若味道君子有志於斯者同暢玄風不亦美歟

孫真人丹經內五金八石章

五金朱砂水銀雄黃雌黃硫黃八石曾青空青石膽砒霜硃砂白鹽白礬牙硝五金逢汞死八石遇硝亡朱砂白上黃雌黃三物名曰有性之物用處不同僧漢黃石亭脂甜硫黃三物名異體同若炬火者善點銀變赤汞成大寶。

諸家神品丹法卷之三

諸家神品丹法卷之四

卷四

五金

朱砂部

朱砂者能水能火取上好真朱砂八兩用光滑新磁器內盒之使濕土築磁器楞上勿令走煙取水銀八兩海馬五箇杵為末與前件朱砂水銀和勻停次取上好赤堇苗燻半乾濕用火燒灰入瓦甕內下水淋汁用生鐵金竈底上霜鋪底蓋頂於磁器內用文武火燒令磁器漸熱次發大火煨次鎔作汁取出成○白朱砂置鼎安爐用前丹經內法秤斤兩分銖依陰陽位次加減循環依易象參同契四時八節二十四炁七十二候年月日時內象炁候不得分毫差錯溫溫包養如雞抱卵至一百二十日取出研為細末川半夏汁為丸如黍米大人食一粒可延三百歲食十粒延三千歲功轉在腸名神符白雪丹善轉血為乳若遇至人指玄牝真一之氣但能定胎存神者三年必可上昇矣丹藥功轉內各依乾坤節令無錯四時之功是初轉之理也蓋世

間山澤銀金石類用藥點之立變為至寶若取丹藥制水銀必死之點白為寶可令一處勾五六十下下金成上色至寶此藥大丹中號曰神符白雪上士輕財重命下士重財輕命此藥非上士勿傳

雄黃部

雄黃者出武都山行金木二氣取上好紫紅色雞冠雄黃研為細末以好穀明成者綠礬及紫金龍芽霜好酸菜苗亦名赤堇先將七等物於新磁缸子內鋪底入藥在內次蓋頂用文武火燒漸漸添之次發大火煙成汗取出頂在石上放三日如紅色金次置於磁缸子內用糠火養九日取出又用山澤銀銷作金汁用藥點之立變成寶萬十成金也

雌黃部

雌黃者出武都山亦行金木二氣取上好薤葉子雌黃金色者研為細末以上好光明綠礬益母草亦烏壽龍芽草燒灰淋汁煎成霜膏用新磁缸內鋪底入藥在內次蓋頂用文武火燒漸漸加火次發大火煨斷煙成汗可

點上好山澤銀成至寶矣

硫黃部

硫黃者用甜硫黃或僧溪黃石亭脂三物名異體同用上好光明成核綠礬或用赤堇菜燒灰淋汁煎成霜新磁缸內鋪底入藥蓋頂以文武火燒漸加火後用大火煨斷煙成汁亦點銀成寶

白上黃部

白上黃者出上黨山頭其色紅粉之狀次用上好朱砂透明如水晶五金中為首取上好赤堇灰紫金龍芽黃芩燒灰淋汁煎成霜用新磁缸鋪底入藥蓋頂以文武火漸漸加火次發大火煨之斷煙成汁可點生鐵銅成寶制水銀亦成寶

八石

曾青部

曾青者出泰山頂上色如青碧新如青黃子形狀似此○研為細末用法製焰硝於磁缸子內鋪底入藥次蓋頂用文武火漸漸加火煙斷成汁點黑銀為寶

空青部

空青者出泰山頂上如青黃色光明如水晶之狀研為細末用法製焰硝為壽龍芽草燒灰淋汁煎成霜於新磁缸內鋪底入藥蓋頂用文武火漸添之大火煨煙盡成汁點銅鐵成寶

石膽部

石膽者出蒲州界上似玻璃色光明細研為末用法製焰硝或鳳尾龍芽草燒灰淋汁煎成霜於新磁缸內鋪底入藥蓋頂用文武火燒漸添火煨斷煙成汁點山澤高麗銅立成至寶

砒霜部

砒霜者出信州界上好黃類白者用之研為細末以法製焰硝或益母草燒灰淋汁煎霜於新磁缸子內鋪底入藥蓋頂以火燒之漸添火次加大火斷煙成汁點鎗石成銀及點諸物皆可用之

硃砂部

硃砂者上好成核明淨者研為細末用牡蠣

或鳳尾龍芽草燒灰淋汁煎霜於新磁缸子內鋪底入藥蓋頂以文武火燒之漸加大火煨煙絕成汁善能除猫銀青黑暈及點銀

鹽部

用上好光明天生結硬鹽研為細末以羚羊角錯為末或鳳尾龍芽草燒灰淋汁煎成霜次用益母草研為細末於新磁缸子內鋪底入藥蓋頂用文武火燒漸加大火煙斷成汁能治眼昏及翻胃病蓋利內毒大能去猫銀赤暈

白礬部

上好白礬研為細末用五方龍芽草對節龍芽草燒灰淋汁煎成霜鋪底入藥蓋頂用文武火燒漸加大火燒斷煙成汁能去猫銀黑赤青暈

馬牙硝部

上好明淨者研為細末葛子末及鳳尾龍芽草法製焰硝燒灰淋汁煎成霜用新磁缸子鋪底入藥蓋頂用文武火燒漸加大火煨煙斷成汁善能去猫銀青黑暈

夫五金八石者是天地五星五岳五行人之五臟以應五金八石者八卦也若能制之善能點化服餌可以延年耐寒暑五金八石法製黃白及點化諸物

伏製五金法伏制朱砂為首

葛仙翁紫霄丹經內草伏朱砂法

顆塊朱砂不以多少約量用羊肚結草收取曬乾亦不拘多少通研為末於磁合內先下末一半以來中心安砂子又以末一半蓋實填之固密用三五斤炭火煨之取勻庚用之

伏朱砂成銀法

白礬末二兩硝石末一錢金翅少許朱砂一兩右件藥為末於香匙上先鎔鵬砂一兩半生半熟研如粉方入諸藥末一研入茶碗內慢火熬再研如粉將砂子逐塊於口中含過用藥末塗將一兩半山澤銀打兩箇圓葉子先用一葉子於定磁合子內襯底安朱砂塊子更用銀碎如大麥許於其間後用一葉子蓋之更着銀實填以六一泥固濟綿密候乾先文後武火煨通赤為度冷取出於華地坩

之成寶

伏白朱砂法

菖草甘遂續隨子萬苜等分右都為末於合子內先下草末一錢次安砂後蓋頭填實蓋文武火養一伏時

伏朱砂法

銀末五兩好朱砂五兩金箔八片右以定磁合子內先下金箔四片次下銀末一錢後安朱砂在中又以銀末一重朱砂一重相次重重鋪盡又以鉛末蠟粉填實牢固固濟候乾蓋頂以火四兩養二七日成

草朱砂法

地膽草草柳大戟芍藥剪刀草馬齒草已上用草藥青苗各等分都擣如泥入砂在中固濟綿密候乾以二三斤炭火煨之成汁

草伏朱砂法

馬齒五方草去根用右以砂三兩入磁合子內先鋪草次安砂子又以草蓋頂固濟火煨之

伏朱砂法

朱砂一兩白礬一兩先鋪礬一半於鉢子內消為汁次安砂又以一半礬蓋之直候安排盡以火煨之通赤為度

伏朱庚法

上好神錦砂半斤黃礬石膽雞冠雄黃硃砂各半兩右都研如粉米醋和如泥入磁鍋中煮微沸便得煮十日已上試不去即得如未住再煮以伏火為度糯米飯為丸如桐子大壓承一兩於器物中以一粒納承中四兩火養一茶時成寶

鍊伏朱砂為至寶藥法

右用好砂一兩如骰子大者以庚箔二重裹入磁合子以九轉伏火青鹽末為匱鋪底蓋頂實填築了上更入牡蠣粉蓋勻平固濟如法先用火一兩自辰時養至午時加火三斤煨赤放冷取出開合先去牡蠣後取砂以伏火也不易胎色為匱去了火毒堪服食用蜜為丸如麻子大服食益壽如再用合子將砂以金箔或銀箔裹之用火養二十一日養足成寶金箔裹成庚銀箔裹成銀

九轉伏水銀朱砂法

用上好朱砂五兩於背陰古牆上採苔衣不以多少曬乾為麤末將砂研如粉入在通油合子內以苔衣末鋪底蓋頂以地龍糞鹽末和如泥固濟合子一指厚候乾生在磚上以火一斤煨赤冷取出作塊子其色紫紅再研如粉依前法燒之其色加倍勿慳至後却變紫紅色光明如鏡照人依法燒之至九次堪服食益壽此九轉朱砂匱也

丁先生寶鍋子伏朱砂法

上好朱砂五兩研如粉階州石鹽末一兩鳳翔東門外秦土二兩令研如粉右別用墜土作一鍋子胎削令作甘鍋子形狀務令光滑仍將紫桿萬苜并莖葉杵絞自然汁和前鹽末秦土攪令勻硬軟得所於鍋胎子上裹捻為甘鍋子可厚五分以來或不堅實更入紙和杵令勻熟再作之取了胎子以微火煬燥令透乾入朱砂於鍋口上齊剪紫桿萬苜莖一束子勒鍋子口令塞實勿令走氣上可存一半以來其束子用線扎定用磚一箇中心

鑿一小坑子可坐得鍋子今平穩簇火一煨
今通赤煙絕良久去火冷取出其砂如琥珀
色形狀光明照人堪服食益壽如要作匱准
前法燒三五度轉轉光明體重神功不可盡
述匱伏諸般石藥一一成就如意唯三黃不
易胎包燒時常用火二斤已上為准
曾獻金吾使王令公

孫真人丹經內諸伏朱砂法

石中黃伏朱砂法

朱砂四兩石苗一介右二件細末入砂合子
內或磁合子約一半許按實立一木胎子用
石黃周回按實取去木胎將朱砂以水微濕
了入礪砂內滾訖入石中黃令滿又用石黃
蓋頭固濟令乾入一二尺深地坑內用乾馬
糞填令滿燒二七日將糞旋添之勿令火候
間斷日足就上用三斤火煨盡為度候冷取
出色如桃花作汁成寶任意用之

伏火朱砂法

朱砂顆塊者不以多少右先將紫皮蒜研如
泥於新甘鍋內塗勻厚一指許用枸杞葉鋪

底將朱砂用蒜泥拌勻入於鍋子內上用枸
杞葉蓋又用蒜泥按實瓦片蓋了固濟口縫
用赤脂塗上用紙筋鹽泥固濟通身一指厚
候陰乾入灰池內文武火養一伏時後用十
斤火煨盡為度冷取出將砂子於火上燒候
紅入鹽水淬之以色為度伏火矣如咬看碎
散准前法固濟再燒五斤火即成也

伏火白朱砂法

川椒二兩水一升煎至半升放冷銀箔一兩
未汞四錢同椒杵成泥用生絹裂出汞泥相
度朱砂顆塊多少大小作餅子一兩塊於口
內爛嚼丁香七箇將朱砂口內度過以汞泥
餅子兩箇夾定裹合令厚薄得所為佳再用
官桂白附瓦松川椒荷葉各等分為末捺半
在合中作窩安砂餅如要服食即使黃丹一
錢許厚上放砂子又以黃丹一錢厚蓋之却
令藥蓋滿合醋和赤石脂末固濟口縫鹽泥
固濟半秤炭火煨作白朱砂不用丹

煑朱砂成寶法

右用荳箕草五葉酸顆塊朱砂三味各一兩

用絹袋盛裹了纏綿袋子朱醋內半蘸過入
鐵器內用米醋半斤水二升木芙蓉枝葉共
二兩同煎一伏時慢火為妙取出控乾揀擇
朱砂餘藥不用

又鍊砂法

以砂三兩觀內鎔成汁慢火為妙次下煮極
沸定潑在地上拾之將朱砂再入甘鍋子內
煑成汁瀉入麩槽中成銀矣

張子厚草見寶丹術

第一煑法

羊蹄根地丁酉草地膽草益母草右五味各
二兩為麤末用河水一斗五升將光明辰砂
八兩不用細碎及夾石者同藥於銀石器內
懸胎煑一伏時常令魚眼沸湯如耗旋添不
妨煑畢用河水洗淨

第二煑法并養火候

松蘿地榆白花菜陰地蕨右四味各二兩為
末用生蜜拌和如濕香相似三停中將一停
鋪底安砂於其上如蓮子樣安頓不令相着
用藥蓋隔之再如此安砂一重用藥一重至

於砂藥蓋盡為度蓋頭按實以醋調赤石脂固濟口縫又用六一泥徧身固濟一指厚直待陰乾勿令有縫有即用泝合用醋調草灰蓋三指厚按實先下炭五斤從頂發火煨過一半再添炭五斤又過一半又添五斤直候過至半已來將一淨盆覆之經宿取出辰砂別入一淨砂合子用赤石脂泝縫口安於一小小瓦甕內仍用一鐵具三脚子閣起用紙錢灰埋之合子上約灰及四指厚於子午二時添熟火四兩如此養二七日方大火煨赤不走真伏火矣如欲服食研為細末以半夏糊為丸如桐子空心溫水下如欲點化及作匱須一次煑三次換藥煨依前法添火每點化用楮汁為丸每兩十九每丸點銅一兩成寶如匱將三錢銀七錢汞碾為砂子分作十丸將火煨了者砂八兩為麤末將一半鋪底蓋頭如法安頓三七母砂子及火候之類並依初養砂子法第一次養二十一日一次減一日至於火力壯盛只養一伏時便成至寶此乃長生匱

玄真子參同錄內半兩錢伏朱砂法半兩錢不以多少逐一於火上燒通赤以醋內投之然後用硫黃末先以將錢溫水濕過蘸硫黃末徧鋪在合子內更以硫黃末蓋訖固濟候乾蓋頂以火四兩養三日一煨通赤冷取出細研却裁朱砂依前伏火候養收為匱其伏火過朱砂只增生砂唯多為妙若母砂子極佳

伏火朱砂法

用竹圍入合子內鋪蓋固濟大火煨通赤候冷取不養砒霜二兩粉霜半兩寒水石一兩晉礬一兩硝一分右另研如粉入小瓶內以黑紙隔出却入一大瓶中周匝以石灰填之如此不限度數直待聲盡漸去其火冷取出如玉一塊也每用皂子大一塊點茆一兩用柳枝攪傾出成寶

甘草匱朱砂法

甘草八兩並要緊實者為細末朱砂二兩半為細末右將甘草末於磁合子內布少許約厚三分已來後布朱砂末上之布甘草末如

前布砂重重相間布盡砂末以甘草末約三五分蓋頭後於合子內周回以紙泥固濟仍用鐵絲子絡定方以紙泥固濟如毬子相似掘一地坑子令寬用碎火周回壅合子更着碎糠於碎灰上用炭火一秤已來燒通赤後欲移時即住火取出合子內並不着物燒只依前法固濟合子着碎火糠似前火法燒之一度冷取出便伏火矣宜入甘鍋合子沉於井底出火毒一伏時將朱砂細研糯米粥為丸豌豆大隻日服一丸如要點化不出火毒依前入匱至九轉其功神妙

諸家神品丹法卷之四

諸家神品丹法卷之五

醫五

紫霄丹經中伏汞法

淮南王草砂子伏汞法

用地錦春採荷葉藤秋採柳瘦子五方草秋採右件等分濕搗如泥裹汞一兩以一二斤火煨冷取匱取白花益母草霜三兩以水和納砂子在中三五斤火煨即成寶也

小還丹三品立制汞法

玄葫蘆花光明砂汞三味各五兩右件都研一處入鍋中以石鹽滿築實水潤其口令平以鐵釵子引五七箇孔子一片鑿穿面上陷鍋口中一寸已來中心作一孔坐在平底水瓶子上下須密固濟候乾四面儘自下炭從半斤至三斤盡一伏時鍋火同色其汞並下於小瓶子內各五兩並不煨折其汞藥等並通赤再將此藥又取硫砂十五兩先消如油攪為清金研如粉用礬紙裹之取枯鉛末十分入鼎內作外匱內用紫英末一斤中心安金裹子以紫英末上下覆之又以枯鉛蓋頭無非築實慢慢出盡陰氣令乾鼎蓋蓋之又

重固濟極乾然後入爐中須火一斤常定六十日直候滿日勿令闕如有闕絕更延五日名曰紫金砂然後取一兩搗為末釜內着汞十兩以藥末蓋之三日更以鐵蓋子陷稜裏封固上火六十兩下火四兩盡三伏時自然作一片白銀任便使用又却用前藥並總研成末更取硫砂半斤還再入前匱依前覆藉固濟乾六十日火名曰紫神砂依前再取一兩藥為末汞一斤上藥蓋固定盡一日自成一鍋白銀又都為末硫末再半斤還攪為砂子一依前法養六十日名曰小還丹一兩九五百粒每粒乾汞一兩立成白銀矣

又製汞法

用銚子投汞一兩極熱將藥一粒投汞中其藥於汞上面縱橫而走須更藥沒汞自乾也却取出藥投之瀉汞於槽子內冷定便成白銀任便使用又將此藥作九子服之長生久視與天地齊畢帶此丹一粒在曠野之中百獸來服禽食為鳳犬餌成龍人服長生號曰小還丹超大厄為仙之首歌曰白金若成世

可度白金不成空自誤若遇此法者皆是宿生有仙分名居錄籍自非仙梯終不遇此丹藥服之

伏汞青布術

鋪下地錦作笏兒只喫蓮花水葉梨槐角遠志五倍子合時莫遺婦人知右藥如後地錦笏兒眼草蓮花荷葉槐角子遠志五倍子已上各一兩並為末先將地錦鋪甘鍋內底次鋪笏兒眼草末不以多少用汞入在內上用蓮花荷葉槐角五倍遠志蓋滿用瓦片子蓋了鍋口上用鹽泥固濟二寸已來陰乾用木炭火五斤煨為度去火毒一宿來日打破鍋子已作塊子一任使用

草匱養青金頭成銀法

汞八錢硫三錢晉礬一錢母三錢錯為末右先將汞硫礬火炒成砂子後用白芨白菘川椒川烏頭細辛馬齒莧等分為細末搗如泥貼在甘鍋子內着鍋壁貼在內放青金砂子又着山澤末蓋頭捻合以瓦片子嵌定外用六一泥固濟一指厚陰乾旋補縫乾却用

一大砂鍋或鐵鍋內坐三脚子上放藥毬子
了用金粟火養頂上存木炭火四兩常要溫
溫地候底上常溫則好大則減小則添如此
養三日已固住後用大火煨放冷取出毬子
搖着其中響其物已成也

孫真人丹經內草伏汞法

芙蓉葉鹿蹄石先將硫黃水浸一宿取出陰
乾為末同研汞一處銚內炒成砂子用紙包
裹埋入地中一兩時辰取出已便成砂也

又法

草麻葉三角酸白旱蓮地丁金蓮續添魚腥
草或用馬齒莧右為細末除馬齒擣爛却與
汞同於鉢內研却將五味藥蓋於內將莧於
灰火養煨微煙起未盡便傾入水中軟砂却
取出紙裂之每一兩其莧汞如彈丸矣

又法

倒垂藤漫陀羅花也鐵腸草右二味陰乾碾
為末用水一盞於鐵銚內文武火煮之令乾
就炒之令藥成灰將汞已成砂傾出手心中
丸成一塊

伏汞結西方砂法

汞一兩膽礬一錢好青礬二錢硃砂一豆大
右同研細末入龍膽草末二錢同一處和用
酸薑汁一盞於鐵銚內煮亦得兩飯兩時久
乾為度不要十分沸但四邊微微滾二時以
竹杖子挑起看如稠時取出用紙裂砂子不
盡者依前者用蓋蓋收過宿方赤銚要新不
曾使為妙忌油膩

關煨法

蘆甘石有星者代赭石泥和礬等分右三味
細末傾甘鍋內將砂子安中心鋪蓋藥令實
又將赤石脂蛤粉水調成硬劑蓋鍋口要十
分堅實用炭火一斤秤煨之候青煙不盛欲
絕時取出放冷打開成寶矣

又方

汞五兩膽礬五兩青礬五兩白礬三兩半右
細末用鐵銚子安汞在內用三礬末蓋之微
微文武火於風爐上入蓋汁一大椀煮之其
汁先溫動逐一盞下銚中若要庚砂時用龍
膽草末五兩入在諸礬內同煮如將龍膽草

別煎成濃汁下入銚中同蓋煮藥亦成庚砂
煮時要略略微沸動四邊不可大沸恐溢出
汞四邊煮乾即取起冷輕輕撥開礬傾出砂
甘鍋子中淨洗却出過一宿方赤方可作過
關藥

伏汞結西方砂法

母三錢打作箔子剪碎汞七錢用椒湯碾如
感氣法却用下項藥茆卷栢天雀粉無名異
右細末蜜和成劑包外用帛子包入麻子油
四兩煎以瓜萋子四十九箇下入油內候焦
取出一箇又下一箇如此下訖直至油三分
去二分為度以刷牙子洗去油為度即入匱
養之

伏汞換骨丹法

薛荔夏枯草魚腥草白旱蓮木饅頭右細末
鍊蜜為丸中心捏一窟子水銀頓其中用鹽
少許收聚孔竅按平入於盞內上下相蓋用
蚌蛤粉醋調封蓋口縫又用紙條打濕重封
粉上下固濟然後用鐵釘三箇釘地中作三
鐺脚四圍着炭火用乾頭糠一斗盡漫盞勿

扇着燒至次日候冷取出結成也烏梅三箇煎湯三椀用馬杓一柄盛住物然後用烏梅湯澆之色白為度再入砂觀其鎔之又用模子一箇再入壁塵土以洒暈再用焰硝撮之却入砂觀子汁澆成寶也

伏汞結砂丹法

汞不拘多少銀母少許荊芥瞿麥藜蘆紅椒右為麤末旋入藥於鍋內炒候藥黑取出次去藥末用絹二重濾之其餘未成者又依前製之取時蘿根用好醋一椀懸胎絹裹瓶內煮一宿次用南星大者裹用蜜調汞銀末扶星內用礪砂芫花末少糝上面礪砂少用入內又以星末覆之再使黃丹抹口用鹽紙泥固濟得所候乾入子母火養一宿天明再入炭火煨之

又法

章柳汁一椀用粉霜一兩將絹子裹煮汁盡為度用三錢銀一兩粉般勻以黑瓶子一箇入胡椒三粒放底下便下藥築實更下川椒四粒蓋亦築實封口將瓶子別着地用赤石

脂固濟鹽泥固四圍更用磚壓用炭火五斤燒煨之

又法

母三錢錯末水銀七錢成砂子用黑紙包椒湯煮三時放冷以生蜜纏定用川椒黃花地丁或用草烏頭三味為末裹纏包子上又以南星五倍子白芨白蔞地錦或草烏頭等分生蜜和半指厚裹前包子又以鹽泥固濟毯子三斤火煨用

伏汞砂法

母一錢汞九錢於慢火上用蓋子安之芫花蛇床子猪葉五葉藤狼毒旱蓮右已上麤末糝一大錢在汞上候煙起用竹杖子攪候成屋塵色即取起蓋次去藥灰將汞傾在紙中細結成硬砂子未成者再依前結之如結訖圍作一塊用五倍子末并白梅肉同乳鉢內研成膏子包裹砂子外用綿子包不可太緊以線子扎之入白虎池蓋內炒綿子焦黃為度取出用過關藥天南星半夏五味子白附子蜀葵花五倍子外關又蜀葵花五倍子以

蜜調劑包外用鹽泥包十分乾三斤火煨赤為度糝

糝製汞法

汞一兩入在無油銚子內上糝三黃薄着右以雞翎掃汞面上三黃末薄勻用一小標子蓋之次用一小片濕紙搭了標子口縫令勿透氣次坐銚子在文武火熱灰自寅至卯又加文武火在銚底文武火灰火中半又卯至辰辰至巳時均三斤大火一煨銚紅少時取出開看其乾汞有如白礬相似上有金花為度後入火爐過蒸却鎔成塚子成上色女石下水光白可愛如多做依上加火候依前法已上劉器之傳

結汞砂法入匱法

水銀五兩白女石下水半兩好者右錯銀為末用生鐵銚子一箇厚白蓋一隻水銀及白女石下水母於銚子內文武火熬成女石下水却入一片白熟細絹將瀉於蓋內以手攪取死者用紙裹入懷內近人氣生又却依前着殘白礬蓋頭上方用微火養二七日其火

每日只用三兩炭火至七日後加四兩不得過此兩數至第二七日後四日至五日後加五兩二七日後冷定却取出入甘鍋鍊如常法其二七日養時並用軟火此法雖父子不傳如輕傳十世無手足本方隨身臨終之時須密囑付親戚骨肉候去世後將砂匱子送在長流水中不得把墮了每月只可兩度為之不可過分戒之戒之

葛仙翁紫霄丹經法

伏火硫黃法

船上或僧祚皆得一斤右研如粉用平底鍋中平攤用桑條灰汁經兩淋過者妙取清醞汁三斗硫黃上二指厚沸煎一伏時頻攪撥令勻先取些於火上乾伏即伏生即更添煎水又煮以伏為度黑如漆也於甘鍋中三五斤炭火煨為汁瀉成錠子後搗碎澄洗曬乾為末煨鑄為器物或伏制服食錯用
孫真人丹經內伏硫黃法
硫黃一兩硝石一兩硃砂半兩右三味為末甘鍋坯成汁瀉入槽中成伏矣

黃三官人伏硫黃法
硫黃硝石白南礬各四兩生姜自然汁半碗磨刀水半碗將此水搽皂角五定取汁半碗化前三味藥成汁如稀相似以鐵器於火上煎乾為末括取未作匱養三七日

伏火硫黃法

硫黃硝石各二兩令研右用銷銀鍋或砂罐子入上件藥在內掘一地坑放鍋子在坑內與地平四面却以土填實將皂角子不蛀者三箇燒令存性以鈴逐箇入之候出盡焰即就口上着生熟炭三斤簇煨之候炭消三分之一即去餘火不用冷取之即伏火矣

葛仙翁丹經內伏雄黃法

七夕日採桑葉不以多少陰乾每末一兩雄黃一兩入磁瓦合子內上蓋底鋪雄黃在中間固濟蜜十斤炭火煨定如要轉粉准此造之如治病用黃蠟一兩鎔剛子七箇研和為毬承一兩裹之用物於臍中抹之之一兩日瘥六年後未硬看之不中用
太虛丹經內伏雄黃法

雄黃不以多少研末右以麩清和如食麵用數重毛頭紙包定綿子緊了燒水一鍋令沸懸藥包在內不得着底水少旋添滾湯不犯生水可盡一檐水許取出如鐵搗羅極細糯米粥清為丸桐子大空心溫酒送下一粒

葛仙翁丹經內伏雌黃法

雌黃不以多少用伏火硃砂鋪底蓋頂投硃砂皂子大每鉛一兩即成

孫真人丹經內伏火雌黃法

葉子雌黃半兩硃砂二兩右為細末用雞子清調勻入雞子殼內合之用紙花貼處又用白鹽一兩為末雞清調塗在殼上炙乾又用焰硝一兩細末調塗在殼上炙乾後用黃丹一斤入合子內鋪底中坐雌硃上用丹蓋頭為匱用鹽泥固濟乾用半秤炭火煨之盡取出每鎔末砂水銀坯成汁入藥一粒用黃蠟丸如雞頭大
伏制八石法

葛仙翁丹經內伏膽礬法

膽礬一兩用伏硃砂四兩依匱入合固濟用

三斤炭火煨赤用木炭將硃砂作坑子中心安膽礬以硃砂蓋之斗子鹽作匱亦可先養一日後用三斤火煨之

孫真人丹經內伏膽礬法

膽礬青鹽等分同為末大火一煨成汁

死膽礬法

芙蓉葉取汁生姜汁蓋內煮乾用鍋子一箇乳香一塊薰過用紙包礬安鍋子中煨成汁傾熱鐵蓋內礬死矣

伏火信法

焰硝白礬同為細末鋪底蓋頭將信安在中心於甘鍋子內上用白虎調塗固濟以火煨通紅取出瀉為錠子

死信法

信三兩砂六錢粉霜六錢礬不以多少合子滿為度右用磁合子一箇先以硝鋪底約半內安信三兩再用藥一半蓋之次用礬蓋弄用硝蓋滿合子上以鹽泥固濟又用麻皮纏徧弄用鹽泥固濟候乾入匱每日用一斤火煨之可煨三日取出如霜雪白色即伏死

矣

伏砒法乃太上伏火白英丹法

盆硝半兩信砒一兩同研細末右入在一有油磁觀子內炒入白灰末二兩用炭火四斤漸逼煨候火消灰寒出之則一握皓然如雪

每三錢入白蟾二錢同研滴水和丸桐子大

新汲水下一丸治瘡痢

太虛丹經內伏硫二兩焰硝二兩硃砂三錢右細為末入在大錠鍋子內用風化白虎末糝滿合子不得按以醋調蛤粉再泥鍋子厚

兩指已來就地坐着離鍋四指已來排炭一秤上高一尺用着火三斤從上燒之有二斤退候冷取其砒在中間一團如玉研細水浸蒸餅和丸如黃米大空心一丸冷水下可入諸藥使用兼治男子婦人沉寒痼疾若點化至奇

製伏玉砒法

石腦油真者入髮即展上舌即卷着衣服不汚是真右用玉色砒霜四兩研細以腦油一兩生姜自然汁一兩一處同調勻即拌和砒

末如硬麵劑入小磁合子先以生姜汁表裏製過入藥了不用蓋子只待露口四面小火逼之令無陰氣乾了取出再研又以姜汁和如麵劑再入合子用小火逼之乾如此五度與好硝一兩同研勻細次取生鐵罐子一箇可受三升煮入一兩生姜黃土其土令細潤按實至罐唇之下內以刀子剗一坑子去罐邊一寸已來又於坑內入風化細白虎末令滿按實又以白虎中心剗一小坑子入前砒罐在內按實再入白虎蓋頭其上又用胡桃肉一斤作小塊子排在白虎上次於罐口唇上以黃土紙筋泥糊了上坐一磁碗令與罐口相着牢密又用鹽泥罐外通身固濟約半指厚直下剗唇之下炙乾碗子着漿水八分於乾地上將藥罐子坐三脚上以五斤火煨令罐子通赤住火自消候冷取出其砒已作一塊如水晶映日光明為五金之大藥作八石之刀圭世上萬法皆不出一爐神妙無比宜秘之秘之

葛仙翁丹經內伏硃砂法

硃砂二兩取酸石榴皮肉子汁煮之一椀更用及燒灰淋汁熬霜刮入合子固濟火煨伏美者時更入五葉草五兩末其草生葉長菱花紋花紋背莖有紫者西川地多如無以石榴只用葉柴灰汁煮之磁器中二伏時令乾刮入合子固濟令乾出盡陰氣七斤火煨之冷出

伏硃砂法

以焰硝鋪底蓋頂鹽泥固濟燒之伏火矣若將硃砂灰汁煮了後方用楮葉蠶沙同養火了然後以湯化淋訖以火煨亦必愈佳

伏火硃砂法

硃砂一兩牡蠣螵蛸蚌蛤各半兩如無一味伏礬代之又同為細末先煨甘鍋通紅逐旋投之伏火成灰取出同研為末淋汁於有聲磁器內燒將乾之際取入甘鍋一坯成汁如雪也

伏火硃砂法

硃砂一兩海螵蛸一兩右味同研先燒一建戴紅化藥成汁取出候冷細研用百沸湯泡

開淋汁再煎成霜再煨用楮實子晚蠶沙二味為細末鍋子中先鋪一半藥築實次下兩黑紙蓋入硃砂又以兩重黑紙上用一半藥築實不固濟四斤火煨盡候冷取出即伏火矣

葛仙翁丹經內伏白礬法

上好白礬一兩打碎如皂子大右地錦草五兩如無以夏枯草代之用黃土川鹽紙泥和得所將通油磁器可盛得者用泥固濟約厚半寸候乾先於地上磚半塊更固濟底周圍然後用生熟炭火旋燒直候藥漸漸作汁以柳枝子攪勻更候一兩茶時迤邐去火候冷打碎器取出

如粉用桐子二兩上下須停鋪底蓋頭末砂在內實填上下赤石脂鹽泥固濟口縫用鐵二條十字勒定滑石三兩炭火二兩白土少許鹽水浸紙泥固濟合子審乾用火半斤養二十一日後添火半斤養七七日數足用研如粉糯米粥丸如菽豆大一丸制汞一兩成寶矣

點青金法

用膽礬綠礬青鹽各等分為末將淡庚打作片子以醋調藥末如麵糊相似塗於金上又以赤石脂為末牛糞調固濟陰乾文武火燒三伏時再入甘鍋消作汁成色寶矣

長生匱法

定州磁合一箇用六一泥固濟了生汞末砂各一兩生銀末一兩先下水銀次下朱砂壓汞糝一重朱砂一重銀末如是重重盡為度更令封閉當後入小爐子內用糠火脛炭兩握長短於合子四邊各一兩火為四堅炭養七日夜候日足一斤火煨取出合子內藥却入藥合內又入生汞二兩依堅炭七日又依前入汞二兩養七日取出鍊之成寶也又入汞二兩七日火數足如是出入二兩長生不絕也

諸家神品丹法卷之五

諸家神品丹法卷之六

卷六

日華子點庚法

百鍊赤銅一斤太原爐甘石一斤細研水飛
過石一兩攪勻鐵合內固濟陰乾用木炭八
斤風爐內自辰時下火煨二日夜足冷取出
再入氣爐內煨急扇三時辰取出打開去泥
水洗其物顆顆如雞冠色母一錢點淡金一
兩成上等金又金汞各一兩二味成砂子用
青鹽石中黃鋪底蓋頭膽藥水大既濟鼎
了辰時下火三日夜成甚妙

點庚貧女法

汞一兩用金箔五十片與汞同研如泥芫荽
菜自然汁絞拌汁一大盞將汞於無油鏡子
內煮了去汁將汞用絹帛絞之為砂子又煮
之又絞盡為砂用黃丹四兩與白虎末醋調
拌曰內持令勻將砂子用烏紙三五重裹將
白虎匱揀作餅子將砂子裹了外用鹽泥固
濟一寸厚陰乾用火煨通赤候冷取出任便
點化用之如無箔用馬兒半錢亦妙宜秘之

卷庚法四神金術

一兩生銀半兩金解鹽青膽又同秤更加硃
硫甘半兩卷成一塊紫庚珍蛇女金解鹽膽
礬硃砂硫黃甘草卷成

卷朱砂庚法

取上好朱砂顆塊五兩每塊以金箔五重裹
之安在藥中卷一伏時頭日火半斤漸加至
三斤煨通赤冷取其物不折失任使用

太虛丹經內卷金碧油池法

綠礬七錢白礬四兩青鹽一兩半淡金一兩
捷作片子以新磁合子一隻先將藥一兩在
內將庚片子入了上庚川藥一兩蓋固濟煨
一時取出湯養成深色

卷金法

解鹽一兩半膽礬一兩三錢白礬四錢青鹽
七錢半焰硝二錢半石腦油半錢石六味細
末如無石腦油以硃砂二錢代作內置又用
懸匱皂四兩解鹽一兩一處研細如卷時別
用磁餅子一箇先以二味懸匱藥三五次入
在餅子內壓四圍成窩子次入內置藥三五
次在藥中次入金在藥內又以內置藥蓋頭

上用瓦片填定又以鐵絲十字繫了鹽泥固
濟一指厚候乾安平地上用灰抱定上發頂
火金十兩者用火二十斤五七兩者用火一
秤三五兩者用火十斤一二兩者用火五斤
火消盡冷取出看其色已成紫金再入鍋內
煨消無妨

卷金法者力而奇

每金一兩用白石灰半兩白土半兩白礬一
錢半鹽四錢代赭石三錢黃礬半兩硃砂半
錢白土裏面白者右細末用小磁罐子內盛
更以代赭石末一錢糝在罐子底上用先藥
一半入在罐內上安金子更以一半徧蓋以
瓦片蓋口炭火三斤或五斤燒過時不妨冬
月燒半日如金多用磁罐子深者如舊釵釧
須先燒一二次去垢膩淨方用前藥只燒一
火其火殘留起藥候再燒時蓋頭用之

伏火朱砂詠泉法

右取銀一兩半好朱砂三兩如散子大者先
用百花蜜塗過以硃砂半兩用水花煮三伏
時了將朱砂細研散子者不研次入汞少許

與秦礬拌過入塊子砂一處再拌勻令銀末以重抄紙一張香墨一大錢細研入百花蜜中和合勻度於紙上候乾裹砂塊子以線扎定取黃膠土和油作泥重裹紙毯子勻厚一指許不可稍有烈縫微火上坐出陰氣盡却

用通油磁器合青鹽一斤留一半鋪底蓋頭合定固濟了入地坑子內作灰池坐藥合常用半斤火為率不絕養七日定就上加二斤再養一宿去火取開合子令收鹽花將毯子打開取砂如黑錫再入甘鍋子消為汁瀉作錠子都作四兩半以鐵錯為末又取生朱砂六兩如散子者與伏火朱砂同研勻却入合用鹽花鋪底蓋頭固濟入灰池長用四兩火不絕養七日足就上加大二斤養一宿去火冷取出為上等銀分取一兩半使用却將生銀一兩半依前入朱砂二兩銀錯末與砂同研勻依前入合子固濟養七日加火二斤再燒一宿取出又分取一兩半備費用長留一兩半為本添砂燒不絕若不取長添可作二十兩鑄為鼎器大如雞卵將鼎坐在熟塘灰

火中別以汞二兩入鼎中口上用濕紙三重蓋之便以越磁蓋合定漸加火煨一時間其汞成銀却以前法置養以火二斤不絕一伏時冷取出任意打造次後於鼎內常養汞二兩成銀不絕故號湧泉法其所用新生朱砂

先須用硃砂半兩水化養過後用少許與秦礬拌過方用徧徧如是妙也

勻銀法對合母法

母五錢汞六錢如常撒湯潔用米醋一升白礬半兩川椒荷葉各三錢草烏頭二錢右懸胎養醋乾為度其砂如鐵硬取出黑紙包三重上貼身伏礪膽硃礬并食鹽炒乾等分為末先以清蜜三錢調藥半兩貼身再以崑崙紙包二重其紙剪破作六花糊粘後用五倍子末醋調包一二重其末用一兩包塗上令丹滿更以崑崙紙如前包知母貝母白芷仙靈脾草烏頭黃藥子各一錢同為末醋調包之再以崑崙紙包外以黃泥入鹽半兩蓋白蟻二兩千里急一隻研碎和泥成膏固裹入灰火內煨灰上以三四兩火時時移轉候乾

取出烈縫處補之再入灰火內煨一二時辰方以五斤熟火勻簇煨盡為度取出帶貼身煨之不折宜先以火秤六斤以磚作爐以生火簇煨固爐

金丹法

白上硫黃一斤六通明者細研如粉山池石鹽二兩細研伏火北亭汁三兩右三味並同相合和勻使取鐵合用米醋研上好香墨濃塗鐵合內三徧候乾便入此三味藥於合內以文武火逼令熱候藥化為汁出盡北亭陰氣住火候冷使用硝石四兩細研如粉入於合足內實按了以粘紙封定合足候乾方入於鼎內用法泥固濟其法泥用鴈門代赭石如雞冠色者左顧杜蠟赤石脂等分細研如粉入北亭砂汁勻和入日杵一千下以來方用固濟相合并足周回唯務緊密為妙合鼎上用鐵關關定切在緊密候乾便取鉛三斤於鏡子內鉛化作汁用小鐵杓子抄於合子足四面候勻徧便鋪鎔鉛汁漸漸灌於鼎內直至鼎滿合上二寸以來便運成合日夜半子

時起大初六兩日加一兩至六日滿足候藥鼎冷定用小鐵鑿子去其黑開合取藥真如黃金色便於乳鉢內細研如粉用

化庚粉法

上好庚十兩承五十兩貯於罐內常用火煖將庚燒令赤投於承內用柳篋攪化盡為度用鹽三斤與金泥同研唯細便入一大鎔內勻平上用勘盆子蓋鎔以泥固濟周匝令密慢火煖之却使承飛上以承盡為度其庚粉於盤內日曝乾後細研如粉雌黃八兩通明葉子者研如粉戎鹽四兩研金粉十兩雄黃八兩研如粉如雞冠色者妙右五味藥並細研如粉別換鼎合一依前法用米醋濃研香墨勻塗合內還用文武火逼合令藥作汁一依前用硝石四兩研如粉安在合足內實按以麵糊紙封定合足便固濟合蓋入於鼎內準前泥固濟合足上用鐵關關定後陰乾一依前法先取鉛三斤於鉢內鎔成汁以杓子抄在合足內四面相次更鉛汁漸漸灌滿鼎內至合上二寸以來一依前法選成合日夜

半子時起大初起六兩日加一兩至六十日滿足候冷定用鐵鑿去黑鉛取合其藥當作紫金色每一分於乳鉢內研細可制承一斤立成紫磨金此非世人所有是神仙秘授之若於助道須知足矣

伏火北亭法

北亭砂三兩明白者以黃蠟一分半鎔作汁拌北亭令勻作一團子以紙裹炒風化石灰一斗用磁罐先將一半石灰入於罐內實築內刻一坑子放北亭在內上又將一半石灰蓋了準前築實初用火三斤以來漸漸加至五七斤三伏時足乃再用十斤火煖通赤火盡候冷取出用生絹袋子盛又掘一地坑可受五七升滿添水候涸盡水安一細磁碗在內上橫一杖子懸釣北亭袋子於碗上更用盆子蓋了周回用濕土壅盆子勿令透氣三伏時化為水取此水拌和前件二味藥

伏藥成點承為庚法

每承一斤用藥一分於新鐵鉢子內藥置承上用茶碗子蓋定固濟如法安鉢子火上專

聽裏面滴滴之聲將鉢子於水內淬底如此十數度其承已伏砂如黑砂子別入甘鍋內銷鞠當為紫磨黃金其於變化不可具載

神仙鍊金成丹 一名換骨丹

粉霜五兩砒霜五兩九轉飛者如不能轉但以火煖之亦可右二味同研以左味可團之者曬乾以北亭砂硝石白礬太陰玄精石鹽花已上各一兩礬石赤色者右取一箇固濟瓶子先以鹽花三兩或四兩築入瓶子底令實即入粉砒團子在內上北亭等旋入鹽花築令緊實如瓶不滿更以鹽花填令滿如法固濟不得少有皴裂直待極乾了入鼎鼎底先鋪鉛一斤即坐瓶子在鉛上以鐵條關定別鎔瀉入沒瓶子三寸即埋入灰中以蓋子蓋定常以火養令鉛軟為度候六十日夜滿加大於鼎上下令通赤一日即待冷更燒鼎令鉛鎔即瀉出瓶打開去匱藥其二味色如雞黃可愛細研之飯丸如菜豆大每丸點承一兩成寶若要服食空心茶酒送下一丸補虛煖水臟神效難述以糯米飯為丸

伏火神錦砂法

用山澤六十四兩打作葉鉸為碁子樣用顆塊朱砂一斤懸胎音製畢拭乾用百花蓋將砂子滾過上貼身藥以緋帛各顆裹了於日中曬乾用磁合內養一月火從慢至緊日數第六滿足別用水火鼎先將養出神砂放於鼎澆入音製未二兩固濟了燒二日夜火候足放冷開如伏火再澆永二兩如未再燒燒永至三斤止別用甘鍋消汁為寶

懸胎

將前神砂以布袋內貯之用新砂鍋以苦酒一十瓶白上硫黃一兩半用鐵杖子橫於鍋上勿令着底慢火上煮醋盡為度曬乾貼身將砂子用煉過百花藥滾過用西礪砂鉛白霜白礬三味為細末貼身在砂子上以緋帛裹了於日中曬乾入匱匱法將山澤打銀作葉鉸為碁子樣以醋拌勻一半銀葉子春於磁合內將砂子如栽蓮之法勻勿令相犯後將一半銀葉蓋頭後用寒水石白礬為灰固口縫上更以鐵絲十字勒定上更以鹽泥

固濟乾入爐灰池土釜一箇內可盛一斗五升先下三脚子上坐合子將萬錢灰羅上可用一斗二升下頂二兩從慢至緊卯時下番火申時添一番火觀火大小勿令斷絕養至一月火足其砂堅硬出入水火鼎第六

水火鼎法

用鐵鼎一箇可高六七寸將砂子放於內上澆窖製未二兩上用一鐵蓋四下鐵絲緊定密固濟乾鐵蓋內添溫水下火候九

火候法

從慢至緊燒二日夜火候足放冷開鼎如伏再澆永二兩如未燒燒至三斤永止若要成物炆銷成汁永為至寶

神仙濟世術

砒霜四兩白者為上粉霜一兩母五錢未永五錢同上藥研勻不見星石將磁鼎一箇用鹽泥固濟一寸厚陰乾鼎內用生永塗過取前藥下在鼎內用飛過白礬半兩寒水石一兩研細醋調固濟口縫上再用鹽泥固濟候乾將鼎入爐先將熟火三二斤下在鼎周回

從寅至卯漸加大須管炭一秤半罷火候冷開鼎取藥出用後藥匱養之

匱法

取白磁合一箇不要見水先用風化粉次寒粉檢作一坑子放前藥在內上却先用白礬粉次寒粉次風化粉裝滿合築實用元蓋又用前泥固濟口縫固了又用鐵線纏定通用鹽泥固濟乾下灰池養火七日取出為度淨節一兩點藥一錢製三粉白礬寒水石燒風化亦再燒為灰

拔第法

用桑灰玉女草灰灰藤灰三物同淋為汁又瓜萋猪胰白丁香等分為末入於汁內放於柳槽內板之十次甚淨一斤可得十兩

鉛砂法

靈砂一兩鉛一兩右先將鉛鎔為汁次下靈砂末為砂子便窰製第六

窰製法

舍松浮萍草艾女桑葉右為灰以左味淋成汁數次將前砂子音製二日夜拭乾用甘鍋

便消消時以白礬焰硝鹽各等分爲末蓋頭成汁傾出成寶矣後入神室內若不入神室用

分胎法

皂角末血餘焰硝撮掠爲上色之寶一法用鐵炮滓分亦可

四神丹法

靈砂一斤加雄黃四兩加硫黃二兩爲末窰製一日夜却入罐子內再燒爲靈砂又研爲細末加雌黃四兩又雌黃一兩爲末窰製一日夜又入罐子內燒爲砂子又研爲末入朱砂四兩硫黃一兩爲末窰製一日夜又入罐子內燒爲砂子研細製萬无一失

三對粧玉女投胎法

銀汞各三兩右先將鉛爲汁次入汞同炒成汁次用藥於後磁石花椒信礬砂青鹽枯白礬乾藕血餘已八味等分右細末投於鉛汞汁內數次直至鉛汞色潔白爲度後用真銀三兩先消成汁次投鉛汞砂在銀汁內若有煙起投玄青三五次傾入油槽內以爲上

等之寶

玉女投胎法

真鉛三兩打做薄葉子剪碎入汞三兩煎水一升用白礬半兩椒三錢右件於日內杵同如泥丸如櫻桃大用布袋子盛了於好醋一瓶入白礬鹽椒爲末同煎煮袋子醋盡爲度將九子取出袋子用冷水浸一時入匱

匱法

用伏火砒霜四兩擣爲細末入磁合子內鋪底蓋頭九子在內外用赤石脂末固濟口縫勻令透氣上用鹽泥固一指厚炙乾下灰池火養七日候足取咬着无草聲可用如有草聲再養无了草聲去了諸藥用伏死砒霜消作汁將九子拋在金汁內煎一碗飯時傾在鐵器內放冷取出九子用溫水洗淨九子藥再入淨鍋內同消一處作汁傾在油槽內決成寶也每三錢可點化七錢成銀也

伏砒霜法

砒霜二兩焰硝四兩白礬五錢白虎五錢右件四味同研細末入甘鍋上用五七重濕紙

固口頗以水濕紙勿令乾了下用木炭火五斤煨半時辰作汁傾在器內放冷擣爲細末乃是前過氣鋪底蓋頭藥也

結汞法

白礬油四兩伏硫黃二兩先着礬油二兩入鍋子硫黃一兩安在油中以鹽泥固濟燒鍋子通赤中自然成匱然後取出待冷下汞二兩上更着硫黃二兩着醋紙一重上用黃土醋拌半乾半濕得所安紙上以鹽泥固濟安爐中先用牛頭擊四口開四門向上平安擊一口開一孔子上安甘鍋子令穩周迴向上側擊爐甘鍋周迴用稗草灰填實外向上厚一寸於灰上長養灰火半斤養七日後便成其藥如附子或如構子之樣上有焦黑色然後別入鍋中大斷鞣成汁入少許并鹽待鹽盡即瀉入模中成錠子此藥便爲藥主白礬油白礬細末用厚白磁碗着米醋調如餈稠如是也厚薄從下漸漸着炭火養經一兩食開待欲乾稍冷便卸紙上擣爲末一依前者用之

雜法

獨體法

上好銀一兩末承一兩和石臼中用前藥搗三五百下結為砂子以熟絹濾過入石鍋中以鹵鹽白礬青鹽以醋漿相和熟攪煮三日三夜取出入鹽匱中文武火養一日取出細搗入粉霜一兩和之又入鹽匱中以鹽泥固濟用馬過火養七日七夜火不得絕後大火煨了冷取出藥一兩分三徧點十兩以成秘之。

伏火礪砂法

礪砂一兩知母一兩右細末用炭火一斤將甘錫子坐於火上先將一半知母末入甘錫內炒成灰傾出便入礪砂在內良久作汁溢沸用知母末壓下自然伏火矣傾在磁蓋子內成塚子每庚銀砂子入於匱內將礪砂為末用好米醋於手中調塗在砂子令勻如匱內出來時却於砂子上刮取後亦再使用得

伏火焰硝法

焰硝一兩砒霜半兩同研細白虎末作坑鋪

蓋砒固縫外固之了三五斤炭火煨赤次增入砒半兩再增至四兩作匱養母砂子一兩砂子用二氣尤佳

又方死信法

信朴硝各一兩白礬二兩右細末先化開礬礬一半入信了後以半硝礬蓋之枯定為度後藥味陽起石三兩白石脂二兩寒水石三兩枯石入前藥同為末水和丸皂子大曬乾入砂合子內以炭火燒之至五色霞光出現即成此神仙術也

伏信玉女拔

金脚信一兩右將信末三二重帛子裹定以生姜自然汁調白麵作糊糊了又取地膚子末二斤以醋和作塊裹前藥以木火炭五斤燒自寅時至申時中

金鼎伏砒法

砒一兩用定磁甌兒一箇盛錫三兩坐火上銷開將砒如皂子大逐旋下之少時浮起取出放冷取砒與朱砂等分同研入甘錫內入風爐煨之立死可以作

伏焰硝法

朱砂要好者三兩桑白皮二兩苦參一兩右細末先取硝一斤一箇匱藥末鋪蓋入硝末在中間不固濟火燒通赤成金汁如玉可以成物作器用法硝不以多少放在甘錫子內以苦竹葉塞鍋口

諸家神品丹法卷之六

湧泉法丹序

夫天地原於陰陽鉛汞本乎水土水土長生在申乃陽生於亥子子乃天一生水之旺方火生於寅陰生於巳午午乃地二生火之旺位也萬物無陰陽無水火則不能成物也丹爐亦宗於此水注於地夫何能致雨於天火運乎天夫何能致熱於地蓋天地之氣升降交合如此交合而四時成萬物備天氣自上而下降於地地氣自下而上升於天所以生物成物二氣抱負凝神聚氣而成形質也各從其類分玉石草木禽蟲鱗介走獸之類惟玉石金銀為貴皆天地氣化自然之寶也世所貴之原夫金銀原於丹砂人之所以取而煅鍊分其黃白之色丹砂之中煅出精液名曰汞汞曰水銀也名曰水銀未嘗能濕物不見其水濕潤於物但含其水於中流墜於地球散就下收聚之不可得遇之於火隨之煙焰輕飛茫然視之不可得物之有能制伏者本草玉石部中有硫黃乾汞所以作靈砂者

以二八為陰三九為陽古之以水銀八兩硫黃二兩為一鼎水火既濟而抽之其有以硫黃三兩水銀九兩為陽而抽之以治病也昔上古以來軒轅黃帝入羅霍山遇黃蓋童子授金銀方六十首自茲流傳于世已千百年

矣歷代寶之去世久遠俱不得其明人之名自大唐寶應中類編本草世人皆見丹房鏡源刊具藥物之靈異有仙聖之術詳載本草玉石部中金銀諸石條下明載其詳注說世有術士能乾汞母砂而成真銀自古至今所有丹士隱秘不傳於世罕有之矣能此術者亦幾希矣予平昔自貧而憐貧得義而重義其得遇丹師仙傳乾汞之術名靈砂澆淋湧泉長生匱藥靈法妙徑毅然不繁指日而成百千萬兩皆出於此母多則子多田多則禾多也丹經云如雞抱卵無中生有也經云欲得水銀乾須是乾水銀欲得水銀死無過死水銀丹經云五金逢類死八石過硝亡俗諺云種禾不得禾種豆得豆也此法比之為田收禾且無水旱之災水銀至難死之物且謂燒

為銀朱銀朱復燒為水銀可謂難死也死得水銀可謂仙矣見寶之後不復再活任便成器丹經云九轉大還金丹成還丹金紫金粉成糝制乾汞成黃成白也法度多門乾汞則一世有黃芽大丹乃伏火四神而成金寶剪

其黃芽點銀成庚又紀丹養火十二年歲丹養火一年有獨體未砂獨體硫黃獨體雄黃四熟養匱六甲飛雄太一中丹有琥珀砒白砒砂白靈砂金靈砂太一神精砂有單制母砂粉霜鉛白霜見寶朱砂法神符白雪黑靈砂金鼎砒白虎匱黑虎匱硝匱砒匱有硃靈共匱澆淋砂見寶九轉靈砂見寶九真靈砂名烏團烏團轉養靈砂為烏團養火成寶至百千萬兩又有一法公領孫就澆淋匱中帶養一七日色青黑炬火聚下過明爐作湧泉匱烏團一兩寄養一錢每湧泉匱丹頭十兩澆汞二兩半乃四兩養一兩汞也此小養法也以十兩丹頭為率養者靈砂二兩半出爐即名烏團二十兩為率則養五兩也只以湧泉匱丹頭四十兩養汞一十兩只一七日養

火丹頭百兩則養火一七日乾汞二十五兩則收多矣大爐小爐只依此法又有一法三七母砂寄湧泉養火合中名瓊花攤雪可謂利益無窮矣與夫梅核銀皆微末之法藥中有八般龍芽草及十六般奇草皆有其名萬法多門乾汞則一為妙成寶之後所乾之汞砂過明爐一炷鎔成汁有關藥數般有硫磺關有鐵砂關脫殼見白乃九真之法也有富貴關乃銀葉子包乾汞砂三七為數過明爐一炷成汁有鉛黃關此二者乃靈砂見寶之關藥也萬無失一此乾汞之法富貴而榮身濟人而利物誠不虛語萬金不傳之仙術一時輕付與高人得之者保之有義氣者而得之有道心者而得之前生有緣者今生而得之秘而不傳何以濟人利物術不流世匪天寶啓丹之初出自西蜀張富壺揚九鼎丹師一者乃吾父之師鍊鍊師乃吾之師皆寶玄近名吾師得傳寶之罕有矣今之得吾與傳視之等閑得貴重恩所以傳不背師不昧心為久長享富貴宜濟貧救苦當保而秘之

幸勿輕泄是云歲次丙辰迎富日知一子趙耐庵書

見寶靈砂澆淋長生湧泉匱

一透明生硫黃二兩如鴨卵塊水銀八兩不粘龜尾先以硫黃研細下水銀同研半日許直候不見星子謂之陰交媾次以新鐵銚下青金頭文武火炒半日慢火頻上頻下炒不要煙起青色成砂為度
二以水火鼎一付可容十五兩者各先用水於內經一宿試之試之無滲漏了烘乾用生薑搗自然汁塗焙數徧火鼎外以鐵線穿耳
三固濟用好黃土細絹篩過每乾土六兩以鹽一兩一名六同紙筋作一處搗打千百下方以固濟鼎一指厚陰乾或慢火烘乾
四以雞子清磨好京墨塗火鼎之內併水鼎之下烘乾名莫然後將青金頭再研細入於鼎之內築實却以好米醋稠調赤石脂末及牡蠣用泥裹煨過為末等分塗火鼎口下水鼎揀定鐵線緊扎鼎口周匝再塗

固藥放厚陰乾有龜垢再塗之此法但凡煨諸丹皆只用此法

五磚砌四方爐一箇深六寸內潤一尺四面

着底留風門各一寸井按地風爐內釘三台丁各長五寸釘二寸入地留三寸高閣鼎子先以水鼎量水七鼎備堅炭十斤先以火燒爐內無濕氣鼎上掛救命鈎索一條掛鼎
六用炭一十斤分三進紅炭第一進三斤至鼎之底候火將伏再第二進火三斤至火鼎之半第三進火四斤可分作兩進至火鼎盤下次將瓦片蓋火伏火始以篋中直候火消伏次早開鼎
凡進水法未固濟先以水鼎量水七鼎本分四以瓶盛水常溫忌冷每進水之時只進五分不可十分滿如水沸急以盆承接燒殘油燈草恐滾湧水出濕了口縫走失靈砂凡過鼎罐及口縫開拆走出青煙急以筆蘸固口藥塗之不然先安灰缸一隻在畔急提鼎於灰內却將藥固此件最緊

子時下火至午時住火卯時下火至酉時住火

七開鼎將所出靈砂用薄力子劈開作四方块如大姆指大用厚生絹夾袋盛了靈砂塊子用甕罐一箇約盛水五升者將好米

醋三升每升約白梅二十一箇白芨白欬

作塊各半兩荷葉灰半兩同醋入罐中將前靈砂懸胎入於醋中煮一伏時即一晝夜再添醋煮候大乾之物文道了取出沐浴用甘草煎湯

洗過焙乾次以黃丹半兩韶粉半兩

米醋調稠貼以一半塗所煮靈砂塊子

周徧焙乾若塗厚了則藥氣不相感若薄了則走藥氣但盡此藥一半塗之留下一半別用

八用好銀四十兩山澤銀出山銀好銘作汁用

水缸一隻傾于掃帚上流下水內作珠子如雞頭大或將銀打成四方塊子如小

指大亦可將前留下貼身藥塗銀珠子周徧焙乾以養火合子一箇廣州內用礪砂

水刷過焙乾用燒熟鐵線作耳扣定用六

一泥固一指厚陰乾或微火焙乾亦得勿令龜坼以銀鋪養火合底內次下靈砂塊於合中心四圍皆用銀珠填壅令滿盡用銀蓋頭令實用崑崙紙剪蓋蓋定以雞子清磨京墨厚塗紙曬乾名崑崙紙以合口

用固口藥醋調赤石脂牡蠣末塗口縫合定以養火合上鐵線耳扣定好生固縫勿令分毫漏泄更以六一泥外固微火逼乾勿令龜坼方入灰池灰池以小缸一隻淨者要刷洗乾燥以紙錢灰約淺缸許先篩淨炒乾別用火盆以炭燒紅用之日久有炭灰在內沉重可換灰一番竹葉茅草桑葉灰皆可用以鐵三脚架子安於缸底可以開養火合子先截羊脛堅炭每塊長五寸各重二兩六塊名六俱燒紅了以熱灰平架于下中心先插紅炭一塊安養火合子於上再熱灰平至養火合子之上上再用一鐵架子一箇閣在合子上按于午卯酉方插火各一塊離再以熱灰平滿合子一掌高頂架上約離合三指將炭火

橫安合子四邊火各遠三指周時添火炭

第一日下子午卯酉方火第二日下辰戌

丑未方火第三日下寅申巳亥方火如此

周復下火七晝夜足開爐開合子取出銀

珠子皂角湯濯洗淨了烏梅湯煮白收下

揀出所養靈砂塊子拍開內外俱青黑色

一般方是養倒了如內有紅色謂之養火

未倒再入合內如前法封固再養如靈砂

紅得淺少養一日紅得深多養一日必須

要內外青黑色一般了方入明爐銘作汁

傾入銷銀槽內成錠如銘太緊在此一節才使靈砂將銘便傾

若多時作煙去了靈砂拒火作汁了截作塊子如

大姆指大用甘草湯浴過焙乾此靈砂已成湧泉匱

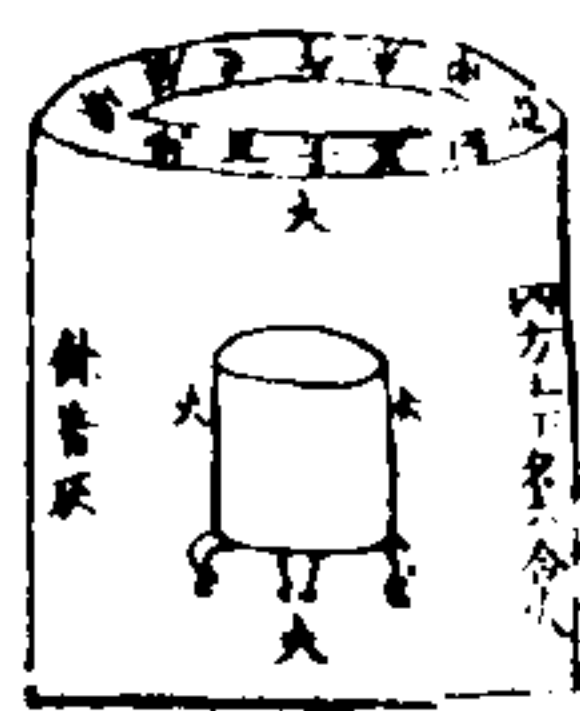

九將養火合子內用礪砂水刷過焙乾了亦依前用鐵線作耳了外用六一泥固濟煬

乾了前湧泉匱頭安在合內中心每匱頭四兩水銀下一兩為率如匱頭十兩下未二兩半亦可崑崙紙蓋上用合蓋蓋定固口縫更以六一泥外固了煬乾以火水將灰缸之底安一小罐子盛水八分勿

令滿周匝以濕土築之平水罐口上以磚一片當心鑽一小孔筋頭大蓋罐口然後將養火合子安於磚孔上以養火炭五塊每塊長五寸重二兩名五方火速離合子三指插火炭蓋當合頂安架子離三指橫安紅炭二兩四圍插四塊如前按方位插火七日足取出開合所澆水銀俱乾拒齒硬可煬成寶如有油承則火力少再養二日

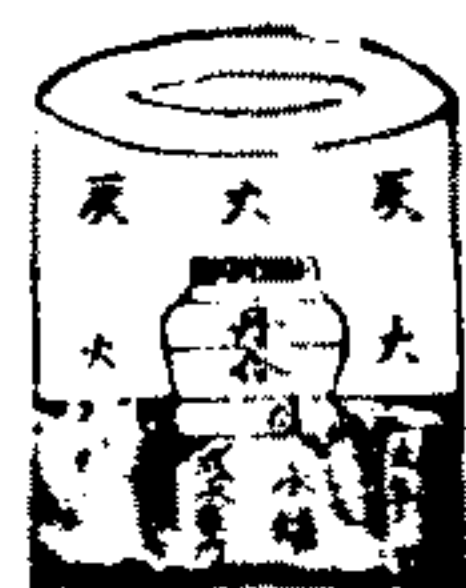

十關藥每取乾汞砂子一兩用好銀葉子三錢重包砂子於明爐煬之成寶任意打造此名富貴關

又一法建康好黃丹半斤用生薑自然汁大蓋稠調乾入銷銀鍋內用瓦片蓋之火煬通紅作汁覆傾石上作塚鉛在四圍及底下鉛黃花在中心候冷研細以水飛黃花作關藥每砂子一兩用黃花一兩蓋於砂子上煬之作汁傾油槽內關藥包定分胎冷打開成至寶其關藥可以再用此名鉛黃關又名金華關大妙

匱法補遺

匱頭名曰長生養之力竭不能乾汞上有蜂窩酥碎又當資助丹頭之力有大救法小救法有領孫法有真死硫再同匱頭煬法有烏團養烏團法有瓊花湧雪法則如此澆淋水銀而無休息可謂長生無窮盡期大救法用銀珠四十兩煮過靈砂一十兩依前大鉄日足同煬作錠截塊下汞養公領孫法每常匱頭十兩可用前者藥煮過靈砂一兩作塊沐浴過以貼身按埋匱中澆汞在上依本法養七晝夜火足切添養靈砂塊看內紅為養未足再於後次依前七晝夜

無妨愈堅愈好亦煬鎔截作匱頭長生日多則如周歲匱頭更多也澆汞數如前真死法以靈砂塊八錢添入死硫二錢同匱頭鎔作汁傾錠截作匱頭澆養烏團養烏團法又名大救法以匱頭四兩下

藥者靈砂一兩為率若匱頭二十兩或養五兩七晝夜火足寒爐開看色青黑火力足可入明爐成汁成錠截塊作匱不澆汞再轉養成匱

瓊花湧雪法用綠礬一兩汞一兩以新銚子一箇以水半盞煮汞礬不結砂子再添水煮直候成砂子方住如結十兩以大新鐵銚煮之礬亦用十兩水不多少添煮以成砂為度却用鹽梅湯洗去綠礬厚紙襯焙乾更桑柴灰淋汁煮砂子可以拒火入湧泉匱中養火七日寒爐開合已成寶了可用關煬又可作母養靈砂作匱如不用丹頭如煎銀法入灰池用鉛煎成元寶前項澆淋砂子可入此分三錢造器作十分足色黑靈砂砒八錢明淨者用五培子四兩生薑

大蒜各半斤草麻去殼四十九粒俱搗碎用河水瓦瓶盛之藥并水却以絹袋盛磁懸胎文武火煮三伏時取磁焙乾入汞二兩或四兩乳細不見星入鼎內固濟以炭十斤如靈砂法煨伏火開鼎取藥又懸胎以羊蹄根煮一伏時每赤一兩以藥一錢半點化入銀二錢成器

第一池將赤煨紅浸於人中黃內七日愈多愈好

第二池用半夏南星當歸麻黃乳香沒藥為末白酒脚浸之將前赤物鎔作汁傾於內俟冷取過第三池

第三池用鵝鴿糞東瓜汁鹽蒜醋加韭過之再加池用淘鶴油如收即以鶴素收過之蠟油紅搗油石腦油皆可用又方赤一兩人言半錢用米醋煮蘆三錢硃三分並為末赤如水伍次下點之成錠了用礬末燒五次了用礬水煮三時再燒微黑方用單梅水煮三時先下母三錢重用天罡萬丈速降臨河魁金剛速降臨天也速

運轉地也速運轉日月山川俱運轉人也轉鬼也轉樹木寒林皆變轉萬物聞之疾速轉轉轉轉呢咿咿呢咿咿呢咿咿呢咿咿呢咿咿

聖鼎長生湧泉匱法

辰錦朱砂一斤船上硫黃二兩二味成顆和勻用馬尾羅底縫袋盛貯用桑柴灰汁二斗許入鍋內懸胎煮三七日勿令着鍋底如乾旋添熱汁火不可大緊常魚沫微沸煮至日數足取藥一粒火上燒紅試之如無煙焰為之伏火方可入匱養之養法用鐵合或磁合一箇可容半升大者將合子火炙熱用生姜自然汁裏外擦多再用鹽醋擦乾用

櫃法

用山澤銀一斤錯為末或走作珠子一半鋪合底將前朱砂排在銀末上次用良無頭末四兩蓋之上用崑崙紙一層隔之上用潤黃土填實令滿用蓋蓋之以醋蜜調赤石脂固口縫令密用鐵線十字拴定通身用鹽泥固濟勻厚半寸炙曬乾方入爐養之

爐法

爐法於淨地上掘坑可深一尺五寸徑一尺四寸許用火燒乾以淨桑柴灰鋪底於內可厚四指許

合下火法

常以四兩火於合蓋上鋪之又用熱灰蓋之不令死滅以草心試之如火滅再又添火用卯酉二時加火二日一次換之如此養火七日後加大半斤養之二七日後加火一斤三七日火滿加火一斤半日滿將灰淨去用炭一十斤煨之頂火燒候冷開合取之將砂與母銀末各自分揀出其死汞形如黑鐵之狀又似炭滓上有燥烈紋為之成熟也如有紅紫色者未伏火也再入匱用一斤火養五日或七日然後將砂一粒於緊火上試之令紅如成汁者為好若有些小煙焰為之不伏火依然入匱養火五七日直至伏火則止却將伏火砂子裝入甘鍋中於風爐中鎔為汁不分胎少者傾入合子內作一塚子用水銀澆淋如砂多者可鑄為鼎另用山澤銀打蓋每斤重鼎入承半斤通身用鹽泥固濟不必

令厚坐於爐上鼎下用半斤熟火養三伏時
如常用半斤火日數足開鼎取出乾汞於火
上燒試之如無煙焰為妙再入風爐內澆為
錠子任用如難作鼎者依前作槩子入合內
固濟養之如前法如將砂銀點度必分去其
胎色

分胎法

將砂入甘鍋內銷為汁入草麻子去殼五枚
一次投金汁內再投硝石半兩如此相間投
之五七次其金汁如鏡面方好點化為黃若
要澆淋不必分胎火

神仙養道術

丹砂丹砂自然不死若以氣衰血散體竭骨
枯入石之功稍能添益若欲長生久視保命
安神須餌丹砂且入石見火悉成灰爐丹砂
伏火化為黃銀能重能輕能靈能神能黑能
白能暗能明一斛人擎力難昇舉萬斤過火
輕速上騰鬼神尋求莫知所在
馬牙硝硝石若草伏而斤兩不折軟一切金
銀銅鐵硬物立軟

空青久服輕身不老令人不忘志高神化能
化銅鐵鉛錫作金生益州山谷及越嵩山有
銅處銅精重則生空青其腹中空三月中旬
採無時

曾青久服身輕不老能化金銅生蜀中山谷
及越嵩採無時

又曰凡使勿夾及銅青若修事一兩要紫背
天葵甘草青芝草三件乾濕各一盞並細剉
放於一甕鍋內將曾青於中以東流水二盞
并諸藥等緩緩煮之五晝夜勿令水火失時
足取出以東流水浴過却入乳鉢中研為粉
而用之

又曰曾青結未制丹砂金氣之所生
又曰曾青若住火成膏膏者可立制未成銀
轉得八石

雄黃得銅可作金一名金石食或云雄黃金
之苗也

又曰雄黃若以草藥伏住者熟鍊成汁胎色
不移若將制諸藥成汁添得者正可服食只
可點銅成銀不可變銀成金

雌黃伏住火胎色不移鞣鎔成汁點銀成金
點銅成銀

信人言若草伏住火胎色不變鞣鎔成汁添
得者點銅成銀若見質枯者不堪用

鉛黑鉛草伏得成寶可點銅為銀并鑄作鼎
養朱砂住得火養水銀住火煨粉霜住火

金屑凡金有二十件雄黃金雌黃金曾青金
硫黃金水中金生鐵金熟鐵金生銅金鎗石
金碌砂子金金母砂子金白錫金黑鉛金朱
砂金已上十五件惟祇有還丹金水中金瓜
子金青麩金草砂金等五件是真金餘外并
皆是假也

硃砂若草伏住火不碎可轉制得諸石藥硃
砂為五金賊也若石藥并灰霜伏得者不堪
用也又曰北庭白黃者訣曰為之金賊能制
合群藥中之使自制雄雌黃又曰及為鐸藥
礪砂及鐸金銀用

礪石能使鐵為銅及黑黃者名雞屎礪不入
藥惟堪鍍作以合熟銅投苦酒中塗鐵皆作
銅色外雖有銅色內質不變

蝟油能軟一切銅鐵

石膽鍊而服之不老久服增壽神仙能化銅成金銀一名畢石一名黑石一名銅勒一名基石

石硫黃能化金銀銅鐵奇物可煎鍊成汁以

模瀉作器亦鴉子黃色仙方為黃硃砂能壞

五金亦能造作金色凡使勿用青赤及半白

半青半赤半黑者自有黃色內瑩淨似物命

者貴也凡用四兩先以龍尾蒿自然汁一盞

東流水二盞紫背天葵汁一盞續遂子生莖

汁四件合之攪令均一坩堝中六一泥固濟

底下恃硫黃碎之入於鍋中以前件藥汁旋

旋添火用火煮之汁盡為度了再以百部末

十兩柳蚌末二斤一簇草二斤細剉之以東

流水并藥等同煮硫末一伏時日滿去諸藥

取出用熟甘草湯洗之了入鉢中研二萬遍

方用此硫黃見五金而黑得水銀而赤又曰

硫黃號為將軍功能破邪

水銀熬金銀銅錫毒化還復為丹久服神仙

不死一名未能消化金銀使成泥人以鍍物

是也還復為丹又曰先以紫背天葵并夜交

藤自然汁二味同煮一伏時伏其毒自退若

修十兩用前二味汁各七盞和令足為度又

曰得鉛則凝得硫黃則結并素肉研之則散

別法煨為臙粉粉霜唾研死虱銅得之則明

灌屍中則屍弗腐以金銀銅鐵置其上則浮

得紫河車則伏

點毛秘訣

凡赤毛七錢用人言三錢半鎔開徐徐點藥

盡傾入油槽取出打碎茶頭紅前藥少再下

前藥一錢或半錢再入火開攪勻仍傾入槽

取出打碎茶頭青為妙如蜂巢泡是藥多用

新磚打碎放入鍋內或三五塊十塊取出藥

氣味來還傾出槽中打碎看得所入銀三錢

或四錢攪勻入槽入梅水內煮多多為好如

要急用鹽二錢白礬一錢研碎水調勻搽在

物上用火燒紅取出用炭灰擦洗淨仍入梅

鍋煮白再用前礬搽再燒多多為妙

一法梅燒底銀明礬三錢食鹽七錢研爛水

調如糊搽上大火燒上三次後入梅又換淡

梅三次水未上藥先要梅白方上藥燒之後

入梅凡三次

凡用赤毛一兩用鎚打或方或圓用底銀子

半錢剪碎用飛過礪砂二分攪勻搽在毛上

用火燒底銀混入毛上相着用鎚打光了再

搽前物仍依前法燒藥盡為度了却入梅鍋

內煮白多多為妙

凡金子一兩用白礬二分皂礬一分焰硝一

錢二分鹽二分把金梅淨搽於金上放在火

上燒的色發起黑色取出入水中復入火炕

熱用刷閉盡多多赤好

凡金子一分水銀一分放於手心內將金於

水銀中研開成泥搽在鎗石上用火燒紅取

出鎚打方圓如泥有再搽再燒入梅煮

悟真洞陽子曰以上四法乃神仙戲術耳凡

有不得已處可濟急而用之不可專執為事

誤人損善念也得者思之

煮膠法鹿角不以多少先用瓦缸盛水浸三

日滾出用江中沙子搽洗要見黃色然後用

鋸二寸長一塊別換江水入缸浸三日用一

大瓦鉢有蓋者用鹽泥和陳壁土作泥固濟
 隨鉢大小作一竈用第二次所浸水入鉢內
 和鹿角煮常以鐵瓶燒水在竈門前如鉢內
 水耗一寸又添一寸斷不可添冷水須用純
 櫟炭凡三日三夜不可斷火以煮盡為度第

四日旦灑出用乘熱修去皮修去皮便成鹿
 角霜鉢內所餘汁須要熬取十分稠粘却竹
 筒溜出掛在陰凍處隔宿即凝結破開竹筒
 用鋸成餅子收頓

又煮膠法鹿角不用自死者不以多少三寸

許截斷去麤皮將角河水內浸七日其每日

一易候日足洗淨入鍋內煮每角五斤用桑

白皮半斤楮實子一斤船上硫黃二兩朱砂

二兩同煮之如水盡旋添湯及一伏時自然

已軟或火不相斷未軟再煮一伏時如軟放

冷取出於當風處掛起便可入藥用煮鹿角

水濾去諸藥慢火再熬便可為膠

丸藥法蜜劑每藥一斤用蜜一斤麵糊濟每

藥末一斤用藥四兩米粉一如之

又煮法須用兩鍋常要溫湯準備添用

鉛汞甲庚至寶集成卷之一

鉛汞甲庚至寶集成卷之二

卷八

虛源九轉大丹硃砂銀法

第一轉

用朱砂一兩半細末末一兩同研極相着用
 綿子裹懸胎石灰汁并芫花末一兩同煮一
 伏時取去蜜調芫花草烏天南星嫩地榆葉
 如指厚又用白芨白欬用椒末以雞子清調
 又包一重入合用白虎末鋪蓋用油調蚌粉
 固縫入瓦甕中養火七月初一日二日火一
 兩至三日四日火四兩五日六日火六兩七
 日一斤火煨一日候冷取出是為第一轉

第二轉

用汞二兩依前結砂煮藥同前煮了入合內
 養二七日一日二日火一兩三日四日火四
 兩五日六日火六兩七日八日火八兩九日
 十日火十兩十一日十二日火十二兩十三
 十四日火三十兩

第三轉

汞二兩同前結砂子煮又封固入火養三七
 日初一日初二日火一兩三日四日火四兩

五日六日火六兩七日八日火八兩九日十日火十兩十一日十二日火十二兩十三日十四日火三十兩養至日足

第四轉

取元砂子秤看折多少秤未等分依前法養

結入火養三七日取出用新砂合子一箇用

砂子鋪蓋光明砂十兩在內用蜜調紫

末貼合子身外用雞子清調細墨

貼身又用前藥封白虎鋪蓋前藥為固濟砂

禁法也大合子內鋪蓋了用油調蚌粉固縫

入火缸內用三斤火養四十九日足

第五轉

取明憲塵五兩乃納朱砂也依前朱砂法鋪

蓋了用硫黃五兩七日取出硫可制未

第六轉

取五兩藥鋪蓋雄黃封固養七日制未成庚

第七轉

取六轉丹砂未鋪蓋雄黃封固依前養七七

日可點鐵成庚

第八轉

取七轉丹砂未楮汁丸如粟米大每一粒水吞下可延年益壽與天地同也

第九轉

取七轉丹砂鋪蓋硫十兩養七日可點五金皆成至寶

太上聖祖金丹秘訣

修鍊金丹變化金石

太上聖祖金丹頭變化金寶滋養無窮之

法說三品金丹第一品金丹服之飛昇金闕

名曰天仙第二品還丹服之任世長年第三

品神丹變化五金八石立成大寶濟世利身

名曰人仙得此術者名曰王公然不可傳於

下士受之人并授之人大殃藥亦不成可傳

授者必須濟人利物所用有節枉費至藥永

為下鬼得法遇人不傳名隱天寶傳得人者

同志可也若傳非人名曰泄天機此皆不可

亦招陰累修鍊之士宜慎焉

修鍊秘訣

用生麩金一兩二錢船上硫黃二兩

右將金鎔成汁鑄成錠子對研成末研極細

取金末七錢加硫二錢同研如粉麵用小磁合一箇可盛得藥盡者先將合子以生薑磨墨塗三次炙乾將金硫入合以匙捺半實用餘金末半兩蓋頭令實上用醋墨紙蓋七重上用白礬末蓋頭與合口平赤石脂固封外

以針砂磁石碾末雞子清調為膏固濟白合

子了又用外匱一箇以伏火鹽泥末裁小合

子在內外匱合子內白合上面末只可厚一

指又將外匱合子以赤石脂固口縫了鹽泥

固濟日乾入灰缸內養火三兩火養三日六

兩火養六日如灰爐即換去泥開外匱取出

小白合子亦去却藥皮并口縫淨取出白礬

末并吹去黑紙灰揩拭合子四方令淨後用

快刀取金硫一如蜜陀僧色秤時依舊一兩

四錢又將金硫入乳鉢內研秤出半兩金硫

蓋頭將九錢金硫末又將生硫二錢准前法

入合將餘半兩蓋頭依前次序入外匱固濟

再入灰池其法火候依前分兩日數開合研

細秤時依舊一兩六錢其硫已大段伏火又

用金硫末再研入生硫二錢入合以餘金硫

六錢蓋頭依前固濟准前火候法溫養日足但加絕硫二兩盡為度如合小換大合依法養共三兩二錢伏火聖祖匱

次用養寶法

右將小塊硃砂如豆大者先以無油銚子一箇將匱末在銚內用硃砂一兩慢火炒紫色止放冷匱末入在合內以砂如莪蓮子成勻固濟合三兩火養三日六兩火養七日開合其砂如紫金色與前匱末同研入汞二兩研無星再入合四兩火養七日開合取出撫研此汞為長生匱如糝製之功用硃砂三兩如莪蓮成匱內上用匱末更莪硃砂一重上更用匱末蓋一重依法固濟入灰池中四兩火養七日開合子硃砂三兩顆顆如金色上槌可打如片但准此一法養就二十兩足將十兩用七寶鍋手脫出真硃砂金八兩打作一金合子將砂十兩研細生硫一兩同研勻合了固了入灰池中依前養七日開合研細此藥可白制汞成真金如舊將金合入匱末不損匱末撥開中心作坑傾汞四兩在內上以

匱末蓋赤石脂固入灰池四兩火養一伏時成金一鍋此法須詳更有口訣方可成藥仍須有福德之人修之必然成也無福德者不可修鍊

次入金池法

衫子軟金有方碧礬黃礬各一錢紫礬綠礬各一兩四味並以火伏研末醋一升煮金魚目沸取金器燒赤投入華池內文火燒金似赤於醋槽中乘熱便入華池中能令赤色正定黃紫光眩目每徧須皆以烏梅湯以故氈毛揩拭

次入潤金華池法

清油一升黃牛脂猪脂各一斤白硝石八兩小便四升右先煮油熱下牛脂消耗六分下小便更四十餘沸即下硝石朴硝二味候成汁以金入池內即潤澤奇妙前匱內用藥體法在次篇中如後法凡入匱之物皆陰制陽伏方成至寶所為諸丹皆陰制結胎而後陽伏成形其諸滅暈之藥若丹陽伏成形則無色也見火多燥若只陰制成形其色多暗大

凡制伏金硫八石藥皆先須陰伏後入陽爐此法通妙也如用金最硃砂入匱便成金若銀箔裹硃砂入匱則成銀焙不用母自然成實也如入少母生焙亦妙矣

伏火礬法

硫二兩 硝二兩 馬兜鈴三錢半 右為末拌勻掘坑入藥於罐內與地平將熟火一塊彈子大下放裏面煙漸起以濕紙四五重蓋用方磚兩片捺以土塚之候冷取出其硫黃佳每白礬三兩入伏火硫黃二兩為末大甘鍋一箇以藥在內扇成汁傾石器中其色如玉也

伏青鹽法

青鹽一斤入甘鍋內用桑螵蛸二兩許調之自然成汁

進七寶鍋子法

白蘇白芨糯米棗肉桑火灰白堊子赤石脂右為細末水和成鍋子了乾用

口傳秘訣

修鍊金丹變化金石下篇曰太上說此金石

之法者蓋欲濟世利人使人知道可修如術之有驗矣非正令無情金石變成至寶僕人修鍊服之則延壽長年決矣何其後人遇之者全少不遇者殊多居富貴則貪好榮華嗜慾處貧賤則矜於欺罔奸詐如斯之人雖遇此法皆不能修養設使修制亦不能成蓋無福德之助也故此太上聖祖置法實太上之所說者秘之金匱玉函世人無有知者余授此法於有道之士令傳受太上之法利身利世養生修鍊至真之士遂拜受之後初養不成亦無物不損弄於師前乃受口訣火候上數言而已余遂又依法及口訣養之便成匱余今不避輕泄天機依傳口訣及經驗養藥過度并內外匱中合子用要伏火之藥餌盡心口傳秘訣重編刊之于後庶使得遇之人同志修鍊設所就矣

淨室三日或七日先祭醮所在神祇供養太上真容若此則鬼魅亦來護助仍須逐日持念經呪無缺香火此乃養藥之先要不可不知法也夫法用黃者蓋方出山澤之麩金其受天地之靈氣尚在固養之可以變化設或熟金之類皆是觸惡之物不可入大藥然而法中不用他藥為匱而獨用金硫者蓋子母可以產化之靈也凡銷金汁及用匱合之類皆須以新未曾用者及將經用器物並以乳香水浴過安神聖前潔淨處安爐下藥時大忌雞犬婦人見及深密毋使閑人知之亦須戒慎其法內說分兩須是仔細切忌分兩不勻若失之毫釐藥飛壞也夫金硫惟撚細如麵為上若粗進火兩日不一日難透凡固濟須是依法仔細先陰得匱乾然後日乾若有風裂缺損並不可用須擇吉日方可入爐凡云三兩火養三日者即是每一伏時以火三兩餘准此但每將匱合先入灰池內其灰池須禁火灰紙灰相拌四面以匙將灰捺實即以火筋按合子一寸來瀾灰令徹底虛後將

稱到熟火徧簇合上以及蓋覆毋令透風及不缺火其火自得多時不化近合子灰切不可緊緊則火力不行火外面灰四向却須是緊實若犯之一切觸污及用火失度亦走失損也如增匱頭走却硫黃但據所走者錙銖依法別進再依前未日數養候日數足開稱如不折便次更增硫黃候數足減增之凡進硫砂須先入淨室器量多少入水用土馬鬃碾砂碾砂各少許文武火煮一伏時取出後再依法制入匱凡糝制之法難為此法甚奇捷但毋終久無盡其匱至此以為驗但更依法入未每一伏時取物四兩也決有准矣其物初出莫便見猛風仍先烏梅包金土虎耳草各半許同物於石器水煮一伏時復入鍋子煑三次方可用今恐遺此并匱頭口訣盡錄藏之永為家寶非人勿示焉

大唐元和三年戊申甲子月壬申日金華洞清虛子撰

九轉出塵糝制大丹
第一轉詩曰

三黃二子及猪牙蒼朮還同藿麥花大火鍊成通體黑丹砂從此是根芽

右法煨硃草以火黃黃芩黃藥子決明子猪牙皂角蒼朮瞿麥花七味為末入建蓋鋪蓋辰砂五兩捺實小蓋覆蓋鐵線十字

結固濟令乾灰抱定合實二斤火一煨冷

開取出草灰其辰砂黑色如此四次共煨二十兩方入後段每鉛二兩對砒一兩以鉛先入甘鍋內鎔成汁子却將砒塊投入

鉛汁中俟火煙盡提退冷打破砒鉛分胎

砒在上鉛在下用砒不用鉛砒如琥珀色

通紅煨得砒二十兩與丹砂二十兩同研

勻入甘鍋瓦陀蓋口入爐煨紅提出放坐

溫灰中冷打破其丹成寶如一塊生銀可愛其砒無顏色不用此丹砂成寶號曰青

金頭要用硬石好炭排布爐內煨紅火猛

却入甘鍋了以元瓦蓋上再用熟火蓋之

用煽候作聲未成寶却提起

第二轉煮出鉛悉詩曰

磕破青金更莫疑玄胎煮鍊兩三時藥神逼

去黃芽氣功效如神神可奇

右以草烏川椒白礬龍骨五倍子甘草磁

石狼毒南星針砂十味藥入米醋中將青

金頭打作片子入生絹袋中懸胎煮三日

夜又以沸煮一日三次淘洗要去鉛氣方

焙為匱

第三轉青金匱朱砂成寶詩曰

伏火朱砂甚足誇將來為匱養神砂徧鋪合

內裁蓮樣五日功成更可嘉

右將煮了青金砂為末作匱頂火四兩子

午卯酉換虛養五日足鉛氣已斷却通靈

也

煨信礬作母砂貼身法

右將白芍藥知母石斛燒煙熏甘鍋令黑

燒紅以礬信等分入甘鍋成汁傾出如玉

色也明淨朱砂以米醋潤過以三七母砂

逐塊裹更裹蜜以椒末貼身入前寶匱內

如前火候固養七日足取出砂鐵色可壘

至一斤作長生丹陽匱養靈砂若不作匱

第四轉丹陽匱靈砂成寶詩曰

養出丹砂能換骨切言造化脫靈砂入爐七

日成仙體若遇鉛池號雪花

右丹陽三斤靈砂四兩重以醋潤銀末貼

身入匱子午卯酉火四兩養七日一斤火

就煨冷開壘作匱或見寶體皆可愛

第五轉超凡入聖養母砂成寶詩曰

火力相資入大鈞丹陽為匱愈通神超凡入

聖趨真境五日陶成出世珍

煨礬信法見三轉內又取丹陽匱中養黃

坯成銀結成三七母砂五錢一丸白礬鹽

湯煮一伏時硬了蜜潤貼身入前丹陽匱

內子午卯酉四兩火養五日足二斤火煨

此匱經火五次養母砂後方入第六轉

第六轉養七寶成大藥匱詩曰

朱砂體性合雌雄更和硫黃至聖功三七母

砂包裹定丸成靈寶入其中

右以前五次積火養成丹陽匱末二兩入

生硃砂與三黃各一兩未一兩研細不見

星以芸香草二兩入銹化汁次下眾藥末

炒之慢火即成膏刀刮丸如彈子大乾如
鐵次用聖銀結三七母砂貼身入前五積
火大匱內如前火養七日二斤火煨次開
如金彈子號曰大藥也積得三十兩作匱
養後段

第七轉朱砂糝製詩曰

七寶源流養大還朱砂受氣共成丹一朝造
化參真宰乾汞成金頃刻間

右將三十兩七寶藥為匱生硫三兩生朱
砂七兩用楮汁丸如彈子大入寶匱如前
火候固濟養七日不煨冷開朱硫彈子紫
金色精神沉重光澤奪目為末每三錢糝
汞一兩成寶

第八轉出塵糝製詩曰

神仙大藥超生死點化凡軀試有情豈持水
銀能立死誰知凡骨可飛昇

右以新鐵銚百花露潤過入汞十兩糝朱
砂末一兩建蓋蓋醋赤石脂固縫下熱火
四兩候內作車聲即乾也朱硫依舊不動
掃入匱中養再糝足日出塵糝養之一年

只一粒糝一兩

第九轉號曰紫霞大丹詩曰

須信人人有洞天志誠修鍊自昭然紫霞丹
就遠來近修合成時度有緣

右以前積七寶匱三十兩為末作匱通明

辰砂七兩為末楮汁丸不貼身入匱內因
濟四兩火子午卯酉養四十九日寒爐焚
香拜謝

三清上帝開之有光射人為末棗肉丸為
梧桐子大絳紗袋入井中離一尺水許七
日足出火毒號紫霞大丹一粒糝汞一兩
成十分庚服之蟬蛻昇仙超凡入聖

鉛汞甲庚至寶集成卷之二

鉛汞甲庚至寶集成卷之三

卷九

子午靈砂法

靈砂其桑灰要三四淋濃汁煮方下不侵母
此靈砂打時不要十分碎

第一煨

靈砂不以多少研作小散子塊以桑灰汁煮
二伏時取出每一兩煮了取靈砂用六錢銀
末一兩二錢汞同入鐵銚結成一兩半母砂
厚裹法用鹽一斤知母四兩研細和炒令煙
待知母煙盡去知母以鹽安合子內將裹了
靈砂如裁蓮狀裁徧合子內上用砂鹽蓋之
合定以赤石脂固濟可厚半寸日乾埋於灰
缸內第一日二日夜頂火四兩三日四日夜
合頂火五兩五日六日夜頂火六兩七日頂
火七兩至夜頂火半斤第八日早去餘火同
合子十分冷去泥開取靈砂不得去裹者母
砂次用菰稜子苦蕒子搭水花田字草金燈
草根五味為末以紫葛自然汁漉逐一毯定
其靈砂入鼎內如三才法七八斤火煨之火
消自至成汁出靈砂去母砂次方入鉛池煎

以一兩靈砂用鉛一兩煎之

第二煨

以前煎銀錯為末結母砂煮養火煨之

第三煨

未八兩石停脂二兩雄黃一兩用制研為末

勻傾入鉢內炒青金頭打靈砂煮煨如前法若不變轉只依置子煮養時只依第三煨煨了靈砂為末每四兩未可未一兩和研不見星為度且率以二十兩為置合撫五兩未即以十兩靈砂末五兩未同研不見星外有十兩分五兩入甕合底次同未撫者十五兩安在中心又以無未者五兩未蓋面以合合之赤石脂泥固濟縫通身以紙筋泥固濟入灰池內七日至半斤火足寒爐輕輕以鐵匙挑取面上五兩無未末次取中十五兩有未者又取合底五兩無未者將此上下無未者十兩作一處又用未七兩同研不見粉星即以前來先撫養有未者分為兩處將一半先入合底即將近和未末在中間又以前來一半未蓋面固濟如前法入灰缸增火養並亦如

前法七日取出一處撫勻仍未八兩同研固濟養火復如前二十兩靈砂共成四十兩置此謂之餵餒登對法此可養母砂及粉霜冬之後見火多而愈有力而無黃土頭之義若覺十數養取物其置有枯色四十兩置可研

一十兩未入內合白養其置取出養物又滋潤饒覺枯色又四兩研一兩未餵之精增不竭斤愈靈

第四煨

以未八兩雄雄各一兩先將硫未交媾了方得將雌雄同打作靈砂煮養火了不用母砂但於第三置內養七日其火候亦如第三煨餵餒登對了方可作置而養庚砂七七而成置養若覺枯餵餒如前法

第五煨

用三黃靈砂煮了入第四置養出靈砂餵餒登對更入鹽置及不用母砂包草藥煨此置宜養金砂更靈以七錢點一兩赤肉漸有脚靴皮之蟲

第六煨

用三黃靈砂不用煮只於第五煨靈砂置內養火七日取出看意下要取多少兩數此第六煨靈砂可以七錢點一兩赤肉成真丹陽換骨乃正脚黑靴二法也此煨方可入死龍蟠亦曰白雪又曰明窓塵也

第七煨死龍蟠法

凡以第六轉靈砂一兩對未一兩細研不見星為度法正三十三兩三十三兩靈砂同三十三兩未合研成六十兩入鼎朝昇暮降打作白雪

用鼎法



上下鼎身周十二寸以應十二月身長八寸以應八節上鼎身潤倍下鼎一倍乃按二十四氣上鼎為天下鼎為地上昇為陽下降為陰陰氣欲昇陽氣欲降此應陰陽之陶冶也尺寸潤狹不可大不可小大則氣散不聚小則逼溢故不能遂昇降之勻和蓋在於鼎乃鼎中之包密內調昇降外稟陰陽以成天地

造化之機矣上鼎圓潤二十四寸下作三級與鼎唇口三級相合下鼎長八寸身圓十二寸唇三級與上鼎覆下三級相合不得差殊此鼎不用足別打鐵圓令厚以三釘釘作三足釘可以大姆指厚高二寸半次作陰陽二爐陰爐鑿地作坑埋一瓶瓶口如大鼎復大埋在地與瓶口平次作餘土築四邊如無地相似一陽爐只平地疊成及以六十兩藥入在鼎內用赤石脂調稀泥塗上下鼎三級方捺合以鐵線貫耳固濟如打靈砂法用四時火七晝夜成其大功水火藥三者應天地人三才也四時火者春火欲暖夏火欲烈秋火欲溫冬火欲微此法擇子日子時安鼎安三足之上乃入陽爐鼎復底疊至鼎身三分用緩又用火使其內相交媾一時半乃便暴火簇炭至半鼎一時辰半乃使烈火炭令盛上增鼎身五分之三一時辰半乃漸漸退火用微火令鼎內溫溫氣定一時辰半至午時撥鼎起入陰爐乃坐鼎腹於小觀口上用灰埋鼎身五分之三乃以布滲去上鼎水乾方

可上鼎槃內安火一斤內春火也令鼎內之汞徐徐而降投下一時辰半方可自灰之上疊炭簇火漸暴一時半乃有盛簇火自上鼎盤至灰上皆生盛火烈一時辰半方漸次去上鼎火次徐徐而去下火用微火令鼎內藥定溫溫一時辰半至半夜子時復撥鼎入陽爐依前一昇一降既濟未濟七晝夜火功成矣破鼎取出白雪少許入氣爐煨成汁不折不耗能事畢矣如或少許損折不色別又使一鼎如前法打昇降七晝夜後取出白雪汞為大寶丹詩漏泄取此死龍蟠如靜鐵曰內研之如粉使一薄鐵合子常常安白雪三分之三以插長孔注汞於內滿如此周插如栽蓮之狀畢乃以如一分蓋面以合蓋之定固濟合縫安入灰池合子上常欲一寸半灰灰上安四兩火起頭增至十兩火晝夜第八日去餘火候冷開合子採白瓊條每一錢可點赤肉一兩為真換骨丹陽如以三二錢點作一兩愈妙不然獨煮為銀亦可凡如此七次取物至第八次乃六日取物六日畢次五日

又四箇四日又三箇三日又二箇二日方至朝種暮收白雪至此一錢可糝汞三黃四初之妙至此無不靈也

日華子口訣

黃芽白雪金精第一

黃芽搗碎水飛淘隨水過者鼎器養為大藥不隨水過者白砂銷為寶不可為藥

黃芽添汞產塵第二

用先內金分黃芽五兩入華池添汞五兩半在火上結成砂子再挑量入鼎封固文武火養一日一夜再取出澆汞五兩依前火候養之取出皆成至寶

黃芽修轉玉田採寶第三

黃芽半斤汞半斤銀末半斤搗和如泥三味共入華池中淬五十徧取出入爐鼎中固濟養火依前火候養之取銷成寶 青霞子曰黃芽一兩可點赤杖子一兩為至寶或將芽子五斤為母五日一澆五兩採摘入生取熟永不竭也

明窓塵轉修汞本源第四

明窓塵二兩入神室中用顆塊朱砂好者一兩入合子內明窓塵上下鋪蓋澆汞一兩同固濟入灰池瓮中養四十九日取出開看皆成紫金粉炆之成寶上色真金明窓塵是紫粉不變藥者是也若人服食取研如粉彙肉丸如菘豆大空心井花水下一粒安魂定魄去病延年有卒經一七不壞者用朱砂半錢冷水傾入死人口內片時自活其明窓塵用楮汁丸如麻豆大空心下一粒至二粒延年極有神効焉。

明窓塵修二氣法第五

明窓塵二兩入鼎內生硫黃一兩汞一兩二味一處細研入鼎中明窓塵鋪蓋上下固濟入爐養火五日取看皆紫金色然後一處細研每入生硫黃五錢一處研之楮汁丸如菘豆大一丸可糝汞一斤成寶。

明窓塵修河車第六

明窓塵五兩入神室中乃大神室也為用汞五兩如蓮子栽塵內固濟入爐依前火養七日開看皆作其芽飛於鼎上紫河車粉芽子

銷之成真寶

紫河車變金液第七

紫河車五兩重為末子醋和成膏捏作合子俟乾將汞在內入神室內固濟養火七日開看皆成丹砂汞銷之成真寶

紫河車修黃舉第八

紫河車一兩辰砂一兩細研如粉入神室中固濟灰池養火四十九日取出細研楮汁丸如胡麻子大空心用無灰酒下一粒此丹能返魂起死服之十日三尸自離 青虛子曰人卒亡經七日不壞用此丹半錢冷水調入口內隨時自活迴生

黃舉伏雄黃變質第九

黃舉一兩辰砂一兩汞一兩雄黃五錢一處同研細入神室中養火七日足取出細研彙肉丸如菘豆大每日空心井花水下一粒如陽衰氣絕精神恍惚服之固陽生力剛強倍加返老還童回生起死內臣服之再童顏功難比汞一斤入銚內丹二粒糝之成寶

雄黃點化第十

將前黃舉九子入神室內再用黃舉末一兩上下鋪蓋固濟依前火候養百日足取出丹一九可點鐵一斤作真金神驗不可議論至此通靈變化也

紫河車糝汞成寶第十一

將黃舉并芽一處入辰砂四兩神室中鋪蓋固濟依前火養三十五日足取出將朱砂為末楮汁為丸如菘豆大每一粒糝汞十兩成至寶

黃舉修成紫河車第十二

將粉霜一兩鋪蓋入爐養三七日取出每粒糝汞十兩為寶將此物別有變化

紫金丹修製五金第十三

河車粉一兩入神室中依前固濟養火一年其火力與大藥同楮汁丸如菘豆大一粒點五金為至寶

紫金神化法第十四

將前紫河車粉再入神室固濟養一年取彙肉丸如麻豆大入神室固濟四十九日取出用物包裹東流水浸四十九日取出齋戒沐

浴空心無灰酒下一粒別有靈驗

變紫金丹第十五

將此金河車四兩或半斤入金神室中將成芽子一兩用紫河車上下鋪蓋封固養一年取出方分五丹

至寶遇金丹第十六

依前置養火一年開爐齋戒沐浴醮謝天地方開鼎收取諸丹若見鼎上凝結如真紅色者名曰龍虎大還丹服之百日冲昇長生不死雲遊紫府雞犬服之化為龍鳳其合內四面金花如魚鱗片相似名曰神符白雪丹如四畔淡紅色者名曰紫極丹紫色不變諸色又名曰紫金丹如鼎畔皆花金色光燦名金液小還丹已上諸丹楮汁九如麻子大俵乾以物包以東流水浸百日取井花水下一粒服丹四兩為一劑此丹仍精心詳密自覺神驗服千日骨體五臟皆金色世上金石草木丹皆不清此丹無毒入水入火皆不能近諸邪遠離亦為地仙也

又十六變

黃芽見寶第一

黃芽令碎水淘之浮者養之為藥水內砂子銷為寶號曰白金

黃芽抽添產藥第二

取水內砂子五兩添汞華池結成壘入鐵合子固濟養三日常用火一兩又曰五兩至一斤入神室養九轉點五金服之長生號赤石丹

赤石丹種玉田第三

此名入仙玉本又名大湧泉

取赤石丹砂一兩養汞十兩醋為末水銀十兩同攪為泥然後入華池淬十徧更以汞十兩却入鐵合中上用砂石蓋之固濟常用火五兩灰池中養七日滿再入汞三兩養七日生白笋取三兩入三兩入生取熟炆為寶汞不盡金殼之術固也

轉為四神丹又取明窓塵第四

四神丹一兩船上硫黃半兩汞三兩同研為粉入湖南瓶子內灰池養三七日半兩至十兩即住二十一日取出研二千徧養至一年漸化輕塵水不能漏火不能焚日當午拋少

許於虛空化為白雲漸漸昇天莫測高深也

明窓塵轉修汞第五

明窓塵五兩米醋和為膏乾入汞合中固濟文武火養一伏時出為寶可作器辨諸毒

明窓伏不奪元色伏朱砂法第六

取明窓塵上下鋪蓋朱砂文武火養一伏時成棗肉丸服之安魂定魄人卒死經七日用伏火朱砂半錢冷水調入口即活能返魂其明窓塵伏火朱砂養之一一年變化與大丹同但不能昇騰

明窓塵點銅化銀第七

取砒為粉明清園之用明窓塵上下鋪蓋養一伏時每兩點杖子一斤為寶矣

修黃舉第八

又名紫河車

黃舉一十兩或一斤修如大藥法養十月如

紫金粉也

紫河車添汞第九

紫河車一兩汞一斤入華池淬三徧汞自為白霜入合固濟養七日即為黃金取出添汞依此法是人種金乃殼子術也

紫河車雄黃木第十

河車粉要成塊雄黃不拘多少用粉於合子中上下蓋之固濟灰池養七日成伏火雄黃每一兩為粉生龍腦一錢搗汁丸為菴豆大空心無灰酒下三粒

伏火雄黃乾汞第十一

汞十兩伏火雄黃未半兩鈹內糝汞上濕紙茶蓋蓋之令恰好以文武火一伏時漸燒鈹子通紅即成寶也

紫河車修紫丹第十二

紫河車四兩汞八兩雄黃四兩入鐵合子中固濟灰池養火四十九日如養一年如紫磨黃金色楮汁丸如麻豆大每粒制汞一斤為至寶

紫金還丹乾汞成金第十三

汞一斤丹一九同入鈹子內蓋之灰池中慢火養一伏時偶成黃色炆之為寶

紫金還丹變鐵成金第十四

生鐵一斤炆為水紫金還丹一粒入鍋點之成上色金也

紫金還丹點銅成金第十五

銅一斤炆為水丹一九入鍋中點之成上色金也

服紫金還丹第十六

每日空心清酒下三九服至千粒一切毒蛇猛獸精魅邪神皆不能害非世上金石草木之比服之千日五臟骨髓皆金色長生不死陸地神仙昇騰紫府
太微帝君長生保命丹

九還七返寒林第一

製真鉛法用山澤銀八甘鍋內煨成汁作粟米珠養珠砂法用透明硃砂一兩半懸胎煮一伏時煮藥用礪砂膽礬白礬各二錢青鹽半兩右同用為末苦酒內煮了沐浴沐浴用芫花遠志川椒各三錢水煮半日取出火上焙乾濃研松煤墨於蓋內滾之令黑却用貼身藥用鍊過蜜滾上貼身礬石末入合時先用野苧根芫花遠志鹽四味調搗成膏塗合內然後下鉛末如裁蓮狀重重蓋之以荷葉隔定煨過鹽末蓋頭固濟入灰泥養火三兩

火養三日三兩半火養三日四兩火養一日

取出火上試之成汁如尚有未伏再養之候伏却取出再以朱砂一兩半入匱養並依前法火候亦如七日取出共得砂三兩就將此砂三兩為匱再用生硃砂二兩半依前法煮鍊入頭轉三兩伏火朱砂匱內養之不用野苧根護匱但用砂蓋頭填實封固也入灰池養火二兩火養二日三兩火養三日取出三斤熟火煨之候冷取出其色赤白細研亦添入匱養第三轉用

第三轉增砂成寶質法

將此前五兩砂研細為匱再以朱砂三兩並依前法制度貼身亦如火候如第二轉火候出其色白而不改此第三轉同前共得八兩作匱又加藥養通靈為九轉之法

第四轉除胎氣不增添法

將前八兩硃砂同研入合以雲母石片蓋之滑石末填實固濟入灰缸中養火以三兩火養三日取出去滑石

第五轉還土體變黃色能生物

將第四轉硃砂再入合亦用雲母石片蓋了以好雄黃二兩研為細末又蓋依前火三兩養三日色反黃如土色也其雄黃收起別用

第六轉不用蓋頭仙基之法中見轉之上

土體但以草藥固之六九者還質也以陽火煨之而作灰也將前砂入合不以雲母石蓋之但用蕎麥稈灰拌蓋之以火三兩養三日

第七轉稱七返

朱砂至七轉色返紅復為母砂故曰還丹至此靈變出也初產時色碧像母也不用鉛則五黃三白變化之中須候同藥及至七返九還之數却以元產之鉛為外固此乃返本還元之道也凡萬物返歸本元乃長生變化也自此還元質可以死永為七轉也七轉將前朱砂再研入合蓋之却以第一轉鉛蓋之以火三兩養三日取出其色返紅能變化黃白六兩母到不用七返既定八轉可以生物將此七返朱砂為置養三七母砂二兩分作四塊固濟養之以二兩火養三日四兩養一日

如此養三次了再用養二分母砂火候如前

再養九一母砂並養三次炷之成寶却將七返朱砂置末二停為底入砂合子於內作坑子四箇每箇入永半兩上却以一停置末蓋之下火二兩養三日取出再作坑子依前添

永二兩並依前法右如此澆三十次之後澆二兩永倒下二兩火養之一宿到此方通靈也方入八轉之妙

第八轉離母造化入合澆永玄中也

用生硃砂四兩金箔裹之入丹合內用火養之此一轉通在第一變內說

第九轉亦名九還丹

取出所養朱砂別用一合澆養之此通十六變內說其詳細

鉛汞甲庚至寶集成卷之三

鉛汞甲庚至寶集成卷之四

丹房製鍊藥材

趙仲明先生用驗六法

死鹽每鹽十兩以羊蹄根葉汁一大碗將鹽於藥汁內洗濾過煎乾以皂角末二兩鋪和入沙鍋內大火一煨通紅取煙盡為度死明礬以五方草灰汁燒半日乾大火煨紅為度蒼耳汁亦可死硝先以姜汁蕩鍋子數次再下姜汁同硝煮三時辰候姜汁乾上火蓋通煨略數次取出真死此乃入粉霜內用之若煨硝作用栢枝皂角湯煮半日一煨此為真死為置死硫先以黃粟稍草燒灰淋煮一日到晚取在地上冷一夜次早用菘菜搗自然汁二三盆用鐵銚燒紅鉛開硫黃傾入冷菘菜汁內如此三四次燒試無煙為度如有煙再如此鉛入汁三兩度直要無煙方住入銚之時先將所淋過稍草灰粗及用濃灰汁和為爛泥伺候如見硫有大煙急以灰蓋住火大妙死雄蒼木當歸取汁同雄末入罐內煮一日候乾用所煮藥滓蓋頭入明爐火煨略

紅急取出候冷碎罐雄結為一陀在底死朋以好川牛膝咬咀生牡蠣為麤末去細末不用却以川牛膝煎湯煮朋牡蠣一日入砂鍋却將牛膝相蓋用大火一煨取出候冷其牡蠣與朋自然分胎六法用驗全

固鼎口藥

針砂 蛤粉 鹽醋調搽 一法白善土 蛤粉 鹽醋調搽 一法以灰相醋調搽 一法六一泥內所用之鹽先以火煨過然後用度

金二十種論本草金石論云

雄黃金 雌黃金 曾青金 硫黃金 土中金 生鐵金 銻石金 砂子金 土錄砂子金 金母砂子金 白錫金 黑鉛金 朱砂金 熟鐵金 生銅金 已上十五件唯只有還丹金水中金瓜子金青麩金草砂金等五件是真金餘外並是假 伏火四神丹 朱 硫 雄 雌 磁石丹 朱砂 磁石

養正丹 硫 鉛 汞 朱 沉附黑錫丹 沉香 黑鉛 附子 補骨脂 金鈴子 硫黃 木香 肉桂 陽起石 胡蘆巴 豆蔻 茴香 八寶震靈丹 朱砂 代赭 靈脂 紫英 沒藥 滴乳 赤石 餘糧

丹房鏡源

雲母粉制汞伏丹砂亦可食之芹花立起貧形如芍藥花色赤青可長三尺已來葉上黃斑色味苦混堪用煮雌黃立住火雷公云雌得芹花立便成庚補天石又名修天石伏鉛立拒火紫背天葵背紫面青能堅鉛形反死鉛宗心草今呼石竹花能留砒住鼎青鬚草今呼虎鬚草煮硃砂即住火立便成庚硃過赤鬚玉末可養丹砂芒硝可伏雌黃石鍾乳可為置養丹砂可制硃砂紫礬石可制汞滑石可制雌雄二黃為外匱石膽出蒲州余鄉縣如雞卵大為上擊之縱橫解皆成疊文色青見風久則綠其中亦青也今信州鉛山縣有若泉流以為澗挹其水熬之則成膽礬即

成銅養膽礬鐵釜久久亦化為銅矣曾青蔚州者真勿用夾石及銅青者若修事一兩要用紫背天葵甘草青芝草三件乾濕各一鉢并諸藥等分慢慢煮之五晝夜勿令水火失度時足取出東流水浴過却入乳鉢內研如粉用曾青結汞制丹砂金氣之所生又云曾青若佳火成膏者可立制汞成銀轉入八石空青亦如法出蔚州者佳雄黃千年化為黃金雄黃似鷓鴣肝色者用甘草天葵地膽碧稜花四件並細剉每件各五兩雄三兩下東流水入於塢內煮三伏時漉出搗如粉水飛澄去黑者曬乾再研用內有切鐵石者不可入鹽硝作汁住火力石硫黃可乾汞語曰此硫見五金而黑得水銀而赤又曰黃芽硫黃色瑩者方用硫黃四兩龍尾蒿自然汁一鉢東流水三鉢紫背天葵一鉢續遂子莖汁四件合之攪令勻入甘鍋內用六一固濟底下將硫黃碎之入於鍋內前藥汁旋旋添入火煮之汁盡為度再以百倍末十兩柳蚌末二斤一萐草二斤細剉之以東流水並藥等同

煮三伏時日滿去諸藥取出用熟甘草煮過入鉢研萬萬匝用葉子雌黃可轉硫黃伏粉霜記之不可誤使雌四兩用天碧枝和陽草續遂草各五兩三件乾濕加一倍用蕘罏子煮三伏時其色如金汁一罏在下用東流水猛投於中如此淘三度去水取出拭乾搗篩如塵可用大忌觸穢即黑雌伏住火胎色不移成汁點寶石膏桂州者可結汞傾砂中生者先以天葵夜交藤自然汁二味同煮一伏時其毒自退十兩用藥各鉢合煮足為度傾粉即煨煙也磁石四兩協物上者伏丹砂養汞去銅暈軟硬汞堅頑之物磁石一斤用五花皮一鉢地榆一鉢故綿十五兩三件並細剉以錠於石上碎作小塊於甕器中下草藥以東流水煮三日夜漉出拭乾布裹向石上推細入鉢研細如塵用凝水石可作油衣可食製丹砂為匱伏玄晶陽起石可為外匱不灰木可煮汞潞州者妙伏龍肝或經十年者釜下掘深一尺下直片紫堯色者可伏砂縮質妙石灰伏硫黃去錫量制雄黃制硃砂可

用之又可為匱名曰白虎匱紅皮礬石能伏丹砂養汞砒霜化銅乾汞用草伏住火胎色在成汁得氣者可點實枯折不用代赭石出金色硃砂能制雄雌黃草伏住火不碎可制諸石黑鉛以草伏得成實可銅為銀并鑄作鼎養汞砂住得火養水銀住得火煨粉霜住火

造丹法

凡造丹用鉛一斤硫二兩硝一兩先鎔成汁下醋點之滾沸時下硫一小塊續下硝少許沸定再點醋依前下少許硝黃沸盡黃亦盡炒為末成黃丹胡粉可制硫黃亦可作外匱即今化鉛所作胡粉也武昌銅作丹打之不裂化戎鹽純制赤黑二色累卵乾汞制丹砂酒鹽純制四黃作鐸藥握雪礬乾汞制汞并丹砂礬石甕瓶盛中於火中煨令內外通赤用鉗揭起蓋旋安石蜂窠於赤瓶中燒蜂窠盡為度將鉗夾出放冷敲碎入鉢研如粉於屋下掘一坑可深五六寸以紙裹留坑中一宿取出再研每修事十兩用蜂窠六兩又方

研如粉甕瓶中可盛三升者以六一泥泥於火畔炙之令乾置研了礬於內用五角草天葵二味自然汁各一鉢旋旋添礬於中下火逼令藥汁乾用蓋子蓋瓶口更以泥上下用火煨從已至未去火取冷細研如輕粉用者硝研如粉以瓶於五斤火中煨令通赤用雞腸葉栢子仁和作一處分凡如小帝珠大投赤瓶中加硝四兩用雞腸栢子仁煨珠子盡為度硝石草伏住不折一切物砂先以香水浴過拭乾碎搗白鉢中研之三伏時取礬罏子着砂子於內用甘草天葵五方草各剉之着砂子上下以東流水淘淨曬乾又研如粉用小甕瓶子盛之青芝草山鬚草半兩蓋之下十斤火煨從已至子方歇候冷再研如粉用如五兩砂用甘草二兩天葵一鉢五方草汁一鉢東流取足雲母光瑩者如水一斤用小地膽草紫背天葵生甘草地黃汁各一鉢乾者細剉濕者取汁於甕鍋內安石并諸藥下天池水三鉢煮七日夜水火不可失度石自然成碧玉漿在下却以天池水猛投其

中攪之浮如蝸涎者去之如此三度淘淨取沉香湯三升已來分為三度再淘漿水了燃乾任用硃砂草伏佳火胎色在成汁可點寶水銀逢硫則結得鉛則凝死水銀用紫河車水銀要死用紫背天葵夜合交藤自然汁二味同煮一伏時加藕節煮阿魏死銅紫河車白銅末不退益母草可制硫黃鬱金灰可結砂子楮汁漉藥砂子乳香啞銅軟銅桑灰結末拖子柔金五倍子佐鉛楊柳膠結砂子馬脂柔五金糞養一切藥力牛屎抽銅暈羊脂○柔銀軟銅殺羊角縮賀白狗糞煮錫蝟皮脂伏雄黃軟銅烏賊魚骨淡鹽胡麻巨勝黃丹砂粟草灰抽錫暈蒼灰煮粉霜苦瓠煮末糠火力要信常董萊灰制朱砂硫黃馬齒灰煮丹砂結汞五色莧煮砂子冬菰蔓灰煮汞及丹砂碎銅錫

白雪聖石經

白堊石二升 白石二十兩

右用水三升於鼎內相和用炭火煎至水少更添須臾水波沒即便石花出次以柳木匙

捺取花於紙上候乾入甌內以泥固濟燒作火色一日夜候冷破甌取之已作團白雪名曰第一鍊聖石右將此石細研准入前白石四兩同水煎取花候乾入瓶內實築後用白蜜大合傾藥上後用火三四斤周回團藥瓶子燴後蜜乾漸進火燒候瓶紅一食久退火冷破瓶取出又准前入白石二兩同煎取花候乾入合固濟燒作火色一伏時候冷破瓶取之其石轉青色名第二變戎鹽能軟雞子右法伏雌黃滑石等名為玉法用滑石末半斤取此石五兩同研米醋和勻以瓶盛重湯煮三伏時成上色真霜白玉又法如此用此藥半斤雄黃半斤依前法作即成紅琉璃又將此石入白石二兩准前煎取花候乾入漿水米糊醋烏驢乳共半斤均攪此藥以瓶重湯煮候乳乾名為第三變琉璃吸砂石能伏汞用法汞一斤此石三兩同研半日後入鍋中以火三四斤周回燴漸退火其汞湧沸定作一元伏火真寶矣右將此石細研入白石三兩准前煮取花用蜜和作餅子入瓶中

生絹封口後坐鼎中重湯煮一伏後取瓶漸進火燒作火色半日候冷破瓶取之名第四變青砂石又將此石細研入瓶中以米醋均和重湯煮五日夜名第五變黑便神石湛色裹鉛汞錫燒成金如服食法用黑神石五兩同汞一斤和勻半日後以泥裹入新糞中埋却以糠火和馬糞燒作火色三日夜冷取出作一圓伏火光明輝赫五彩如紅琉璃色其形或作龍形雖無昇天之功服之永為長生又將此石四兩細研白石二兩准先煮取花入器中燒作火色一日夜候冷破瓶取之名第六變紫衣砂石能伏汞法用汞一斤此石一大兩研勻後入鍋以火燒其汞湧沸定即成赤金一斤柔軟炬火扇鞠方銘又將此石四兩細研入白石二兩准前煎取花入器中燒作火色一伏時候冷破瓶取之名為第七變道玻璃法用此石一兩用汞一斤和勻入火燒沸定即成紫磨金一斤以汞度作一兩倍勝常金五兩又法此石四兩細研入白石二兩准前煎取花入器中燒作火色一伏

時候冷破瓶取之名為第八變潛龍碧波石能伏黑錫為金法用黑錫十斤打作薄片以碧波石四兩入鼎內次下米醋煮次旋旋添醋煮一日夜即成赤黃金十斤倍勝諸金又將此石二兩白石二兩依前煎取花候乾入器內燒作火色一伏時後入鍋中鎔作錠紅色名為第九變紅石可伏汞法用汞一斤此石四石同研入鍋火周回燒汞沸定即成赤金十斤又將此石四兩白石二石准前煎取花入器燒作火色一伏時鍋中鎔為錠名為第十變青帝河車又為黃石能伏一切硬物皆為玉能作銅鐵鉛錫汞皆為赤金諸石花一斤入黃石末一兩投入攪之即成金如各將此石服之亦得長生諸玉石如要作器物每物各一斤為末與黃石一兩和勻研後入無皮青竹筒中盛重湯煮化為水欲得器物以滑石末和膠膠和澁合作模樣瀉出水於模中隨模成物器通透表裏光明可愛造化水晶亦然又將黃石四兩白石二兩同煎煎取花候乾入瓶燒作火色一伏時鍋中鎔為

錠候冷破瓶取之名為第十一變寶光明砂耀石又名炆石實法用黑錫十斤對末以砂澤石四兩和米醋煮一伏時後用糠火牛馬糞燒作火色一日夜成葳蕤紫金十斤對為末服長生不死又將砂澤石四兩白石二兩依前煎取花候乾入器中燒作火色一伏時候冷破瓶取鎔為錠名為第十二變瑟瑟碧玉光石法用鍊過鉛十斤打成餅子以瑟瑟石五兩和醋煮一伏時即成紫磨光色黃金十斤如熟銅十斤鎔為汁以此金一兩投攪即成黃金十斤又將此石四兩白石二兩水五斤同煎取花入器中燒作火色一伏時後冷鍋中鎔作錠名為第十三變赤石法用鍊過鉛十斤拍作薄片取赤石四兩為末入米醋調作稀糊塗鉛片上曬乾上用牛糞塗厚半寸候乾於平底鍋中安排後用糠火馬糞燒作火色三日夜其鉛成熟金十斤一兩信勝常金五兩又將此石四兩白石二兩水五升同煎取花入器燒作火色一伏時候冷鍋中鎔成錠子名為第十四變日月光華又名

五色石法用蚌頭去麤皮細研如粉每斤粉用五色石一兩和研均以瓶盛安鼎中重湯煮半日澁得如糊藥即舉手丸為珠子以針穿孔安石灰中良久便硬即成珍珠以鵝吞食再宿糞內取洗光明非常欲要光明滿穴者蚌粉加水晶末等分依前法作即成夜明珠又將此石四兩白石二兩張秀訣只至五變即通神渠須到二十一變法用上件石三兩和汞一斤同研半日用火三斤燒作火色一伏時候冷成金對為末以硝二兩和研後入無皮竹筒重湯煮三日夜便化成水見風便硬每日空心服一豆許大服至三日永得長生服至百日即有昇天之功立見神朝拜即為真人矣石乃太陽之精汞乃太陰之精但依上件鍊法銀即為金况此入火無不成金也石五味為主汞金為主鉛是石之精汞是金之氣但鍊二十一變即大通神聖也幸蒙上真大聖流傳慮恐一失聖道萬劫不復既然得聞聖賢開鍊石之法元君傳世故不教隱蔽也鍊石號八石神水華池聖無知諸

帝祐味胡藥澄施雲坑根已上是八石是八石異名世人不知聖意妄說方八書古歌云號之紫遊丹龍虎經云若得紫遊丹不死亦不難葳蕤從此出此藥生萬般亦曰紫河車黃金滿我家赤乳還炁母一物混三華第一變善下二斗用醜二升云即如此若至精好醜斤數則善下即不定其醜隱於善下中銷鎔成汁重重澄濾以淨為好所以參同契云恍恍惚惚其中有物周者徧徧十字乃玄玄是水之數故龍虎經云水倫生萬物人獨知之此乃龍虎丹之機也付於有道勿示非人包君歌云白雪法姹女伴劉郎二八相逢藥下死更須火煨又歸陽日照色如霜

母硃砂

同煎取花入器中燒作火色一伏時鍋中鎔為錠子名為第十五變保生丹又名玻璃石法用雌雄空青石碌水銀朱硫砂此七種石皆得成寶以上諸石各一斤別搗為末以玻璃一兩和研見風便硬表裏光明火燒不熱即是上等美玉服之回命長生若以汞一斤

此石和研半日入鍋燒沸定須更成赤金一斤其諸石為粉各一斤玻璃石一兩和研以米醋一升和安無皮竹筒中重湯煮一伏時其玉如波了麵相似任意捻作器物以蚌頭研令先白滑後安石灰中良久硬為玉光通透表裏非常至於車礪瑪瑙瑟瑟七寶並得成矣世人不曉此理將為有別術異方此石燒至五變即為白虎十變為青帝河車二十一變為玄天紫河車與大還丹同功至四十九變點汞成金此石鍊二三百變亦可況二十一變乎一切變化皆由此一法也

鍊鉛法

以前二石分等入石灰中牛糞中柴灰中冷水中猪脂中醋糟中各鍊十徧後打薄片子然後使用成金也此法並依上方世界法燒至二十一變神聖鍊至成鹽即能軟柔便堪生鉛汞燒三日夜成金矣如急造物即用鍊石五兩為末生汞一兩黑鉛二兩和搗了此石末覆籍錠子泥固燒三日夜候冷取出鎔去滓只得一兩鎔汁入新牛糞汁三次即

成庚也如得五鍊石豆大和汞一兩於口中含之良久吐入火中燒便不飛走即成金也試問金公若半斤撲於新瓦去埃塵五星鑄內煮成汁汞兩兩錢會有神鉛搥平鋪四兩砂化亭一分兩礬加覽鉢井花煎一伏熟時紫霧映丹霞半兩明礬一分硃砂二字最風騷兩奩滿貯輕英粉纏定丹砂意氣豪銀屑由來八兩餘一層銀裏一層砂醋調白善來封口七日薰陶事可嘉

一一二二火星中四一二至半須紅六七四朝加半兩六星鉛裏有奇功當取此硃砂銀為置再養硃砂是云真鉛真汞此以是頭煨也鉛汞甲庚至寶集成卷之四

黃芽大丹秘旨

造丹砂識真鉛服元氣秘法

出山真鉛要極軟嫩者元氣足經火成汁投以雪白砒要輕嫩者不用黃硬及紅黑者此等皆是鉛炁重不中用每十兩真鉛要投二兩小塊子砒用瓦錢蓋面鍋中微有煙出不妨四面少着火只要煨得成汁便傾於砒器內候冷輕輕打取砒淡黃色不妨最為上也不要深黃色并紅色雖好看折砒多最第一病折少其砒色嫩黃是鉛體在內少元炁多其砒大靈故仙經云此傳炁之道不用其質即用其炁如此則妙用通神最為玄妙不可深究既云此法天下人皆做得向後不成功何也訣云蓋不得靈鉛真炁故也

三家相見死砒砂法

金鼎砒一十兩為細末辰砂十兩二物相和入水火鼎內封固口縫鐵線扎定上水下火漸慢至緊令水蟹眼沸為准不得加大其火亦不得減常令如水鼎只添沸湯常令八分

滿火如常湯不沸是水鼎下面藥厚也只不得添火常常要依前火一般直打六箇時辰退火經宿取開割下鼎內藥碾令細末依前入鼎打第二次畢再打至第五次墜鼎真炁取辰砂與金鼎砒同死共二十兩取出研細入甘鍋炆成汁坐鍋候冷打開已分胎也

分胎出辰砂法

如辰砂打得一十兩淨者研細作置養生砒四兩依常法七日火候日足取出便可點物為寶也

用分胎出砒去鉛通靈法

如辰砂內分出砒淨者一十兩打作小塊子用花銀十兩炆成汁逐塊投入銀汁慢慢成汁以盡為度大火炆成汁坐鍋打開其銀黑色鉛在銀內也收砒別用花銀每次用銀十兩將砒如此過於銀汁內四五次分胎破鍋取出銀雪白不黑時鉛炁方盡其砒通靈或作置子或點化頑物或養丹砂或養粉芽或作炆藥其靈無比

第一轉

塊子砒砂五兩用米醋拌濕於分胎煨出辰砂末內滾過放在真死砒置中封合頂火三兩養七日加火半斤就灰煨盡冷取朱五兩永不動可為長生置子只取其中養出者生珠粒粒鐵色已伏火真死可烹鍊成汁入槽成錠自然分胎點化

第二轉 點鐵

每生鐵一兩入甘鍋中大火烹鍊成汁清次用養出砂子七分只作粒子投之鐵汁內便用紅炭攪之一兩時取出錫子坐於灰上冷打開其鐵已成一兩已上之色蜂窠好銀在下七錢砂子依舊粒粒不動浮於面上精神不損分兩不耗是為分胎見寶藥也右件分兩過度如前五金銅錫鑄鐵鉛皆為好銀也此丹砂如經用一次若再將點物力已慢須再入前置養過七日依舊可用或不欲再養却將經用丹砂細研為末蜜和餅依後煨

第三轉 煨紅荔枝銀法

每三七砂子入朱砂生者一粒在內如皂子

大用砂裹末次用皂絹二層包裹線扎定懸胎於磁甌子內以水同白礬末少許同煮半時取出次用經使分胎砂末蜜調成餅子裹定煮出母砂子厚成毬子令乾坐於平地上用醋濕灰兩椀抱帽形先以四兩火圍定發

頂火三斤然後旋添至七斤一煨候冷去灰先三斤後三斤又一斤火候耗三分通赤中心生砂皆成至寶是為紅荔枝所裹丹砂仍舊不動又留可聚八兩或十兩入生汞四兩研入合固濟令乾頂火四兩養七日足加火一煨冷取汞并砂伏火依舊作匱養母砂法也

第四轉 養三七母砂匱法

將再聚丹砂二十兩為末先鋪十二兩在合底次三七母砂五兩以白礬水煮過栽在合內次以八兩蓋頭如法固濟頂火四兩養七日足加火三斤煨冷開母砂已伏火其匱日久愈靈但是七日入生取熟養至二十次漸減母加汞去矣

第五轉 變養汞法

先以前母砂一十二兩入合以匙按實心中作一窩子次澆入汞與藥等分已下尤佳次用八兩匱蓋頭固濟候乾頂火四兩養七日足加火三斤煨冷開汞成寶但七日一次取熟入生久而愈靈至二十次可糝制也

第六轉 糝制

將前匱研末每汞一兩入在鉢內上用匱末一錢糝蓋了次用黑蓋一隻蓋却用醋濕紙條糊縫將鉢於三斤火上候鉢內作聲定鉢底紅多時移於冷灰上冷開汞已伏火其匱藥依時不動或且澆汞且糝制二十度其色漸漸變黃可入庚匱矣

第七轉 養庚母砂

以前匱頭末二十兩入雄雌黃各二兩膽黃柳三礬各半兩揭綠二分已上六味一同研細生絹袋盛之懸胎銀磁甌內別用前六味各一分入皂礬青鹽各一分同研細入醋同煮前袋子半日然後取袋子內丹砂却入合子如法固濟令乾放平地上發頂火三四斤一煨火盡冷取出再研細吹去輕灰乃成丹

砂庚匱也

第八轉 初養重頭庚母砂法

前煨出匱十分先鋪七分在合內然後結六庚四汞砂子二兩半用絹裹二重懸胎於前煮匱藥醋中煮二時取出入在匱內栽蓮却用餘上匱藥三分蓋頭固合口縫外固如法通令乾頂火五兩養七日加熟火三斤煨盡冷取其母砂已成上色庚其匱汞為長生庚匱但七日一次取熟入生至二十次即減母加汞也

第九轉 減母加汞法

汞六庚四結成砂子如前法藥汁內煮過入匱並依前法火候取之數度匱老已有庚體方可養庚砂及丹砂

第十轉 養輕頭庚砂法

庚三汞七如前法結砂煮養加煨並依前法及數次更減母加汞然後至九汞一母又數次畢煨養並依前法

第十一轉 變養庚朱砂法

大顆硃砂入前藥醋煮法如前一日畢取出

浴淨却將煨倒九一庚砂子研細以蜜鍊裹丹砂逐塊包裹令厚實不露體銚內枯令蜜乾硬如此貼了朱末四兩以前細匱入合上下鋪蓋如前養煨火候並依前法冷開其朱砂皆粒粒透骨成庚可作大丹是為金丹矣或要打庚可投母砂同煨鎔攪勻取出即成上等神庚砂也亦為世寶

第十二轉 再述造丹頭分胎

其黃芽如前法造恐費耗只將淨金足色者一十六兩鎔攪成粉次用如前法鉛鼎造過黃芽砒一十兩過一次銀鼎煮之次與金末同碾勻入水火鼎封固自文至武用火一秤打一晝夜來日取出再同金末研勻逐旋投紅母鍋中漸漸下之瓦錢蓋口不可入灰煨盡止火出安冷灰中坐鍋候冷打開自然分胎去金不用只取此黃芽砒十兩變養大丹

第十三轉 變養庚砂

明淨無灰石朱砂四兩用前養庚砂藥醋內煮過了以金箔子包之將前十兩黃芽末鋪蓋了入合內封固令乾入灰池中三兩火貼

頂養七日四兩火貼頂養七日加火二斤一煨寒爐取出再與匱同碾勻水火鼎封固打一伏時取出研細同勻再藉甘鍋通紅了旋投成金汁坐鍋取之冷自然分胎去黃芽砒只用朱砂四兩

第十四轉 養庚芽

將前砒四兩為末入合二八庚砂一兩同前煮過或連入朱匱內封固水火鼎下底火二兩掃火二兩養九日加火半斤周圍旋轉火盡取出其芽已成寶色如此澆沓數次與朱同庚重八兩為度後二兩九一庚砂也

第十五轉 混胎法變金汞

將朱與砂子同研勻虛養半月取出與黃芽砒十兩同研勻入水火鼎封固令乾大火打一晝夜來日取出為末同再攪成汁坐鍋冷取自然分胎朱與砂子成大丹庚藥也去砒只用庚末匱便可乾汞

第十六轉

雌雄膽明各二兩研勻鍊蜜和成餅子却入黃芽砒匱中封養四十九日取出真死却與

前朱八兩同研勻水火鼎打一晝夜取出再為末將一十二兩入藥醋煮過硫黃三兩或蓮封同養火三七日加火半斤煨出總成末此丹大藥也

第十七轉 糝汞成庚

辰砂四兩用藥醋煮過以匱藥一斤戳孔入汞封養七日或九日取出盡成庚寶也

第十八轉 糝點法

却將死汞四兩黃芽砒捺頭煨成汁去砒以汞寶打成合子一斤如混沌形入辰砂一兩在內外用黃芽砒栽入混沌鋪蓋無令露體厚二指固令乾入灰池中養火四十九日出真死點化五金糝制世汞不可具述

金丹法

只用死汞一味入朱砂一兩入混沌合中外匱或藉封固周天火候進退抽添沐浴法象一年成大丹矣故號曰金丹一兩分為三百六十粒每粒乾汞十兩即成上色紫磨至寶矣

石中青取紫庚法

石青一斤膽礞石四兩石硫黃半兩代赭石二兩右件為末甘鍋內大火鎔成汁傾出成庚也

冷黃結神砂

右以雌二兩砵半兩牡蠣一兩先以雌入合螞粉蓋頭固縫鹽泥通固候乾四兩火養一伏時研細以湯淋去螞灰焙乾再入銚炒雌砵成汁候冷取出研蠟丸如茨菇大每丸點淨黑鉛一兩色佳

真死砵

右以砵一兩用橫紋草防風各一兩重薰鍋子煨通紅入砵在內瓦盤蓋之一煨成汁

死硝

右以巴豆皂角薰鍋留些子同硝研令得所燒錫紅傾硝入鍋扇成汁

又冷黃

以黑鉛半斤鎔汁青鹽西朋砵砂各半兩砵三錢炒紫色為度取丹頭每錢點鉛十分赤色

造丹頭法

右雌一兩砵二錢半研細絹毬定外用海螵蛸緊礞石末蜜調毬定辣蓼搗膏為圓養半日早晚火二兩日足取出點物炒砵半錢膽礞二錢半白礞六錢代赭半兩包金土半兩焰硝半兩青礞四錢半青鹽半錢

右件為細末鹽酒少許煮乾如茶褐色鋪底蓋頭了更以食鹽捺頭熟炭十數塊煨紅通赤以火盡為度

伏法別方

砵一錢半海螵蛸煨白礞一錢青鹽煨焰硝天竺黃煨三十分兩又用青礞一錢膽礞一錢半鹽精石一錢右為細末每物一錢以藥一錢上下鋪蓋食鹽捺頭大火煨成汁妙

又印方

黑錫一斤以鴉鴿糞一斗水內攪濾去砂土將鉛於銚內鎔成汁投入鴉糞汁內取白為度打作片以雄黃一分雌黃一分合研以坩合一箇用猪鼻孔草汁油合子內乾著雄雌黃末向內又以草藥四五片蓋固濟口縫候乾於灰池內三兩火養三日取出研細於合

子內以鉛片一重入雌雄末一重如此入滿築令實泥固合縫五斤火一煨取出黑鉛鎔成黃色任自打裏家事好看之甚

又法雌半兩砵各一分先將雌研次砵砵二味草研如粉取雞子一枚開竅一箇去黃

留清將砵砵一半鋪在雞子底次入雌在中心却以砵砵一半蓋定取雞子殼小半蓋口以綠礞水調塗封閉雞子取黃丹一斤鐵鼎子一箇下黃丹一半鼎內安中安雞子藥又以黃丹蓋盡微壓石灰填滿固濟用炭半斤

灰池內養取出已成也每一兩白錫用小豆大先鎔成汁下藥點之瀉出候冷即便是金色也

硫櫃養鉛成瑤

硫不以多少用魚鯉草酸漿草二味搗汁煮碾細硫滴煮三日乾入合用火蒜十箇搗爛捺頭酒調蛤粉固縫鐵線扎鹽泥封固入灰池養火七日一日二日用火二兩作二塊挿四兩三日四日五日三兩六日頂二兩挿二兩七日頂四兩挿四兩

死鉛

以胡孫頭取自然汁滴炒令死了為末入硫
櫃鋪蓋封固四兩火養五日取出擊脆為度
如未脆斷後點時有病須再養令脆取出再
炆作汁用後丹頭點鉛一兩點化換骨拒火
就用後母砂點成瑤每鉛五兩用母砂一兩
充之母亦得

養母砂法

三七母砂結了用藕搗碎鋪蓋入油缸內不
蓋鉛燬之藕煙盡絕取起次用五倍子老桑
葉呵子醋調蓋鋪入缸內如前燬煙盡取出
母砂入硫櫃養崑崙紙包四兩養子一七日
各二兩揀火

丹頭點前鉛法

如金鼎砒一兩乳香三錢同研細用大蒜五
箇搗爛水浸取青汁一碗去滓滴煮砒乳乾
為度入水火鼎打三盞水乾打時以大蒜捺
頭打用生砒則可打金鼎砒打不得了雌雄
各半兩用酒水一瓶煮一日方出去得鉛氣
如無酒水以鹽水清煮取出以沸湯洗去黑

水焙乾次方用大葉艾煮雌一日用生地黃
煮一日焙乾

死硃

用鐵塔草煎汁建盞滴煮半日用鐵塔草末
鋪蓋入甘錫瓦盤蓋固濟入灰養燬成汁頂
火五兩火過冷取去草灰

死硝

以皂角薰鍋攪硝作汁以甘草投之傾槽每
死硝半兩入死硃半兩木律一兩如無以水
楊柳樹上木鵝代之為末建盞內湖水滴煮
一日取出候乾入木律末半兩研勻入鼎輕
慢火打一盞水乾右以五物合胎作丹頭點
前鉛成瑤

又法茅七錢錫七錢入砒半錢礬五錢銀末
五錢甘錫內初入茅次入錫次入砒礬末後
入銀末鑄成汁入油槽成瑤

鉛承甲庚至寶集成卷之五

丹房輿論序

如一

竊謂金丹大藥上全陰陽升降下順物理迎
逢聖人所謂格物致知大槩不過子母相生
夫婦配偶之理須藉水火無私之力結構鉛
汞二物之精要得真土擒鉛真鉛制汞加以
手法火候故能超凡入聖返老還童後世學
丹之士不識真土真鉛不知手法火候惟求
世間罕有之草木術惑於人各述已私妄施
工巧速速相指白首無成深可歎惜某幼慕
清高樂聞至道求師訪友未造玄機後因天
禧戊午官遊金陵遇仙師魏君顏真人第一
得傳太清六一紫虛九丹之妙與夫造化口
訣遂回至湖湘詣南岳醮謝天真依訣修持
一一可驗信知手法火候不易傳之於世遂
使後學莫窺端倪某不敢私秘敬將師授口
訣已試之效集成一帙目之曰丹房輿論得
之者不宜輕泄漏慢自當珍藏實惜觀此若
能觸類而長實有益於同志矣天禧四年庚
申上元學仙子程了一書

丹房奧論

學仙子程了一著

一論真土凡土

土為天地之中炁功能攢簇五行生育萬物
金得土則生木得土則旺水得土則止火得
土則息修鍊者無土不可成丹不死此硫黃
芽猶農家不耕田而欲得禾難矣故先賢立
真土之說以悟後學可不知之夫八石稟炁
於天成形於土其性嗜陰而畏陽遇火則飛
莫知所向若經草木煑鍊金石溫養留形住
質能與天地齊堅日月共久若以點化五金
制養諸藥皆可成寶此名真土如磁石石中
黃陽起石之類亦可作外匱養藥惟其形質
頑翳志性愚濁故其功不侔耳

二論真鉛凡鉛

真人云真鉛不與世鉛同修鍊全憑造化工
一鼎可藏龍與虎方知宇宙在其中此言真
鉛奧妙世人不知是何物拘泥黃丹韶粉或
者鉛中取銀砂中取金謂其元炁未散認作
真鉛去道遠矣真鉛即水銀一味更無餘物

須是不經母氣入真土匱溫養日久遇火成
質經精不折分耗其功可以起死回生返童
還老瓦礫遇之立成至寶此名真鉛乃五金
之母還丹之祖黑鉛再為藥中之害若用非
其法則諸藥隨成懦質竟為棄物尤難改制
修丹之士深宜察焉

三論真汞凡汞

按八石本草云朱砂乃陰中金液與離宮所
交之炁下降入地結汞而成借南方為體所
以真人取砂中之汞鍊而為丹其謂曰抽為
砂中汞還燒汞作砂胎中受五彩火裏現黃
芽此之謂也夫大丹以真汞為先者經云萬
般修行先要伏心萬般修鍊先要伏汞蓋汞
者水銀也即朱砂所出仙經所謂真汞者世
人不究根源妄求配合硫黃雖可為靈砂及
其還返則便疎虞此葛真人所謂但能求赤
髓之意砂中汞是也今修鍊之家又不能考
究朱砂受氣之深淺夫天地五行之炁鍾於
山川秀發之地為金為玉為瑞草為醴泉朱
砂之與水銀尤為天地精英之炁結聚而成

也若以受年月日計之則相去又遠經中真
液與離宮之炁千餘年聚為水銀又壹千年
結為朱砂如松脂入地千年化為琥珀之類
是也若取凡汞為用則何以到同體乎蓋凡
之與真相去千百年之遠則運幾周而可以
足其炁數以是言之其差可知矣

四論三砂

大凡制汞成寶須要子母留戀夫婦歡合方
能成丹舍此而求不可汞以硫為夫金銀為
母得硫則堅得金銀則實夫婦子母之道存
焉子母尚義時乎可離夫婦尚情理不可去
所以朱靈二砂雖出處不同俱是硫汞配合
成體得全夫婦之道若經神草煑煉縱無靈
藥制鍊但得鹽礬硝鵬及磁石石中黃等頑
石匱養便能住火成汁惟不能成寶耳如受
母炁亦可到家母砂乃母汞交結而成經草
木鹽礬醋等煑之則堅用梅核石蓮髓煑便
可乘槌若遇大火坯冶則汞走而母僅存蓋
因母體遇火先燥逼汞逃去非徒無益而又
害之近世學丹之士不知所自但以母砂為

捷徑理入玄微誠難措論夫水銀成寶則與
糝制同功故母砂須得真鉛等靈匱制養或
作貼身煅鍊真死可過大冶不拆謂之倚母
糝制雖得真死匱溫養若非至神至虛之藥
一坏一折母子仍舊分離亦復何用今人或
以草死朱砂及丹養二砂二砂作母砂貼身
入梅核固煅稍能住得半錢一銖便謂之母
砂成寶殊不知所住者二砂中之翻身汞耳
非母砂汞也然感氣砂雖借母汞而成體不
為母所拘禦得以自如見火未便飛走若用
草藥煮堅須入水火鼎養煅令受得火力再
入靈匱溫養返易成功機絨盡露學丹者須
踐履而後知之

五論三黃

凡修鍊三黃須當知藥性火候苟不究其藥
性之緩急火候之輕重悉成灰燼雖悔何及
硫內稟純陽火石精氣而成質其性通流內
含猛毒見火易飛最難擒制藥品中號為將
軍謂其有削平治亂之功若得神單煮制大
火煅之立可真死惟有猛毒之威不易消滅

若便用養諸石反見傷殘猶將軍難制而易
死雖千載之下凜乎英氣亦不可犯之謂須
是進火加養直候脫去黑褐二色隨草變動
成真金色或成朱砂色或成雪白色然後用
之大能去邪歸正返滯還情健立陽精消化
陰魄雄黃則偏陽而無陰雌黃則偏陰而無
陽丹家所謂孤陰寡陽雖易制伏惟難真死
先須用草煮過然後緩緩進火加養死者良
然非得硃膽死汞等藥不可點化非配合朱
砂硫黃不可養物故藥品中以雄黃為輔佐
之官雖能通靈謂其初無全功若不配以諸
藥實難獨用直書以記學者識之

六論三白

經云硃砂在五金為賊五金皆畏之附硃粉
可通造化又云砒霜草伏真死可以點銅為
銀與粉霜最為相宜得硃相附可成至藥世
人謂此不過點化丹陽而已殊不知硃硃真
死久養無毒若得母汞鬱蒸亦能轉制諸石
及用之匱養膽石雌雄名曰五靈神丹轉白
為黃其功尤大粉霜獨水銀一味借鹽礬硝

石搗鍊為霜丹經稱為神雪或云佐以草死
砒同作丹頭入於神室緩火養死即是真鉛
其功豈祇換骨耶但其體本全陰極難制伏
不易真死若非伏火朱砂不能住質大抵亦
須憑母汞而後成去母離陽萬無一可經云
粉霜以陰造陰微陽亦無非真死三黃曰神
砂銀等非靈根不能成寶非伏砒不得軟骨
非伏硃不得軟潤愚因見此說常以粉霜以
砒硃合胎入四神匱養經百餘日用之點化
丹陽適然俱成黃金其神靈變化如此豈易
度哉

七論用鉛

仙經云用鉛不用鉛却向鉛中作及至用鉛
時用鉛還是錯蓋常至此而疑之曰用鉛是
錯則不可用須向鉛中作何耶此非神仙謾
語乃常人不知其用爾苟得鉛之法何患乎
丹之不成學丹者先當明其理而後用之銀
由鉛而生鉛銀未分胎之前神汞混成用之
匱養水銀等藥則可成功分形之後元汞既
散則鉛為鉛銀為銀矣豈可舍銀而求鉛遽

欲以鉛而成寶者乎天下寧有是理耶法當鉛三銀四同擣成末再以靈草煮制進火養鍊日久今其神炁歸復方可置養朱靈二砂或作鉛砂入母置母砂入鉛置久養而能成寶但非歲月久遠恐難成就凡八石曾經母置養過真死無性再入鉛置養鍊月餘其功又倍於常矣若見寶之藥亦入鉛置養煨或用感鉛氣藥作關坯銷庶無耗折之患嗚呼龍居蛇腹母隱子胎物理迎送造化之妙非天下之至神其孰能與於此

八論用母

凡奪天地造化修鍊金丹唯水銀一味而已須假祖炁以全其質猶嬰兒在母胞胎中神炁溫養方能成形故喻金銀汞為母子永性輕飛隨物感遇不易制伏必先養鍊朱靈二砂為丹基然後制汞成生靈變化之道法當靈草煮制火燒不動大鞴作汁胎色不移次入金母溫養日久可成大丹如火上燒之猶有光焰蓋是硫炁未死若便用母養鍊則吞汞食母互相吞啖必致耗折母體母身既虧

元炁羸弱豈能長生須要受母炁不吞母為上有母不靈無母不成即此義也或謂硫不蝕金輒便用金為母養鍊滿擬可成豈知金至剛汞至柔二炁偏負情不相親徒費歲月不能成寶所以焦金不入丹砂故朱靈二砂用母必先銀而後庚名為金筋玉骨若去銀從金不遇明師豈能成就愚得口訣云硫信未伏必先吞汞而後食母每銀四兩入粉霜一兩同研和勻作置養鍊二砂則硫吞汞炁未竭力已摧矣何暇復母耶此為添子援母又為姪女抱嬰兒若以金養二砂之理言之金汞雖剛柔不親久久相處亦能情同世之用金養砂者蓋不明金遇火則燥汞見火則飛金汞難以共久精神不交所以無成每金四兩入粉二兩一處研細用養二砂則金欲燥而遽未能燥汞欲飛而遽未能飛得以久處情相親狎何患丹不可成愚悟其理遂歷試之一一果驗但不可輒加大火使汞易為飛走不能成功宜緩火溫養為妙如無粉霜以母汞結砂為之亦得還源出母之法入地

坑中埋一二日去其火毒金用青鹽捺頭大火一煨銀四兩入水銀一兩黑鉛二兩夜明砂少許同煨後方入爐煨燻庶無屈折

九論假借

古云家有死三黃不用置田莊又云家有真死砒金銀爛如泥此說固然不明假借其理幽微未易知也世所修鍊者紛然其真死三黃砒中間豈無一二不能成丹何哉失其假借之道耳燕雀不生鳳狐兔不乳馬若無真父母所生俱是假今人但得一藥真死便欲制未成寶久而無成則歸咎於草之不靈非草之罪蓋不得母炁薰蒸精神不全之故也凡修鍊雌雄硫砒不要十分真死須是存性先用金母養成其形後用銀母足成其炁然後用此轉養朱砂靈砂粉霜汞牙無母之藥亦可成寶前用母篇朱靈用母法既言先銀而後金此却言先金而後銀者何蓋取其汞易相親也如礬砂硝硃等草伏住火若用銀母養煨亦能制汞藥雖真死不經母養祇可轉制諸石若欲乾汞成寶不可同日語矣

十論制轉

修鍊者不患為母之為難惟患轉制之為難若明轉制之理則一可成十十可成百生生變化無有窮盡所謂得其一萬事畢豈易為事哉今人不達斯理恣意揣度盲修瞎鍊至老無知尤可哀憫夫五金八石雖有迥相制伏之說中有可制不可制之道存乎其間經云硫養雄道在同雌養雄各西東又云砂養砂則砂折砂澆汞則砂活若此之內儻非師授雖智過顏閔不可得也轉制之法妙在神水華池經云以鉛入汞名曰華池以汞入鉛名曰神水聖人喻真死之藥為鉛未死之藥為汞以鉛制汞則汞形全以汞滋鉛則鉛氣盛彼此相益庶能長生真人云以神養神出幽入冥以氣補氣壽永天地猶此理也今人却以鹽礬露水沐浴死藥為神水華池誠為可笑所以古聖秘藏不可輕傳於世修鍊之士尤宜細詳凡八石真死須是添得方能通靈謂其本體曾授藥毒凌持火逼形質枯槁精神疲弊故加入本類添養復其神炁全其

形體方可轉制諸石惟朱靈二砂乃硫汞成體勢有偏枯便難變化須當知砂養砂則砂折砂澆汞則砂活之妙雖是二砂真死若欲養砂澆汞須再用硫黃炒過更加草藥煑制進火加養大煨成汁方可置養生砂及作丹基澆淋芽子凡經三四次必須又依前法用硫制之方能綿遠庶幾不致崩塌或云一黃死眾黃隨一黃不死眾黃飛誠非確論若硫黃真死可以轉制諸石若雄黃真死則可轉制雌黃未聞有雌養雄雄能養硫之理世人但知真死砒可以養粉點骨豈知以此養二黃點庚尤更捷徑所以古有云家有死砒全銀如泥之言粉霜真死亦與真鉛同功不可拘泥於點骨學者自宜消息不必形於多言

十一論澆淋

澆淋亦轉制法耳但八石伏火皆可轉制惟有澆淋一法須用朱靈二砂草伏住火入母養令真死作汁可以成寶再加母力久久養鍊使其精神充備根本堅固立為丹基庶得母壯子靈可以長生倘制度之不合溫養之未成或獨善猶且未可又安能兼善哉今人不明此道惟只計較糜費耗誇母少為奇殊不知所用各有法度若屑屑如此非惟無益亦且徒枉前功若欲二砂作丹基須是多多換易新母養過取出添硫炒制以不粘銹為度再以元草汁煮過仍用滴炒入水火鼎內大煨成汁每丹基四兩初次澆汞四兩或二兩其砂乾渴汞不成芽至七日或半月啓合又澆汞二兩或三兩或一兩方成芽矣如此澆至三次或四次看其形勢如何或如龍蟠虎踞或如鸞飛鳳舞或如瓊林玉樹如此形狀皆為吉兆若見如塚墓之象及油汞過多則是丹基力竭矣急抽去芽子取丹基再如前用硫制過其芽子若有四兩抽砂中真汞一兩同研如粉亦用硫黃煮過更加些小母片及生雌雄少許依本法封固再入爐養火則汞又復起成靈芽澆及七次與九次須以生砂代汞入之此名七返九還如此積至一斤取芽又入砂中汞四兩及生雌雄少許再以硫黃白水同煮三五伏以銀二十四兩作

神室納芽於其中入真土等置養鍊三七日或五七日或七七日芽俱成實取出分作五處入水火昇大煨作陀則又成五匱丹基仍依前法澆承生化化其道無窮古仙所謂子生孫孫又生孫也到此地步脫胎在此矣變化在此矣穆制在此矣世人不見亦不識借問何時得到家學者不可視為泛常更宜加意於此

十二論點化

刀圭入口換骨成仙錙銖入質易賤為貴非丹頭之至靈造化之至妙何由竟灌漑於骨髓哉此乃移神易氣之道猶世之染法非透骨藥及諸礬不能成其妙用然汞真死皆可點銅為銀何故先賢惟以粉霜為點銅之上藥蓋其間曾受礬氣故也若以朱砂靈砂母砂粉霜之類點銅先須用點銅砒同砂一時每一兩丹頭用砒三錢或用貳錢者然後將丹頭砒與銅珠相拌同崑崙紙數重包裹裝在甘鍋內上面下藥關實築須用濕炭頂火坯之熟搗二三千轉慎勿觸動常令頂火實

少歇再搗一二千下提出爐候冷破鍋取之其物成一陀在鍋底如有黑色再用鉛煎不可用硝提如欲點銀成金非砒硃礬礬不能透骨非雌雄二黃非曾空二青不能正色非照聖銀不能成至道有此數理若非真土真鉛置養成諸藥不可為也舉世皆知砒粉可以點骨豈謂砒粉置養雌雄礬硃曾空二青點庚尤妙或點化凡銀須用藥瘦其本體然後結成丹砂和丹頭同乳成粉入鼎裝頓封固逼去水銀加以大火一煨取入爐轉冶成至寶矣靈丹若就雖瓦礫亦可成金非苦酒苦醋金鹽玉豉煮鍊不能成也此理玄微不傳于世學者亦當知之

十三論灰霜

灰霜乃草木之精液味鹹惟毒殘賊五金丹竈家所以多不敢用若以煮鍊八石立能拒大功力甚大苟得手法去盡鹹味加大火養亦可變通緣其毒能透金石用之煮制多是化藥成水若得如此則藥死矣切不可棄懷經云不見其形方為真死蓋謂此也急用

藥水傾入淨器中澄定十餘日候其上清下濁逼取上清水煎熬成霜取下濁底乃藥也熬乾入合裝制以熬成霜捺頭養火七日或十四日藥真死矣再用研細用沸湯陶化攪勻又入淨器中澄定藥若墜底又逼去上清水不用再換湯澄之澄時須是緩性為之不然藥隨水去直待去得鹹味盡大火久鍊此藥方靈用之轉制諸石可為至藥齊功不可以為灰霜而忽之余試之有信乎葛玄所言灰霜最為下法諸藥見為厭死若得變轉亦成上法非謬言也惟硝礬礬礬用此煮制者切不可用

十四論煙煤

煙煤乃草木之神炁丹竈家亦多用此緣其精神不足制養諸石未見全功若用本草煮鍊過却以煙煤捺頭入爐溫養方能伏火如獨用此不可成也余親試有驗書以記之

十五論作蓋

凡用草煮制諸石皆以新草汁為良安知一草制一藥若非有毒其藥不殺人視之雖不

見其毒藥視之即有毒矣先賢恐草毒傷殘藥性不能通靈故立作蓋之訣法當用草絞自然汁置淨器中用紙蒙蓋春秋三日夏二日冬五日然後逼取上清水煮藥庶幾藥性不受傷殘則有全功試之可効

十六論裝制

大法為丹裝制手法最為要緊倘不明此須有真鉛真土等選則子母混雜新舊相參孰是孰非莫可考究故轉制之道以裝制為先且如八石選養諸藥若砒礪三黃等作汁之藥祇可築在合底用死選藥捺頭封固養火若言鋪底蓋頭或蓮等名狀此特言養靈砂朱砂母砂之法也凡養母砂亦須用梅核石蓮椽斗藥葫蘆等固定方可入匱溫養倘非如此終有所失又如真土真鉛養三砂如硫匱須用生硫貼身朱匱須用生朱貼身惟四神三黃真鉛等匱須用粉霜貼身各以其類貼之中存類死之理此雖是瑣碎之語苟不知蹊徑未可圖也

丹房與論

指歸集總叙

高蓋山人具悟撰

如二

叙曰天下有自然之道萬物有自然之理不得於理物且不通而況於道乎神仙之道至矣妙矣由積行累功所致也人生百歲七十者少縱勤功行積累幾何是以欲學仙者必求長生以積功累行故有外丹點化之說然一遇疾病則行符運火之功度故又有內丹安樂之術自古至今雖修內丹未有不鍊外丹而飛昇者也內丹之說不過心腎交會精氣般運存神閉息吐故納新或專房中之術或採日月精華或服餌草木或辟穀休妻皆所以求安樂也其中惟存神閉息如能忘機絕慮往往與禪定頗同縱使成功亦由陰宅不免長用遷徙則可矣然亦說陰陽八卦四象五行汞鉛龍虎者聖人不欲輕泄天機託之以寓外丹耳故古歌云內藥還同外藥廠旨深遠奈何後世不探古人之意不達自然之理得一旁門小法便謂內丹可成神仙可致殊不知自古神仙何不只修內丹又不必

鍊外丹乎今天下洞天福地皆因鍊丹飛昇有爐井丹竈存焉若曰先修內丹必功成然後得用外丹點化則古神仙奴婢鷄犬隨之飛昇又安有先成內丹者乎復有徧尋靈草煅鍊金石殊不知草縱有靈水浸則腐火焚即焦又豈能長久乎皆不通理者也予幼知慕道今二十年常遇至人授以神訣其說蓋自神農氏嘗百藥教民服餌曰某性寒某性熱某性溫平某性殺人唯丹砂一味能存神與形是以世人心神惕亂則砂屍欲不朽則用水銀水銀感陰陽之氣八百歲而成砂三千歲而成銀八萬歲而成金愈久愈堅千變萬化聖人運水火法陰陽之氣而畢其功所謂奪得造化機者也由砂以至銀由銀以至金金液還丹取而服餌長生之理端在乎此夏侯天師云古聖以上藥養神中藥養性下藥遣病名曰丹者以其色也本草只曰丹砂曰還者曰天一之水以至地十之土而還其元色呂真人所謂五方還盡得丹名者是也天生成丹世罕得之今砂中之丹止是水銀

生不可食必鍊熟故曰鍊丹曰九轉者一日行二卦有十二爻以應一年十二月初起子一終於九而轉彖也此皆神農氏之訣其書謂之金碧龍虎經黃帝因修九鼎丹成而飛昇後世遂指為黃帝之書悞矣魏伯陽參同契崔真人入藥鏡青霞子還丹訣彭真人金鑰匙論其源始且百家之源出於此也大抵聖人之言其遠如天文籍所載理或幽微唯得道之人口口相授為無不成蓋理之所在也張平叔云外丹難遇而易成真達道也愚切閱後學之難遇痛大道之無傳輒述先聖之言而直指其要目曰指歸用胎同志云耳

指歸集

還丹不用藥一

奧旨真訣云古仙唯論鉛汞二字不云四黃八石若有一味雜藥入之皆是毒藥服即傷人腸胃愚者將雜藥制伏水銀令伏火與人服食便呼為死水銀能固濟生人誤傷人甚矣且礬石有殺虎之能硃砂有壞銅之毒水銀中被此藥流入人腹必死萬即萬有美青霞子曰八石見火悉為灰爐丹砂入水化為白銀葛仙翁曰青龍白虎体本同只憑二氣作仙容真鉛便是長生藥莫信凡言有藥功老君曰聖人鍊丹不用藥唯有神室是金作金碧經云南北獨為經黃氏注云修大丹不入雜藥唯用坎離也廣成子曰純燒天地陰陽髓僧若訥曰黃芽非外物內象取精華外物一作世藥

經云靈丹本一味而成無外藥入譬如蚌吸月華之氣成珠在腹豈藉異物而成之乎鉛鉛非世鉛汞不居解移鉛裏氣必死石中朱鉛本父母之精氣故身中自有真

鉛大丹二十四品二百箇黃芽為第一鉛是陰中陽汞是陽中之陰

岑真人曰若修諸八石千萬無一成曹真人曰世人不知源泉石多錯誤陰真君曰良無頭金無耳不用藥直下制太白山陰士韓蘊中曰古今好者計數如麻車師不明宗旨水銀為陰

黃為陰頑鉛相投採花為十一芽木立號為龍為虎凡世金銀配在子母收丹服鍊自取無常滿目如斯乖訛太甚張平叔曰休鍊三黃及四神若尋眾草更非真蓋天地造化何嘗用藥今人多以毒藥制伏丹砂與人服餌反誤者多矣皆雜藥毒非丹砂之罪可不察哉

還丹只鉛汞二

鄭思遠曰虎者銀也金公是也屬水也金也龍者汞也姤女是也屬木也火也金生水水生木木生火火生土道在其土矣魏公曰燕雀不生鳳狐兔不乳馬若無真父母所生俱是假廣成子曰要体離官亦等閑搜求坎戶

取精研楊真人曰陰中有陽陽中有陰既識砂中汞須求鉛裏金陰長生曰金作骨汞作身陰陽配合自相親陶植真人曰若要死水銀須憑坎離力僧若訥曰芽若是鉛去鉛萬里芽若非鉛從鉛為始張華真人曰虎伏龍亦藏龍潛虎先伏老君函谷關記曰紅鉛黑汞大丹頭水銀一味獨玄幽聖石經曰金化金子銀化銀張天師曰鉛抽髓汞抽精髓相合丹必成太一真人曰五行顛倒術龍從火裏出五行不順行虎向水中生蓋天下之物惟伏可以制飛虎伏而龍飛惟靜可以制動陰靜而陽動故以鉛伏汞理在此矣

鉛汞須得真三

與旨真訣云只恐鉛不真丹成藥自靈只恐汞不正丹成藥自聖陶真人云鉛若是真不夫家臣鉛若不真其汞難親衆同契云鉛汞得其真終始自相因鉛不是銀汞非是木太上曰一物分二体半象鉛半象汞古詩云暫借鉛根本若去鉛不盡豈堪為至藥辦真訣疑曰決定用鉛汞二物即非世上鉛汞便為

至藥當揀拾其精妙法門而用之青霞子曰鉛為芽之母

注云金能生水水能生金則鉛中生其芽是其證也故訣云鉛能制汞汞能伏鉛鉛汞成形故名制伏木能生火火亦能生木則丹砂中生汞是其證也所以謂汞為木者以汞受太陽之氣化為流珠太陽日也日出於東東屬木太陰月也月生於西西屬金故還丹以立象為準

認得真鉛必識真汞水中金金生水故銀為鉛母汞在砂中為玄珠黃土制水則不能流金水相生然金伐木水尅火土旺四季始終之相因五行之相尅三五一共成至藥

五行水生木水銀也木生火朱砂也火生土神氣化生真土也土生金白金也金生水黑水也皆非世上銀砂土

芽是鉛之子既得見金華拾鉛還不使丹鑑曰鉛是鉛汞是汞世上之人總錯用楊元一曰求仙覓黃鉛須得真鉛華
黃子曰世上人人學求藥箇箇元來尋不着

也道用鉛不用鉛及至用鉛時用鉛還是錯望江南曰初學道須是得真鉛蓋明五行之精然後可以變化無窮神哉神哉

五行相生尅四

陰符經云觀天之道執天之行盡矣天有五賊見之者昌故青霞子云汞為青龍卦主震藏主肝東方甲乙木木生火火主心南方丙丁火卦主離其形本青遇火乃赤故化為朱砂乃為朱雀屬陽陽極則陰生朱砂中未汞也亦象離卦中二畫也如日中有金烏鳥者雌也屬陰為玄武卦主坎藏主腎北方壬癸水鉛象水坎為陰陰極則陽生黑鉛中有白金如坎中一畫亦如月中有兔兔者雄也屬陽金為白虎卦主兌藏主肺西方庚辛金金來歸性初水火自銷鑠也色轉為黃黃主脾脾為中央戊己土肝青為木父也肺白為金母也腎黑為水子也脾黃為土君也五行相推在手其中凡五行相生還返相制是以金生水水生木木生火火生土土生金而其相制金尅木木尅土土尅水水尅火火尅金故

汞為金也以金伐木砂為火也以火銷金鉛為水也以水滅火水既盛以土鎮之感以其類制以其氣大丹成矣金碧經曰演爻徵卦五行為樞坎雄金精離雌火光金火相伐水土相尅土旺金鄉三物俱亡輻輳以致太平淳子叔通曰木性能直而被金之所傷水性能柔被土之所尅土壅雖厚被木之所害金性雖堅被火之所熔此五行相尅大道之常也曹真人曰捉得東方龍配與西方虎更將南朱雀會遇北玄武就中最者須得中央土

火候在精詳五

嚴君平曰一二三四五金木水火土若能明此訣便是長生路張平叔曰二物會時情性合五行全處虎龍蟠蓋明五行非土不生金丹非土不成也

青霞子曰正月至七月申為七返十一月至七月為九還火初起一陽

注云鉛汞非七返九還則不成縱成亦不靈

是十一月復十二月臨正月泰二月大壯三

月夫四月乾五月姤六月遁七月否八月觀九月剝十月坤鍊藥成丹一週畢二十四氣還丹紫色赤二氣足也光明体重不失元斤兩俱為真土變化無窮又曰子丑寅為春卯辰巳為夏此六月純陽用事陰求於陽水浸色也午未申為秋酉戌亥為冬此六月純陰用事陽求於陰水乃凝而結金消散而入水火之氣相煎合形相持往而不定上下無常水得大而升金得大而伏相須變化凝結器中還丹之體神哉莫測金碧經曰坤初變

成震三日月出庚龍虎自相尋坤再變化充八日月在丁上弦金半斤坤體變成乾圓照甲東方金水溫太陽赤水流為汞汞者弄金錯月盈因合虧十六轉將生乾體缺成巽平明月見辛乾再損成艮艮見二十三下弦水半斤月出於丙南乾三變成坤坤乙三十日東北喪其朋月沒於乙地土木金將化繼體生震龍象同契曰火記六百為六十日晝夜之中四氣之節變化之道窮矣積時成日積日成月積月成年一日十二時中分之為二六

時為陽六時為陰中陽四氣火亦如之太古火龍經曰明龍者稟正陽氣色歸乎青翠育火宮受四千三百三十年真氣故曰火龍司馬微注云按金精太素經云丹砂稟正陽之氣含至陰之精自始化之氣凡四千三百二十年方成丹體如此故復卦火四千三百二十年方成大丹葛真人云沐浴火候不注文須遇至人方口訣蓋火候丹中最高大要前後聖人詳載文字非不傳也至於微妙不可得而及故皆在臨時唯有道之士細意詳之耳

古天地之機陰陽之理造化之用聖人載之於書纖悉備具傳之後世特使天下之人皆知至道之歸而愚迷之徒顛倒妄執不信聖人而謂天下機不容泄漏遂與至道背馳雖死不悟此無他行不合理故心不通理不入於道也聖人之心豈外理邪彼陰符經所謂他漏天機沉之三劫言愚迷之人竊弄大道以為非理非欲道之無傳耳今夫堯舜文武周孔之道在六經諄諄誨誨將使天下之人

皆為士君子而天下之士君子者皆出於是
至於小人之歸雖讀之不曉釋氏之書徧滿
天下種種教化將使天下之人皆為佛而天
下之佛咸出於是至於喜造惡業者雖誦之
不達也又況伏羲神農之書既傳於世豈固

復有隱乎唯心契於道行合於理者見之自
然悟理而得道予當披尋丹經至百十家言
雖不同而理實一貫因取其易見者編集于
前矣其引經證歌誦詩曰咸始由甲氏而傳
者以為乙或一言之要諸家互見者且如金
丹之術數百其要在神水華池本李筌陰符
經法而諸家引為經文如此之類只據所聞
未暇推究本末始載之所以傳其理而忘其
筌蹄耳其有不合者多秦漢以來方士偽為
之書學者以理推之自可見矣

指歸集

二篇同卷

還金述

大丹鉛汞論

如三

還金述并序

陶

埴

撰

埴嘗讀金碧經至魏先生云三五與一天地
至精研思十霜妙旨斯在謂一者水數為五
行之始色東北方包含五彩修之合道理契
自然故能生天生地為牝為牡然後還日精
於月窟結粹華於中氣靈運潛應與其合同
莫非人間術士所能窺竊見今時學者盛謂
水銀可以為金丹砂汞可以為河車殊不知
永生於鉛砂產於金既不辨真遂假他物譬
如綴花以為子斷體以安孕既傷爾精氣莫
能全舉世作迷途之人漏器非混成之物茫
茫志士同歸有待或謂古人妄設終無此道
愚甚不取也故徵經義為述上中下以質之
同志云爾

上篇

古之人所以假易象而為經者謂至道與天
地配如太上始分一氣為二儀二儀判然後
有三才俾乾坤運而品彙貞坎離用而金水
并此道之樞也男冠女笄牝牡相得氣交體
合應變無方此道之用也日月運矣寒暑節
矣滋液潤澤施化流通此道之驗也陰伸陽
屈陽用陰潛一往一來推情合性此道之返
也此乃明乎剖一氣以法天象地自有為合
於無為者矣豈假他物而成之乎今謹按黃
白內經神農云知白守黑求死不得白者金
精非世間金黑者水銀非世間水銀又龍虎
經云故鉛外黑內懷金華金華者為青龍為
黃鉛為乾居木位其數三又曰披褐懷玉外
為狂夫玉者為白虎為汞為坤居土位其數
五故曰三五既和諧八石正綱紀三五則土
木之位也合而言之其數有八又曰金為水
母母隱子胎水者金子子藏母胞此言金水
自相含孕韞積於母中須造化而生又曰長
子繼父體因母立元基此言砂產於金汞流

為子以金養子繼體而榮道合自然事根至妙不可不思也潛通訣曰玄白生金公魏魏建始初此明丹砂生於鉛也金碧歌曰亦髓流為汞汞者弄明璫此明汞非別物也自是乾坤交媾受氣而生欲生不生煥乎其有文章故經云聖人不定生上觀顯天符天符者信也天氣降地氣應是陰陽交接而流珠下也流珠者亦謂之流汞矣經曰丹砂流汞戊己黃金母此數者足明砂汞合三才應五行而非人間凡物也又參同契曰植汞當以粟覆雖用其子此明情分於性於性紐乎情情性相依還返自然是謂變化由鉛與水銀非類不相為用也且其分真終始自相依矣又為乾坤也牝牡也金水也土木也情性也龍虎也雖同出異名須與類合如其差謬不相涉入矣故曰同類者相從事事不成寶又水以土尅金以土榮相殺相生更為父母且水銀不在五行正位朱砂非龍虎配合故曰雜類不同種安能合體居故古歌曰莫壞我鉛令我命全莫破我車令我還家又曰鉛斷

河車空所作必無功鉛破河車絕所作無處出又五篇曰鉛中有金金中有寶見寶別寶修心鍊形賢人得道又曰寧修鉛中金不修金中寶此數者聖人明喻以示後學猶慮不曉故鄭重而言之亦所以知龍虎二事本乎一物者也得其理者喻諸返掌迷其運者譬彼上天但以世人未悟各從後學捨返掌之易從上天之難用意逾切去真逾遠紛紜雜議真假相亂或曰用鉛耶或曰用水銀耶若以水銀為之乾坤何可立乎剛柔其可分乎必以雜鉛而為之則金水何由而得生還返何由而得行又焉能變化由其真歟且古來歌訣唯讚鉛之功效不說水銀之精妙必以二事共成何得不兼而美之乎必以水銀為主但假鉛氣而成何得遺本而存末乎作者之意既其如彼後學之見且如此是欲耕石種稻緣木求魚期於有獲難矣又況文字所傳者非精妙之至口訣所授者非至人之過夫知與不知猶千里之與指掌耳自非真人曷辨真理今特與眾人之論謂言者不知知

者不言又焉知道隱乎言與不言之間哉

中篇

凡言水銀可以為金丹者妄人也言朱砂可以駐年者不知道也以不知道或妄人之言去真遠矣未汞者姓女之別名砂者鉛中之至寶丹經所謂砂汞者此其真訣也且鉛中有砂汞猶人之有情性情性於人非外物也砂汞於鉛非外類也三一之道修情合性然後可以歸根復朴矣金液之術以金養汞然後可以返魂還元矣若引外物為情則性不可合以水銀代汞則鉛不可親性不可合三官其可固乎鉛不可親八石其能妙乎夫言八石是三五更名故參同契云名者以定情字者以緣性言金來歸本性乃得稱還丹又曰性主處內立置鄴鄴情主管外垣築城郭是以砂汞者鉛之情性元氣者人之根本金主管外故謂之情汞主內故謂之性以金制汞推情合性之義也含精養神修性合真之道也又曰龍呼於虎虎吸其精兩相飲食俱相貪榮謂東方甲乙木青龍也西方庚辛

金白虎也龍為情虎為性情性相依還返之義也古歌曰束身斂魂充虎飢虎來瞰食生髓脂則呼吸之理可明矣又曰太陽流珠當欲去人卒得金華轉而相因化為白液凝而正堅金華先唱有頃之間解散為水馬齒欄干陽乃往和情性自然是知立乾坤運水火應天符合三才然後得為之丹砂矣妙言至徑大道至簡譬如造化之於萬物非能大巧使其青黃赤白一一之相類乎是稟性合真自然之理也若以丹砂木精得金乃并又曰白馬牙好丹砂又曰潔白見寶可造黃金此者皆非人間未砂水銀之所為也若以人間朱砂水銀為之有頃之間當為白煙矣又馬得解散為水馬齒欄干乎明者省之可以一言而得術士之真偽耳術士可得則正性不惑正性不惑則與道日親而根本自正豈假外名遺俗絕粒丹壑然後希遇哉故再叙情性原其砂汞重解先聖指象立喻之意諒毋結於後賢也

下篇

經曰白者金精黑者水基水者道樞其數名一又曰知白守黑神明自來是知太玄之精為道根本當其樞紐天地鍛鍊陰陽理契自然功侔造化故定兩弦之數以二八合上下得乾坤之體稽考六十四卦極天地之用卦有六爻據摘符而三百八十四存神乎其中矣乾之策二百一十有六坤之策一百四十有四引而伸之觸類而長之總萬一千五百二十所以應萬物之數備剛柔之體又天數二十五地數三十凡天地之數五十有五所以成變化而還返也至若積陽為天聚陰作地天否地閉神明見焉雖元化一施妙用無極亦在以金木水火合寒暑衰榮若春夏秋冬日夜相易陽之用也以金生水水生木木生火火生土陰之用也以土尅水水尅火火尅金金尅木以其相生相殺迭盛迭衰合天地四時而成實萬物夫日為陽精月為陰魄金生於月即坎男也珠法於日即離女也然金為月精以據陽位未合離氣以應陰爻以天地之靈孕日月之精否極泰來陰盡陽生

故金入猛火色不奪光自開闢已來日月不虧明是金木營於內水火應於外乾健不息所以致用也日彩不鑠所以益振也唯天地日月能長且久與萬物終始為龍虎配合為道魁柄與天地準合陰陽數度俾元化潛應如連珠合璧以軫於無窮前聖修之陶甄萬靈故能生天地首萬物獨立長世而形神不化亮夫妙用弘深希代莫測得之者若天地在乎手造化由乎身自凡躋聖名列金簿與黃帝老君為先後達亦所以顧茲門而無別徑也凡我同志庶幾於此者要在細求真訣務以師授不可以諛聞淺說多言失中之義所希企及矣噫今之人不達神明之意未通天地之理但按文責實以意推校殊不知古人與其不可學者去矣徒議枝葉不得根本迷迷相指詎可復追埴林野師儒豈曰先覺常給侍長者側聆斯義以為砂汞無乾坤不可得也龍虎捨金公無自入也故陳梗槩以備錯悞焉

歌曰

仙人拍手雪成團黃花欲入紫河難子母一時流作水變化還同九轉丹

還金述終

大丹鉛汞論

唐 金 竹 坡 著

第一

夫大丹之術出乎鉛汞而鉛汞之藥乃大丹之基觀其互換感發之機交相制伏之妙皆出乎天地自然非人力所能致也且鉛屬陰黑色而為玄武其卦為坎位屬北方壬癸之水水能生金水中有金其色白而為白虎其卦為兌西方庚辛金也汞屬陽色青而為青龍其卦為震位東東方甲乙之木木能生火故砂中有汞其色赤而為朱雀其卦為離南方丙丁火也以是論之則坎為水為月為鉛離為火為日為汞當無一毫之差可也僕每至半途而悔中道而廢復參異人乃曰天生於坎地生於離坎屬水為月為鉛離屬火為日為汞坎離互用日月相交鉛汞相持虎龍相返然後相成僕遂先以水鉛而制離汞後以離汞為真鉛復以真鉛制汞魂而為真汞然則外丹得造化之大全由是始悟五行顛倒術龍從火裏出五行不順行虎向水中生

如三

八

丹經言不妄發吁以鉛制汞得汞中之寶而汞伏於鉛得水中之金而鉛始見以鉛制汞以汞制丹曰鉛曰汞不偏其用曰汞曰鉛不專其用鉛汞制伏黃婆會遇外丹夫何遠之有

第二

採取真鉛真汞 以淨鉛八兩取山澤銀四兩投入鉛內鎔搗取花得八兩謂之鉛黃花朱砂八兩同研細入神鼎水火打經三轉自然真死為大丹之基汞脫無窮之寶

第三

結法 黑鉛取花於山澤名曰鉛黃花白虎丹經為水中金是也朱砂取汞於水火名曰玉液位居青龍丹經為砂中汞是也石水中金砂中汞合為一處各用八兩以體乾坤之妙和合匹配同歸神鼎封固牢密埋入神爐水火既濟運用抽添鉛得汞而降汞得鉛而伏乃為龍虎大丹再歸土釜脫養辰砂增添無極三七四六感炁白雪黃芽皆自鉛汞中產張真人曰不識真鉛正祖宗萬般作用枉

如三

六

施功鐘離先生曰抱太一之炁為八石之首者朱砂也砂中有汞汞乃砂之子也抱太一之炁為五金之首者鉛也鉛中有銀銀乃鉛之子也難取者鉛中銀易取者砂中汞鉛汞相合煅鍊成至寶此神仙簡秘之妙得此者無忽焉

第四

三姓會於元宮 母砂靈砂朱砂謂之三姓用母砂包靈砂入鉛黃太乙匱養死次以靈砂包朱砂又以母砂包靈砂入鉛黃太乙匱內養七日母在靈在朱在謂之三在混而為一謂之四象乃神仙之秘法為世上之至珍

第五

三姓再會 生靈砂包朱砂用母砂包在外入四象匱內養七日三姓再死研細增添無有紀極

第六

白雪化生 粉霜四兩生雄貼身入大匱末內養七日其粉真死雪白可愛此粉有大功乾汞點化無施不可

第七

白雪變黃粉 白雪取乾真實碎為白屑上火下水既濟未濟鍊養色變如黃粉見火成汁傾出成膏其味甜有回陽起死之功糝制成功之妙

第八

鉛黃信轉為大寶 用淨鉛一斤銀半斤合鎔成汁入信半斤投之良久取出坐鍋放冷打碎此信一陀分胎去鉛銀以信為末與朱對勾入水火鼎內打死信在上朱在底此朱有大藥之基須是煎去折半其藥方靈可為蓋頭

第九

鍊養鉛汞大丹 鉛坑至寶形如布線者八兩乃老翁鬚是也攪為碎屑以砂合貯之入汞八兩鍊養四十九伏自然化為丹粉炁之成丹不復成寶此可為大匱養辰砂

轉制四神為大丹

一秘 用神仙三丹妙訣山澤至寶一十六兩山澤先天太乙一十二兩同入甘鍋煎鉛

黃半斤為末作匱將末五兩逐旋於中脫死為末靈砂五兩作一陀以死末五兩貼了外用四六母砂一斤包令固密再以鉛白霜死大凡包裹外牆菜入油缸固濟了畢用養七日一煅寒取出其朱靈母砂杵為末作大匱此為一秘也

二秘 山澤鉛銀煎取黃花半斤先將母砂一斤逐塊包裹朱砂逐漸養死剥去母砂次以朱砂靈砂對停包裹逐漸於黃花匱末內養死取出搗為一處以成大匱此二秘也

三秘 依前黃花半斤將靈砂四兩逐漸於內養死却將死靈砂與硃對停為末煅作一陀外以四六母砂一片包裹黃花匱內養令真死與母混而為一以作大匱此謂之三秘也夫是三秘乃大洞真訣皆以凡鉛死汞為真鉛以真鉛死汞為真汞鉛汞一處合鍊養嬰兒靈中之靈聖中之聖也

脫養嬰兒

夫嬰兒姪女雖同其源實易其體姪女者未結胎嬰兒者已結秀嬰兒既產能神能聖能

通能變運用無方變化莫測在天為白雪在世為鉛壺在人則為粉霜神仙比之為姦女不過一水銀爾以其產朱砂之腹為汞之精砂之炁攪之不濁澄之不清竟在高山裂石不能得其形柔和明淨糠粃不能汗其質此為長生之藥點化之珍世之至寶無可比倫凡夫濁質不明造化之根不遇神仙之訣乃欲其成乾汞至寶以歸一身之所用以縱一己之私欲何其不自揣量然人欲求其訣當先尋師欲得其方先修其行察陰陽之動靜驗天地之循環明辯藥材扣求水火法參稽互考徧閱丹經尋訪明師直與天地同其軌轍與內丹同其關鍵可不秘乎泄之非人罪及七祖矣

脫養粉霜成大藥

粉霜四兩入銀末一兩同研勻入油缸內上以前三洞藥丹末捺頭用黃土末作蓋封固堅牢用火四兩煨養五日五夜次取出粉霜再研細銀薄捲作筒子入粉在內捲裹令緊入三洞丹頭中養之三七日此粉有大功可

如三

十二

作大丹轉糝之法

外丹大乘濟物利人肥身養道

嘗聞異人曰天盜地盜人人盜萬物三才相盜之道外丹之術莫不由是乎外丹以鉛為祖以銀為母以汞為婦鉛盜天之炁銀盜鉛之炁汞盜銀之炁互相盜竊其理一也其外丹欲以變化生生而不窮非得此三才相吞相盜交和之理其何以知外丹相生相養相吞相合之妙也且夫外丹之術與天地造化初無少異大丹以鉛為祖以銀為母以汞為婦以鉛用銀是感先天一元之炁也去鉛用銀以銀養汞是感後天銀母之炁也汞既以死為鉛故謂之真鉛由是以知汞之盜銀子之盜母其理與天之盜地地之盜人而有感異之說乎真鉛既死得所謂之真汞又果何物耶殊不知汞者即感後天之炁而生也未經煨鍊故謂之真汞能將真鉛杆為細末又將真汞混而為一復求朱砂而養之則鉛汞相合陰陽配匹互相鍊養而可謂之鉛汞真死之藥耶汞既已死母炁散耗不言可知

如三

十三

至此須明其形神俱妙與道合真之理方與天地造化異事而同其源是故銀者汞之母形者神之舍神歸乎舍形神合一鉛交其汞汞死為鉛銀與鉛合子與母會不相分離不相間隔所謂和合四象得外丹大全之用矣且四象五行不可缺一此一者何也土也土者何也硫黃是也黃婆也黃芽也丹經曰雖用黃婆作媒禮又曰反鉛為黃芽也又水銀為真汞又曰灰池爇鉛汞成銀潔白見寶可造黃金若是真死鉛汞二兩煎出聖銀正丹經所謂反汞為黃芽依前脫養出硃砂正所謂反水銀為真汞反還之妙不容於不知然則道家何以曰順則成人逆則成道以銀養硃則銀折全在乎貼身以砂養砂則耗折以砂澆汞則砂活雖千百載亦無成功謂其孤陰不能自生孤陽不能自成世之用銀則銀折所幸有汞則益其銀世之用砂則砂脫所幸有硫以固其汞銀無耗散汞精不飛以銀養汞投胎奪舍返本還元再煨黃婆以為媒禮何謂無成功之效乎古賢有云不得

硃硫汞不乾鉛無硃硫汞不耐正所謂數蓋鉛汞者日月之精出於天而光照四表日月之光着乎山澤而五金生焉八石產焉珠玉結焉光者何也精神之發現也丹者何也鉛汞真精感化而為還丹者也丹久而光光而明由是黃白生焉衆寶出焉曰乾汞曰點化皆由此丹而出凡世之謂感氣母砂澆淋皆自此出此丹之生也雖然黃白之術此特神仙之餘事爾人能於服餌尅意於內庭而上之遂使此心立於無患之壽域臻於長生之藥地此僕之所以拳拳於同道之士也

大丹鉛汞論

真元妙道要略

真 人 鄭 思 遠 撰

如

點假驗真鏡第一

夫道者黃道赤氣七九迴精三一少女為要妙在採氣還丹是得聖人隱於八素仙者秘在鉛汞故訣曰鉛汞識真萬化窮矣洞曉八素真道立矣此上至要關一之道即無成也余竊聞見學人不遇明師誤認糞穢錯修鉛汞損命破家其數不可備舉略而述記并解八素少女鉛汞列之如後有用凡汞鉛銀取抽臺水銀號為天生牙服而死者有用硫黃炒水銀為靈砂服而頭破背裂者有以蜜陀僧鉛黃黃花號黃芽者有炒黑鉛為水鉛用鉛不用鉛服成勞疾者有燒桑木為六八四十八淋煎取灰霜號為秋石者有燒金鑠草及糞灰取霜號為鉛汞者有用胞衣號河車者亦云紫芳也

有以九鍊硝石於葫蘆內以水精玉環採月水日火號為大藥者

有燒砂錫錢取鉛珠號為丹中真鉛者

有以銀雞子養朱砂及汞伏火礬張果老云龍虎丹者即伏火死水銀一色者

有以鹽硃砂啖十六歲童兒童女取大小便燒淋取霜為鉛汞者

有以四黃八石都合燒為大藥者有為大藥用八般石藥者

有以猪牙皂莢十一月採之燒鍊取灰霜莢天生牙者

有以胡蘆成硝石并白石英號紫石英為一物含五彩之道者

有煎霜雪并百草上露號神水華池修鍊者有燒鍊薑石雲母硫黃及土為至藥者

有認鐵鏗銅綠為自然之藥便指陰真君訣云金花生天地寶者

有以桑椹子并蚕沙赭石子號為大小聖石自然丹砂者

有燒熏松煙號為一子真黑鉛者

有燒絲絀取灰淋煎為大藥者

有燒鍊硝石并二江水及青鹽三年擬為至

藥者

有以水大膏泥赤白二樟柳根號玄牝者

有以曾青空青結水銀燒伏火號真金者

有以硫黃雄黃合硝石并蜜燒之焰起燒手

面及燒屋舍者

有以水火漏鑪九徧燒水銀青砂子號九

轉七返靈砂者

有以黃丹胡粉朴硝燒為至藥者

有合燒雄黃雌黃號為知雄守雌之道者

有以鍊黑鉛一斤取銀一銖號知白守黑神

明自來為真鉛銀者

有以盆於十一月合地土取陰氣認為真水

者

有燒火糞灰以臘水淋汁煎霜號大藥者

有以黑鉛一斤投水銀一兩號為真一神符

白雪者

其前件所用迷錯為道之人輪年修鍊皆是費財破家損身喪命傷風敗教如此之流學者同毛成無一角可中參同云由盲者不柱杖聾者聽官商沒水捕雉兔登山索魚龍又

云使二女一處令張儀蘇秦說媒遣為夫妻

弊髮腐齒終不相交又云和膠補筌以硃塗

錯去冷加水除熱用湯飛龜舞蛇終不可得

何以言之蓋非類不可合魏君云假使黃帝

臨鼎太一執火八公擣鍊淮南調合立宇崇

壇玉為階陞麟鳳脯脂把籍長跪祝章神祇

請哀鬼神沐浴齋戒待有所望亦不可得也

世人不知少女乃是兌卦之索三一即鉛汞

之祖黃道乃十數之始赤氣即七元之要蓋

碧通子玄微訣云長嘯道引是密法運氣之

機存想萬神是初絕外緣之計氣因感而成

形精為還元而作氣鉛汞是天地之母少女

即金華之別號愛生為衆善之宗好死為衆

惡之本略而言之蓋微妙要道者悟如返掌

迷隔天地無師執文萬無得一故淳于真人

曰世間多學士高妙美良才邂逅不遭值好

火亡貨財據按以記文妄以意為之端緒無

因緣量度不可持蓋須師資相授受得其真

萬無一失又張君五篇云鉛汞得真修未圓

魏君曰古來聖人素無前識茲因師覺悟者

焉又南華論及立通曆玄綱論三姓子口訣

皆云羲受圖軒受符高辛受天經大禹受洛

書而況今人者焉蓋先聖口訣云五三與一

天地至精可以口訣難以書傳不敢深露天

機略而述記以俟好道君子審而習之改惡

從善無使虛滯待光已矣

夫仙凡異境人鬼殊流仙聖未有學凡英人

不可習鬼雖仙凡玄遠上士學而必齋然人

鬼路殊中下習而必合爾則聖道非久修而

莫備死鬼乃卒為而可成何以如斯蓋物類

相感同聲相應古人云作善千日不足作惡

立見傷身古書云善福如五穀非種而不生

惡業如百草不植而自茂亦由惡屬陰毒之

情秋冬之氣秋傷冬殺萬物衰落復返沈墜

于根若水動而流下人死而歸夜泉也其生

福屬陽靈喻春生夏長萬物榮盛出乎土故

乎陽明若火炎而上焰火壯人生而宜陽位

故仙者歸乎九天之上則若其火如人修上

事非累功及吹熱而炎愈生矣水則不以力

而自滋下流如死之易也是故老君曰積習生常又曰合抱之木生於毫末九重之臺起於壘土千里之行始於足下理可明矣故門雖小事合標先說漸可登真夫第一門之方要在於保精存生爲上夫欲保精之法一者絕邪思二者服秘精之藥三者少勞苦四者立膝眠五者少睡六者勿令志極七者慎悲憂八者和喜怒九者勿醉飽十者戒五辛十一者性冲和亦曰中和此乃精進之漸始次乃利益夫利益者洞淵及元精經云自利利他因果共接上士能具此功利益甚深中士達神形下士身性別上士玄登無上果中士了身中品仙下士遺身爲靈鬼此乃三等志人也夫修學君子切在莫耻下問廣看要訣精真陶染自見其理逢師指妙即可萬事畢矣夫利益者莫望求福且圖逍遙免營惡業之事然即乃修合善藥貨施說善化人無方製造世寶資濟貧弱須陰行過必陽顯此乃大聖因地之機學生之人可行此行夫爲世利之藥非真承了者不可爲也爲假者必

加映谷尤須慎之

凡銅鐵錫變銀不得要妙不可爲也凡曾青石膽砂子之櫃亦成上色黃金也絕勝點諸物夫曾青結砂子先研青令極細水飛其夾石令盡乃結水銀忌冷水好曾青一兩結得四兩水銀結出停之一宿硬如堅石其色如黃金即是曾好也如若未櫃之即擣爲末一兩合伏火雄三銖粉霜一分合研點白石末并黑鉛二斤成紅瑞玉二斤半若用伏砒三銖即成藥玉即金市上白玉除砂子末也如櫃好此曾青等砂子伏出各成上金出時色赤如黃土色者鎔成絕上金也青黑色者成紅銀也深色者不成不成者是不堪鎔成銅也其金銀等砂子櫃好即各各隨母色成真物也凡鐵銀堪與錫銀若成就曰聖汞點化五金硬石皆成真寶何以言之凡生八石一斤不如伏火硝石一兩伏火硝一斤不如伏火硃一兩伏火硃一斤不如伏火四黃一兩伏火四黃一斤不如立採紫光香砂一兩紫光香砂一斤不如龍虎聖砂一兩龍虎聖砂

一斤不如大九轉丹砂一銖世說真七靈砂者余不知其神力何似蓋不得其法惟見其師云

太上老君口訣只傳尹喜張道陵二人得此法也余竊見凡夫多以凡水銀用硫黃結爲青砂子於水火鼎內燒之七徧服食云是七返靈砂甚有所折良可悲哉奉勸學者子切在審覈真訣不可輕命慎之慎之凡伏四黃八石若犯草霜未經久鍊成汁者無所用何爲也蓋是君臣乖錯暫伏相返鎔鍊五徧必漸去而玄枯稍枯者不可用也伏火試驗之的不謬耳

凡諸藥伏火但知君臣多少成汁肥膩將一豆於赤炭火上燒之成油流入火中無煙焰者不計其色悉可變化世利服食亦可治病不須多喫多即所損也

凡硫黃伏火有制藥之功無獨點化之能雄雌二黃砒黃等伏火皆有用處又朱砂得君臣伏火亦可雜用或自成紅銀者每兩點化伏火雌黃三銖成上金亦可雜用砒霜伏火

能白銅脆五金得伏火水銀并粉霜硃砂等
即軟成物又伏火硃砂雖能軟物亦能焦爛
物少即引助四黃多則傷敗五金可將伏火
硃一豆於銅片上燒三徧其銅即焦黑此為
驗也

凡砒霜砒黃水銀粉霜等多伴死伏諸三黃
但得好櫃即永伏悉有立可變化五金之功
唯硝石伏火不能獨化五金石硫黃宜服養
諸藥硝石宜佐諸藥多則敗藥生者不可合
三黃等燒立見禍事凡硝石伏火了赤炭火
上試成油入火不動者即伏矣若瓶內燒成
汁者即未可知生熟何為耳蓋綠硝石戀櫃
火炭上試之不伏者纔入炭上即便成焰凡
白礬伏火味如生時瓶內燒之通赤成汁冷
了似燒白銀色或青白色者敲之作金玉聲
實堪服朱汞等此物最難伏之即須感櫃獨
體伏若和諸藥伏即無味及敗諸藥不堪也
又凡藥有頑伏火汁伏火枯伏火及假藥一
一須試之又硫黃有似大礪砂以砒黃染色
為假伏火成汁硫黃服之傷人也有似自然

銅制作假頑伏火朱砂者有似硫黃夾石重
燒為假頑伏火硫黃者此等皆無用處略而
述之學者鑒之若人遇虛無紫光聖砂者諸
四黃八石悉可制伏及二十四化漿液金蘇
膏金華等丹藥非我真鉛汞而不成也自古

聖人皆秘鉛汞之妙不形紙墨唯口傳也
凡初地聖砂點鐵立白如銀未能全成實用
此驗丹砂真假也世利之藥具前說畢故無
謬述但少試之即知也余所具說諸凡藥及
聖砂者蓋見神農玉石本草李勣添注多有
錯謬遂述此訣論諸藥變異曉示同道君子
更希廣學無令謬度時光虛棄人命審而詳
之鑒而驗之矣

證真篇第二

夫日月尚有盈昃凡人奚無否泰都緣道德
未淳陰陽混惑未可便至真道但恐五行陶
鑄爾時
无上大道法母元始天尊說諸陰陽返五行
元精與
太上道君令度長劫中有學道之衆生採日

月天地五行之元炁修種金丹一周圓備服
之可得五行不侵出沒自在馭鶴駕龍遊居
紫府萬劫清涼劫塵不壞者蓋得元精之神
力愚人不曉至真大旨為言得道者當三災
大劫之時去出傍三界逃避之何其愚哉不
知至真之身是元精之類蓋碧通于云道成
身以億大劫至而不苦不勞恒常清淨若云
劫至而避之即出方入界逃劫避害未脫役
役奚為真道者哉况五行尚不能干豈有三
災而能傷乎世人何不思之夫三一元精者
天地之根還丹之宗萬物之母七寶之精大
道之體日月父母五行元首始名真一故德
經云天得一而清地得一而寧萬物得一而
生三才合一故為之三一又三者木土水也
再分三位在天為三光在地為三寶在人為
三明是故黃庭經云三明出華生死濟亦云
節又云木者龍也丑寅卯是一者水虎也子
亥戌酉是夫此二象化應七屬謂子丑寅卯
酉戌亥歸辰星位在天為七星在地為七寶
在人為七竅應備三五而成八素全六合顯

三五三五之位，在第三卷中說訖。按經云：三五者，順衆類和調，萬物理化陰陽覆載天地，光明四海風雨雷電春秋冬夏寒暑溫涼清濁之氣，不得三五不立。三五者，天地之樞帶，六合之要會，九宮之節氣。故聖紀云：天道不遠，三五復返，返者是還丹也。元氣結成一周胎，胎但能推運八卦變轉相生，至于載還丹具矣。田有二八丹，有一斤體全也。服之可仙矣。凡人本從元氣成身，再得靈元之精氣，補之可以長生。身合純陽，永超陰界，是曰還丹。丹者，九九陽數之義，赤也。赤名者，火之屬。服而上昇，九霄為感陽神如火炎而必上也。凡慕生君子得之者，萬事畢矣。知道要也。然先聖雖廣留經訣，悉秘其要，致令後學錯認鉛汞，修不成也。何以言之？蓋凡鉛汞五行不備，四象非全，乃即少氣頑滯之物，終不能濟命。學人欲委丹道之來宗，但思自身及萬物從何而來，即悟聖理是故。老君云：有名萬物之母，即是若採得此虛無之藥，為田產育日月之精，成金丹即可矣。若不遇此要道，未得

的證活道，而必尸解遺形，無能定其形質。此玄微之事，不遇明師，無因了達。復見學人往往有竊聽之徒，迷迷相教，今故述此訣。令同道君子辯識大綱，免生疑惑。雖即不陳龍虎，凡名實顯陰陽之行狀。行狀者，金丹之祖宗，龍虎之交精，金木相尅，水火相刑，五神現相矣。

古歌曰：聖人奪得造化意，手搏日月安鑪重。微微騰倒天地精，攢簇陰陽走神鬼。日月華若箇識秘經云：志當歸一，精義無二。此之是也。識者便是真仙子，鍊之餌之千日期。千日者，大九轉還丹也。身既無陰，那得死。此是上歌者述還丹之始末。夫初認丹砂之時，雖用師訣，認得龍虎，猶恐不真。可於深靜之處，會龍虎相見，交精。龍吟虎嘯，雲霧變，魑邪鬼奔逃，香風既起，龍虎隱潛，遺精于交處也。其精如血，其味苦，其香入口，水消而化。名曰還丹。上仙呼為走馬丹，砂香聞十室，立能變鐵。非也。此驗丹砂之神變。然取此丹砂為丹，田日月之精，感此日歲月運育，凝結成丹丹。

成出胞田，離母母即丹田也。號曰鑪玉仙者，服其虛子，不服其母。點化世實，特救貧弱。及有道之君，服之可以長年。若戒色情，服之亦得長生。為隱士，若不得此丹田日月之精，五行之炁，終不凝結也。如無此，前件龍虎交精，靈異即是。凡藥土石之類，終不合聖感神者矣。非唯此，獨能變異。況磁石吸鐵，隔閭潛應，水精蚌蛤尚敢玄遠，水火見類，凡聖豈是難乎。又臘日造酒，醋收猪脂，猶經年不臭，壞何況以元精四千三百二十時炁，候為金丹者哉。夫至道多疏，不難便遇。修大丹之時，且須延駐還丹，漸可登真。未曾服此丹，須委應候，若不委之的，有疑退，失真之功。凡初服丹之時，心意鈍悶，夢寐不祥者，此是三惡被靈砂所侵，故惑亂人心。如此旬日，即止或夢嘔吐鼠糞及亂髮茅，蒸泥身手之上，有大瘡，內有蜘蛛，蜥蜴走出，又夢陰莖朽落，并大便惡物者，勿疑。此是三尸出去之兆。又經百日之後，時時聞腰背間如日炙及手掌內真珠影，及身內像嬰兒嫩肌，或被拂觸，著易破損。後

相次自堅又內色赤是丹砂行血除宿患之
狀如體有小瘡子不痛不痒亦膿血漸自退
落如麩片乾落後即肌膚瑩又漸日明夜黑
之處在目中黃花光一條長三尺已未出

現筋許大身上凡有缺損癩痕漸漸平滿不
見又多涕鼻中清水及多噴涕目中淚出勿
恠此之是邪所出之候四肢輕緊又時時聞
兩腿膝通如日炙而熱又大便有黃膿黑血
一兩自止是起五藏內宿患喜怒漸減力作
不倦更有諸般不及一一備述此上應候皆
師傅口訣余候皆然恐同道君子有服此丹
不得審細應候宜記此訣其有不周龍虎丹
應候自有先聖及後積山晦老訣甚行于世
故此不述也

先聖皆訣應候試凡人之志故少有傳得者
矣唯此訣真說相濟切須秘之勿傳不道之
人又服藥忌無鱗魚羊血狗蟹及自死馬牛
及猿肉薑蒜胡荽苦菜苦苣等物味總不食
為上慕長生人少喫米喫即聞寒熱身體重
此未喫之觸不是師傅訣余因盛暑月多守

鑪火燒諸小藥常以冬月一般不聞寒熱炎
因食煎水淘飯一茶椀七日聞熱較後更試
亦復如是志士君子亦宜慎之

鍊形篇第三

夫鍊形之要在守一之玄妙一者出為精行
入為心性乃是太和真一眾命之帶絕于落
氣絕乃還元按傳志訣曰一者保精運氣二
者採有名之母三者是鍊形化質五藏化為
寶筋肌骨變為金玉綠髮青眸瓊肌膩體神
光煥爛能存能亡目盼無極耳聽無窮名曰
神真身與道合即造化不能移鬼神不能知
金骨齊于靈元瓊肌順達六慧一云同夫六
慧者真六識也在凡身為六賊六腑在聖身
為六慧六通六甲六丁在天地為六合六律
六呂故達六慧者乃是神仙登真之品更得
无量不可稱計大道之果者蓋因得不退轉
志丹華之要而能活達俱超高真之道言高
真之道有三品之正理夫三品者上品鍊金
骨玉肌生身同元見大身即無外隱小身即
無內出顯即無有之身入隱即虛無之質質

與太空合其通无量定名上品及離凡之時
白日上昇矣

中品雖形性俱達神有數亦出入無門乃是
初登道果在凡之時晚覺修行遂作尸解以
符藥代形化留死屍割斷親愛夜半昇天或
有隱遁為地仙者雖經劫塵而常清涼終不
可久居上界只有往來之紛紜隱遁者潛走
異名也自己身不利他人故曰中品又按洞
真元精經云夫上品者修行自利利他形昇
性具其功無量內外普濟中品者唯利己身
遠入幽深其志弱其德薄下品修行精氣漏
泄身既不了性須別形鍊行不久偏枯志劣
既歷虛有見身已絕將脫滯形悲空夜月重
契陽和可辭生滅矣乃言下學者既不能形
性俱存又不能久久鍊形為氣化其滯質與
虛無通同即名清虛之鬼虛有實無之身唯
能暫化虛物不能化實又有之用與凡無異
即善奕無主之鬼也蓋全生甚難就死皆易
故為下仙又按太極真人訣曰下士脫腔尸
解蟬蛻亦稍異凡俗若修太極靈劫及枕中

解蟬蛻亦稍異凡俗若修太極靈劫及枕中

解蟬蛻亦稍異凡俗若修太極靈劫及枕中

解蟬蛻亦稍異凡俗若修太極靈劫及枕中

解蟬蛻亦稍異凡俗若修太極靈劫及枕中

解蟬蛻亦稍異凡俗若修太極靈劫及枕中

解蟬蛻亦稍異凡俗若修太極靈劫及枕中

解蟬蛻亦稍異凡俗若修太極靈劫及枕中

解蟬蛻亦稍異凡俗若修太極靈劫及枕中

解蟬蛻亦稍異凡俗若修太極靈劫及枕中

解蟬蛻亦稍異凡俗若修太極靈劫及枕中

解蟬蛻亦稍異凡俗若修太極靈劫及枕中

解蟬蛻亦稍異凡俗若修太極靈劫及枕中

解蟬蛻亦稍異凡俗若修太極靈劫及枕中

解蟬蛻亦稍異凡俗若修太極靈劫及枕中

解蟬蛻亦稍異凡俗若修太極靈劫及枕中

五行白虎七變尸假隱遁亦可漸契高真自此已下不足上士修効又前言空心住心者謂空心凝則失形脫腔住心凝則鍊形住心在絳宮則忘道而道自會定空心忘空空元合自然此心法如是又法母曰吾法無法吾玄無玄此理玄妙內觀經云內觀之道靜神定心亂想不生邪妄不侵周身及物閉目思尋矣為勸學生之君子學生須學長生可貴勿學脫腔尸解一者與凡不殊二者損常敗教三者經精順毒四者凡淺根衆生妄想立者修成若不寄人生即化生為天人竟有墜退若不為天人即永死不生則免來去何殊死耶亦未必保明其真矣可須堅志且修脫腔之事亦在經訣乃是聖人為鈍根學者漸門令平易其心心平則理達矣故

墳兒孫植栢拜上饗神神之既化墳自為身略而言之
又煙蘿子曰道體全真在此生迷徒待死更修生今生不了生前事更有生從何處生又三元經曰玄珠之本黑誰將日月守燦燦因象光此是神仙壽世人強伏氣伏者盡勞神大道守虛無圓光照是真真說長生訣海內先皎潔念念守光明萬年身不滅難則無過道說易何人守內光象外明我與天同壽日長東海生光明養萬物仙人永長生傳此長生術老莊曰長生久視谷神不死又曰為之長生不死者豈復有修設之限哉又曰千載厭世去而上仙乘彼白雲至於帝鄉又曰修身千二百歲形未嘗衰又曰乘白雲馭飛龍而遊四海之外又曰人皆盡死而我獨存又曰神將守形形乃長生又曰長生者不死寂滅者不生不死不生不死真長生則真寂滅生寂滅內則長生死寂滅外則永死道經曰道生曰常心使氣曰強又玄妙內篇曰兆欲長生三一當明記前學道君子若達此理即

三要自明真三要由一可照若了則三要自見幸希飽志君子驗而明之儻有未遇師者可以愛生為本忘死為源審看內秘要諸經則曉萬派而同一源余且歷悟之經及諸藥故述此訣已俟學者矣

真元妙道要略

丹方鑑源卷上中下 同卷 如五

金銀篇第一

紫閣山叟獨孤治撰
麤金出漢江昌江五溪或如瓜子形新羅金
帶青色怯甚有偽者銀作却精了白色若

鎗石者燒黑天生牙此是也亦曰黃牙

生銀出洛平藍盧氏縣暈色打破內即白主

於鉛坑中形或如笋子此有變化之道亦

曰自然牙亦曰生鉛亦曰自然鉛也

山澤熟金大凡可為器物此死質性已堅頑

矣制朱砂水銀若為器可為利術不堪食

綠納金氣於內金性有毒

白銀可為器物與前同可用結砂子入用也

水銀銀可以鈎金亦湧泉匱中用蓋藉其死

水銀也

朱砂銀用母制者不堪不用母成者亦可鈎

黃金也

鉛銀亦鉛中所出此銀冶中者稍似精異可

為器養丹砂

錫銀鐵銀無變化之氣也

紅銀可鈎金亦可點為獨體丹陽

子母銀以汞結銀養炬火不走可分養無休
息

武昌銅出鄂州白慢可點丹陽銀及鎗石蓄

摺銅東川赤札銅為丹陽熱打不裂

自然銅可服食也

銅粉熟銅粉補人傷折可與丹砂同制伏

鐵磁石鐵精可用

鉛銀鉛者不出銀熟鉛是也嘉州隴陀和出

鉛精精華也有變化

白鉛亦曰紫真鉛

鈎脚鉛出雅州諸縣形如皂子如科斗子黑

色出土山澗沙溪中可乾汞銀亦曰於鉛

草節鉛即嘉州生鉛未鍛為熟者打破脆燒

如硫黃

信州鉛全不可用蓋雜銅氣也尤不可作玉

盧氏鉛此鉛用即力不及嘉州直須泚瀘砂

惡

陰平鉛出劔剛鐵之苗不可入用鉛蘇入汞

了以醋氣蒸之白硫與霜同

鉛黃花投汞入出養自浮面上取之炒黃丹

入取之亦是也
錫可為銀兩砂入即硬入鉛止聲

水銀朱砂中抽者妙帛上動有鼠尾是入鉛

也大段畏酸澁之石也

訣曰欲得水銀死無過死水銀契曰狐兔不

乳馬鷲雀不生鳳又曰種禾當用粟覆雞當

用卯又曰異類不同宗安能合體居元陽曰

金化金兮銀化銀金蛻蝶銀蠶皆大治黃白

術皆用

諸黃篇第二

雄黃訣曰雄黃千年化為黃金黃帝曰雄黃

化銅武都者上西蕃者次鐵色者上雞冠

者次沉水銀脚鐵末上拭了旋有黃衣生

者上

雌黃溫成者即黑色乾輕如焦錫塊臭黃作

者硬而無衣試法但於甲上磨上甲者好

又熱燒熨斗底以雌劃之如赤黃線一道

者好造黃金非此不成

雌黃背陰者雌也能柔五金亦可乾汞船上

如冥血者上湘南者次青者尤佳葉子上

可轉硫黃可伏粉霜

砒黃出信州可飛為白霜能化銅可食可乾

汞可為丹砂匱

蛇黃可為丹砂匱伏火可為匱

石中黃可乾汞出金色也

石硫黃可制汞

訣曰硫黃見五金而黑得水銀而赤亦曰黃

男亦曰黃牙為根是也臭黃化銅

諸砂篇第三

朱砂記曰丹砂水精得金乃并辰錦及五溪

有芙蓉箭鏃鏡面鐵色光明等砂已上皆

可餌食變鍊黃白之道

高州砂不可用黔中朱砂亦不可用合水銀

大陰之氣隨金銀銅鉛之氣火可化為異

質也

硃砂出北庭有黃者

訣曰謂之金賊能制合群藥之中使也亦有

制雄雌之力也

大朋砂能制汞能啞銅聲大朋砂出果州可

結砂子

針砂可制硫黃為紫粉可鐵泥固膏

胡女砂一名銀黃出銀治中能軟鐵可伏丹

砂

鸞砂出藍田江豆大黑色可作匱

海白砂可為外匱能通火氣

諸礬篇第四

黃礬船上者好瓜州者上文會者次西川於

皂礬中揀黃者將出不出堪引得金線起

者為上可化水銀為金亦能化鐵

紫礬波斯者如紫石能化銀為金亦乾汞文

州者如黑錫塊

白礬乾汞用可淬錫可制諸黃

波斯白礬形如棘針能乾汞

青礬可養丹砂匱

綠礬可制汞出金色

皂礬可制汞為粉霜

雞屎礬制汞出金色也

崑崙礬制汞養丹砂

鐵礬出太原文水珠狀如赤石脂金星者是

真可制硫黃

柳絮礬可養丹砂結汞如匱

絳礬結砂子

雲母礬結汞

膽子礬蒲州可化銀為金結汞出金色

雪礬乾汞制粉霜

天漏礬軟葉子鐵出蓬州天漏山白色

粥礬養銅

鴨屎礬出藍田銀治結汞

雞毛礬結砂子

向容礬出金色結汞

宣州期礬出綠礬中深青瑩淨者可為匱

礬石能化銅鐵為銀

諸青篇第五

空青能化銅作銀結汞砂子

曾青結汞制丹砂蓋含金氣之所生

白青堪為劍

大青造綠玉用

石青化銅

丹方鑑源卷上

丹方鑑源卷中

諸石篇第六

礧石四面增鐵者上伏丹砂養汞去銀暈硬

汞

乳石可為外匱也

鉛牙石出鉛坑中黃白色可制丹砂

握雪礧石出曲灘驛威寒有髓生於石上可

採一分結十兩汞

金星礧石乾汞用制丹砂制硃砂

銀星礧乾汞用制硃砂制丹砂

特生礧可用伏硃砂

紅皮礧伏丹砂養汞

桃花礧石乾汞

紫礧石可制汞

陽起石為外匱

如五

長理石可食

六

賀母石如銀礧養丹砂

滑石制雄雌為外匱

寒水石為匱制丹砂制玄精

秋石可作白玉硫礧

浮水石去藥中惡物

辟石黑色伏砒粉霜縮質中用

蜂窠石可作外匱

凝水石可作油衣可食

獨石外匱

硝石五金之使制砒制硫黃可作玉

諸石中藥第七

石膏桂州可結汞

石脂固濟外匱

石膽河中八稜化銀為金化鐵為銅出色去

暈

石麒麟碣出金色

石炭伏硫黃去錫暈制雄雌制硃砂少可用

石乳可作外匱

石花可結砂子

如五

石甘穗文如錫結砂子出金色

七

石綠結砂子

石霜結砂子

石璣蠶制丹砂

石髓可結砂子

紫石英赤白者可食為匱用

諸霜第八

粉霜化銅

砒霜化銅乾汞

大便霜制丹砂治風

桑霜制丹砂硫黃

諸鹽篇第九

鹽精如水精出鹽池制汞制丹砂

戎鹽赤黑二色出西戎壘外制丹砂乾汞

鹽鹽可伏雄雌作金用紅鹽為上也

青鹽鄆州可乾汞制丹砂

新羅黃鹽化汞成金可養丹砂養汞

鹵鹽煮四黃

崖鹽出陵州亦曰生鹽如白礧養丹砂乾汞

鹽綠結砂子

鹽膽煮四黃鮮物

諸粉篇第十

定粉可制雄雌養丹砂

胡粉可制硫黃作匱

蚌粉制硫黃

膩粉伏者化銅
雲母粉制汞伏丹砂可食

諸硝篇第十一

馬牙硝養丹砂制硃砂

扑硝養硫黃反雌雄

縮水硝乾汞養丹砂

芒硝伏雄

坑硝可伏汞砂

諸水篇第十二

水精養丹砂

茅屋雨水養雲母

蜜水養丹砂

諸土篇第十三

土母赤色三學山伏硃砂

土黃制雌黃

伏龍肝十年竈下掘深一尺有一行如紫磁

是也伏丹砂能縮質

苞金土結砂子

代赭土出金色

鉛坑赤土造丹砂銀

八

地髓出均房制丹砂
赤鳥脚可為外圓

丹方鑑源卷中

九五

九

丹方鑑源卷下

雜藥篇第十四

黃丹伏硃制硃砂制硃黃

玄精養丹砂制硃黃

蚩尤骨作外圓

雲英可養丹砂

雲母制硫黃乾汞

五色禹餘糧乾汞

太陰玄精制丹砂伏硫黃

玉末砂養丹砂

銅黃固濟

香墨能固濟

蜜栗子乾汞

榆甘子汞五金

乳香啞銅

雜藥汁篇第十五

酥波藥用也

乳出一切火毒

苦酒膽礬左味米醋右味煮四黃化諸藥

小便煮白礬伏硫黃

諸油篇第十六

大麻油煮鉛自結汞

苴勝油紫酥油汞五金潤八石

骨律蔓子煮汞

草麻油煮錫

礬石油結汞

石腦油化銅制砒霜

諸脂髓篇第十七

牛脂軟銅

羊脂汞銀

○銅骨可伏砒

黏羊角諸錫

猪脂煮銅錫

蝟脂伏雄

駱駝脂汞金

驢馬脂汞五金

烏賊魚骨澄鹽

諸鳥獸糞篇第十八

雀糞伏砒

馬糞養一切藥力大

如五
十
○

狗白糞煮銅

牛糞抽銅軍

蚯蚓糞固濟

寒號鳥糞縮錫

鷓鴣糞縮錫

諸灰篇第十九

紅心灰藤制礬

蕎麥灰煮粉霜

仙娥草灰制硫黃

不灰木灰煮汞

○苞金草灰結汞

馬齒灰煮丹砂結汞

益母草灰制硫黃

紫葛灰制硝

桑灰制硫黃伏砒砂

茵草灰制雌雄二黃

婆羅門灰煮汞

禾草灰抽錫軍

芹槿灰制朱砂硫黃

鬱金根灰結砂子

土
○

冬瓜蔓灰煮汞丹砂碎銅錫

紙灰能藏火可久

打銀灰照綠玉

諸草汁篇第二十

五枝草結砂子

章陸技錫

蒼耳抽錫軍

五色仁莧煮砂子

猪皮草結砂子

天劍草煮汞

○蘇麻汁液藥

續萸草結汞

虎耳草煮砂子

水田翁草煮汞

獨麥草一名山封子碎錫

梔子碎金

七節草結砂子

萬苴以硫黃種之結砂子制朱砂

馬鞭草縮錫砂

銀線草結砂子

如五
十二

○

海芋伏礪

五倍子枯鉛

柳膠結砂子

雜要篇第二十一

黑豆柔丹陽

附子黃丹陽

巴豆軟銅去暈結砂子

苦瓠煮末

浮萍草伏硫黃

藥泥篇第二十二

鐵泥淬針砂為粉入六一為泥

鹽膠泥以雞子清杵鹽成泥

礬泥研為粉入六一固濟尤妙

辨火篇第二十三

牛糞火向藥力大于東炭是也

馬糞火同上

糠火均力倍常

竹火蓋養秉性慢也

青剛大有力也如羊脰者

造銅銀鉛砂篇第二十四

如五

十三

銅砂消為汁下磁瓦末攪即成砂子

銀砂消為汁瀉以白礬汁濃濕紙為卷子攪

作之

鉛砂消為汁瀉入沙盆中以木槌研之即隨

手成砂子

雜論篇第二十五

朱砂油此未是熟藥蓋以消石并牙消引而

為汁久服亦無大效

硫黃酥此或以蜜蒸服之此生硫黃毒在不

可服之

磁石此堅頑之物無融化之炁或假其炁服

食即可長久若以磁石為藥多服必有大

患矣

硃砂此性有大毒有沈冷之病可食之疾損

藥便止多服積聚成諸大擁塞

龍虎頭夫水銀見硫黃即赤或見燒未旬日

已見紅色謂之好藥殊不知硫黃毒在水

銀上生雖感炁而紅未可服也

點制五黃丸子方

雄黃一兩雌黃一兩砒黃一兩硫黃一兩黃

礬一兩已上並消都用米醋研令涸涸後以

火迫出却陰炁為用只先飛鹽一斤作鹽花

取一銚臺以鹽花鋪在底上以新小瓦盆子

恰合得者以鹽上安藥然後用盆子合定周

回鹽泥固濟了下安火增令飛上盆子底直

至飛藥盡掃取又研入米醋准前出陰炁依

前安排飛盡藥又研別入匱末作底上安藥

燒一斤火取研猪脂為丸白豆大一丸制一

兩汞取新銚子一隻先安一黃土作坑子安

汞一兩在內煖動入一丸子候作聲聲盡便

成炁也莫同山澤第三度斷別用匱法

丹方鑑源卷下

大還丹照鑑

如六

夫大還丹者虛無之系造化之基包一氣以爲先闢二儀以垂象則所謂天茲顯瑞物稟合靈總四象以成形區五行以定體窈冥之內斯道莫可窮恍惚之中唯情不能度適自曼古迄至於今廣演繁文細數輿論致後學罔明其旨顧前賢畢了之機俱隱玄言曷探秘法余生居梓郡世本皇都祇自童稚之年便慕神仙之道心專棄官不務榮名知死事之畢期遂求生之延駐想世間多種唯人最靈萬法登真莫不由己遂遊勝境或步躋塵訪志友以討論冀明師以傳授洎乎天不辜願果值奇人指示龍虎之形方明龜蛇大體乃更徧尋仙訣廣閱丹書將明可久之元用證返淳之理遷凡易聖非積行以難儔轉魄歸陽在虔誠而自偶何況大丹者光凝日月冷浸雲霞澄窟窟之精輝混龍胎之流影靈蹤罕露塵跡寧諳究此者悠哉信死者倍矣其有貪財逐利厚已薄人縱妻妾以滿堂誰能代死假使金玉以盈屋豈續長生萬種千

般荒郊堆土何曾百歲唯恣耽媼奉道者無非慾貪苟學者剛言深會以至鬢銷鬢色容減童顏始歎隙影難留仍嗟逝波不返如此流輩豈不傷哉或有近學之徒悞執先師之作論還丹則陰陽莫曉言賦命則動息傷神

錯認汞鉛妄求赤白或云內化五臟外化五金點金須得庚化銀須用艮或云金化金方銀化銀自此更無別神聖此大謬認上仙之說焉得妄將草石欲造金銀實爲天地懸殊可謂謬矣予嘗念愚昧不知陽中有陰陰中有陽伏汞即汞結河車吸鐵者須明磁石乃合夫婦之道自然法度周旋但明性情克無不就若世別有黃白之妙則神仙之道全非古今一門更無二議偶因閑暇採撫仙經重刪先聖格言留爲後人軌範名曰照鑑登仙

集總成一卷分作三十三篇實謂鑒彼痼疾厥號登仙令妍醜便分遺精微易會悉是靈文秘旨丹訣玄機俾盡顯於前賢庶普明於後學伏願仙真鑒祐上帝垂慈洞化迴匡護之心太清資拔昇之道以貽同志用滌弘襟

略覽者似玩珠珍得卷者如懷異寶僕依經訣必契超凡若以自意修治定是耗財罄產非人勿示輕洩陰誅時廣政壬戌二十五年寅月上元集序

北方歌曰

北方玄武身本黑家鄉體住崑崙國尋常定志有長生方圓任性可生得隨流信運長爲客誰識我身性無白不獨舍著五行精就中偏感陰陽調和充震爲夫婦四象排來在高處分明指似後人言莫使昏迷錯天路

真水異號

曰白金曰靈珠曰真身舍利曰流汞曰流砂曰玄珠曰衆生曰活寶曰九轉金丹曰摩尼珠曰丹砂曰夜光珠曰太陰真水曰窈冥華池曰烏金礬曰崑崙礬曰黑金曰聖石曰金公曰玄武烏驢乳曰波斯礬

西方歌曰

西方白虎本屬陰爲男爲女亦爲金長立于官胎產午成形充體坎同心嬌姿玉貌欺冰雪素質含光洒輕血則知喚作白琅玕怎識

我身是明月無媒自嫁得黃芽生死須歸戊
己家炎烈下時寒國上陰陽催促總成砂若
人會得吾此語目前便是三清路駕鶴冲天
日有期定知永劫拋塵土

真金異號

曰白虎曰白金曰太白曰太玄曰太真曰太
素曰真水銀曰水精曰秋石曰石液曰玉液
曰真鉛曰乾精曰美金花曰雄金曰河車曰
柔銀曰真金曰坎男曰玄液曰水中金曰神
符白雪曰聖無知曰錫依脂曰白馬牙曰好
丹砂

南方歌曰

南方朱雀其身赤猛烈雄強勢難敵性共乾
坤造化齊體並陰陽難消息水妻土母木家
子白帝金形胎受此四象皆因我氣生萬類
須由我氣死性連甲乙氣偏通媾扇金娘嫁
木翁歸投戊已到中宮看看變轉總交紅此
謬不悟慙慙說句句從頭細分雪莫言積學
但陰功始解消詳吾志訣

真火異號

曰太陽曰恍惚曰赤石曰赤鹽曰朱雀曰朱
見曰紅鉛曰火鉛曰真火曰紅石英

東方謬曰

東方有木本名砂為男為女亦為芽受氣午
成須立子含精育質長金家自從成長多年
月朝朝各自向天涯莫欺形貌黑皺散渾身
總是日精華忽若遇著陰家子不假良媒自
相許迎歸寶帳到中宮陰陽氣合情意與特
地為胎重造化運動坎離入卦十月懷胎
母子分定知霄漢懸鸞駕

真木異號

曰青龍曰曾青曰木精曰火精曰玄女曰金
液曰姤女曰流汞曰流珠曰明璫曰金津曰
赤髓曰離女曰雌金曰坤精

中方謬曰

中央戊己屬句陳體合虛無與道隣純抱元
和精粹氣陶身萬煉總成真木妻火子水家
鬼水土相鎮不能起還教却產西方金透代
相承壯精髓雖然我身無正形志事隈憑四
象生四象不因連我氣水金木火豈能成徧

通金木恩情熟留向胎中親養育兩物相和
氣總并須憑丙火來煎感丙火元來是我命
節候輪排依法令自合天人造功機誰見仙
家真徑路

真土異號

曰黃土曰真土曰紫土曰菊花曰太易曰真
黃芽曰真龍虎曰二氣靈砂曰大還丹

論二氣產黃芽第一

夫黃芽者乾坤感合造化成形陰抱陽魂陽
抱陰魄陽靈而血輝瑩徹陰真而玉彩通明
奪月而素光爭發闢日而紅霞亂起金身髮
鬣徧體生皮長於陽位暗共陰精與五金之
作媒統一石而為主明之者頓沖於霄漢昧
之者長處於風塵日用而皆不識波波而成
皓首

謬曰

乾坤感應始為形造化元因此戶成日月周
旋魂魄合陰陽交媾結為精分明一氣從全
長認取黃芽自水生無限虛於塵世裏時人
日用不知名

識鉛汞第二

夫修大藥先明鉛汞之真元合煉成丹須達坎離之正理鉛包陰髓是為虎而坎方汞產陽精故稱龍而離位坎月離日會來往之梯媒離女坎男應返還之綱紀鉛受辛育故被褐而懷金汞稟甲胎自著緋而含木鉛非世錫汞豈凡銀鉛是天地之根基汞是陰陽之靈氣鉛含日魄汞飲月魂鉛是真鉛汞非常汞抽五行之筋髓相結成金合兩象之精華變凝成液日虧月滿魄沉而自喪陽魂月缺日盈魂消而却終陰魄陰陽感合配成龍虎之夫妻水火返交斷出乾坤之丹藥陽能制魄運行而自作金形陰以拔陽返轉而始為神質陰陽滿足待成出世之丹砂水火數終便是騰霞之流液紅霜鼎上忽赫赫之朝霞素粉爐中奪^如葵葵之瑞雪澄澄^六血彩曉日吐於扶桑湛湛水輝秋月浸於寒渚青峯迎鶴孤棲桂樹之花芳霄漢橫霓迥^六芙蓉之翠艷搗研之際散芬馥之馨香九蒸之時流光輝之微動變煉成寶服食迴顏力圭而頓得

沖虛羽化而翱翔天地

廣成子口訣第三

世上忙忙沒了程百年如夢瞥然榮不知道有雲備客剛自爭超塵裏名若欲留年從太一須吞靈藥便長生純燒天地陰陽髓煉取乾坤日月精

傳付二味

要伏離宮亦等閑搜求坎戶取精研但比夫婦成交感孕出黃芽見本源若不親傳師指受此外徒勞虛費錢火候仍修終九九丹成直待是三年

楊真人口訣第四

准王煉秋石黃帝美金花世人不悟莫咨嗟神仙之藥徧中華不用鉛不用砂迷愚之者亦如麻修取鉛煉取砂頃刻之間見黃芽得黃芽莫謾誇將此黃芽配女家夫妻和合歲月除身披紫服駕雲霞驗之刀圭是河車

再詞

陰中有陽陽中有陰既識砂中汞須求鉛裏金二味實天地之大寶日月之至精鍊得此

者下鬼不欺

梁丘子口訣第五

水中鉛火裏鉛水火二鉛同一原不知咫尺是神仙敬將朱砂酒醋煎千萬萬化為煙假如伏火只成頑欲得人間作地仙煉取五行四象全陰功濟世真上天

彭真君口訣第六

陰陽造化不須傳只用水銀是黑鉛不傷汞不傷鉛此物道中玄復玄世人識得真龍虎成道只在片時間

程先生口訣第七

白虎者是鉛中之精華青龍者是砂中之元氣精氣交媾而變黃芽鉛得汞而相親從無而入有汞得鉛而輪體從有而入無二氣相生得歸真一變轉四象不失五行內外坎離陰陽出沒精研戊己秀光迫然聚為碧峯散還紫府金水相配數立卦又天地開而混沌交日月合而三才足鼎器非異胎息難分心在腹而千智生藥居鼎而萬種化屯從子數蒙至午修鑪上霞飛輝光奪日餌之延壽寒

暑不侵點化五金永為世寶

羅浮先生口訣第八

世上喧喧車馬人紅顏綠鬢不長春藥術相傳萬甲子學者茫茫尋不真尋不真莫生嗔蓋為黃芽不得真鉛是鉛汞是汞世上之人總錯用草黃芽木黃芽世上聞說也亂誇自古口傳不形紙燒者徒勞盡破家堪分付誰相傳固濟元來此道門妄傳非人遭殃禍父子羸疎不合言黑服硫黃燒不煙餌之中毒幾千年更加金室乾坤內脫世浮空得飛仙

陰長生口訣第九

金作骨兮鉛作身陰陽定配龍虎親紅顏二八三才合八卦分張斗建寅從子午不須移七十二候莫參差姤女因媒歸太一紫微宮内生雄雌鉛中寶砂中珍此物含弘象五神七月懷胎分六甲終歲人轉乃成真淮南法煉秋石黃帝金花燒琥珀白酒盃添九醞香晶輝甘甜號龍液一人有一人無三姓同家二子俱狐兔非群不乳馬異類天然種性殊冥復冥玄復玄此法非人不可傳世人不知

世上藥知我還命不由天

淳于叔通口訣第十

夫太陽之精名曰青龍青龍屬木木色乃青青中又返藏其火火色赤歸南方則丹砂也木是火母配居東方所得青龍之號非人間凡木矣青龍即汞也姓女也經云河上姓女靈而最神得火則飛不染垢塵鬼隱龍匿莫知所有將欲制之黃芽為根訣曰黃芽即鉛也黑也色稟北方是太陰之精好伏不動善能制陽陽性好飛能被陰伏且砂屬火陽也內懷奇靈鉛屬水陰也以性製靈水能滅火豈不明矣論曰木性能直而被金之所傷水性能柔而被土之所尅土德雖厚而被木之所害金性堅剛而被火之所鎔此五行之相尅大道之常義也故世人陰陽不曉鉛汞幽深誤用相和而為丹藥服之則毒衝五臟蓋為未測浮沉如斯餌者之人豈見善終天壽皆至少死實可憐傷世人少其所識多其所惑而自誤矣

玄黃子口訣第十一

求仙覓黃芽須得真鉛花並是自成者乃可作金砂重飛服一粒騰空入碧霞周遊天地外處處是仙家

尹喜真人口訣第十二

至藥須用鉛盃向黑中聚若欲識黃芽先應問陰土真鉛配坎男戊己來相顧只此號黃藥便是還丹祖

陶植真人口訣第十三

真汞非水銀還向此中得若要真水銀須求坎裏力又訣曰一中有一真為陽是水之子屬在西方

玄光先生口訣第十四

夫養生之術非難亦非易世人也用鉛不得修鉛志才與脫黑衫便即露素質及池炎火上刀圭依法律鉛白還同此抽時莫教失持入赤色門點時堅如石藥用真水精八數為第一妙精亦八兩陽人身上出兩般相合和甌山須秘密九曲烏龍上數滿經三七一兩真龍腦還要肥蘇膩白色真龍腦蒼色亦不是別有方法製取用在臨時二物合為體須

使真金器世人會此語地仙只這是若將非處用殃禍自立至十年時障日五載不見明若點一粟粒須臾即抵聖

詩曰

參同金碧盡藏情賴有陰君序節明學人更

遇清霞訣龍虎從茲識本形

天生元氣本虛無紅顏長者體如酥火裏變

身還火裏仙人得意號玄珠

世人識柔不識剛使道黃芽色帶黃學來若

到孟鉛境始信黃芽色不黃

爾朱則真人口訣第十五

置天立地混沌分造化含花處處焚一陰一

陽乃成道秋石蒼蒼浪子孫玄武朱雀明前

路湧泉真承守乾坤鼎鼎製鉛成寶物姤女

藏頭不肯出十二葫中紫河車四十二氣烈

仙窟顏如玉貌如霜棗葉雄朱修修畢手搏

日月入爐中炎炎赫赫魂不失非濟凡間飢

凍疾不如學道急須出水蒼冥冥白虎身獸

鑪上下兩莫測大象不遊於兔穴大悟不拘

於小節迷者心差皆總失非傳下界盲聾人

滅族亡身不可出六誦六誦爾翎已去往蓬萊白日霞仙今古密鶴叫前程洞庭湖禮我聖祖為留術去無聲甘如蜜一七二七七萬畢開鑪忽見火一團光彩炎炎赫赫爽雖濟凡間飢凍疾不如訪道棲金室

沖虛子口訣第十六

歎羨巨江月影沈金之主起見鉛心須當努

力求仙訣莫使蹉跎歲月深

又詩曰

九鍊鉛精大道成我家何慮不長生朝尋弄

玉過仙府暮謁麻姑入太清神照本來自靈

氣漢武榮知有俗情萬事只今空寂寞一生

飄蕩落浮名

董大仙口訣第十七

日魂月魄無形狀採得天然太新樣契合神

仙實難論雲霄起在黃芽上龍騰虎伏變金

田始末須得出世鉛為家為屋自然居配儂

之時頃刻間認得離胎爭欲言不在文書口

訣傳

元陽子口訣第十八

還丹篇還丹篇欲得黃芽先炬鉛陽壬不去火中走陰丙如何得作煙雞抱卵兮日數足母生子兮十月全但得坤來為屋宅坤至何愁不作乾伏吾此法在目前違吾此法饒萬年八石須向火中走莫弄水飽費君錢還丹不是世難學自是時人志不堅若明魏君誦十首千迴海水變桑田

羅公遠真人口訣第十九

世人不知丹有神試喫狼毒必害人將知世

上有善惡何不將身近善鄰女媧鍊得五常

氣變化成形補天地三十六筭世間知七十

二石列具位天得一而能長地得一而方久

金得大而轉精木成炭而不朽故知唯鍊唯

精大還如何不有疑我神定我心志精可以

成黃金河車本向鉛中取姤女還須未裏尋

傍思之物謾周彰太一出水八公量淮南調

鼎彭祖嘗得道同歸不死鄉因濟精研須緘

密一文一武莫疎失金下唯鋪綠海鹽鑪中

少用樽桑日紫煙碧焰噴人香赫奕魚鱗透

日光須同魏伯雲中去莫學姮娥月裏藏艷

都落名天府記地下陰官大怖畏兵刃水火不能忤何但蟲蛇兼虎兇亭亭金骨皆堅牢鬱鬱緣身徧綠毛曾觀東海幾迴變數度曾偷王母桃乘龍駕鶴傾城市驅策雷公使神鬼七日應歸維氏山千年少別遼東水道是易亦大難青龍白虎自相盤陰車濕陽車乾夫妻相對卦中安四方未住需顏色五箇王侯盡罷官

抱朴子口訣第二十

朱砂水銀入華池收得黃芽人不知本是仙人留口訣世上喧喧亂言說七十年中付一人分付還須有仙骨一事須手眼傳採取只在片時間河車覆在丹田裏制伏只在黃芽邊

質較子口訣第二十一

鉛若是真不夫家臣鉛若不真其汞難親

揚玄一口訣第二十二

世上人人盡好藥箇箇元來尋不着也道用鉛不用鉛及至用鉛還是錯用鉛不用鉛不用得長年用鉛須用鉛用鉛住丹田無鉛不

成丹還丹生在鉛金公能住水黑鉛有黃芽黃芽入汞家覆載以河車

誦曰

鉛向鉛中出鉛同色不同若能分皂白日日是仙翁

僧若訥口訣第二十三

黃芽砂汞造陰殼合陽花不得黃芽理還丹應路賒世人煉至藥盡認鉛黃花黃花是死物那得到仙家黃芽非外藥內象取精華若到黃芽地金銀徒爾誇

誦曰

茅若是鉛去鉛萬里茅若非鉛從鉛而始鉛為茅母茅為鉛子既得金花捨鉛不使

張華真人誦鉛汞第二十四

赤龍化為粉白虎利如霜其中投石液還要帝流漿調神清五臟欲得鍊三光專守堅冰性如何陰使陽

二味口訣

虎伏龍亦藏龍潛先伏虎但畢河車功不用隄防慮黃老學飛仙狂迷不得路迴首指化

鷄不測陰陽數却坐太一宮參商方始遇左右得近神四相皆扶護乾坤法象成自有仙人顧

劍州張司馬口訣第二十五

九九之中乾體開華池金液自徘徊陰陽鼎上先光彩鉛花鑪裏考三才即知造化由人手術正藥真神自來到此修時應出世四時不用苦相催

誦曰

其色光輝耀日月無窮改變不思議但住鉛砂成寶後歌頭一任丙丁吹

函谷關老君鉛汞誦第二十六

紅鉛黑鉛大丹頭紅鉛黑鉛體同金黑金取精赤取髓解用赤黑藥無比用赤入黑保長生用黑入赤天仙矣顛倒兩法總稱鉛黑能變化赤天仙至道之人莫容易貪財好色不須傳函谷關頭梁山老君鑄石留此言

岑真入口訣第二十七

天生太素地產靈津能伏能飛變化如神陰陽宗祖道契君臣聖人秘寶非者不聞且太

素為君靈津為臣合和兩性呼吸相吞為夫為婦男女姻親變化鉤牽恩愛傳真

詞曰

東方青龍丙丁甲乙西方白虎壬癸凝液二氣舍真世人難覓機持此寶一水一石灰池焰燦名除死籍

傳付心訣再訝

水神投金碧乾坤日月精坎離為既濟三才顯其名陽數居陰殺陰數歸陽刑欲知顛倒術相尅是相生若修諸八石千萬無一成欲覓真道者壬癸上尋庚

崔玄真岷山子口訣第二十八

岷山寶室九仙居日月縈迴洞底虛為有真人常鎮此玉留盤結氣長舒曾遊海嶠崑丘客遠控龍駢亦探贖鍊得精華九轉成中有白銀相韞積月中玉兔坎中陽外柔形容內有剛二象雄雌同一體還如金向水中藏金水相合是魂魄三才變異誠難測倏然龍虎兩交并化得龍兒在杳冥狀似凝酥黃芽雪亦如玄圃玉華結本非世上起機心元是真

人留秘訣留秘訣不參差晃山石室有丹砂至道之人依此法飛取青龍作一家李魂周天成氣質重與水銀相固密似子還婚小女兒蘇張下說情難失相傳此物是黃芽重重金鼎貯金華制成雄黃偃藥砂六一絨封須秘密莫教神室有纖瑕火候初從一陽起乾坤兩卦成終始文經武緯啓靈機一法先王傳秘旨蟾蜍天上盡還生丹鼎開時見道情每度恢奇別起象璘瑤紅紫狀難名却取金合雄作匱世光流盡赤龍飛燒金學道岷山子親得真人受玄旨玄旨唯論汞與鉛修得黃芽身不死鍊丹鍊志兼鍊神不營名利顯清芬逃名遠去塵埃外樓託空閑契上真莫學人家置薄士役役終身愛名利雖然有意慕椿年未免將身在朝市

寶真君七返砂訝第二十九

金公年六十六金公老姪女年六十六姪女少金公年三十姪女還漸少老翁得少妻枯楊自生篠夫妻同一處成道和合了根本是黃芽金公元一家姪女入鉛室須更地

變茶覆月合仰月仰月急須賒固濟重固濟固濟似丹家丙丁張下詖混沌自甜葩七八陽數極九六更須加四殼陽既滿五色似朝霞去陽除覆月上上好黃芽黃即黃金色白即白馬牙變化成運載故號曰河車玄明與演伏夫婦同一家本是王陽術黃帝美金花智者能隱秘愚者向人誇若達此道者鶴控白雲涯

漢祖天師口訣第三十

鉛抽髓髓抽精精髓相合丹必成一斤水銀十七兩一兩變化是鉛精將此鉛精作大丹老子九轉入生研一兩水銀特牛力服之今人貌若仙貌若仙若筋骨堅筋骨堅強返枯槁截舌人間不須道未能隱顯出沒藏切須慎口莫顯狂若教上界天神怒恐遭非橫及刀光

果州謝自然口訣第三十一

白女正當年十六自誇弱質顏如玉常嗟歲月無良媒晝夜孤單唯獨宿爺娘不審他心意謾說張三并李四幾度為話總不成教人

羞天復愧地忽遇黃婆來扣門說道金公體性溫遂將二命問君平君平斷言此好婚不偏不曲合乾坤審此因緣甚宜良至今子孫滿帝鄉昔時不因黃婆力如何得契合陰陽

曹真人口訣第三十二

捉取東青龍配與西白虎更將南朱雀會偶北玄武四者窮其根本來同宗祖世人不知深衆石多錯悞不解演陰陽配合為夫婦陰陽氣本雙始得俱相聚就中最妙者須得中央土泥鑪不假法運火心須苦一日兩卦候進退依節度細窮日月盈莫遺失風雨十月還丹成身除貧病苦滄海與桑田變時君始觀誰人得吾道不得輕取與容易泄天機謫罰殃七祖

太白山隱士韓蘊中口訣第三十三

夫大道弘遠陰陽難窮造化發生世人莫測妄談虛而白首千萬耗財比延命而駐顏返傷殘而短壽古今好者計喪如麻蓋自乘師不明宗旨水銀稱陰陽是四黃頑鉛相投採花為土草木立號為虎為龍凡世金銀配在

子母修丹服餌自取無常滿目如斯妖說大謬余往昔皆歷如然豈知精術有妙法特顯至真夫水即鉛也汞也坎中之男德居士癸鍊陰銷鑠九轉沉浮數足成乾配金西位世人亦用不得其元龍虎有形剛柔自別金

公滅火白雪須真五運化生自然伏火此為真也夫汞即居離中得女離即火也汞砂也得壬癸丙丁還氣東方青陽白藏出於中央只在目前難覩其容窈冥恍惚實謂朦朧

嚴君平口訣第三十四

鉛是鉛汞是汞只這兩般是鉛汞龍是龍虎是虎只這兩箇同宗祖若能識此坎離宮離宮之下出黃土黃土出黃芽黃芽之下金花成金花成金花之下結紫精紫精成紫精之下出白金白金沉黃金浮世人採沉作丹頭搜取赤髓相和種種有時採有日換筋骨添壽歷天仙子地仙不思議點鉛鐵兼瓦礫一二三四水火木金土但知明此訣便是長生路
大還丹照鑑

二篇同卷

太清玉碑子

懸解錄

如七

太清玉碑子

葛稚川稽首鄭思遠曰洪切聞之權輿陰精陽精陽精魂立陰精魄成兩精相薄而生神明神以形用形以神生神之云逝形亦斯甦敢問先生其神可全乎其形可延乎曰神以道全形以術延又問道術之旨何如曰道隱無名術彰有實術彰有實其術可行道隱無名而道可成道成而神自全術行而形自延洪曰道隱無名始存乎象外術彰有實末在手穀中唯願先生少垂開獎曰夫術俯仰屈伸胎息漱津御少女以還精餌朱兒以存身過此以往非吾所聞洪曰還精之術昔已聞命存身之法今願發蒙鄭君曰取金之精合石之液結為夫婦列為魂魄一體混沌兩情感激河車覆載鼎唯私

咽洪爐烈火炎焰燭赫煙未及黑焰不霞碧
 如畜扶搖若藏霹靂姤女氣索嬰兒聲寂透
 出兩儀麗手四壁時歷幾多馬馳一驛究其
 死矣釋然從華惡點善還情迴性易紫色內
 達赤芒外射熠若火生又疑血滴號曰中還
 可超大厄退藏於密服之無數霧散五內川
 流百脉骨變金石顏迴玉澤陽德乃敷陰功
 私積南宮度名北帝落籍為道之首為仙之
 伯勿授非人恐招譴謫洪曰天地至大比身
 由小制至精以成藥執淺識之能了夫何慮
 手氣雙乃和氣獨則情和則增壽情則速天
 命之一絕難為再紹然則理以意求意在言
 表今試言之夫一陰一陽之謂道一金一石
 之謂丹石則乘陽而熱金則乘陰而寒其服
 食也取表陽而伏陰其徵應也俾魂散而魄
 殫類水流而就濕火動而赴乾其勢必然其
 理可觀伏望先生更容請益曰吾子之言精
 義可采彼陽之終已此陰之極亥分為四時
 周行不殆天地相感日月相配胡可闕諸略
 舉其大且石液鬼隱金精山在寔孤陰之獨

化諒九幽之可待曷若君子之好速類淑女
 之良配然後陰陽得中魂魄無外嗟世人之
 電光指桑田之變海爾言合於仙訣吾道得
 之真宰洪曰率臆之言偶符真理伏鍊石液
 其術柰何曰有物有狀可大可久采手蠶食
 之前用手火化之後盛湯自上以淋下注釜
 虛中而見受日月周旋五伏伺候橐籥疾鼓
 金汁不走水以沃之則從有而入無火以煖
 之則自無而生有素粉輝而雪慙黃酥凝而
 金醜轉制不已神超鬼驟提挈意氣反復衰
 朽金歟石歟天年地壽勿著於文訣之在口

瑤瓶歌曰

瑤瓶圓固瓷蓋全光上下相得犬牙相當三
 分之一天地之常徑寸闊狹一外之強非論
 高垆豈論原隰勿棄純元外際是急藉藤攪
 和終令相入固至再三每盡內濕審是銖兩
 銷鑠相得乍紫乍黃或白或黑攪和渾沌不
 辨南北天地之常聖人之則立制唯火蠟粉
 唯膩但令堅牢不必五二際會欲因應須引
 氣聖賢傳法消息在意始定城郭修竟武陳

先巡五節後傳六神上下騰躍赫然有文形
 體消化乃變靈真靈真悟難迷徒不易失在
 抽添得在受氣不死之道非人須秘余傳天
 師崆峒石記從古歷今學者如麻不得其妙
 竭力傾家欲知其要須猛三花渾沌昏黑霧
 散煙霞欲得靈通七返乃妙危奪電紅輝光
 迥照稜角挺生徹禮全耀古賢秘傳神仙之
 要寒泉沉伏驅出太陽溫甌飛騰辟除陰陽
 研之唯細藥之非常九如菽菽不可令強每
 旦三粒甲子為始至于千日通靈徹視容色
 紅白顏如童子安神定息千秋永祀

太上訣付天師二首

五符三花并軸轄兼之北方自相煞更足一
 日成半月黑金坯出白如雪黃金滿堂無斷
 絕奴婢相投赤如血父子不得相傳說神道
 幽冥相譴罰與汝緣深傳口訣

太清經口訣符

八水八火二八成斤日魂月華漸自相因不
 貴貨財莫遺家貧后土有感皇天無親猶戀
 世榮不死老人鬱鬱青青長保陽春

陰長生歌

天生牙白丹砂合其氣同一家路不錯智無
華道在此起雲霞汝死綠我命我死綠汝生
全因黑白功得我全五行

五金歌及龍虎訣

夫修道者求長生之理若不得大還終無成
日遇此訣者多生積福方值此訣深宜秘之
若傳非道之人七祖受罪殃及子孫夫修事
大藥不在藥味多事在法象合度若臣相使
得神仙之要合道之宗大還之力也久服延
年得神仙之功不解消息其石藥終有壽不
可行用之必傷如何更得長生耳君臣相使
篇云夫鉛汞者是大還之根能與金為本八
石為主無性而熱陰居其陰有性而冷陽居
其陽故云陰陽相反以陰即是君陽即是臣
石浮金沉君臣相得浮沉合度藥物和會即
是神仙之要妙若不知君臣不悟和會徒費
千金終無得成理若知君臣合乾坤且以鉛
為君能引五藏汞為臣能煞三賊且曾為使
能存其神而明其耳目雄為將能淨四夷通

于神明光于四海參同契云用鉛不用鉛五
金出自鉛用鉛不用鉛還丹出於鉛用鉛不
用鉛更向鉛中作用鉛不用鉛金自出於鉛
賢者審思之方知道可成用鉛不用鉛鉛是
五金之筋髓七寶之良媒五金切忌錫亦不
得用之大還丹二味與天地畢既五金切忌
而用何物所制答曰欲得制之黃芽為根黃
芽是何藥物所制用何鼎器

五金歌曰

鼎鼎元無鼎藥藥元無藥黃芽不是鉛不離
鉛中作胡置子又問黃芽不離鉛不離鉛中
作是何物所制又云不用五金八石黃芽從
何而生魏公答曰種禾當用粟狐兔不乳馬
鷲雀不生鳳異類不知種安能合本居點金
須用金點銀須使銀若也世人盡用五金八
石並不成矣

大還丹歌曰

鉛若是真不失家臣鉛若不真其承難親青
腰使者赤血將軍白虎為腦黃芽為根若也
世人直下用鉛舉世不識承及青腰使者此

云是曾青空青又云赤血將軍者黃丹也綠
世人愚迷方盡患惑用此黃藥變換無有得
成曰夫大還丹本源青腰使者是水赤血將
軍是火白虎為腦是承黃芽為根是鉛若說
還丹本源黃芽是一承是二分兩是三水是
四大是五此者是象五行其合陰陽十月滿
足離母胞胎承屬東方鉛屬西方水屬北方
火屬南方黃芽屬中方此象金木水火土黃
白各居一邊能依此法萬不失一其於口訣
吾欲書於竹帛上恐洩天機下恐沉劫罪世
人不合聞之道本養貧濟生餘有剩者即布
施供養若以奢華分外漫用即立有禍生受
道不着藥主立生禍患夫大丹兩物共成不
入雜藥若用五金八石各別有用處並不入
大還丹錄世人不曾錯用合鍊丹藥以充點
化此是小術不得為大丹良有所以其硫黃
是太陽之精水銀是太陰之精一陰一陽合
為天地硫黃者能制水銀內含赤氣硫黃一
制變成丹砂為先從水銀却反丹砂為之九
轉緣是後硫黃是太陽之精不得伏火將陽

制陽陽乃漸衰陰力即旺得硫黃制之便成丹砂雖被制成丹元未能伏火事須易過九轉然可得伏火者是水銀也每一轉用硫黃至九轉用水銀分兩不折硫黃不見形影何以水銀長存蓋水銀是陰硫黃是陽乃至九轉被陰伏盡陽既衰敗其汞乃伏火矣一名九轉丹砂二名小還丹此藥並不堪乾水銀只可點鐵成金點銀成金亦甚堪服食更不堪諸用

又金歌曰

丹砂丹砂濟命濟家養得姹女嫁與黃芽其丹砂安一粒在掌中曠野之處得百禽歸湊鳥食成鳳蛇食成龍人餌長生與天地同畢收人魂魄反老歸童得姹女玉童來侍藥其中四十九種為丹田內有一十四般化為銅鐵及金銀等此並不干大道之數是以列之於後一一用之各有去處緣世人不會所以纂集將來欲造還丹若用此藥舉世不成皆定之本緣
李真人與淮南王劉安受道曰從太虛將來

此五金八石定本知通靈合於神理審詳之方知定本愚迷之者切不得傳之神當減算殃及子孫
黃帝陰符云同師者受閉在於金口金櫃千金勿傳萬不失一

五金歌曰

家有紫河車黃金滿我家更有福相感萬世自榮華

五金相類讚曰

硫黃堪點化此藥定不虛不干還丹事出在舊方書又云雄黃點化亦不入大還丹之數何以不入乃別有用處此雄黃變得九轉之丹勿以非之即有術也餘有一百二十六般金石

大還丹歌曰

白馬牙好丹砂印酉二八和一家知上下猛三花一刀圭定君誇此道通相傳受一一慕至感神曉會其義方知大道難求若會大道根元即解掩閉其口藏於金櫃嗟此世人愚迷不見其義此道非遠廣覽方書及習古人

糟粕何以無成謂之下流錯藥草不會其義是以無成何以知之蓋歌曰不怕藥不聖只恐藥不正不怕藥不神只恐藥不真藥若真正的神聖曉會其義此乃通靈之人何愁大道不成九霄君曰南方之水北方之金陰以處陽陽以處陰往來不別一浮一沉年經歲往共枕同衾此金丹秘要言也鉛汞二陰還丹之心不遇道者徒費千金覺者思之水土相臨有無相貫仙聖相尋留思精確知道幽深

軒轅於峨眉山授皇人三一法

心不妄兮神自安魂魄伏兮鬼無緣至藥成兮道自玄霜雪凝兮保萬年火曰炎兮飛九天不在靈符隱化全千日伏兮老少顏內守一兮心寸間外景覓兮得命難三品丹兮絕妙言得一真兮無兩般受吾法兮天地圓仙路成兮在目前不染着兮離世間應法勢兮莫與言論道長兮為定原依至藥兮道皆玄陰陽交泰兮生連綿胎息成兮象法牽藥至存兮心湛然白液金兮不忘言子若得兮同

太玄晝夜思方保命全如此福兮昇九天

楊真人歌

損神終日談虛空不如歸於胎息中綿綿不
住道自通七元三老皆從功我真不西亦不
東但當修習意莫窮常令體裏如微風世人
見一不識一一迴存想一神出只知一心念
一物不知一日損一日勸君修真須識真人
問道書多誤人開圖醮錄益亂神此法不能
留兆身哀哉自有不自親明珠汨沒放泥塵

金液大還丹歌

北方正氣為河車東陽甲乙成金砂兩情舍
養本歸一朱雀調運生金花金花生天地寶
人會此言真至道子稱虎卯為龍龍虎相生
自合同龍居震位當其八虎數元生在一宮
採有日取有時世人日用而不知收取氣候
莫差錯萬般功力徒勞施至神聖極容易須
向中宮求鼎器溫養火候審陰陽安排爐室
須擇地不得地莫妄為須隱密牢護持保守
慎莫失天機此藥變化不思議陽真砂陰真
汞時人求之莫妄動無質無生是還丹凡汞

凡砂不勞弄若逢此訣會此言鍊之餌之成

真仙

天地生黃芽水精結成砂兩物同一體出世
事如麻西方昇王氣得道在中華若不會此
言千萬徒一家

太清玉碑子

懸解錄并序

余少甚抱疾專意修養至於金石服餌亦嘗
勤求竊見時之好事者不顧貨財大修鑪鼎
謂河車立成可變土石謂金沙立化可壯筋
骸然而往往有為藥所悞者醫救莫及何哉
豈根源不正歟如七師法不明歟如七終始不相副
如此之甚也余因覽道書偶見九霄君告劉
泓丹藥要訣乃諭俗徒都未窺至道之毫末
而妄自誇銜誑誘時人凡所施為無非自伐
之捷徑能無悲乎真仙之言定不誣矣余久
懷滯惑方因於是今故採其要語書之座隅
目之曰懸解錄冀觀覽之時疑撓盡釋雖未
達金液守身之術當必免毒丹傷命之虞亦
天年之幸也如有同我斯志者固願攻其未
悟耳大中九年乙亥歲五月十七日甲子也
纂辯金石藥并去毒訣

漢安帝時有劉泓者久學至道棄官入山後
至延光元年十一月九霄君來降為憫道士
不知燒丹之正道乃指陳至藥之根源分別
雜丹之門戶并解金石毒守仙丸方傳付於

泓疏之如後

九霄君謂劉泓曰夫學鍊金液還丹并服丹砂硫黃兼諸乳石等藥世人苦求得之將爲便成至藥不知深淺競學服餌皆覓長生不死者也並不悟金丹并諸石藥各有本性懷大毒在其中道士服之從義軒已來萬不存一未有不死者劉泓再拜稽首問曰何也九霄君曰世人所造金丹服餌皆求長生愚者即竭力以資俗事又欲將至藥求點化金銀榮其行尸以養僕妾但一起心即是必死之丸至藥亦無因而見也准教藥無雙能功無二用又不知藥有至毒造丹成後世人只知餘甘制河車磁石引針硫黃乾水銀將謂制金丹了便無毒矣假如先賢鍊秋石秋石以地霜結爲石能引生汞亦能制金石毒亦能壯金石毒如有服者中路毒發不可禁止必見死矣縱不死者亦卒患惡瘡此爲先兆也秋石云解毒且見朱砂及粉霜并硫黃等被秋石制伏豈能解毒矣先聖遺教世人難知焉知之者真仙也不知者凡人也泓又問曰

變化銅鐵之藥並不堪服何也君曰緣點化藥法多用諸礬石硝磺之類共結成毒藥雖能乾制水銀及化銅鐵其用火時候亦與至藥不同緣毒成結在其中縱令千銷萬化毒終不出亦如人有毒心毒在心內必不從外入亦如木中有火火元在內其點化之道本亦在內各受其性色目法作不同氣遞相生各懷毒性雄雌硝磺雜類相助其火候不依天時地理之法或近或遠者蓋不稟天道而成則知古往仙人不服此藥明矣緣有大毒造化之力不足故也泓又問曰點化之藥爲有雜石衆毒固不堪服常聞換頭紫粉七返丹砂更無礬石所雜可以服否君曰此二藥世人千百中無一人解作縱能爲之亦不堪服何也且換頭紫粉是仙人所合粉以爲官室之用緣有硫黃在其中水銀入硫黃合大毒豈可服哉又七返丹砂雖煥令伏火本無四象五行筋骨血肉陰陽氣不全如服之令人五臟血乾凡人血少則病血盡則死矣泓曰世人修服丹砂顆塊不破顏色如故大火

燒之不動者復如何君曰凡朱砂凝結之初皆於沙石中成質縱是光明者飛之每斤只得十二兩水銀其四兩即是山澤滓滯之物其滓懷大毒道士若不解出滓便相和服之服者則溢人氣脉乾人血液豈得有益乎況從古已來道士未經至仙之教皆謂伏火丹砂是死水銀妄言金砂入五內有不死之兆甚錯矣世人豈不知從前服者未有不死之人唯礬黃獨體不入他藥猶能去人積冷但不可多服緣是純陽氣不全耳其他小術固所不論泓又問曰何藥則堪服可以延駐君曰我仙人所鍊至藥例皆日魂月魄四氣爲象日魂不離日裏月魄不離月中假如至藥亦不離從木而生何也木帶青以象水銀內含其火火爲陽以象朱砂朱砂屬離離南方火之位火爲朱砂亦同木中有火矣配木入中宮之土土能尅水火能生土而乃道成如人初生嬰孩及長大還爲人父母遞換相承本處其一至藥根本亦不處二道之無根以心爲根道之無用以四時受氣發生各得其

所為用道因氣而生因氣而死至藥服之不死者蓋為不參雜諸味無毒銷成汁為器或方或圓並皆赫然通徹晝夜光明然始堪服去人昏沉定人神思除邪魅耐寒暑皮膚潤澤鬚髮不白返老成少千日可驗故服之不死泓又問曰至藥有幾般君曰真正之門有三焉一曰神符上仙上丹二曰白雪中仙上丹三曰九轉下仙上丹其三般丹同出一門而異名各有三一禁法不可輕傳於人何謂不可輕傳假如神符若無太一宮天一宮成者即名白液終不成器緣以天一宮秘名其三一不可傳白雪若不堅不成冰不入調青不受青氣亦共粉毒霜無別亦如日無鳥而不明月無桂而無魄相似緣以凝成堅冰調青如磁石引針其三一不可傳九轉曾青白雪成結即入紫宮用緣以凝四氣納萬象而成質其三一不可傳夫至藥若不受四氣混沌豈能號曰龍虎之丹所以我仙人天地之玄化成同日月之光如神符白雪修鍊功畢始有上昇之路九轉即返老成少顏如處子

壽同南山矣其三一之訣不許輕傳豈不慎哉泓曰三一之旨玄秘矣未知何人即可傳授君曰如吾者即可傳授夫三一者造化之機關也非獨至藥有之凡人身中亦皆自備人若能修身中三一者即子母不相離神氣自相守怡怡和煦光照明白子不見至陽之月當晝之景乎風雲不生纖埃不動碧空澄澈豈有障翳哉人亦有之若常能調三一萬慮不生者與碧空之氣相合內外光明虛无同體者亦可昇騰矣世人或有竊聞此道者云是服氣乃鼻吸口吐鼓腮強噉立可致其殞斃亦猶藥中錯服毒丹不可救矣所以身中三一與至藥三一不殊其身中三一亦不可轉傳也泓又問曰如有人先服丹砂及乳石硫黃紫粉毒發者如何救解之君曰已服死者不可言也如有後服者只可救之速須相勸道士急造守仙丸救之可存性命假如換頭紫粉緣不入凝白雪為骨骨為陽及無調青人者即名大毒紫粉人服不看多少遠近如喫雜物觸犯不問日月遲晚如發不

在醫療限例不出三日五日無藥可救如硫黃紫粉伏火丹砂及諸乳石若發守仙丸猶可救之十有二三命在若曾服諸石藥雖未發能防備預服守仙丸尤妙泓又問曰三大丹既延駐人命無毒如未畢功可以服否君曰神符白雪九轉未經太一宮者四象未全不可服如有人悞服者忽覺發動不安但急喫伏龍肝汁并甘草湯生菘豆汁乃立定少見命終何也緣此三藥並無雜類相撓只空火毒乃不至死除此三般其餘丹砂之流雖然一朝一夕強餐亦能益色如忽發動命危之美泓曰守仙丸法可得聞乎君曰守仙五子丸此法仙家所秘然令擇有道之士授之以護其性命今故一一教示爾并粗舉三丹大略爾宜熟思流傳以救未悟者無忘言吾將往矣泓乃雨淚稽顙再拜九霄君舉手告別入雲不見矣劉泓乃於山中刻石書記後有道士見之錄出遂傳於世至唐開元中通玄先生張果進上此方明皇大喜秘於禁中通玄兼述三丹之功極備但無修丹之法今

不書去繁也

守仙五子丸方

餘甘子 覆盆子 兔絲子 五味子

車前子

右已上五子各五大兩別搗如粉麪取二三

月枸杞嫩莖葉搗取汁二大升拌藥末令盡

乾訖後七八月採蓮子草取汁一大升亦拌

藥末令乾又取杏仁一大升取好酒研取汁

五大升於銀器中煎令杏仁無苦味次下生

地黃汁半大升真酥五大兩鹿角膠五大兩

炙搗末都入前汁中略煎過又下五子末一

時以柳篋急攪看乾濕得所衆手丸之如梧

桐子大每日酒下三十九如要加減以意斟

之忌猪肉蒜芥蘿蔔等服之百日先服金石

藥毒並盡亦益金丹氣通流於五藏潤澤血

肉萬毒悉除鬚髮如漆返老成少皆因制其

丹陰陽氣兩性彼此相備矣秘之

通玄先生製五子守仙丸歌以讚其妙

歌曰

反老成少是還丹 不得守仙亦大難

要見鬚斑令却黑 一日但服三十九

松竹本自無艷色 金液因從大制乾

五子可定千秋旨 百歲如同萬年

陰真人論三品大丹之靈效亦云五味守仙

之草藥尚能守生相助如不得上昇且為地

仙永不死矣為其制一切丹砂及解諸石毒

永不發動又益靈丹之功大行於榮衛也決

定無疑矣陰君之意言五子草藥尚能令人

不死即神丹之功可知矣今以旁有助於守

仙丸故附之于後

懸解錄終

如七

十七

軒轅黃帝水經序

如八

蓋聞萬古之靈變化自別良以一氣為初三

才並立點化凡軀而成聖煉就凡石而成寶

本自然也世間草木一秋而有變化人遇之

服而延年千載何況萬年之變異為水豈不

能超凡入聖本亦自然之理也昔徐久居山

徧歷學場可謂煉丹而未滿長吁歎息而已

因遊天台遵溪洞邊見古仙不知何處人也

古仙曰吾還丹妙訣君肯為之徐久稽首曰

曾為之久矣未能得成古仙曰還不還勿勞

心耳神仙之道自輕耳因於此從之五載後

見古仙指草為龍方知其道矣稽首拜曰伏

望吾師慈悲憫物伏濟沈淪未敢禮也願求

一小術耳古仙曰子當證道而已天時已至

吾有水經一卷可付於汝時古仙道言未畢

忽觀三人齊至古仙曰此三人亦有分成道

授於四人水經後不經半紀皆成其仙道得

遇此水經者得成道了性三千餘人所有之

藥所製之法皆按陰陽列篇于後聖異靈通

變化無窮萬无失一時歲機稔甲子辰日序

軒轅黃帝水經藥法

第一神砂石水

神砂一斤研如粉細以井花水飛三次曬乾錦綵龍芽四兩苦酒一升入銀石器中同熬之酒盡為度再以井水飛去錦綵龍芽草末

日乾為度後以膽石硝石各四兩同研細後取活竹筒一箇大小得用所上取一九約如彈大便取前藥研細膽石硝石一半在內以朱砂末入在內上更鋪地一半膽硝石末蓋之上以漆骨末九封口入陰地中三尺深埋四十九日取出成水傾入銀石器中其色光耀目又如人服之一蛤蓋能則時盡退水澤穢立可長生目視鬼神無寒暑至百日外自覺身輕晝夜無寐不畏險阻舉步如飛越若風雨之疾至一年之外自有陰靈侍衛降虎伏龍預知萬事應若如神服二蛤蓋九霄之上九地之下變化出沒無所不通無所不解自然靈聖服之三蓋百日自然天真之道脫離尸骸直超三界可作上仙之體證無為物外之身也

第二雄黃石水

雄黃一斤研如細粉以井花水飛三次日曬乾以胡蔥二兩苦酒三升同入銀石器中煮酒盡為度入銀石器中其色紅黃別無他効只可伏死一切飛走之物如或前法

第五海浮石水

海浮石一斤研如細粉以井花水飛三次用海帶二兩為末苦酒三升同入銀石器中煮酒盡為度取出以井水飛去海帶末又以膽硝石各四兩同研細勻入藥如前法向陰地中五尺埋五十日成水取出傾入銀石器中其色異別無他効如人服之一蛤蓋只可入水不溺服三蛤蓋謁龍王自然於契矣

第六水晶石水

水晶石一斤研如粉細以井花水飛三次紅蓮花藥四兩為末苦酒三升同入銀石器中煮酒盡為度取出傾入井水內飛去蓮花末以膽硝石各四兩同研如粉細勻入藥如前法於陰地中深埋三尺四十九日取出成水傾入銀石器中其色光明瑩白如霜雪如人

服之一蛤鱗別無他効只可入火焚如履堅

水並無畏懼如人服之二蛤鱗炎如盛炭卧着床席服之三蛤鱗晝夜常坐火炙之中萬無一畏如常居止屋室也

第七陽起石水

陽起石一斤研細如粉以井花水飛三次用不及木二兩為細末苦酒三升同煮酒盡為度取出井花水飛去不及木末以膽硝石各四兩研細勻入藥如前法於向陽地中深埋三尺四十九日成水取出傾於銀石器中如人服之二蛤鱗別無他効可離地百尺而可延年三百歲

第八玉石水

玉石一斤先以鶴虱四兩五靈脂半斤淡漿一升同入磁器中浸三七日取玉石以鶴虱三兩五靈脂四兩苦酒三升入銀石器中同煮酒盡為度以井花水飛去草末曬乾約半時間外其玉石作聲自然粉碎以膽硝石各四兩研細勻入藥如前法向陰地中三尺深埋四十九日取出成水傾入銀石器中其色

青瑩如明光相似別無他効如人服之三蛤
能只可延壽一千歲乃真玉液也

第九金晶石水

金晶石一斤研如粉細井花水飛三次以神
草龍芽二兩苦酒三升入銀石器中煮酒盡
為度取出再以井水飛去神草龍芽末以膽
硝石各四兩研細勻入藥如前法入陰地中
三尺深埋四十九日取出成水傾入銀石器
中其色黃深每承一斤入前藥水半蛤能同
攪勻少時其承自乾如以火扇之自成金汁
傾出自成赤金其色可愛別無他効

第十銀晶石水

銀晶石一斤研如粉細以井花水飛三次鶴
頂草二兩為末苦酒三升入銀石器中同煮
酒盡為度取出以井水飛去鶴頂草末膽硝
石各四兩研細勻入藥如前法向陽地中三
尺深埋三十日傾出入銀石器中其色如玉
每承一斤入前水半蛤能攪勻須臾而乾如
以氣扇之成上等好銀亦可點熟節成寶矣

第十一大青石水

第十二大碌石水

第十三白滑石水

第十四砒霜石水

第十五白礬石水

第十六硃砂石水

第十七礪砂石水

第十八望精石水

第十九寒水石水

第二十井泉石水

第二十一大赭石水

右件水法造化同銀晶石做造只各加拘杞
草末半兩煮皆只可乾承點節伏一切飛走
之物悉皆伏火也

第二十二磁烏石水

磁烏石一斤研如粉細以井花水飛三次用
蛇麻葉二兩為末苦酒三升同入銀石器中
煮酒盡為度取出以井水飛去蛇麻葉末以
膽硝石各四兩研細勻入藥依前法入陰地
中深三尺埋四十九日成水取出傾入銀石
器中其色黑瑩如人服之一蛤能別無他効

只可百刃交加之中其刃不能傷害也兼可
破一切頑硬之物堅柔手到自然碎拆也

第二十三醉節信水

取信三兩為末置鐵釜中以盞合定入桑葉
灰汁三斗下釜中文武火熬之火候調勻煎
灰汁盡取出藥入甘肅中煉之作汁傾出研
為末使用碎節取赤節十兩熬作汁點藥一
兩在內攪動候聲息時取出傾向滾酒內黑
罇器再入罇依前熬之點自然成如此三遍
自然如白雪每節十兩入山澤良六兩一處
熬之自作西汁自然白也千火不變作造甚
好白若凝脂嫩如春雪當可濟世千年不還
也歌曰

白玉霜逢灰汁熬神仙妙訣醉時節生成別

日分十裏曾持十兩用鍋熬熬成節屑為金

汁汁內時時點白膠神光脫換為真物性還

只在十朝

第二十四紫英石水

紫英石一斤研如粉細以井花水飛三次以
茜根二兩為末同入苦酒三升入銀石器中

煮酒盡為度取出以井水飛去苦根末膽硝石各四兩同研細勻入藥如前法陽地中深埋三尺四十九日成水取出傾入銀石器中其色紅紫如人服之三蛤鼈只可教毒酒不論盃數餘外別無他効

第二十五烏石水

烏石一斤研如粉細以井花水飛三次呵子二兩為末苦酒三升入銀石器中煮酒盡為度取出以井水飛去呵子末膽硝石各四兩同研細入藥如前法向陽地中深埋三尺四十九日成水取出傾入銀石器中其色輝黑如人服之一蛤鼈移時返老還童面有少容髮鬢如鴉去病亦可延年三千歲別無他効

第二十六禹餘糧石水

餘糧石一斤研如粉細以井花水飛三次以瞿麥二兩為末苦酒三升同入銀石器中煮酒盡為度取出以井水飛去瞿麥末膽硝石各四兩研細勻入藥依前法向陽地中深埋三尺三十日成水取出傾入銀石器中只可變化黃白二物銀銅鐵錫先以慢火燒紅於

前水中蘸之可應手而成赤金并能乾末水成寶也

又金芽石水

金芽石一斤研如粉細以井花水飛三次以槐花子四兩為末苦酒三升入銀石器中煮酒盡為度取出以井水飛去槐末膽硝石各四兩研細勻入藥如前法向陰地中深埋三尺四十九日成水取出傾入銀石器中只可點化黃白二物銀銅鐵錫向慢火中先燒紅入前水內蘸之可應手而成赤金也

第二十七黃烏石水

黃烏石一斤研如細粉以井花水飛三次百合二兩為末苦酒三升入銀石器中煮酒盡為度取出以井花水飛去百合末膽硝石各四兩同研細勻如前法向陽地中深埋三尺四十九日成水取出傾入銀石器中只可變化黃白二物每銀銅鐵錫先以慢火燒紅入前水內蘸之應聲而絕可立成赤金也

第二十八麩金石水

麩金石一斤研細以井花水飛三次仙靈脾

四兩為末苦酒三升入銀石器中煮酒盡為度又以井水飛去仙靈脾末膽硝石各四兩研細入藥如前法向陰地中三尺深埋四十九日成水取出傾入銀石器中其色深黃可變化黃白二物同前物水內蘸之使聲絕成紫金也

第二十九紫雲母石水

紫雲母石一斤研如粉細以井花水飛三次遠志四兩為末苦酒三升入銀石器中煮酒盡為度取出以井水飛去遠志末膽硝石各四兩研細入藥如前法向陰地中三尺深埋四十九日成水取出傾入銀石器中只可變化黃白二物立成紫金之體其色異也

第三十空青石水

空青石一斤研如粉細以井花水飛三次以降真香二兩為末苦酒三升入銀石器中煮酒盡為度取出以井水飛去降真末膽硝石各四兩研細入藥依前法向陽地中深埋三尺四十九日成水取出傾在銀石器中其色碧如人服之一蛤鼈以安息香擦於人中遇有

危難亦在方位而去不復回顧使萬人之中皆不能見其體乃隱形之道也

第三十一銀芽石水

第三十二白母石水

右二味法式同下項第一朱砂做造只各加

入仙芽末一兩其變化靈驗並與神砂水同

聖異不可一一具陳其物輕泄恐殃九祖

龍芽易名辯證

對節龍芽益母 銀鬚龍芽葱

地膽龍芽无絲子伏 青樹龍芽春樹

地盤龍芽荷葉花同道生龍芽編竹

側柏龍芽栢子 酉苗龍芽雞腸草

已上伏製五金八石不失胎光

仙力龍芽韭 花寶龍芽牡丹

異花龍芽芍藥 玉汁龍芽葛菴

金麥龍芽羊蹄 無心龍芽羊夏并

已上伏製丹陽成寶點赤金為世寶

金絲龍芽章柳 金藥龍芽菊花

桑芽龍芽桑葉取霜 長生龍芽耐凍

三黃龍芽地黃 二氣龍芽荷葉伏承

仙衣龍芽松蘿製五金八石點化伏砂

懸挂龍芽栢子點銅

已上伏製硫黃不走

紫金龍芽章柳 碧玉龍芽竹

木耳龍芽佛耳草 白雪龍芽禿瘡草

地錦龍芽衣班 天刀龍芽葛蒲

慈砂龍芽南星 味甘龍芽甘蕪星黑銅

已上伏製雄黃不走

天焰龍芽蓮花 耐凍龍芽夏枯草

中央龍芽黃草 青龍龍芽葛根蔓

永青龍芽松 金精龍芽大戟

纏樹龍芽噴宵花 禽住龍芽合松

金色龍芽无絲子 玉英龍芽柳絮

地丁龍芽車前子 赤爪龍芽波菜

帖索龍芽半甲 味棠龍芽杜梨兒

已上伏製汞法朱砂九轉成大藥

玉瓶龍芽草苗 五葉龍芽馬齒

烏石龍芽黑蓮 淨土龍芽獨德草

金花龍芽椒 萬丈龍芽藤蘿

圓葉龍芽仙靈脾 地參龍芽知母

甘露龍芽甘草 紫背龍芽油煎葉

鹿茸龍芽藍葉作霜點此

已上並伏朱砂精英留連伏成寶

金鈎龍芽酸棗 金花龍芽

五鳳龍芽香伸

已上並伏五金八石成大藥

通頂龍芽谷精草 地骨龍芽枸杞

已上伏朱砂異色而日如寶

天寶龍芽素芥 懸豆龍芽槐角

錦砂龍芽桑葉 錦鎖龍芽點銅

已上並同

水浮龍芽浮萍 虎爪龍芽壹草

香爐龍芽紫蘇

已上伏製礪砂點五金八石

碎焰龍芽護宅草伏 香附龍芽沙草根伏

已上並同

詩曰

龍芽花發正當時 採取根苗連葉枝
依法製成真大藥 金石得見立降之
軒轅黃帝水經藥法終

二篇同卷

如九

三十六水法
巨勝歌

三十六水法

礬石水

取礬石一斤無膽而馬齒者納青竹筒中薄削筒表以硝石四兩覆薦上下深固其口納華池中三十日成水以華池和塗鐵鐵即如

銅取白治鐵精內中成水

又法

取礬石三斤置生竹筒中薄削其表以紬綿纏筒口埋之濕地四五日成水

又法

先以淳醋浸礬石浼浼乃盛之用硝石二兩漆固口埋地中深三尺十五日成水

雄黃水

取雄黃一斤納生竹筒中硝石四兩漆固口如上納華池中三十日成水

又法

用硝石二兩以甌瓶盛苦酒納筒中密蓋埋中庭入土三尺二十日成水其味甘美色黃濁也

雌黃水

取雌黃一斤納生竹筒中加硝石四兩漆固口如上納華池中三十日成水

又法

加礬石硝石各二兩以甌瓶盛埋地中二十日成水其味甘色黃

丹砂水

以丹砂一斤納生竹筒中加石膽二兩硝石四兩漆固口如上納華池中三十日成水

又法

石膽硝石各二兩甌瓶盛埋如上三十日成水味苦色赤

曾青水

取曾青一斤納生竹筒中加硝石四兩漆固口如上納華池中三十日成水

又法

用硝石二兩甌瓶盛埋如上三十日成水

白青水

取白青一斤兔血一合並安竹筒中納苦酒中五十日成水

又法

加硝石二兩甌瓶盛埋如上法三十日成水其味酸而色青

礬石水

取礬石一斤丹砂二斤硝石一斤納竹筒中漆固口如上納華池中百日成水

又法

以雲英水溼令浼浼加硝石二兩以甌瓶盛埋如上三十日成水味辛苦其色青黑

磁石水

取磁石一斤雄黃一兩石膽一兩合擣納竹筒中漆固口如上納華池中三十日成水

硫黃水

取硫黃一斤八月桑上露一升硝石二兩納竹筒中漆固口如上納華池中三十日成水

又法

先以薄漆澆硫黃澆令浥浥納竹筒中加硝石二兩如上法埋地中十五日成水名曰包天之的

硝石水

取硝石搗篩鹽漬令浥浥納竹筒中密固口埋地中四尺四寸五日成水

又法

硝石三斤納生竹筒中薄削竹纏約口埋濕地四尺五日成水

又法

治硝石以上龍血澆之令浥浥納竹筒中漆固口埋地中三尺十五日成水味苦名陽的

白石英水

取白石英一斤鶴子血一升硝石四兩合納筒中漆固口納華池中三十日成水

紫石英水

取紫石英一斤納竹筒中加硝石四兩漆固口如上法納華池中四十日成水

赤石脂水

取赤石脂一斤烏犬血一升和之加硝石四

兩納筒中漆固口如上法納華池中三十日成水

玄石脂水

取玄石脂一斤硝石四兩合納筒中漆固口如上埋入地五尺三十日成水

綠石英水

取綠石英一斤曾青一兩丹砂二兩合納竹筒中納華池中百日成水

石桂英水

取石桂英一斤生薑汁一升合納竹筒中訖納華池中十日成水

石硫丹水

取石硫丹一斤磁石一斤合搗納竹筒中埋之十日十夜成水

紫賀石水

以紫賀石一斤麻汁一升合澆納銅器中十日成水

華石水

取華石一斤丹砂二兩合納竹筒中埋入地一丈十日成水

寒水石水

以寒水石一斤石膽一兩合納竹筒中煮之一日成水也

凝水石水

以凝水石一斤青鳧血一合搗納竹筒中埋濕地入三尺十日成水

冷石水

以冷石一斤伏翼矢一升合搗納竹筒中埋之百日成水

滑石水

以滑石一斤雲母一升戎鹽一升合納竹筒中埋之十日成水

黃耳石水

以黃耳石一斤八月百草上露一升合納竹筒中漬苦酒中百日成水

九子石水

以九子石一斤摶汁一升合搗納銅器中停之十日成水

理石水

以理石一斤竹瀝一升合納竹筒中漆固口

埋入地五尺三十日成水

又法

治理石以淳醋澆令泥泥土金盛炭火熬三日而赤治之納竹筒中率一介加硝石二兩漆固口埋地中深三尺二十日成水

石腦水

石腦一斤硫黃一斤合搗納竹筒中埋之十日成水

雲母水

取熟接雲母粉一斤鹽水二兩硝石水一兩攪澆令泥泥納竹筒中埋入地五尺二十日成水

又法

治雲母粉以桂水或鹽水分等澆令泥泥納竹筒中率加硝石二兩漆固口如上法埋地中深三尺并空井无水者蓋之二十五日成水盛以銅器置濕地名曰雲英液以凝化石九英

黃金水

以金一斤綠礬二斤納生竹筒中漆固口納

華池中五十日成水

白銀水

以白銀一斤麥醬清二升淳酒二升赤黍杜荊酒一升合納竹筒中漆固口如法納華池中三十日成水

鉛錫水

削鉛二斤相和硝石四兩合納筒中漆固口如法納華池中百日成水

玉粉水

玉粉一斤芍藥灰一升白大血一升蟾蜍十枚搗絞取汁合搗納竹筒中漆固口如法納華池中三十日成水

又法

取白玉如猪肪者以蟾蜍汁塗之即消潤如餌即粉解治之以棠梨實屑粉蟾蜍一日一夜化為水
取土龍汁和雲母水以澆玉粉令泥泥銅銚盛之一宿化成水名曰玉漿

漆水

漆一升大宿蟹十八枚覆之五十日成水

又水

取淳漆一斤置銅器中以大宿蟹十八枚納漆中一宿化成水復以雲母粉一斤納漆中一宿化成水復取白玉屑粉三斤納漆中三日化成水名曰神漿以藥汁即徹視神明光于四海无所不通

桂水

粉桂一斤葱涕三升合納竹筒中蒸之三日三夜成水

又法

治桂屑以白葱汁澆泥復以山中露水若雨雪及千里流水皆可以澆雲母桂令溫置生竹筒中率一斤加硝石二兩塞甑中蒸之三日三夜即化為水名曰木石得

鹽水法

治下篩鹽以水澆之令泥泥薄削筒令盛之重塞其口埋入地四尺四寸以水濕其上四日成水

右三十六水法古本省要易可遵用而諸

石中亦有非世所識丹藥不盡須之者其

朱燕頭十五種是後薦之限石名既同所以合此也

石膽水

治石膽一斤澄以淳醋浥浥納竹筒中硝石二兩覆薦之漆固其口以甌瓶盛醋納竹筒於中埋入地深三尺十五日成水名曰雲

梁石洩

銅青水

治銅青澄以五洩水波令浥浥納竹筒中一斤加硝石二兩漆固口埋之如上法十五日成水取蒸消之名華龍沙狀若青碧一名雲英洩

戎鹽水

治戎鹽一斤澄以土龍汁浥浥納竹筒中一斤加硝石三兩漆固口埋地中深三尺十五日成水

鹵鹹水

治鹵鹹澄以淳酒令浥浥納鐵器中炭火上熬之三日三夜赤出治之納竹筒中一斤加硝石二兩漆固口埋地中入三尺十五日成

水名曰金溜液

鐵華水

取鐵華治之以雲英鹽水澄令浥浥納竹筒中一斤加硝石二兩漆固口納甌瓶醋中埋入地三尺四十五日成水名曰玄靈金慈洩水可以仙

鉛缸水

以五勺蜚霜雪以合金翁華粉澄以雲英鹽水令浥浥納竹筒中一斤硝石二兩漆固口置甌瓶醋中埋入地三尺以馬通火煨之三十日成水

缸水

治積雪澄以黃輕水銀令浥浥率一斤缸粉用水銀三兩納竹筒中漆固口置甌瓶醋中埋入地三尺馬通火煨三十日成水名曰流靜深遠處按此方合萬无不成也

高起曰當先投漬酒五石於所止流水之中若地無流水當作井如上投酒於井中以鎮地氣令學者皆飲食此水也發火贏火也頓火之者令糠火至際一寸也傳授神經皆約

齋盟用金魚一兩玉龍銀鏤以代剪髮歃血之誓今世無此物又不可虛涉乖儀令謹撫青布四十尺以准金魚之信帛絹四十尺以承銀環玉龍之約並奉有經之師師當將散施山栖之客不得自割以為身用所以明天約也永無私矣違盟則四極有法也

作丹忌日

春戊辰夏丁巳戊申己巳丑未辰秋戊戌己亥辛亥庚子冬戊寅己卯癸酉未戌及壬丙戊丁亥土戊癸辛巳日建日殺反支无季孟仲季月收閉晦朔上朔八魁往亡留後日皆凶作藥不成矣作六一泥亦須擇日即吉

三十六水法

巨勝歌并序

玄明子上清大洞道士柳中用

陶真君三篇云以水銀為金丹者妄人言也
朱砂可以駐年者不知道人也且水銀非五
行正位朱砂非龍虎配合若以水銀為還丹
之要可以耕石而植稻耳况抱朴子以二山
之秘鉛汞之源曉諭丁寧迷者至死不悟混
元經引五行相尅更為父母此蓋明乾坤之
道金碧經云金土相配參同亦然引驗至明
指示不昧且龍虎者陰陽之軸轄造化之樞
機雖曰坎離實亦天地以剛伏柔從無入有
五行節序各得其位在於配匹舉東合西一
氣既分三才並列六爻遽設四象具陳然可
伏鍊丹砂斯道玄微世人罕測只如參同云
以金為隄防水入乃優遊金計有十五水數
亦如之臨爐定鍊兩五分水有餘其三遂不
入水二與之俱此數句是大藥之綱紀如金
水樞柄人皆不曉是道但穿尋巧譎自率冒
襟無師執文終無得理誠所哀哉且古歌云
始青之下月與日兩半同昇合為一舉世不

知此義但伏汞與砂不然則取朱砂中水銀
多門煥伏變為煙燼何由還返不亦謬哉太
易云二女同居其志不相得是即位而居也
北方坎是陰返而歸陽南方離是陽伏而為
陰日中之有鳥月中之有蟾烏者陰精都歸
其陽故曰生男不生女明矣大凡果實因毫
末而生長而秀終得其實實之於樹樹亦不
知是為自然太易圖云凡有陰陽即生人民
禽獸草木若以水銀朱砂產於巴蜀其不出
水銀朱砂處即不合有人民禽獸草木也以
此方之不亦愚乎水銀朱砂有自然之者非
世人可解千變萬化難窮乎理聖人多借金
石以名之坎居七十二石之長何由之歌云
不用雄弓自有黃是此義也若用水銀朱砂
見火即飛何門可住縱伏火以為堅質本亦
不存無生長還返之道那肯致焉又以霧散
若風雨川流百脉即乘矣經云得一萬事畢
又云得一莫執一杳杳冥冥其中有精恍恍
惚惚其中有物玄之又玄體道之宗是各一
二參及五行戊己之功歎鉛之美實難明解

參同云有若漢經星百川流帶海舉世不可
知之元君歌曰五內斤兩文歲凝赤鹽白雪
成雄雌真還在此人不知即應不用人間朱
砂水銀乃知萬物因一氣而生三才因萬物
所有又歌云一炁所失猶如瓦礫此論鼎內
之事非外旨也余少親儒墨長學玄風偶因
求瘼之餘近得長生之道雖盡形體之任有
慙未綬之榮輒以設學將論大藥窮其精實
究以玄微曾遇明師獲傳要妙固非謬妄演
道賢良為巨勝歌十首其間歌詠鉛汞五行
之妙後來學者用祛迷惑云爾

其一

九鼎何所自都因一炁生銀鉛看得所龍虎
自吞并鍊兩相向制河車辨性情循還依節
候還丹應可成

其二

龜蛇體殊異鉛汞共宗祖二女雖同居良媒
分子母配合由三花青龍向白虎四象既可
憑五神富有主

其三

巍巍尊復高飄飄何左顧世人徒鍊丹不識
神仙路眾石屬坎宮假名皆不悟黑白既不
知流年亦虛度

其四

盡言水土金三物成大藥假氣透相生相生
復相燦黃芽不是鉛元向鉛中作舉東已合
西戊已為囊橐

其五

二八成兩家中弦散二八乃知天地間陰陽
制樞轄子因母而生母因子而殺長養嬰孩
精溫顏防利滑月滿每成形抽添還暫歇壬
子一陽生循環至亥絕若知出世期神符與
白雪

其六

修真鍊形須守一參差一二爐間失且將壬
子制裏蹄不然更泥扶桑日必令有味到無
情方保元和天性質不要他處覓良媒夫妻
由來相配匹馬牙從此勝琅玕弦望晦朔候
遲疾乃知東西定圓方世人莫謾誇奇術

其七

水母金父不易識化他流珠轉輝艷假氣若
到白雪官黃芽從茲實難測隄防堅固半浮
沉姹女悲吟寧暫息

其八

古詩歌訣盡分明只是迷人強穿鑿至道猶
來不甚煩妄將砂汞相交錯未知赤血與青
腰終日只向鉛中作鉛中有物豈易修失之
一氣無斷斷

其九

黃芽不是鉛二物生丹田若求巨勝法鉛汞
須自然都非世間有不問愚與賢日魂與月
華識者皆神仙

其十

太元道士本神仙移名中都學自然世人鍊
藥迷金水燒盡黃芽不識鉛西蜀水銀人競
採得火須更變作煙若能得一莫執一妙法
玄之又更玄

巨勝歌

二篇同卷

白雲仙人靈草歌

種芝草法

如

白雲仙人靈草歌

序文缺

達道草紫花青莖葉

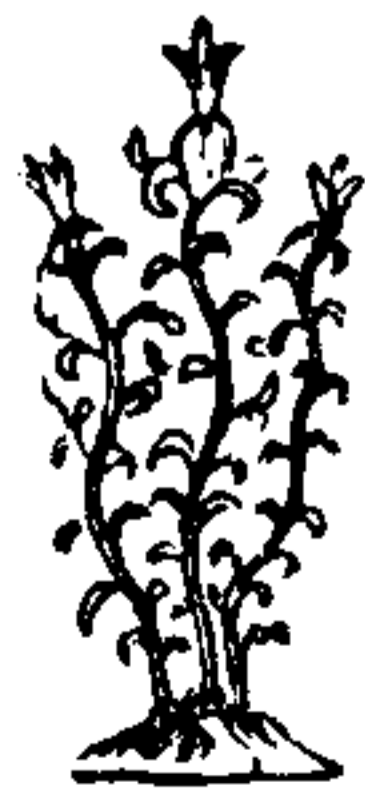

結末事如何莫拋靈草歌只知赤勤好偏用

達道多

此草獨體成砂子

白祿草色青



海寶草花紅莖葉並青



十年學仙術靈草少知音白祿堪為櫃海寶
善軟金生在沙崗上常得道家欽未內抽真
未花紅根自深
此二草皆能軟五金
紫枝草淺黑花莖葉並青



此草有不稀出土並三枝朱砂見寶白煮未
自然癡
合穗草分心花紅淺紫葉莖葉青



天降神櫃草無過訪合穗燒藥實堪誇不與
凡草揆衆草經霜軟此草不憔悴寒暑不相
侵燒藥添智慧
此草能櫃大藥
望仙草紅花綠葉



春生草鋪煙未上摘望仙伏朱砂作汁結未
承便乾
金蓮草紅花綠葉



燒丹偏教玄但採草金蓮衆藥堪為櫃遇凡
不須言



玉液草花紅葉綠



玉液草能紅大藥與相通偏櫃草砂子見寶
有殊功
大秘草花紅葉綠



大道須懷志此草深要記四神偏能伏兼燒
大二氣
金風草



子黑根白花葉青仙家惜似掌中珍真承煮
作硬砂子白體成庚重不輕
仙人欽草



此草花紅葉綠有角子生於大林之內味甘
偏伏白硫黃
寶劍草



此草並生三莖花黃子黑生於沙地上味苦
汁白偏伏獨體朱砂作汁拒火
林泉草



此草有如萱草生於大林之間花紅葉綠味甘能伏獨體雄黃地榆草色青



生在荒地之傍味澁能伏硃砂煮石服之少病身輕
金線草



此草生在山澗之畔花黃葉青味辛應是諸般砂子以花葉裹之便拒大火矣
地寶草 細葉直莖並暗綠色



此草生於水次之中葉細味苦偏伏雄砂作汁拒火如琥珀色
大通草



此草花紅葉青子黑味甘生在河次之傍以自然汁結作砂子
大通花紅葉似青子黑根白味不辛一生長養河次畔獨體結成砂子真
天降草



此草生黃沙地內花青葉綠子紅味辛伏四神丹

此秘要隱八般草並堪結砂子也
芝草延年壽五鳳結成珍六龍堪為櫃七寶善養庚玉柱能香美清泉苦味辛萬通偏煮承天降立制成
惹羅衣草



此草生於林畔味辛能伏粉霜拒大火作汁出羣葉綠順五枝見寶雄煮事相依煮承成

珍作砂子五金偏道定相宜
大道草



此草生於沙地之中味甘葉青子白一花結二子大制砂子抽承
大道名高以傳聲陰陽二氣子雙新抽承使來經數載不知標在出靈真
秘曰大道草葉細一花結二子抽承自然新水銀見即死
長生草

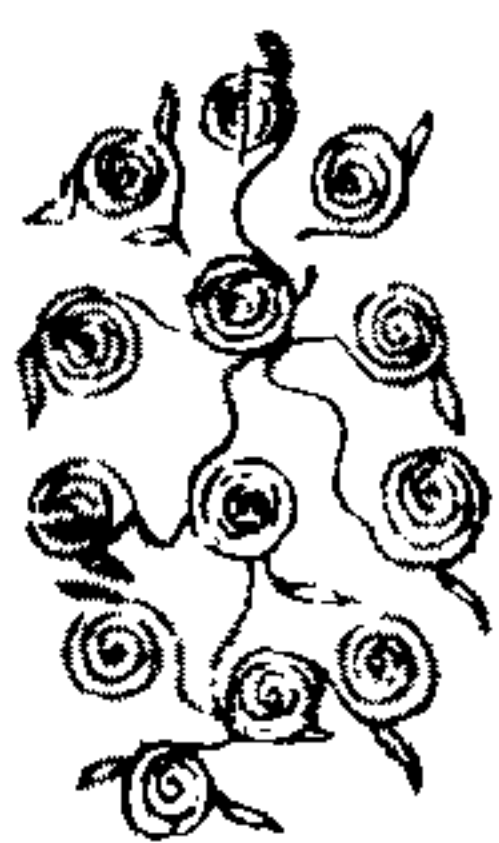

此草生在水次味甘子紅大伏砒
此草功能世所稀不遇真本少人知仙家異呼長生草偏解常燒伏火砒
白鶴草



此草生在大林之中味苦花紅葉青獨結砂子

白鶴偏有功葉青花自紅獨體伏真承長生在林中

磨羅草青莖綠葉



○紫花白汁多大道號磨羅不但延年壽伏藥櫃使多

五雲草

鳳青草紅花綠葉

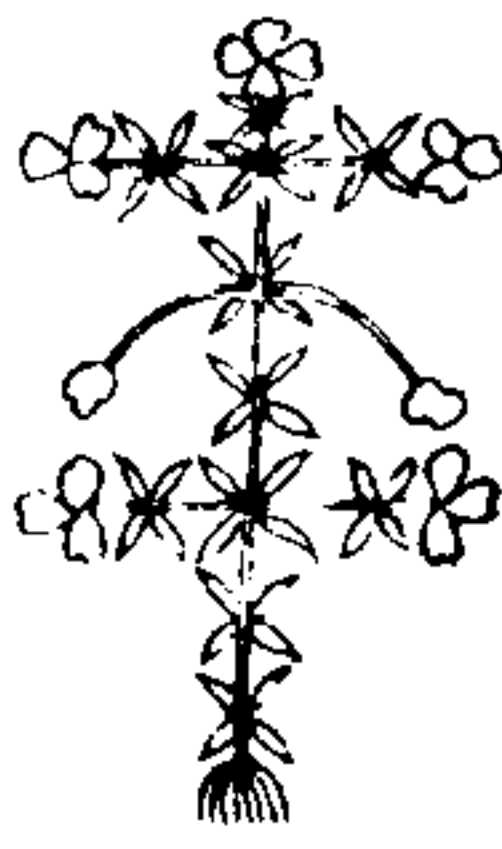

志道要超昇須訪神草經聖事常宜重非人

莫謾輕恐折人間壽看似掌中珍欲知庚永了須採草鳳青顯志草



此草生居大林中味甘花黃子黑葉綠以汁能煮真承砂也

○顯志實堪誇雪內放黃花寒暑不相礙獨體草結砂

玉柱草碧花青葉

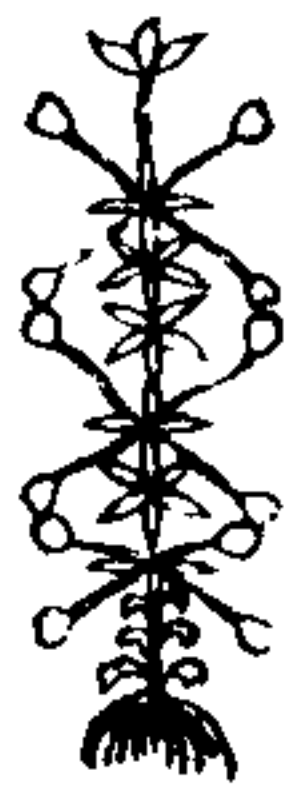

此草研自然汁和硫黃乾濕傳勻入於定州合子之中以文火養赤後大火鍛一宿成白硫黃拒火作汁明月草

水紅草紅花青葉赤梗



天生號水紅伏承意不重偏伏硃砂白兼櫃大雌雄 此草兼堪服食大治水氣之病紅焰草



○此草生於水中花紅葉綠味辛應是草結砂子及諸般石結砂子並於紅焰草中皆櫃十分無失

地蕉草花紅子黑莖葉青



伏藥偏清高無過採地蕉不但抽真承兼伏石中硝地蕉能伏硝石抽承

寶山草花紅葉綠



靈草號寶山生居大林間仙家偏秘借價直

萬千錢

此草汁煮汞便成硬砂子亦櫃見寶砂

小白綠草花紅莖莖葉並青

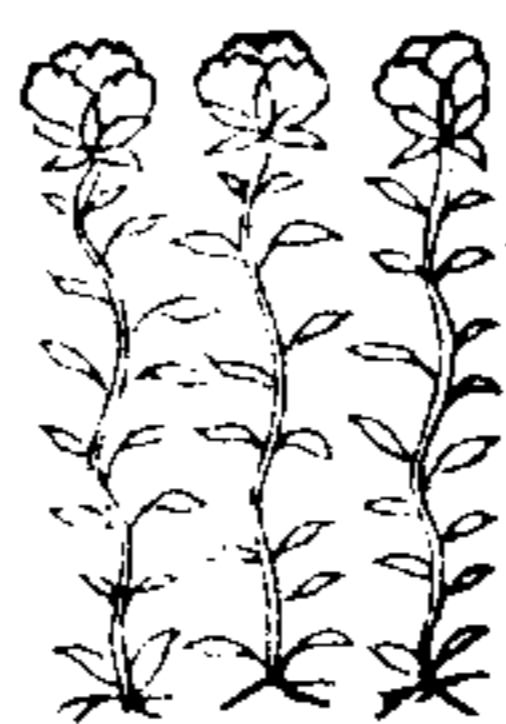

此草花紅葉綠生高崗之上味辛每要伏人間飛走者藥膩粉水銀及食者之藥並皆燒

無失也

小金線草花紅葉綠



靈草並光鮮金線力最堅便是稀砂子葉裏

自然乾

此草味辛生於大林之內能制大藥應活汞

砂但將裏之入火便成寶也

真珠草



靈苗櫃藥好無過真珠草伏藥定無憂服食

人不老

此草汁味甘花黃生於深林之中遇者延年

無病

金鸞草



大道秘金鸞仙家亦不傳堪作庚汞櫃採寶

勝湧泉

此草生於河次之畔黃花葉綠能制櫃庚汞

堪作湧泉櫃

海石榴草花紅葉綠



採汞不知休無過海石榴不過靈草本將心

那邊求

此草味苦結得子却甘如是活汞粘著草汁

便枯亦名枯汞草

紅藍草

缺

聚珍草莖葉並綠



天降號聚珍四季葉長青凡人多不識看似

掌中金服食添長命生餐善治心不是真仙

本世間少知音

此草生沙崗之上味甘能燒眾藥無失

海桃草

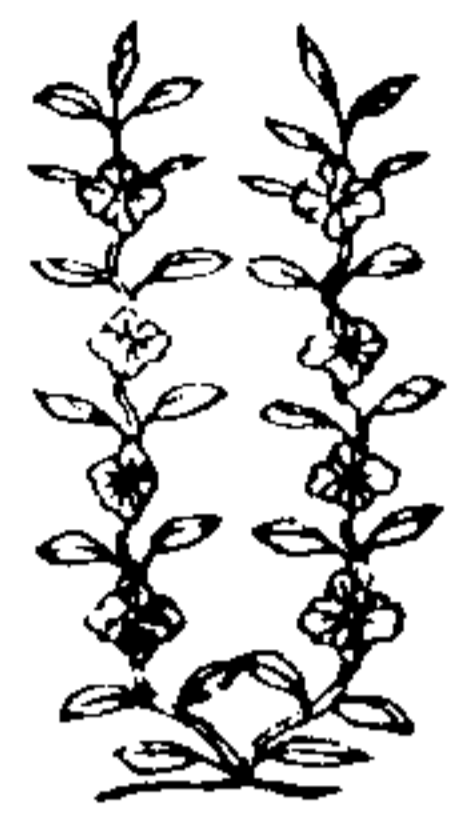

靈枝號海桃生服善治勞不但添人壽兼軟
永與錨

此草生於大林之中大治勞疾花黃葉綠味
苦能軟五金矣
金燈草

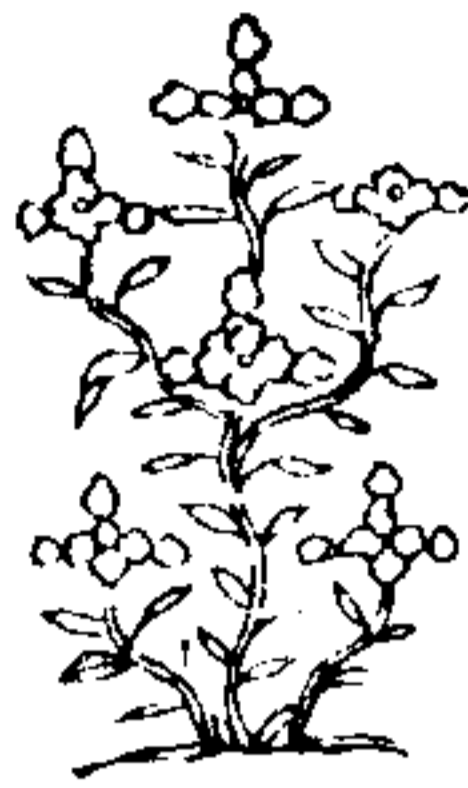

○此草味教辛仙家喚金燈生服能治病一載
自身輕伏砒砒能白結永永轉新不然濟人
命兼取永中庚
此草味辛生於高坡之上花紫葉綠抽永伏
庚

山青草



仙草名山青根株似黃精人服髮再黑偏瘵

小兒驚燒藥堪為櫃秋夏葉長新
此草生於高林之內味甘花紅葉青兼櫃硫
黃

萬通草



大道依仙蹤方顯有神功三黃成具體白虎
是一宗金丹求靈草石櫃卒難窮欲知鉛汞
了須採草萬通

○此草生於白沙之地味澁花青葉綠服之令
人長壽無病偏櫃大藥不失
白珠草黃花綠葉



大道與仙同須向草中功金石能飛走靈草
自相通但依真仙草製向鉛汞中欲得金丹
就採取草山紅
此草生於高崗之內或於土山之上花紅葉

綠味甘人服之延命一千歲
龍泉草



萬物萌芽在春前只有龍泉出土先見寶朱
砂用葉裹自然汁煮永成乾
此草生於深草之中花青子黑服之者令人
身輕無病
寶峯草



○大道居鄜市訪道莫西東但求真鉛汞四事
總相通聖事依指教不越大仙蹤欲知黃芽
現須採草寶峯
此草花紅葉綠子黑味辛服食令人一生無
病身輕駐顏兼櫃大藥善取黃芽
金錢草



了道與延年無過訪金錢服食添人壽乾承兼駐顏

此草生於深草之內服食令人無病味甘花黃汁白葉綠獨成砂子
仙娥草



造化紫河車不及草仙娥能伏飛流藥大道知也麼

此草生於青沙之地花黃葉綠味甘伏諸藥無失

黃芽草

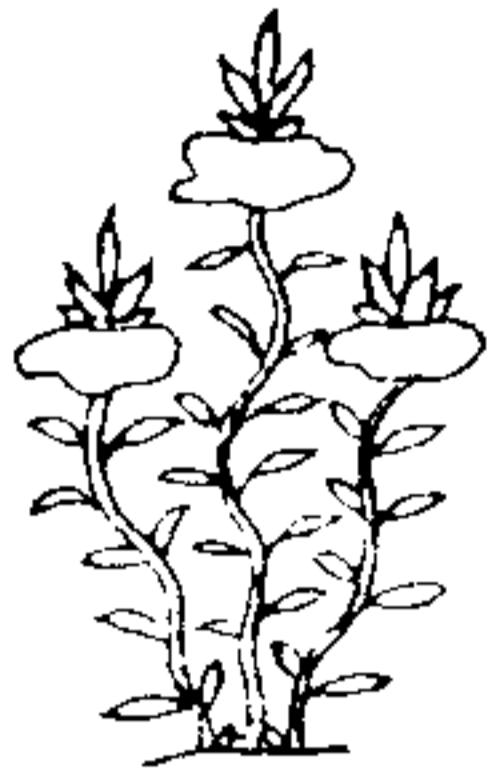

花葉能青綠根白色似金黃芽生徧地識者有幾人

此草根善治牙疼
青金草黃花綠葉



久聞有靈草不過青金好葉綠枝條嫩服食人不老
此草生於水次徧治惡瘡
七星草



此草生於名山之中有人遇者生服之可以不死延年矣花青葉紅味甘兼制大藥
山漿草



山漿草味酸花紅生於黃沙之地徧治人間瘡病兼櫃碗黃

銀線草花紅子黑莖葉青

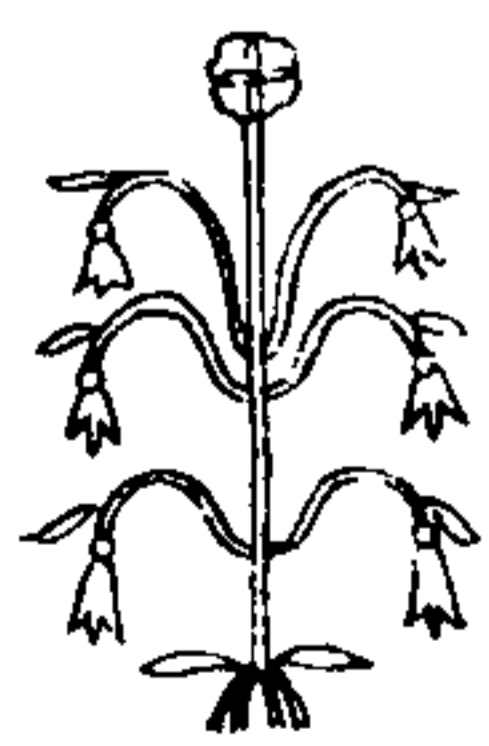

此草生於名山之中大治風疾之病花紅子黑味甘能伏硃砂
宜男草花紅葉青枝莖並青



此草生於名山之中有人得見便採服之壽命五百歲味甘花紅子青葉綠
金羅草花黃枝葉青



此草生於松樹之下花黃味辛遇者服之千年不死兼制大藥矣
楊桃草棘紫草青



楊桃草白汁生於棘鍼之上能伏朱砂大治惡瘡

百金草花紅枝葉並青



此草生於大林之內花紅味甘大伏真汞十六
秘曰七十二草總有靈各伏丹砂並通神不
是上方留下界凡世俗流少聽聞

白雲仙人靈草歌

種芝草法

黃帝問曰敢問石室之文種芝法可得聞乎
曰種芝第七經內有老子曰咨爾非人皆知
生之為樂死之為惡而莫知其所以自生也
千術萬藥入兆身止可得老壽千年已還數
百年已上終不能使飛行登仙上朝
天皇也木藥之善者松脂也此木生茯苓有
脂肥故也其垂實可服長草之善者榮華黃
精天門冬山薊也止宜日每服不得一日有
廢也可得百日還元其不能與天地相畢後
世方士增加其說以誤學者吾深閱之八石
九丹雲母玉漿服之當斷房室血食不能使
兆輕舉飛行乘雲也聞仙人服紫英不耶豈
空言也夫名山之陰陽精泉水之上木石之
下亦生芝曰其所稟皆山水木土之精丹砂
之上黃金之上曾青之上雄黃之上皆生芝
此芝非至德感神者達而不見見而不得食
也此芝之所以能使人立仙者受此四物之
至精含天地陰陽之和氣藥薰蒸之津液以
符生成其味乃神於此四物之本體也今但

取此四物搗治服之為最薄者切之以感應
會內之於爐釜之中其精上飛掃而服之則
百部於草藥不徒於服也要得天地之淳氣
不接引此四物之精液而令其上更成生物
不亦當復百部於其上著上釜者即余將去
矣顧念兆將成灰土衰哉今撰天文芝其
有骨命者當得吾此文其先人有罪其身不
得應長生亦不得吾書藏之名山石函九重
之下無妄傳慎之慎之當以立春之日掘冢
東寅地宅內外無有也要欲得善土非灰壤
者掘為坑深三尺方三尺以曾青一斤治為
屑裹以羊負來沃以青箱子一升復以土築
其上七日當有青雲也百日上生芝其狀如
苗以寅卯之日從其下以青繒三尺執骨刀
禹步而頰取之慎無以顧歸乾百日治以屑
服一刀圭以井花水日服三芝晝則能輕舉
當有神來迎之百日昇天法與天地無窮矣
當以立夏之日於南山之陽掘地為坑深八
尺方八尺以丹砂二斤治為屑裹以雄黃赤
色者碎碾去其頰石以丹屑納其中沃以玄

參二升覆土於上築其平二八日當有赤雲覆之八日上生赤氣如煙與赤相接百日上生赤芝如苗狀以巳午之日從日下禹步以絳繒八尺以木刀採之再拜而去勿復顧也還陰乾百日治方寸七日一服皆以清旦日始出未一尺時以井花水送下晝時三尸九蟲七疾野肺癆積聚百病皆化為濁血從鼻口中出以井花水洗之即能步行水上焰火不灼絕飲不食去世矣勿令入房屋絕血食即有龍車衆仙來迎之欲止民間慎勿種此芝當以立秋之日於西山之陰掘地為坑深六尺方六尺以黃金一斤火洋之投於坑中灌以虛山鶴膝草一斤清酒一斛浮萍一斛覆其上土築之六日有白雲來覆之六十一日上生黃氣如蒸上連白雲百日上生黃芝如苗狀以申酉日申酉時欲取日下以白素六尺禹步以金刀採之再拜而去無復顧還陰乾百日治服三指撮芝盡老者更少少者華色生頭白者皆黑齒落復生奮乎踰地即能飛入天中任意取之亦當有神仙玉女侍

從問以去止投之事也當以季冬之日於北山之陰掘地為坑深五尺埋雄黃三斤治之以熟銅器盛之灌以麻油二斤覆以雄黃粉一斤覆上築之五日上有黑雲來覆其上五十一日上生紫氣與黑氣相連百日上生紫芝如苗狀其夜則光照一里之內天陰見毫光也以壬癸日從日下以角刀丙辛日以黑繒五尺採之再拜而去勿復顧也陰乾百日以子亥日治未服之五分七日以夜半子時北向服之也芝盡則老化為童子女人亦可服此芝者司命太乙遣仙官迎之壽與天地同緣刻不入火燒不灼水溺不濕五毒遠之不知饑渴服此四芝皆長生不死期所在致天官行厨亦可不食藏所在山澤供給龍虎之乘鬼神來拜受使秘之論者曰以此言之天地陰陽之數能變生萬物不可云無譬如陽燧取火陰燧取水內藏竹生火何謂之不感乎其有丹砂之金亦成水銀感動之精何物不可化何物不可成假託物類變化而生藏之金櫃慎勿泄漏有骨命者乃逢汝形勤如

權喜司命除其死籍天地俱并遊於九天之上展轉六合之中神通洞達祚享無窮

種芝草法終

太白經

松一

黃帝聖記經曰黃帝元年寅月寅日齋於首山方明力牧從黃帝以上具茨謁大隗君授以黃帝神芝靈圖十二卷金銀方十九首黃帝又登王屋山開石函發玉笈得九鼎神丹飛雪鑪火之道黃帝復到我崑山見天真皇人禮請神仙之道皇人曰子豈不知天有玄一生於太陽名為流珠為衆妙之門得而修之可令子長生昇雲飛朝玉帝黃帝拜受於荆山鑄金鼎修合流珠大還神丹令傳後人而於鼎湖服而上昇時有大臣七十二人得丹服者亦從黃帝上昇先是黃帝恐金丹道絕授與元子九鼎神丹令傳後人而誠之曰此道至重必以授賢苟非其人自招災咎元子則齋於東明山以金魚投於東流水軟血而盟後元子又傳東山子自此以聖傳聖以賢傳賢以仁傳仁得道者不可勝計天之愛人甚矣而人自非心不合道固難成也返成不信天下十有九矣聞道撫掌此亦明矣是則天機不可輕泄非器不可竊弄愚下狡詐

貪婪欺妄者故不可令見不可與語然傳修鍊有十不可者有十可者為之十誠云耳

十不可者

一以巧言媚容急向熱取謂他人為癡謂我為軒自云若是道不違人即心無恡惜一言道合必傳與我或說他事並此事或指他人喻此人狡詐多方甘言出口此輩慎不可與語也

二先自說大丹方術金石門庭伏砵撲茅尋草結汞又曰曾親經手嫌不能為意在先說我強博換他事謂我機關羅籠天地頻來數到東問西探慎不可與語也

三只以蓋醪糖炙雙纜網鞋自說貧寒望垂救拔生成荷德死後知恩指天地為盟向神祇作誓此輩慎不可與語也

四入頭相狎巧語多辭探賸淺深考求道理問得即喜我乃稱揚彼人者神仙中人難問則嘆我則誹謗彼人者誑妄之士浮學日淺不及我長此輩慎不可與語也

五立性好利祇待要金慘貪不使於一文好

狡但求於好事乾語濕喏低拜屈腰自稱爾好事必然不要我錢空把兩拳堅求至藝此輩慎不可與語也

六自無見識不按方書任意看量不從師授或一千文為一火或五百文作一灰金逐煙消石隨焰散不稱愚意却誇真賢以謂從來伏丹萬無一成大約世間終無此事見仙人則誇達處士即嗔將謂他人並同於我此輩慎不可與語也

七自觀彼人言此人無福以離滅士言此人惡心我尚不成爾焉能遂我已歲時久歷爾且年紀未多以老人為徧知以廣行為歷事便擬指呼賢達孩問智人握管窺天拋磚引玉此輩慎不可與語也

八根性淺劣寧知造化之源見識昏蒙不達乾坤之道只求小術專在利門所務家資懶成意氣伏砵伏粉丹砂以銀鉛銅用碌煮汞論此事即忻心歡喜聞至藥則冷笑不言自此以假求真且說從小入大此輩慎不可與語也

九既知出塵之術能求得道之人偏能屈節
 低心亦甚瞻顏望色入夜則尋思計較明朝
 則便去推求但有納璧之心殊無割城之意
 專呈小巧擬弄大賢敢於容易之間獲起殊
 常之事又曰下坡不走快便難逢事在乘時
 人不再遇或自談儉素自說忠良於己自慙
 勸人行陰隲假陳慈惠妄說方書迷誑小人
 手欺君子為求好事干送小心又曰傳我者
 祇為於人情酬爾不言於財實此輩慎不可
 與語也

十偶遇名人少知宗旨自為輕薄不辯陰陽
 或得其頭不盡其尾得其尾不得其頭是何
 小器易盈向人自銜或知者則慙慙承侍拜
 告仙兄而見妾出妻同生同活願為奴妾永
 奉指呼唯期地久天長終願粉身碎骨後乃
 薄知去處將謂萬全便於仙兄當時解體姿
 顏漸冷盤酌日踈自以得魚忘筌到岸捨棧
 我今已得大事不要前人請去門欄自修鉛
 汞殊不知至人鑒人識物占往知來先審斯
 人終非大器豈以口言貌笑杯酒家餐而傳

授神仙大事天地至機者哉如此輩始則自
 謂事了先負仙兄終則漸覺事非却誘高士
 自貽伊戚誰致悔尤噫茫茫古今世間此輩
 甚多慎不可與語也

右此十不可與語者得道君子慎而鑒之
 若泄玄機自招悔咎然則得人不傳謂之
 秘藏天道亦不可也非其人而傳者在泄
 天道竊弄陰陽大不可也

十可者

一不問貧窮富貴尊卑帝王宰輔侯伯文武
 庶人士農工商等但有道者可傳然先審其
 人評其可否方可傳授

二不以黃白事不以勢力所知在富如貧居
 官若庶志求大道只慕長生言不諂諛行無
 狡曲不可以暫時為事故審平昔之期若是
 其人此可傳付

三先與言論審察根基儻若不昧陰陽能明
 卦象知造化之理識天地之恩洞達晦明深
 曉進退五行四象七返九還行與業同身將
 心正又慮福而無德聰而不明始吉終凶先

得後失不可追悔必也藏機密事抱智而愚
 慎審其人此可傳授

四若見孜孜於家事苦苦於身名務於意氣
 事於風雅此不可與語也若見守真任直少
 能自足薄於人事不與家累淡薄名利於親
 無情於人不詐此可傳授

五有慈惠之心無親疎之意欲博施而力不
 備重高人而家具貧細察行藏此可傳授

六事君忠節居上不矜俸薄家貧守真不躁
 而能恬淡自牧不事輕浮心在虛無不急名
 祿此可傳授

七事親於家孝聞閭里仁德兼著清淡自持
 志慕長生此可傳授

八與物無競心絕寃親自將天道為心不以
 還丹為念無心合道道自目前此可傳授

九無家絕累野鶴孤雲不為人事所拘不備
 時宜之禮人不識我我不識人心慕長生不
 違至道者此可傳授

十時有遺侶多居巖室獨處雲林歲臘齊高
 親交雙泯然後察言觀行不欺彼弱無心者

此可傳授

右此十可者得道之士百年之內可傳三人前有十不可者慎勿傳也然傳授之時須具十全方得成就大丹若不十全不可妄為也

十全者

一全有修鍊之地慎擇名山大嶽來山去水五行相生不為凶山惡水虛耗所忌不為凡人俗眼來去穢惡混雜此未可也

二全備其財本財本若備無所牽率不令所少短並須修鍊之人心意自然而然不得將無作有遲疑之間有所憂悔

三全直時童子須是奇人若非高上靈性不可指使祇令直符不可與知道慮若小蹶輕泄於人

四全起爐竈高低尺寸闊狹厚薄並依法則取土方向泥起火時日門戶開閉多少方所重疊數目各臻其道

五全鼎器法則須依其道亦有高低小大將狹斤兩厚薄深淺並須子細究尋玄妙契合

真文不可妄為若識真鼎已是智人

六全須識真藥既識真藥須知收採之時故淮南王曰採於蠶食之前用於火化之後則知非金石則木也木王於二月廢於八月伏於十月此昭然可見矣八月秋動霜零乾條葉落還歸於地也

七全 關

八全採取收持須能洗濯謂之沐浴沐浴既淨除根收葉去骨留肥迎入房櫳從茲會合九全若入鼎爐安排依法分明四象匹配五行不乖二儀並交兩曜造物者我發生者誰

十全水火也有無並合子午依時虧圓並在於月中飛伏盡由於卦裏精修到此方好用心名為十全得稱至士然十全無有一者則不可與言道十全而有一不全即亦關於道故至士審而行之不其然乎

四明先生傳曰四者則四象東西南北也明者日月也先者先天地為萬物之先也生者道也道生一一生二二生三三生萬物又曰一者水二者火三者木此三者能成萬物萬

物者土也所謂三者能運轉終歸土土者五

也五為四之父四為五之子故五為帝王四為長子故帝王有養育之德長子有殺伐之權故帝王與長子合其九數豈不然乎哉或曰三主乎震震主東宮四為兌宮却稱長子答曰然長子始於震宮終於兌宮故同名共

色靜為動根易曰同聲相應同氣相求即其義也又曰五行相生四象相制終歸於土萬物從土生歸土死五行名異而體同同謂之玄玄水也水能生木木能生火火能生土土

能生金金為白虎木為青龍火為朱雀水為玄武以玄武制朱雀以白虎制青龍故古人曰欲定四方先看顏色故並事而說之且如銀鉛砂汞自定四方如是則便識水火兼知龍虎豈不知水能殺火金能剋木乎又何以迷於大道乎以此論之千經萬書諸子群論

廣明五行八卦四象六位不爾失總久矣蓋不言神水華池亦不論龍虎交感李詮注陰符經按黃帝曰金丹之術百數其要在神水華池但古今雖有其文不顯其理且神水華

池者萬物之母而有一德五行之首坐而面南先天而生先地而有實天地之母知白守黑不剛不柔如石如水與物無競為五金八石之尊澄之若太虛之色合於五彩古人曰一物含五彩求作神仙祿賢人君子豈不明乎既明神水銷作華池然後於中交感龍虎龍虎既已交感則棄華池無用也故古人曰用鉛不用鉛須向鉛中作若向鉛中求依前還是錯又曰用鉛不用鉛須向鉛中取欲鍊大還丹須知鉛是母又曰既識砂中汞須求鉛裏金又曰鉛為牙母牙為鉛子既得金華捨鉛不使又曰牙若是鉛棄鉛萬里牙若非鉛從鉛而始又曰還丹本无鉛鉛裏亦无丹造丹不用鉛鉛是大丹田田者土也萬物從土而生故青霞子曰神仙之道千變萬化莫過於鉛汞神水華池之道獨有龍虎交感一門自軒轅已來不上文墨祇口傳秘訣心授靈符今且直指神水華池於世間未論龍虎交感於文內其有修鍊鑪鼎火候進退與諸家並同此更不參述也至於八卦五行七返九還鼎鑪法

樣既濟未濟盡是殊事蓋丹家自要貴重作用之道但能得知水火華池龍虎交感已得大還丹之秘要也

施肩吾頌曰

神水華池便是丹 東西高下自相看

勸君莫把凡鉛弄 活計生涯便好捐

鉛則何妨本自鉛 鉛中何處覓神仙

東西南北還丹了 爭奈仙家不肯傳

同色同名合好音 亦能爍爍亦沉沉

乾坤顛倒驟雷雨 龍躍安能出上陰

太白經終

丹論訣旨心鑑

張元德撰

序訣章第一

參同契云諸術甚衆多千條有萬餘即知大丹之妙唯鉛汞二物為至藥也非用四黃八石若大丹有石藥之氣入二物中即有大毒凡言死水銀固生人即須陰陽之氣水火結成爲大丹服之長生若用礬石硫黃硃砂等煥伏爲藥服之有大毒久久損人乃有食銅壞鐵之功豈堪服食礬石有殺虎之能此可爲深戒大凡學得傳受一小法即言世人少雙將丹與人服之條有天橫之楚深可哀之自後見者生嫌皆云丹石發於瘡癩癰腫蓋此謬惑之徒毀謗金丹之功不可服餌凡石乳之輩能不食為妙不可以徇情色強而服之致枉天者百有百矣宜審省解之藥須宜瀉喫防已葵菜甘草湯漸出之可服大藥也且大丹是天地玄元正真之氣太皇衆仙之食包四象以成形依乾坤而自化結成紅紫色變為丹名曰正陽專陽元陽一還丹也豈

可容易而會奉道君子審而保之傳付得人
道不廢矣天生造化用合三才依易象布卦
節順陰陽之氣候一年之大終日月之度數
而成丹也固可得之古仙皆因此而成仙也
長生久視凡者聞之撫掌大笑智者一聞悟

解大契真元余恐不才故引三聖真人歌證
之金丹論明之更不煩重他說夫還丹者被
日月運成還其本元却歸本丹砂之色名曰
還丹丹有三等一名正陽丹上元也二名專
陽丹中還也次名元陽丹本一體而三品並
大還之宗也不知此妙不可言其修丹之術
事也又單以鹵水煮伏丹砂獨伏水銀並不
可何也孤陰無陽也久久損人不是正陽之
位又有用曾雌殺水銀雄雌成之亦不堪服
食此互相傳受非真聖之良藥者何也八石
俱有毒也金碧經云損去五礬不用八石訣
云不用藥用五行此為理之至要者矣

明辯章第二

夫硫黃三兩能制水銀一斤故知汞力不如
硫黃汞一兩之力如牛一頭即知硫黃一兩

制水銀五兩水銀力不如硫黃也如此說不
功用硫黃用真鉛五兩能制水銀二斤水銀力
不如真鉛也故陰伏陽非陽能伏陰此之為
反也夫至道求長生養志修真不得大丹終
無得理忽遇此訣皆多積福方得知此秘文

若傳非人皆七祖受殃及損子孫凡修大丹
不在藥味事在五行精究易象分明辯節序
之運移知日月度數陰陽相使神仙之要合
道之宗輒不可信八石四黃非長生之妙藥
夫鉛汞大丹之根五行之本八石之主金性
冷居其陽陽中一汞即生於朱中是也石性
熱居其陰陰中二鉛中金真鉛也故曰陰陽
相合所以陽即是君陰即是臣石浮金沉之
義明矣君臣相得浮沉得度藥物和合即神
仙之妙要也若不知君臣不辯明本類徒費
千金終無得理必知君臣合君臣乾坤之要
大丹之術自明矣且以鉛為君能引五藏以
汞為臣能殺三賊通於神明光于四海故玄
人訣云用鉛不用鉛五金生於鉛中用鉛不
用鉛五金自出鉛中此至玄之言也賢者審

而知之方知道可成也用鉛不用鉛鉛者五
金之精髓七寶之良媒夫大丹乃與天地而
齊畢五金切忌於鉛將何物而制之五金歌
曰以黃芽為根黃芽是何物又欲用何鼎器
黃芽不是鉛不離鉛中作胡剛子問曰用何

物作又云不用五金八石用何物而生魏生
答曰種禾當用粟非類不可成也若以五金
八石為之即狐兔不乳馬驚雀不生鳳何異
將膠補釜醫病用野葛手異類不同種安能
合體居點金須用金花銀須用銀黃芽鉛裏
得方知此道親鉛若是真不失家臣鉛若不
真其汞不親白虎作腦黃芽為根青腰使者
赤血將軍此青汞中有丹砂也非用曾青也
若人得此術可保重之若泄之當減壽殃子
孫陰符云師者言不同道者秘之恐招殃咎
也夫慕道之人至誠感神曉會其義方知大
道難求世人罕會世人愚迷不見其義雖精
覽方書一無成者何也一旦不遇至人明師
二乃措意罔象自為多有此輩余曾嵩山見
司馬希夷修大丹喜乃問訪之火已五月余

問之伊又祕奈何欲明此道恐此子虛爲累日久見之不成也他又云大道有三般二內一人看透於鉛汞中用雄黃也果非大藥之妙只是罔象尋文自爲又見李尊師子虛於二味中入硫黃亦言內用一人看此二子並非正解傳處候也余愍而哀之二子根性不純熟迹不反徒自孤我終無得年且內一人看即戊己之鼎此子不了虛而爲之徒經皓首果不過余非余之過皆道不合人五金歌曰不是藥不聖恐藥而不正不怕藥不神恐藥而不真若智者曉會此義是真正通靈真人也何愁龍虎大丹不成可謂日月在手造化由心真實不虛之說耳丹者龍虎真文云虎者真鉛也龍者真汞也反鉛爲黃芽反水銀爲真汞真鉛不枯真汞不飛即此非世間水銀也已出一切塵俗耳馬自然歌訣云汞生水銀死鉛因靈芽是出世爲還丹迷人不能委汞與水銀別迷人用之拙若了此真源可以凡俗隔後之學者固不過真師傳矣訣曰用鉛八兩爲陽爲乾爲虎又水銀八兩爲

陰爲坤爲青龍此二物能變化爲鉛亦陰也本黑水一陰也又一爻陽也水銀木也三也爲朱砂火也火數二火中陰也故藥自有陰陽迤相制伏爲於至藥此二靈物是天地陰陽之正象豈凡八石四黃爲丹乎智者詳之此太古一切真人仙人真境真母也故言乾坤剛柔配合龍虎八兩屬乾八兩屬坤一兩有四分分有六銖一分應一卦一兩應四卦八兩有三十二卦乾八以應三十二卦坤八亦應三十二卦合六十四卦道之本也二八共一斤以應六十四卦銖有三百八十四象一年三百六十日古仙觀易象合乾坤應爲於節候一年大畢合周天數豈更有四黃八石何以合之乾象乎口訣云黃芽一水銀二木三人二水一金四土五法天象地此中矣孤陰亦不可孤陽亦不可又訣云白金爲君本黑金精也西方之位太陽之精金碧經云鍊銀於鉛神物自生灰池矣鍊鉛沈銀浮潔白見寶可造黃金芽又隱言名黃輕又曰黃芽又名秋石秋是西方之位石是兌長之名

其性陰陰中陽也是長生之至藥芽是萬物之初也故號芽緣因白被火變色黃故名黃芽淮南王號秋石王陽得之名黃芽太古真人名還丹至訣言二物何靈而堪爲大丹真人曰金於鉛中九鍊受其水火氣足水銀於太陽中受氣足此二物各於陰陽中受氣畢故聖人採之爲大藥相和入土器中上下水火升降功畢千變萬化勿遇相類相從龍吟雲起虎嘯風生道之交感非類不可若以雜石藥參雜意希化寶舉浩劫而不成此二物太古真人之法千金不可傳也故金丹證之矣

金丹論章第三

夫丹砂太陽之精本受太陽之正氣因火變白居青帝之首爲汞之名是木生于火自含德而至靈鉛本黑精化爲西方庚辛正位是以金生水水生于木二物自相匹敵若非至靈至聖何以成丹乎大凡愚人或言豈有餌金丹而長生久視余嘗愍而傷之自古真人聖者皆修鍊藥長生雖百千萬人皆知之豈

有不信乎皆指秦皇漢武然大丹之靈不救
自刑之禍昔劉玄穆事魏先生香火一年安
情有疑遂不過而早夭徐景休勤心積德不
怠昏旭師受以藥長生于仙在太白山亦一
千餘歲此二子疑以不疑咫尺萬里得與不
得雲泥有殊今喻而言之足可信矣且陽春
既發令節已行萬物承春之氣花落子孕感
氣而實堪人食之此氣非目擊自然乎且五
穀而可濟人之命然目擊而不見乎況至藥
靈丹服之而可變骨為真人矣自是世人迷
忘所計不信不修不遇不為已虛度百生沈
累多劫是足傷乎貪榮顯求色慾以名利所
係形枯質朽三官奪命被陰司誅罰又何以
得長生乎又狡計多非損已敗正奪人功而
成自家業又何遇至人傳受乎修心靜念攝
情歸道則可遇矣若謗毀先德侵擾无辜又
何而聞之夫五穀尚能滋神氣養命是敗腐
之物猶延人益生豈況神丹而无玄德之功
換凡肌脫病質駐顏益命乎與子論之目擊
可知耳不欲廣陳委細事涉繁詞其餘妙旨

清虛盡著金簡徐君魏先生淳于公此三人
各通至術並神仙之徒謝玄冲蘇耽二子亦
羽化金丹之客人皆知之何言及矣况名山
鄺市往往有物外之流混俗世間自韜姓字
非其道同如何得知之請審非言勿輕泄侮
令子得罪將謗金丹與聖人令子沈千劫之
因矣子不聞參同契云金與砂為主稟和於
水銀即二物自靈矣又聞不用藥用五行即
具金木水火土也又不聞白馬牙好丹砂卯
酉二八和兩家又淮南鍊秋石黃帝美金華
又鉛不是芽芽不是鉛真鉛真丹砂伏鍊成
一家巡火近九轉自然成黃芽又火花白藥
花紅流汞秋石自相同流珠入體虎吞食不
知何處認金公又自古燒丹者難窮鉛汞情
若人知此理修制自通靈又孤陽不獨化孤
陰不獨成本來同二物自有變身明又龍虎
相逢遇何時不自顧白液共相吞相吞作夫
婦隨化成黃芽逐時依后土若得紫河車便
是神仙侶又神丹修得訣神用便由人生殺
在我手參詳定為真修丹不得術終歲損心

神莫鍊枯鉛汞拋功與土塵又天地日月中
神藥號金公金公爾是鉛本向鉛裏蒙分明
向君說迷者又忽忽點末安鉛裏金花約略
同此花不是藥徒自枉拋功此者神仙術何
曾不大通熟念參同契仍依古類融但得真
鉛理修持必見終又鉛汞合天地修作大還
丹丹成芽自見非此實為難太古真人說如
今得見歡方知神不誑須信道將安中有五
彩靈變化伏其般十月脫胎出令人見可觀
為報榮華子百年凋與殘如何空棄世兀兀
道將闌孰說君猶謗詞虛理更漫堯見南山
塵積年為丘山茫茫苦海中生死成波瀾自
古帝王居至今何足看又白液鑪中化黃芽
變漸成憶初相見日難看水銀形陽極生陰
火火衰陽氣併自變紫河車服食堪長生又
一箇月白液初凝恰如雪兩箇月似乳為酥
漸漸結三箇月半含蕊綻垂珠劣四箇月二
物抱持如點血五箇月飛騰戀母聲嗚咽六
箇月行到子宮陰氣絕色似鵝兒分明別七
箇月垂陰受氣手足厥八箇月欲成藏府金

凝血九箇月點點殘珠長毛髮十箇月女子
 分明欲相別此時母因子體全似見顏容尚
 如雪鉛脫胎後如雪更向鑪中溫養之名為食
 乳肌膚悅出兒毒氣當依訣藥已成入赤色六十日出毒服
 食此藥如兒在母胎精神爽朗分肌骨勸君
 學者須精微莫枉悠悠拋日月此中妙不能
 說有次第莫虧越但能修得黃芽成變轉之
 功不休歇食長生換白髮有白銀救孤拙仁
 者得之修不闕與道契宿緣深傳之得人正
 在心非道者罪將沈得亦為災禍害侵關造
 化不容易取次不得輕傳付君不聞古人語
 妄有傳之殃七祖君須信不在疑賢者通明
 必得之今日囑君千萬意歷歷結盟當記之
 陽初復十一月用陰起始十一月至四月陽
下火也 陰起始十一月至四月陽
下火也 鑪寄中央戊巳土鼎中上下互相湊謹
 守固之勿令走消息不失者節候有龍有虎
 相奔驟嬰兒寂寂顏初幼由母養之母肥瘦
 子成因母長相救陽極乾陰極坤乾四象易
 之門六十四卦修中尊龍虎相嚙自相吞立
 生定位此中存水火為媒掬我魂陰陽養我

明晨昏八節運移寒與溫看看漸交黃芽根
 日日相催母感恩因之結實立真門千秋萬
 歲生子孫審藏秘慎勿須論此道玄微未可
 言時人笑道濁昏渾寧可深居市與村莫將
 妙藥示凡者見之謗之言語誼君切記秘而
 藏之可金匱長生之術傳道人自有天官錄
 名字

大還丹宗旨章第四

夫言還丹者可服食而仙也自古之天人
 留此術降下人間傳付黃帝黃帝得之白日
 鼎湖昇仙若古往神仙不一一具言也夫論
 還丹皆至藥而為之即丹砂之玄珠金鉛汞
 虎之靈異有上仙自然之還丹生太陽背陰
 向陽之山丹砂皆生南方不生北方之地自
 然還丹是流汞抱金公而孕也有丹砂處皆
 有鉛及銀四千三百二十年丹成左雄右雌
 上有丹砂下有曾青抱持日月陰陽氣四千
 三百二十年故乃炁足而成上仙人還丹
 下界神仙修鍊鉛汞一年成取十一月一陽
 生而下火至來年十一月成丹象上界仙人

天人聖人取食者還丹故為自然還丹是仙
 人天人聖人取食之今修者象而成之大千
 之數服之亦長生羽化與天同功問曰何以
 一年象之天生還丹之數答曰上界一日一
 夜為人間五年且人間一年十二月三百六
 十日一月三十日又一日十二時一月三百
 六十時合一年四千三百二十時象天生自
 然還丹此亦上界真仙流傳人間有依法度
 日月精氣四時運移得成服之皆延年上昇
 上士修真契理羽化上昇中士服之地仙下
 士延年長生不死服食之門別有法矣

玄記章第五

赤松子曰丹砂之精有白有朱含火得白是
 虎號朱是火丹丹中生汞三者同一體也白
 虎金象西方之良舍五彩之瑞包八石之異
 鉛是白虎與汞為匹敵也二物為之君臣天
 地為夫妻為子母神而妙之不與三黃同不
 與八石類迥然造化而修制之為還丹也余
 昔遇道人傳授修之合符已至羽化敢歌訣
 之歌曰神術妙難測鉛汞人不識鉛汞天地

精陰陽天地力功歸於戊己能生一切食萬物用土功土是母之極母養一切子子亦因母植三物自通靈二氣玄元直功在城垣固務在堅柔識必在於人成由人所心憶心靈藥自靈心迷藥難測至道至心虛玄中妙難息智了得宗源他年致雲翼梁朝四公子訣有歌曰鉛汞合神功交歸太玄旨全在五行中盡入三才智神仙留至門服食令人異若得真鉛門神仙自然矣

丹論訣旨心鑑

二篇同卷

大還心鑑

大還丹金虎白龍論

松三

大還心鑑

寒山子至訣云但悟鉛真藥必自神但記汞正藥必自聖修之合聖天地同慶得因師傳爲道之徑所以古之聖人不直而言之愚者容易託之周易寄之五行合之符契合真之妙者莫若大丹之神歟大凡愚人聞之大丹疑悞萬端有智者了解用之一神所以秘易成難貴道不可輕也昔三聖遺言著之金簡名曰參同契世皆傳寫悟無一二得其理者未敢造次明其事者猶豫因循疑來倏忽而邁榮華閃目金玉繁心財色介懷百年空棄長生之道罕有留心不知世色勞神先陰侵歲以此之故迺有多疑或至人述以近遠之丹愚者便說秦皇漢武秦皇口是心非貪情欲海漢武雖慕玄境心在色情何得而長生

不死何不言黃帝與上古人乎黃帝傳玄女還丹之術言補金汞於丹田後人不訣真宗悞入御女之道且太山仙女必無對偶說淫色之心愚者惑之於萬古其歌訣書在金丹論中得者可明矣余早年慕道幸得傳真克奉仙師親承旨教只論鉛汞龍虎之妙真人去四黃之大非損八石之參雜且鉛汞合天地之元紀包日月之精華上冠於乾下順於坤總七十二石統天地精光修鍊成丹服之延駐可不信乎且五穀既能救命豈可不奉神丹黃精猶服長生鈎吻服之必死目擊可見真聖奉之然神丹爲萬法之尊是皆夙契道妙久却留心非一朝一夕耳然還丹之靈不教自刑之禍聖法慈愍不救夙業之殃此亦在人弘心道旨又不可輕信狂言非惑於神術乎今以大還心鑑著明心域心明丹爲至藥不惑他物物非其類丹必不靈心非其道雖成必禍此深可誡而省己修進也論大丹唯一陰一陽之道即合天地機也一金一石謂之丹亦天地合也一金真鉛白虎是也

二為汞者丹砂中水銀是也陶埴真人云若用世間汞水銀化白煙此至言也神符白雪之妙馬真人曰汞與水銀別迷人用之拙即知此言從凡化聖聖不離凡因凡入聖凡中有聖聖中出凡即知水銀本在丹砂命合鉛汞汞成至寶色還本丹丹更不成却歸水銀即真汞矣既至真汞即從凡入聖可以統領萬靈即馬真人云汞與水銀別也自後之學者寡昧不能至此矣陶真人若言非世間水銀又云砂產於金也汞生於鉛也此非世間可。不審察妙旨矣自古真人皆從凡入聖與大丹同契以至上昇而迷者多惑如丹唯一陰一陽龍虎二物鉛是水一之名北方河車金生於水金數四水數一共為五也汞青龍東方木木數三木生火丹砂者本火之精二之與三共為五也五土也土無定位四季立名水與金共五木與火共五故曰三五道還丹道之玄也丹之妙罕有玄解知之知之者聖人乎可謂造化在手手變轉自由耳不知真訣假如念誦真歌不遇師承終無妙理余

憶昔年迷謬徒歷山川一事不為虛棄財貨忽然省悟如醉醒焉目前可致煙膏足知大道不遠蓋人祕易為難恐愚者得之容易即天官減算神道奪壽故真人誠經云世皆延年為人薄命漸被陰境侵之已至陰陽死也至陽生之神術乎春不修行益生損人侵物何長生乎雖遇至人道不相契固不傳其非人乎科儀云希長生還丹取成大丹不可不知鑪鼎也知鑪鼎又不明火候又不可知心也知心又慮多難與夙殃也萬一自知又不可妄傳授於人也道不傳即廢傳非人即歿故知萬妙不離其心也心為出世之宗丹為延年之藥服之歸陽宮即陰司落名已後縱往亦神解上仙此真聖之言不惑矣余覽古賢真旨至參同契金碧經古文龍虎傳三聖遺文衆真歌訣不離真妙之鉛汞乎恐後之有疑未決者更序之於心鏡必欲明其大道照耀真元滌學者疑滯使之皆曉愚者惑狂夫之說悟而見受可謂青雲可致朗月常明序而說之知不惑者衆矣

大還心鑑終

松三

四

大還丹金虎白龍論

蘇門山隱士還陽子述

夫燒丹鍊藥須烹龍虎之陰陽駐命存形藉養神氣之魂魄龍凝虎陰反成陽虎暗睡龍陽化成實神融馭氣魄反成魂氣泰神和魂合而聖龍虎相凝成液神氣交馭為真神水便是華池忘心即名抱一朝天控鶴須吞真魄之靈丹出世長生藉養精魂之靈氣此則金丹秘訣神仙妙門能以改換精神變化筋骨收卷形體出入而可有可無變現真靈來去而能存能沒桑田變易天地虛翻昇騰而紫府玉清遊歷而碧霄金闕此即神丹憑驗還返功靈世人在鍊五金調和八石呼鉛作虎喚汞為龍妄配陰陽錯排水火誇三黃是聖騁五攀為神道理既乖聖意全失看經究義尋本窮玄亂立規繩連生法則不從師受強說已能斟酌藥名圍量火候鑪泥八面壇築三層呪祝神祇祭醮天地總是憑空造作非理修持不覺體敗形枯顏凋鬢白虛勞歲月枉役心神而望還丹萬無成耳余久耽

大還丹金虎白龍論

雲水早棄浮華棲止山林精窮物象修神鍊氣反本還元息慮澄真忘思靜一考覈鉛汞

杵軸丹經徹視玄洞之金書悟達三清之玉訣然敢對持龍虎駕馭陰陽配金木以東西定坎離而南北陶鎔日月鍊成五色之玄霜孕育乾坤化出流光之素雪仙方豈謬聖理昭然一觀玄微明其妙旨遂著斯序分列兩篇名金虎白龍論用彰鄙識將表同人儻有物外君子幸留意焉

識黃芽第一

夫黃芽者乾坤感合造化而成陽含陰魄陰抱陽魂陽靈而血輝瑩徹陰真而玉彩通明比月而素光爭發對日而紅霞亂生全身鬚鬣遍體鱗皴長於陽位暗與陰親與五金之作主統八石而為君明之者頓沖於霄漢昧之者長在於風塵日用之而人不知奔波而皓首無成乾坤感合始成形成造化元居北戶生日月循環魂魄滿陰陽交媾龍虎成分明本自從金長誰悟偏能與水并無限徧於塵世裏時人

日用不知名

識鉛汞第二

凡修大藥先明鉛汞之真源合鍊神丹須達坎離之正理鉛包陰髓是名虎而坎方汞產陽精故稱龍而離位坎月離日會來往之梯媒離女坎男合還返之網紀鉛受辛育故被褐而懷金汞稟甲胎自著緋而含木鉛非世錫汞豈凡銀鉛是天地之根基汞是陰陽之靈氣鉛含日魄汞飲月魂鉛是真鉛汞非常汞抽五行之筋髓相結成金合兩象之精華潛凝成液日虧月滿魂沉而自喪陰魂月缺日盈魂消而却終陽魄陰陽感合配成龍虎之夫妻水火反交鍛出乾坤之丹藥陽能制魄運行而自作金形陰已成陽反轉而始成神質陰陽滿足得為出世之砂水火數終便是騰雲之液紅霜鼎上吐熖熖之朝霞素粉鑪中噴熒熒之瑞雪澄澄血彩曉日出於搏桑湛湛冰輝秋月浸於寒浦晴峯俊鶴孤棲桂樹之芳華晴漢橫霓迥簇芙蓉之翠艷捧研之際散芬馥之馨香剉碾之時流光輝之

洞徹變鍊成寶服食冲天刀圭而頓便昇騰
羽化而翔遊鳳闕

世事忙忙無了程百年如夢瞥然榮不知道
有雲衢客剛自爭邀塵裏名欲駐流年泛太
清須知靈藥必長生純燒天地陰陽髓全鍊

乾坤日月精嫁娶陰陽成匹配對持龍虎自
相吞伏得離宮赤帝精感他坎戶白龍液黃
芽祇此是根源自外徒勞虛費力若不曾逢

真至人如何得到幽玄術火候須教終九轉
丹成直待周千日爐上煙生五彩光鼎中藥
奮弘紅色刀圭一粒冲天漢道遙頓躡三清

畔駕鶴乘龍役鬼神反笑桑田數迴換自此
長居碧落宮永共群仙醉金殿

日華兼月魄戊己本為君金木東西併陰陽
上下分減添依次序進退合先文十月懷胎
滿翩翩泛白雲

師訪

共擬丹青萬古存出塵心事苦曾論於今莫
倦頻相訪已似孤雲鶴到門

師勉

早向忙中認取閑休將心力役機關花依時
節重開得水去東流定不還春色潛偷青鬢
髮風光暗換少年顏須知世事堪悲嘆盡在
莊周一夢間

師貽

我今一一訣真門古聖皆因此出塵昨日蓬
萊仙會裏長生籍上又添君

師誨而餞之

松柏堅且貞澗水流復清勿久塵寰間是非
污耳聆

時光啓二年冬首中句有七橫峯先生永
陽子杜希道字忘機多事之秋避禍汶郊
每抵鄆中祇接大隱南陽公公頗奉道耽
玄悟真棲心閑雅若夫發跡揚名俟之知
已夫為交者有名焉有利焉余與公文非
名與利每一接未嘗不話道永日除玄之
又玄外餘無所云故書先師藥訣相贈切
希千萬保惜勿傳下士大凡方外之事豈
使常人知之常人知之則自遭譴謫仙師
曰欽承者紀名於玄錄泄慢者責身為下

松三

八

鬼又曰殃慶遠於九祖昇沉止於一形今
以青山白雲為誓勿負斯言千萬千萬

大還丹金虎白龍論

太丹篇

松四

元陽子曰金虎者還丹之根本金虎非二物之名蓋述於鉛汞也鉛黑屬北方水數一是一子能知一萬事畢契云鉛含五色屬五方又云三黃一黑求死不得三黃一黑靈丹之名能修三一飛仙必得一水也三木鉛砂之汞為青也

又曰金丹得就後須出火毒如不出火毒服令人口鼻中生瘡時常衝口乾頰似火燒須出之先取楮汁丸如麻子大次用棗穰丸了以生絹袋子貯掘地坑子可深一尺五寸更疊好紙裏襯却濕土培擁一七日開取懸入井去水三五尺三日呼入寒取之於合中於至夜晴露七夜呼天取之草煎濃去滓今日夜漸漸之即解太一陰君曰金液華丹生羽衣千變火毒也

萬化無所疑此上仙之要道又龍虎上經曰丹砂木精得金乃并若求長生汞須死汞若不死徒自苦丹木之子金刻之水為母土堰之飛仙之道不待時還丹之功畢在茲若識大道之理候鍾律二氣黃白

必就

黃牛山金碧歌曰水火獨相配徘徊生景雲七反砂也汞者陰之正氣而能生長萬物故陽躁而陰靜靜則不死之道也經曰天玄地黃得而服之不死之方經曰白虎含赤龍一飛還一伏一物貫五彩汞作仙人祿金石之門而多隱秘緣世人無智不明此道故不顯鉛汞大丹之妙所以庸昧者多貪毒者眾就功者少不可輕泄天道隱文好道君子求賢真士更加思焉丹砂之母汞是月之精而生於陽應天而為臣助人身而能不死丹砂屬南方火木之子水之孫土之母也故土石是丹砂魂魄陽藥有七金二石五黃白雄雌砒黃曾青陰藥七金三石四水金銀鉛錫硝石朴硝之類

龍虎三伏兼通幽微火候黃芽歌曰黑龍變弓赤龍生黃神膠裏水泓澄仙人名為立制石百鍊始得歸蛇形陰功光晶耀鮮色擊觸幽幽作磨聲金光鼎內觀乾象水土相拘混甲庚龍藏虎制不敢伏二氣悠悠在丙丁三

陽甲子體乃成千淘萬鍊流黃輕

劉真人歌

三山鼎上九重關女子披顏表裏看玄武若能擒白虎三宵五夜自凝還神水交歸還本色也又歌曰能用水火子母對坐六十卦就黃金滿馱即要丹服之可也

九霄真君大丹歌七首

天地玄黃鉛白為匡神室上下不離本鄉悟之者道失之者狂鼎鼎是甚鼎藥藥是物藥為當四象成為復五神作異類不同宗子母相假託黃芽不用鉛不離鉛中作智者審思之安知道可學不得黃芽砂縱是亦須錯金公作筋髓七寶上良媒姹女勾砂入玄黃定魄迴何勞詢道者自得往蓬萊日月自相交乾坤合兩爻中宮為覆藉白液重相包金汞為夫婦水火兩相邀若變陰陽性先文後武調但能知固一控鶴入雲霄玄冥之精天所育白石欲治去沙塵冥精苦鍊紫光生白石投砂又經宿二分水入母為基能汞室中人莫掬丙丁施北月上宿一百

五十餘三六三六更除藥更靈黃芽感之為
金精若將此物同河車還與河車俱在北仙
藥至妙妙難得萬病能除髮却黑忌猪魚蟹
食不得唯與覆盆最相尅

火色不變自然之道常有期朱兒皇皇多朴
質志在鉛花同一室陰陽之道要在一子諦
思之莫使失先入水兮復入火玄黃之液化
為丹身生羽翼為九仙五色光曜化千般當
此之時當自歡

黃龍黑鉛三十斤得火不飛石最神北方白
石極求勻可以化之無垢塵河上姹女必須
真見火不走如君臣未能大器為小人九十
一日吠黃銀雄黃伏火黑水自然為金矣
荆南李真君大丹金液訣李君諱託是劍南
司馬真君弟子張

君名陶性好玄文自小慕道
在世四百餘年後昇化去
真君曰良無頭釜有底兩物相逢自合體良
無是也良也象山即山
就也山就之物也釜有底金也金未離母
是陽防也久鍊鉛自金也兩物相逢自合
體銀就銀字此銀是北方水銀之銀非西方金
銀之也西方銀是鍊出之銀是白虎位亦

名市上潛通訣中不許用銀也唯堪作器物
不堪任用取山中天生銀就之生用之乃大
丹之田也故潛通訣云昔者古人不煉於銀
取礦中者生用之言其中有真鉛真鉛者銀
是也又云真鉛是紅銀朱結就
是也可為丹頭用之化陰為陽不鍊於汞將
朱鉛二物入鼎牛糞火銷鍊之自就於內作
還丹也

參同契云赤黑達表裏是第一法也意云但
取山洞中生銀用為火藥種是正真之法天
生牙是也歌曰莫破我車廢我還家若煉
鉛名壞

車壞却車體不佳藥也又失北方坎男義不
成但取銀用之即是真一水數也亦是月之
精地之魂矣亦名銜銀之銀也亦是水也
自然礪石之靈者日礪即朱砂是也亦是天
主自然之物為七十二石之長長生藥之君
主亦名之日精變化生成也南方屬火火數
二中含一月天地實神仙羽化根本志人依憑
道必不悟

歌曰莫壞我命得全

又歌曰日月自相催朱鉛合鉛炁日月即坎
離也不用
正體陰陽相催自合朱是木之子汞水
在其內轉向東南方為龍也震卦是也
藥直下制直下制者不安別藥故云不用藥
靈在下奔水火是坎離日月之精水火作媒相

配鍊陰用水為媒陽用火為媒即汞成陽流
足三六動成卦三五成德乾體乃成三陽
足三六動成卦三五成德乾體乃成三陽
足三六動成卦三五成德乾體乃成三陽
二陰生成長卦三十日終坤三陰生成長
運丹始終二體合東升與西降得明配合
陰陽始修到紫宮人出世紫宮南方九宮也
終矣紫宮西方水銀修鍊運火却歸西方本位
經紫色謂之運丹服之沖天故云人出世也

潛通訣云金粉雄朱汞水入銀壺中數轉是
也不識火鉛與水縱解萬般无所濟大街水
銀者水隱其實人不識鉛汞水火丹難多皆
不為身之寶金魁木生火火魁金生水水生
相尅運用五行金石靈臺訣云此乃天地
自然為道且陰陽坎離日月剛柔晝夜情性

魂魄對持而相制伏然以權衡法度剛柔相
代陰陽相生變化无窮乃合於天上為日月
星下為水火金故聖人應天符達變通之道
理以萬物生焉如懸於道深誠好術者可以
觀此金石之性學淺管見心垢之徒不可求
之

彭真君歌曰水流潤下火性炎上水火夫婦
有衰有王若似參商一俯一仰不立隄防久
覺難養
術中經云夫汞者姹女之別名砂者鉛中之

至珍為砂汞者此真訣也鉛之有砂汞有人有情性也汞於人非外物也砂汞為鉛非雜類也三一之道修情合性然後可以歸真復卦矣金液之術以金養水而後可以返本還元也若別物為之則情性不可合故參同契云名者以定情字者緣性言金來歸本初乃得稱還丹

又曰情主治內立置鄞鄂性主營外恒築城郭是知汞汞者鉛之情性也元氣者人之根本也金主營外故為之性汞主治內故謂之情以金制汞推情合性之義合精養神修性合真之道也

又曰龍呼於虎吸其精兩相飲食俱相榮乃謂東方甲乙木曰青龍也西方庚辛金曰白虎也龍為情虎為性情性相依還反之義

又歌曰東身斂魂充虎饑虎來噉食生體髓也則呼吸之義明矣

又歌曰太陽流珠常欲去人卒得金花轉而相因化為白液凝而正堅金花先唱有頃之間散解為水馬牙闌干陽乃往順情性自然

是知立乾坤運水火應天符合三才然後為之丹砂妙言至遠大道至簡銀為牙母為鉛脚但子知宗枝用之即不錯朱砂為金水汞為銀立可制成成即為真修丹不悟三五一悟者還從坎裏出一生男女並相依變轉青

公為金質更無關鎖及隄防內外自家為神室服者長生兼救貧通靈不過於千日

又歌曰白馬牙好丹砂配二八和兩家知上下猛三花萬生定不死君莫誇

鬼谷先生九轉金液大還丹歌曰仙人鍊丹不用藥唯有神室是金作世人尋道不知源

枉損金銀作城郭為世人不知丹訣青霞子曰莫破貨財莫使家貧若鍊丹不得就金銀就是他乾死死却能變

生藥造化不離水銀中精魄結就金花藥藥換不離造化原還丹須是陰陽作四兩一斤

共合體一陰一陽相配鍊七十二日一周天也熟了却從甲乙起服之未歲保長年真仙妙訣斯至已

又歌曰我家有五物三種少人知本來為一體分作五鄉離東方甲乙青龍兒西方庚辛

金女媧為妃南方丙丁火雙生合二儀北方壬癸水得一自堅持中央戊己土修城種寶基用火一莫令人知水火不相壅圓敗總由伊一轉兩轉安魂魄三轉四轉定半期五轉六轉神光泰七轉八轉上仙追九轉通靈昇天漢造化功深勿二疑

裴相公大丹歌

大道留丹竈清心慕煙霞陰陽成造化水火結河車鉛汞須歸戊爐開紫金花華池再修養神水各為家志士得之須保惜定我性命育神室下士聞之多暗笑真人見說安魂魄焚香禮之萬事畢皆感天地作仙質容先生曰若遇玄文祕訣至藥不得輕傳輕傳則殃及七祖各慎之矣

大丹篇

三篇同卷

松五

大丹問答

金木萬靈論

紅鉛入黑鉛訣

大丹問答

皆道士鄭思遠授入室弟子葛洪字稚川號抱朴子稽首我尊師先生曰洪竊謂人之權與陰精陽精陽精魂立陰精魄成兩精相薄而生神明神以形用形以神生神之云遊形亦斯斃敢問先生其神可全乎其形可延乎先生曰神以道全形以術延洪又問曰道術之旨奚若先生曰道隱無名術彰有實有實而術可行無名而道可成道成而神自全矣洪曰道隱無名始存乎象外術彰有實本在松五半穀中唯願先生少垂開獎先生曰夫術有俯仰屈伸胎息嗽津御女以還精餌朱兒以存身過是以往非吾所聞洪曰還精之方昔已聞命存身之術願更發蒙先生曰取金之精合石之液結為夫妻列為魂魄一體混沌

兩精感激河車覆載鼎候斯抗洪爐烈火炎焰煖赫煙未及黑焰不霞碧如蓄扶搖若藏霹靂姹女氣索嬰兒聲寂透出兩儀麗乎四壁時歷幾多馬馳一驛究其死矣釋然從華惡熱善遷情迴性易紫色內達赤銜外射熠若火生潤如血滴字曰中還可超大厄退藏於密服之無致霧散五內川流百脉骨變金石顏迴玉澤陽德乃敷陰功斯積南宮度名北帝落籍為道之首為仙之伯勿投非人以招譴謫又曰天地至大比身即小制至精以成藥孰淺識之能了夫何慮乎若有所少氣雙則和體獨則悄和則增壽悄則趣天命也一絕難乎再紹然而理以意求意在言表今試言之夫一陰一陽謂之道一金一石謂之丹石乘陽而熱金乘陰而寒其服食也取壯陽而伏陰其徵應也俾魂壯而魄殫類水流而趣濕若火動而赴乾其勢必然其理可觀伏望先生更容請益先生曰吾子之言精義可採彼陽之終已陰之極亥分為四時周行不殆天地相感日月相會胡可闕諸略舉其

大且石液鬼隱金精山在寔孤陰之獨化諒九幽之可待曷若君子之好迷得淑女之良配然後陰陽得中魂魄無外嗟世人之電光指桑田之變海斯言乃合於仙秘吾道得傳於真宰洪曰率臆之言偶符真理伏鍊石液其術奈何先生有曰物有狀可大可久抹乎蠶食之前用手火化之後成湯自止而淋下剝金虛中而見受日月周旋五復伺候索筭疾鼓金汁不走以水沃之則從有而入无以火温之則從无而入有施素粉而委靈蘇黃而凝醜轉制不已神趣鬼驟提挈意氣返覆衰朽金歟石歟天年地壽无著於文訣之在口太清真人歌曰照徹數里皆上界仙官下來收採非但世人所遇也皆生在南方向日相近感氣積年而生也四千三百二十年乃生自然還丹松五上古仙人則知今用三年火象自然之氣今之仙人秘教但火候依節符斤兩炭數應爻卦乾坤用施行運轉逐日火候自然相邀夫一爻生二日半二爻生五日六十時一月

有三百六十時得一年十二月得四千三百二十時一時當一年四千三百二十年象自然之氣從黃芽一周抽成龍虎從虎從龍一年形體如炭又去更一年赫然成還丹皆是陰陽交感變通靈化人之不測謂之神妙運火一晝夜象一周天四時生成陰陽合度自然之道抽添和合火候符若無師授據按文修終無成理固不可造次也若專志不怠者必當遇師付訣矣石壁古文

○ 太丹問答

金木萬靈論

葛

雜

川

課

余覽養生之書鳩集久視之方曾所披涉篇目已千餘卷矣莫不還丹金液為大要焉然則此二事蓋中品上仙妙也服之不仙則古无仙矣往者中國喪亂奔波而出余周遊豫荆廣江襄數百州之內窺見流俗道士約數百矣或素聞其名乃在雲表者然率相似如一也各各有數卷仙書並悉不解之徒富畜耳時有行氣斷穀者服諸草藥法略為同文人无不有云道機科條以此為正秘乃云是尹善所造余告之曰此是魏世軍督王圖所撰非古人也王圖子不曉大藥之妙只欲行氣入室求仙作此道機謂道畢於此乃悞之甚也余問諸道士神丹金液之事及三聖秘要之訣天地神祇之法了无知者其於誇誕自譽誑人云久壽及曾與仙人遊者將太半矣得盡微者殊渺或有聞金丹而不為金作皆言上古已來仙人乃當曉之又云无此事又云其不得真經矣或得資道救病雜丹碎

方便云丹法盡於此矣昔左元放於天柱山中精思而神人授之以金丹仙經會漢末大亂不遑合服而渡江欲投諸郡後於潛山修道余從祖仙翁又從左元放授之太清丹經三卷及九鼎經一卷金液經一卷余師鄭君鄭君是從祖仙翁之弟子也又於從祖以授鄭君鄭君授余故道士了无知者然受之二十年矣資无擔石難以為之畜積長久耳藏金盈櫃聚錢如山復不知有此不死之藥縱令聞之亦无一信夫噉玉糝則去漿苻之薄味觀崑崙則去丘墟之下卑余既覽金丹之道則使人不復視小小方書然不可卒得辦為之者宜誓行積德也尚且小益終不能遂長生耳故老君訣云不得還丹金液徒自苦耳夫五穀猶能活人得之則生絕之則死而况中品上仙之神藥豈不益人乎豈不萬億於五穀邪夫神丹之為靈服之逾妙此二藥鍊體質故令人不死此乃豈是食物之精耶以自堅固也又如脂不滅火矣且銅青塗脚入水不腐此是借銅之功以鐸其肉金入身

活固營衛亦須銅青外傳也世間不信至道實甚備備然萬一時遇有好事者復不可遇此法不值先學无由聞世間美事余略述丹法以示後勤志同而求之不可守親近而求度世且一卮酒不妨九醞之醇然小丹者猶自豈遠草木之上也凡草木藥燒之即燼而丹砂鍊之成水銀即變為還丹法去凡藥亦遠矣故能令人長生神丹獨見此理豈去俗人一何歸懇乎世人少識多所惑不知水銀出於丹砂告之尚不信悟或比喻其仙道而大笑之不亦愚乎上古真仙愍念將來可教者故委曲其說長生不死至矣然俗人終有不知不信造化九變日月所成皆如方也真人可以知此不可以庸夫淺近思求耳余少好方術苦心請問不憚嶮遠每有異聞則喜意求請縱被毀棄不敢為憾安知未來者之不如今也是以著此以示識者豈崇飾哉且盛陽不能榮枯木上智不能移下愚方為賢者傳法為識者貴庸夫得離弓以驅鳥夷人得喪服將負穉夫不知者亦何足云哉金精

石液不日還丹術余昔聞於鄭君曰人之權與陰精陽精陽精魂立陰精魄成二精相薄而生神明神以形用形以神生神之云逝形必斯斃神以道全形以術延道隱無名術彰有實有實而術自行無名而道自成道成而神自全術行而形自延夫術有俯仰屈伸胎息嚙津御少女以還精餌朱兒以存身延身之術取金之精合石之液結為夫婦列為魂魄一體混沌兩情感激夫一陰一陽謂之道一金一石謂之丹石乘陽而熱金乘陰而寒其服食也取壯陽而伏陰其徵應也俾魂壯而魄殫類水流而趨濕若火動而赴乾如此之謂其金木之靈何可議也

金木萬靈論

紅鉛入黑鉛訣
真金鑄神室鷄子其形容紅鉛藏室中封固
本土封固口縫入入鼎內其下鼎用本土為通身固一指厚
為外固口縫懸於竈中運用水火九十日成黑鉛名先天鉛同天生黑鉛入灰池脫去黑衣十分精潔名九鍊精縱橫變化妙用无方

鼎器訣

本土或如黃蠟膩或青黑色研淘有石沙子或如油麻粒大小不等或黃色研破有朱砂者此土力大搗篩訖和作泥惟熱惟妙造鼎通長一尺二寸周圍一尺五寸中虛五寸厚一寸一分上下通直口偃如鍋釜卧唇仰折周圍約三尺二寸心橫有一尺唇環市高二寸上水入鼎八寸

制汞入河車訣

陽汞半斤陰汞八兩配合入鼎室如法固濟取四殺刑尅陽日陽時火用直符長去鼎子底一寸蓋覆運動常以草灰掩蔽堅埋直符用事並依六候進退訣
只用本土為神室真金安室內用汞澆固濟

入鼎釜運水火而變河車

陽乘半斤世水銀八兩配合入鼎釜固濟作壇圍埋灰中向上灰厚五寸長於上頭運火初五兩一伏時加十三兩一伏時又加至一斤一本只依此斤晝夜都至三十日取二兩點乘一斤為白道其銀二兩還將轉點銅一斤為大銀

鼎釜

本土作泥造之如鷄子形長七寸闊五寸趁潤截斷曝乾口虛各闊三寸漸漸底尖各深二寸裏外並如鷄子形兩扇唇口雌雄造之不得差悞利用術用此鼎器

足氣火候

子中三兩寅初四兩卯中五兩巳初六兩一本午中六兩申初五兩酉中四兩一本亥初三兩

金液火候

火數一斤水數亦一斤火一水十五水六火十數明火進即水退水長即火消也子丑寅卯辰巳六時屬陽進火之候也午未申酉戌

亥六時屬陰退火之候也以一斤之數擊之為三百八十四銖進退於一日之內則一時進退六十四銖矣其進也必一本以漸其退也亦以漸細意調燮一志而修還丹

用火直符六候進退訣

月有六候候有五曰二氣分二日半三十時一氣二氣一候六候一月一月換一鼎土神室也至九箇月九鼎即止第一本一十鼎任意消息換鼎不換鼎並得換一本之轉妙第一月一日初候發火一兩至二日半三十時進二兩至六十時第六日第二候初三兩三十時進四兩至六十時第十一日第三候初五兩三十時進六兩至六十時第十六日第四候初仍用六兩三十時退五兩至六十時第二十一日第五候初退四兩三十時復退三兩至六十時第二十六日第六候初退二兩三十時復退一兩至六十時一本第二月一日初候發火二兩至二日半三十時進三兩至六十時以次每過換鼎八月諸候比之前月諸候加火一兩至九箇月初候用九兩

至三十時進十兩至六十時第二候十一兩三十時進十二兩至六十時第三候十三兩三十時進十四兩至六十時第四候十四兩三十時退十三兩至六十時第五候退十二兩三十時復退十一兩至六十時第六候退十兩三十時復退九兩至六十時足第十月後常一本取一時第九月火候法則進退斤兩為定不論年月也其火進退須別添熟炭常應露火面則候為本斤兩數也

服餌并制汞分兩訣

守運十五日一兩點汞一斤成白道
守運三十日堪服可二兩
守運一年半兩點汞一斤為白道餌一兩半凡疾不侵
守運二年一分點汞一斤為白道服餌可三分又公可服半兩
守運三年刀圭制汞一斤為赤道服餌可一分住世不死
守運五年刀圭點鐵及汞一斤成赤道服餌可麻子大七粒

守運九年畢法能化五金八石瓦礫等並隨本色成寶餌之三粒三尸九蟲盡出一本去長生不死非止於人鷄犬禽畜與服亦不死矣服餌之法以木密為丸麻子大依分兩逐年服餌取八節甲子上會之日捧藥跪坐向日念天真餌之

點汞用藥訣

汞藥和研投鍋子中還以此些藥蓋之上以甕器蓋四面濕紙纏卻坐於虛灰中以火約半斤遙逼一盤飯久漸加火半日已來燒通赤須更結硬作團伏火鼓之一本冶鎔成質為寶

轉制并點頑訣

隨其守運歲月用藥多少制汞斤兩為金銀復將點銅鑰石為大銀每斤用汞銀二兩其汞銀還將守運為藥轉制汞元斷絕但守一年一本運可用三兩制汞一斤為白道守運二年用二兩制汞一斤為白道守運三年用一兩制汞一斤為白道

制汞入黃白利用訣

二汞入鼎釜固濟作壇圍埋灰中向上灰可厚五寸上頭運火初五兩一伏時加七兩一伏時加十二兩一伏時加至一斤復八伏時即於鼎四面用武火通通赤半日許開取之一兩點汞一斤為白道其藥換鼎子還用火一斤晝夜至一年半兩點汞一斤為白道復換鼎子還用火一斤晝夜至一年半兩點汞一斤為白道復換鼎子還用火一斤守二年一分半點汞一斤為白道復換鼎子守至二年一分點汞一斤其鼎須逐年換制與上同依年月用藥分兩點化並成珍寶

紅鉛入黑鉛訣

松五

十一

通玄秘術序

松

夫人立身之本以道德修術固益肌體為先少年之盛豈顧後衰況人稟三才之貴圓首方足悉符天地之形不可以自輕失也知言卅角之年棲心於道昔太和初於雲茗之上遇道士馬自然示余秘訣兼玄通知意九五解之法知言顧慙幽陋罔測玄機時於其間人寰採補延生往往得其一二洎咸通五年春之淮南有故友榮陽鄭公示余神丹諸家秘要皆是濟世治療人間一切諸疾延駐之門并制伏五金八石點變化辟除寒暑絕粒休糧或箭鏃入肉取不去者不限年月深遠點摩丹藥其鏃自出有造化之神功在三卷之內好道後學覽之必瑩心駭目其於伏火金石靈丹備在卷中知言輒編次之勒成上中下三卷號曰通玄秘術以奉好尚君子養生之本將貽同志幸勿輕傳耳

金鵝山布衣沈知言集

鄭氏三生丹

伏火丹砂 伏火北庭砂 伏火龍腦已上一三
兩半同研如麵以藥水拌令磁石一兩引針
照日中乾之後更細研之磁石多者為上
醋也鍾乳細研赤石脂三兩粘古者

右入一瓶子內如法乾了入灰爐中坐瓶
子入灰三寸已來即以火二斤逼令通徹

即加火至十斤已來漸逼令通赤一炊久
藥成入水中以鐵匙打蓋淘冷空開取之
其藥面上白色內紫金色光起研如麵安
於淨地紙襯却以盆覆之一日出火毒後
以粟米飯丸如小豆大空心水下三九解

百毒若有人被毒治心腹痛傳屍病臭腹
點黥邪氣惡疰氣及鬼疰氣攻心患者醋
調藥末三錢服之神効傳屍病人間惡疾
一家不計口數一人死傳至一人乃至滅
族有福者得遇此丹服之一人痊愈則終

不傳也其病是急勞若患發背瘡膿血不
止者不計瘡在心上心下醋調藥末勻於
薄紙上可瘡大小貼之隔日換兼服丸藥
不過三五上貼之其瘡漸漸斂自合忌
諸毒物味即膿血定十日半月平復如故

若患頭面上刺痛及頭旋風醋調末三錢
服之永除根本若曾服硫黃失飯石毒發
者服兩丸立効此是衆藥之君主後即不
發也

凡燒鍊石藥多見不出火毒便克丸散服
食之後補失將息火毒即發但先出火毒

後備合三消病黃連湯下以黃連末同為

丸服之亦得陰黃背腫茶下三錢即止
是發背口瘡蜜調塗舌上赤白帶下酒調
之微也服之若經陣箭鐵入肉即以菰蔞蔓根研
汁調藥塗於痕上其鐵自出婦人產後風

痛諸疾血氣衝心不可忍者醋酒調三錢
服之即止漆咬瘡痒者以荷葉湯洗了藥
末塗之即差一切毒蟲癩疾心邪犀角犀
水下三錢吐血不定依此服之神効

青花丹

空青一兩定粉一兩白石脂半兩光明砂半兩白鹽
花 桃花石各半兩如元

右件藥研如麵入餅子即以鹽花蓋其上
固濟之乾了以一二兩火於餅四面逼之
漸漸近餅子候熱徹四面著一秤炭火漸

漸燒之任火自銷可一餐久如瓶子沸更
伺候少時即住待冷定開取藥搗碎水飛
去却鹽味乾了入少麝香同研以飯丸丸
如麻子大每日空心酒下五丸忌羊血冷
水此丹治霍亂肚脹冷氣小子疝痲腸風
女子血氣一切冷疾久遠服之珍妙

太陽流珠丹

太陽斤馬牙硝四兩鹽花四兩北庭三兩

右四味同研如麵入餅實按之上更以少
許炒鹽蓋出陰氣了如法固濟即坐一鼎

內下先鎔半斤鉛礮藥餅子了以鐵條擒
据定又銷鉛注入鼎令沒餅子固濟過了
入灰爐中以火養令鎔常半以鉛為候如
此一百日滿即出鼎內餅子別以火養三
日常以火五六兩日滿加火煨似赤即住
冷取出如琥珀色以寒泉內出火毒研細
以棗穰為丸丸如菘豆大每日空心茶下
兩丸能破一切宿冷風氣癱瘓結塊女子
宿血氣塊赤白帶下腸風瀉血多年氣痢
冷瘧吐清水反胃吐食一切諸疾並皆治

之

黃庭丹

硫黃 北庭研各一兩

右入一合子內如法固濟了入灰爐中養常以火四兩養一七日復入於合底養一

松六

四

日取出看太陽在合上北庭在合下又重同研依前入合又養七日後更於合底養一日即住取出看太陽不在合上已伏火矣和蠟煮出火毒蠟黑如漆去蠟燭乾重研令細以飯丸如粟米粒大每日空心酒或醋湯下兩丸破女子宿血氣身輕健此丹服後百病不生其藥丸伏在人身丹田中十年五歲後若更有身上或因打撲損年深即發疼痛徹心念之云先曾服食靈丹今在身有此疼痛願為救療但以別人手更互相摩其患處須臾覺肉內有物如火來至痛處痛處即愈此是丹藥靈驗也其功不可備述

華蓋丹

黑鉛三斤地上者佳即打拍為方管片子鐵作筋穿之作孔以繩串之

右取淨瓶甕盛米醋一斗將鉛片子懸於甕中可去醋一寸已來以紙密封固濟甕中每一七日一度開換取鉛片出於淨紙上小篋子及鳥羽毛掃取霜了即却安入但七日一度開取經三四度後即須換却

鉛片子力劣矣每鉛霜一兩入龍腦半分同研如粉以天露水為丸丸如梧桐子大每夜臨卧時含一丸便卧勿語任丸自銷此丹能變人頭髮如未白者常隔日含之

一生不白如已白者含此丹至二十日後

拔却白者即生黑者不逾六十九或至一百九鬢髮盡黑光潤如漆或拔却白者一毛孔內生兩莖黑者此丹世上希有真人金口所傳久而含之延駐顏色年五十人如童兒之貌兼偏去熱毒風筋骨疼痛一生忌大蒜

紫金丹

伏火北庭五兩別研在後入於藥中 生地黃十斤搗碎以生綿絞取汁

杏仁五升去皮研 金州椒半斤 蜀附子半斤炮去皮研之

右已上除地黃汁外並搗羅為末便取地

汁於罐中為銀鍋使炭火一斤已來以灰罨四面慢慢煎之勿令火急便入諸藥末以柳木篋攪三百下後即入北庭又攪勿住手但看稠厚可丸丸如梧桐子大每日空心酒下一丸至十九丸為度每服後良久以飯壓之女子服亦得忌羊血有娘勿服此丹偏治丈夫五勞七傷一切冷病風氣久服變白駐顏延年補益筋骨神驗之丹

黃英丹

玉屑一砵霜 兩左味一升 蜜陀僧兩 乳頭香一人糞霜 之兩 乾者以瓦一口 炭火燒取出

右同研如粉以真米醋多年者半升煎乳頭香令銷即入寒食乾蒸餅末更重研如泥以鍊蜜為丸如黑豆大偏治冷氣心痛

女子血氣心病發空心醋湯下一丸子所患須臾即定先有病根不差者每日空心服一丸至二十服一切病皆除差女子心病有根者止於三十九丸一生不發懷孕女子勿服服必損胎忌羊血毒魚等物

陰伏紫金丹

硫黃五兩研 鹽花一升

右布鹽花半升於小平底鑊子內次鋪太陽末又以餘鹽蓋之別以一瓦器蓋定鑊子面以水沒得藥上二寸已來以濕紙固

縫文火養長令魚眼沸七日七夜勿令火

絕水耗旋換添之時時開攪勿令粘綴鑊

底日滿曬乾加火煅通赤冷以湯沃去鹽

味日中乾之以棗穰為丸丸如小豆大每日空心茶酒任下五丸忌羊血葵菜能治

女子血氣暖子宮駐顏悅色若患腸風瀉

血不止兼赤白帶下曾服藥不差者服此丹未除根本但是冷疾无不治之

太陽紫粉丹

硫黃 馬牙硝 汞各三兩

右以无灰酒七五合旋點於鉢中研三味如

泥銀星盡即止日中乾之布於鑊內以椀

合定如法固濟乾了於鑊下以炭火三五

兩養經半日來漸加火至七八兩經一夜時即住火待冷開取藥以白蜜拌令照曬

於青竹筒子中盛貯米飯上蒸一炊久出

更研細以棗穰為丸丸如梧桐子大每日

空心鹽湯及薑湯酒任下三九治反胃痞

癖一切冷病无不差者有孕女子勿服損

勝金丹

朱砂三兩別 雌黃一兩 太陽兩

右並研如粉先以桑灰汁於鑊子中鋪二

黃成汁下朱砂末攪令自勻相乳入即下

灰汁約一斗半中煮三日三夜旋暖灰汁

添日滿藥成泣即住刮取藥入鼎子中以

文火逼乾陰氣盡重固濟令如法復以火

二十斤煅火銷至三五斤即住待冷看藥

已在鼎底作一片鑿取成白金研如粉以

甘草湯餘甘子瓷器中煮一日出火毒了

更研令極細以粟米飯丸丸如菽豆大每

日空心冷椒湯下三九加至五九治一切

風疾半身不遂口不收斂轉動不得者服

京黃丹二兩 砂六兩 汞六兩

右並同研汞星盡令細如粉以濃甘草湯

拌令照曬日中乾之入瓶中固濟以文武

火養一日後漸加火至五斤逼之一日後

以火十斤煅令通赤冷定取藥研細以糖

蟾之蘇是砂丸如麻子大每日空心冷椒

湯下一丸五十已上二九朝服暮差久服

駐顏延年添益精髓補陰陽去腰脚疼痛

治冷風氣女子血氣子宮冷絕嗣者服之

有子破惡血去邪魅有孕勿服二十已下

未有妻室勿服服必衝破頭面反有所損

忌鐵粉牡丹

下元走馬丹

伏火北庭 伏火硫黃等分 麴兩

右取雀兒二十箇胸上肉及肝以苦酒三

升黃酒盡為度研如麵泥絞却筋膜以藥

同擣為丸丸如大豆大每日空心酒下五

丸補益精氣暖水藏其功如神

走馬四神丹

二兩 悉恪脂 朱砂各一分 磁石代之

右各研了入汞更細研令汞星盡入固濟瓶先埋水一瓶子平地而坐藥於瓶上斷沃出如此四五度了取出研令細入鹽匱每日以火四兩養四日後取少許火上試伏即住便加大銀令通赤候冷了取甘草湯拌於飯上蒸一炊久後以飯為丸如菜豆大每日空心津下三九治丈夫女子一切冷病去女子宿血暖子宮駐顏悅色與陰陽補益筋骨壯氣脉神効

陰伏下元丹

汞各二兩 硫各二兩 敗鐵一斤 右先取鐵打碎燒令赤投水中後於砂盆內磨洗令淨去赤水如此三度磨洗令極淨即入瓶中下汞及大入一半瓶水於釜中重湯煮七日七夜水耗即添暖水七日滿出瓶大逼令乾加火鍛令通赤去火投於水中淘去鐵取丹藥澄曬乾入地埋三日日出火毒了以伏火北庭同研如粉粟米飯丸丸如菜豆大每日空心茶酒任下兩丸其功效自知如神

延生保命丹

鍊了陽起石 伏火硫黃各四兩 雄黃研一兩 飛以水石鹽兩 右前三味同研次入石鹽更研以熟水拌作一毬勿令水多拌了以三重紙裹日中乾之又取白鹽十二斤搗成泥拔杆如漆即止取一餅可盛得鹽盡者先入一半鹽旋按之令實中心作一坑子可容藥毬者即安於坑子內下餘鹽築令至瓶口入灰

據周迴以火逼令乾陰氣然盡以瓦子蓋餅子口如法固濟乾了依前入爐瓶上三寸灰灰上一斤炭火養五日後退火餅上灰一寸依前火一斤更養五日又去餅上灰一寸加火至二斤更五日滿住火一炊久取瓶出冷了打破瓶去蓋鹽匱取藥作一團紫色不耗折又細研以沸湯沃沃淘去鹽味露一夜明日以甘草湯拌重湯煮一日久令乾更細研入龍腦麝香少許以棗穰為丸丸如麻子大每日空心酒下三九極冷五丸治男子女人冷病女子血氣

功力不可備述初服旬日忌房事羊血鯉魚大蒜豉汁等物

抵聖固陽丹

雄雀兒肝二十四枚 項下黑多 雄雀兒時有雀兒 犬內腎并莖切薄片子乾為末 雄蠶蛾四十枚 杞子炒雄黃一分 右並細研如粉以雀兒卵為丸如无雀兒以雞子黃代之丸如梧桐子大每日空心酒下五丸治男子陽道衰弱不興水藏積冷腰脚煩疼行步無力服之神効三服已後自知得力不可具述

下元補骨丹

補骨脂二兩 楮實二兩 附子二兩 桑螵蛸三七枚 茯苓二兩 蛇林仁二兩 味子二兩 右並搗為散蜜丸丸如菜豆大每日空心酒下十五丸加至二十五丸治男子水藏冷補筋骨建陽益精

御仙丹

鹿茸三兩 更以生薑汁塗炙為末 天雄一兩

山附子一兩地黃末 蔓若子一兩淘了須黃
研後 硫黃一兩細末 蛇牀仁一兩 磁石霜一兩
子一兩桂心一兩伏火北庭一兩龍骨一兩

右都一處研如泥以羊腎三五隻去脂膜
切碎砂盆內以藥同細研為丸丸如梧桐

子大每日空心酒下十九丸功力自知如無
羊腎以豬腎代之亦得

羊腎丹

白羊腎一具去脂膜薄切片子 崔蘇一兩白
是鍾乳粉一兩如瓦上煨乾為末 伏火硫黃一兩如瓦
○ 鹿茸代之

右同研如麵粟米飯丸丸如梧桐子大空
心冷椒湯下二十九丸良久飯壓補暖水藏
興陽道年五十人服之筋血壯如二十後
生服之功力自知

辟暑丹

雌黃細研 白石脂細研 丹砂光明者研細曲
飛如磁石飛去赤 丹砂難黃此裏純水
右並等分各飛研更如法同研令乳入以
鍊白松脂為丸丸如小豆大空心以湯下

四九三兩服後夏月可以衣裘並無炎氣
相逼此術曾奉懿宗皇帝修合服食有功
効後又與司勳土郎中修合頗有神驗無
能知者

雄黃

赤石脂粘者 丹砂光明者 乾薑

右四味等分飛研如麵鍊蜜并白松脂丸
丸如梧桐子大每日空心酒下四九十日
止一冬不寒冷不著綿衣可以赤體於水
中行坐此二術神仙所述宜敬重秘之

擲果丹

伏火北庭 雄雀兒二七箇去頭 雄雞肝七
白羊血一斤已上除北庭一味以真酒 牛黃
兩白馬壅一具 青金兩 人參 桂心 當歸
乾地黄 芎藭 芍藥 防風 黃耆 甘
草 杏仁去皮 郁李仁 石菖蒲 兔絲子
車前子 決明 肉蓯蓉 草豆蔻 黃牛
酥一大兩 肉豆蔻
右擣細為末入酥鍊蜜入前三味相和擣
三千下丸丸如菡豆大二十已下每日空

心酒下五丸三十已上十九兩日內有効
微轉只可減不可加服後飯壓此九子治
男子無力虛小弱者服三十日增長未有
妻室者勿服緣曾近女子來入夢思故號
為擲果丸

鹿茸散

雄蠶蛾八分 陽起石十分 紫苑八分 遠志八分 桂
心八分 桑螵蛸十分 黃耆八分 兔絲子十分 肉蓯蓉
分八分 蛇牀仁八分 鍾乳十分 研入之
右並擣為散空心酒下五錢服後暖即減

冷即加治男子五勞七傷補益筋血添精
起陽去陰汗夜多鬼交失精者一服有効

冷飲子

茴香三分 春夏使子三分 附子兩 京澤
瀉三分 草薢三分 肉蓯蓉三分 桑螵蛸二分
右擣羅為散分為兩貼大羊腎一具去脂
膜切細以水一升半煎取五合去滓承露
一宿每日空心冷服一合已來每季四劑
能去溫疫補下元神驗秘之
造化露粉別有

五粒松花一云松黃在終南山太一峯者上南嶽者靈華山明星池邊者入神古者秦王美人服之化為毛仙術師亦服之其花採取十碩置大松木甕中接春時草露浸之若得麥上露最妙不可說兼石崖白蜜亦上好也浸滿二十日看似爛即漉取花置栢木盆踏令如粥即更用新露水淘取稠汁以紗羅濾之置瓷甕中其滓更踏使穰盡為度一如造粉法澄取淀曝乾以栢杵臼搗為末盛紙袋中每袋盛一升其粉亦有玉屑可煮和酪服之甚美益人肥盛延年展皺有子甚健身輕服玉屑一年行及奔馬二年可通道仙矣

練花粉別有口訣

又取前粉一升以白牛乳三升以大銀鑊煎之使如稀餹即盛大銅器中縛草船於大釜中重湯煎之以五茹木為篋攪勿住手使熬如膏即更於日中曝乾搗篩為粉餘粉皆准此練法其粉亦有玉屑煮和麻飲服之甘美生髮明目令二百歲老婦人有子三百歲父有子服滿十旬靈不可說其粉鍊訖即別盛

紙袋中每袋盛一升

釀仙醪別有口訣

又取大瓷甕可受兩碩八升取藥芽水一碩五升置盆中以糯米一碩五升炊飯用前粉水桃花杏花乾末各五大斗和蒸炊拌饋亦用粉水拌其釜下所然柴亦用金鹽木五茹也陽實木松木也餘者並不堪炊飯熟停寒溫適所即入大盆中取花鍊乳粉五斗炒麥麵二十斤搗作末熬黃停冷相和盆中熟揉相入取蓮子三斗茯苓八斤搗作末入前盆中百勝二斗熬香搗作末和入盆中又取生地黃汁二斗和拌即入甕中塞封頭滿三七日開看中心有一盞深醪半赤如琉璃色是藥精英酌而服之可以長生餘者盡壓取汁別盛三瓷甕中即取金鹽花玉豉花共兩碩分入三甕中更炊糯米兩碩分入三甕中必使寒溫得所仍以麴三斗搗作末和之使封閉滿七日即熟澄漉別盛甚香美

服醪神驗

凡服醪法取雞鳴時於東方鋪五色綵為太

玄老君座其服藥人著道士衣執簡在西立面向東望太陽出處想上帝玉女如在目前燒香啓請云

大道天尊願垂聖護使藥山神王并甘露海神持赤瓊花玉液弟子醪飲使弟子服之延壽還童即大濟蒼生忠孝君父啓請訖即取白茅七束分為七座座上各敷絳繒七尺取銀盃子七箇共盛醪九合分置七座上呪云上清妙醪太玄降精我今勤服令我長生呪訖即各取盃醪盛一大五尊中分為三服之令人甚健初服十日令人體多汗十日已後即無汗使人身漸香滑若瑤瑤滿六十日瓊骨鮮潤七十日丹田麗明九十日顏如桃李一百日皓髮變青半年八十老翁却如三十壯少令人力可百夫再一年神會通晤二年可為地仙三年雲昇可致也服此藥莫限早晚須即服之仍量性多少若服至十石骨髓俱換為仙矣此方要妙萬寶莫傳如其輕泄殃及七祖不投下士惟傳大仙尹喜頂戴迺往洞府諸仙受此咸盡飛騰若欲令萬仙來

師諸靈衛侍即取白龍骨為粉并赤金粉和而服之百无所忌唯須齋潔合之无食臭味謹如仙法其造藥訣列之於別卷

採藥芽訣正月一日已後採陽坡百草芽者是百草藥新芽兼採百草如藥芽微小即歟款冬芽五桔萐芽五巴戟天芽五根代之

无已天芽五麥門冬芽五柴胡芽五天門冬以竹芽代之

芽五紫菀芽五覆盆子芽五地榆芽六旋覆

芽六連錢芽五代之最妙一名積雲草防風芽

之若得防風根取汁最上此胡芽五鼠粘

芽五車前芽五升麻芽五以麻黃代之忍冬

芽五无忍冬芽取葉蒸壓萎蕤芽五白

芽取其汁皆无只以水蘇代之若无

只取嫩根一百斤堅取汁皆菝葜芽五芍藥

芽六白芷芽五薯蕷芽六牛膝芽五芍藥

門冬汁五牛膝汁五地黃汁五

口訣曰藥草芽多温為春陽氣感必須揀擇良者其陽坡百草芽取法且連根斷取即摘取芽於乾土塊上試之汁入土不起者是良收之土分起者不堪用去之若先曾服丹乳金石等即多取前件藥芽少取百草芽

通玄秘術

卷六

十七

三篇同卷

靈飛散傳信錄

馬門公妙解錄

玄霜掌上錄

卷七

靈飛散傳信錄

余與憲臺察史博陵梅叔有遺世保形超蹈山海之契嘗共語求學之士探擬賒謬耻營近實虛務遐闊未易凡鄙便冀飛昇謂金丹坐延而仙籍立致夫處心不寔於道鍊形未異於常齒髮不駐顏色隨謝是氣血內耗而容狀外變病疾未脫嗜慾交煎天生速死不及常理區區貪昏多此類也今所為異必求良方先驗容齒與俗流自別知常限不迫方可冀久視修仙材鍊神清虛求餌芝玉約索精要近極形骸有新聞閱互相曉導梅叔異日謂余曰有容話裴都尉者鶴髮早垂童顏近復訪其所餌曰靈飛散之功共知此方在千金第二十八卷梅叔又曰聞勳曹員外郎范陽君尋嘗與修氣道客吳舍人丹講求此

方丹曰千金近畧多不真定此方本出太清
 仙經可求正文如法合餌君彞私誌亦未卜
 所獲時寓累于故李中書泌之宅暇日偶入
 一小室有書籍盈几皆斷爛罕全雜委无次
 軸閣將卒忽遇一軸標首完整文墨甚華題

曰大清真經發視乃雲飛散方卷君彞執讀
 欣契誠求驟告於丹乃焚香頂奉滌手持捧
 謂君彞曰此真官曲遺靈應特延紀於仙書
 足勸後學晦叔以余與君彞莫逆分至傳信
 可憑約就諮訪便求傳寫余驅乘詣門問與

閱叶因得抄錄與晦叔同之又方中分味以
 雲粉為主是歲余授鐘陵奏辟而盧阜在封
 部之內鑪峯跳波脉注谿壑居人方士皆引
 湍春雲水汰日曝流霜瑩雪九珠旋螺宛若
 天造貨於村市資為衣食常肆所積日取无

限此方難要唯茲一物有是行也實天借心
 謀亦將旁利同志不然何契會如此以先約
 話余私貯靈感不忘寢興行商洛數程息約
 藏舍郵客有自內鄉來者曰有鄧掾融攝宰
 前邑年踰從心之五而姿鬢不老目瞳不昏

理劇接賓與強仕等力問其所得曰嘗獲神
 方余至邑微訪乃靈飛散所致考其傳授及
 藥力驗應云昔歲見唐主簿有道流口付說
 是靈仙上方欲窺功用可立變鬢髮融有親
 容顏鬢已衰將試靈驗因求合分服三十日

融之親容顏髮頓易前狀融半劑之效亦保
 數十年不改恨其藥力未成便闕服餌又遠
 適窮頓資貨多乖今比凡流猶有所異復說
 在長安日傳張裴二駙馬皆目變効重符前
 聞則此方神奇驗實相接眼覩口問積為明

微又孫處士道問上流精窮方要擬此編錄
 固非偶然余與晦叔幸君彞之過果求向之
 約誓心服食以邀効證他日之異續此編書
 元和七年四月五日高陽齊推書心記實
 太清經云凡欲致萬神求昇仙皆先潔齋清

已香水灌頭沐浴五體益善百日之後乃可
 致神明欲求仙者當從北嶽西嶽中嶽真人
 求靈飛散得而服之必得神仙矣
 真人曰凡欲求神仙不老長生久視白髮更
 黑齒落更生面目悅澤肌膚有光從表觀裏

者當服靈飛散

老君曰此方術之要神仙之道必化之本道
 士服之神仙不難術士服之遊於華山凡夫
 服之年去更還老翁服之反生童顏
 老君曰服此藥者可以不老十日服之三年

不食服之三年可壽三千六百歲我非一人
 皆得真道保成神仙

靈飛散方

雲母一斤 茯苓一斤 柏子仁七兩 石鐘乳
 七兩 菊花五兩 亦可四兩 木八兩 參七兩 乾地黃十二兩

凡九物治下筵訖以生天門冬十九斤搗
 康絞取汁以九此藥汁多可和之汁少者

漉之著銅器中懸著甑下蒸黍一斛二斗
 熟出藥曝乾更治搗之令細從服一方寸
 七日一服无毒可多服耳當食十日身輕

二十日耳目聰明七十日髮白返黑髮盡
 落齒皆去者取藥二十七以白蜜和之
 搗二百下止丸如梧桐子可得八十一丸
 曝令燥訖視丸表裏相見如明月珠或似

榮火精珠或赤或白此仙人隨身常所服藥也欲令髮齒時生日服此七九日三服至髮生不白不落若入深山不食亦可作此九日七九不饑也若頭髮不落未白但可服散可壽五六百年不白耳白者如前法已白服藥可至七百年乃落求道服藥不頭白齒落者日兩服之得仙之要齒骨尸解道之下者凡作此靈飛散服之三日力倍五日血脉盛七日身輕十日面目悅澤智慮聰明十五日力作不知極徐行及馬二十日不復當三十五日夜視有光

治雲母法

白鹽一斤雲母一斤
和合

右雲母搗糜勿從內重布囊中按搥之水汰鹽味盡內絹囊中懸令乾即成粉

一法以鹽湯煮之盡解如泥狀搥之爲粉又法雲母一斤大鹽一斗漬之銅器中三四蒸之一日於臼中搥之爲粉又法用朴硝水三斗煮治雲母一斤取成粉燥舒之向日光看无芒便好有芒勿服

服之久後病殺人宜精治此本於盧司勳所得正經上傳寫記經中云搥雲母糜後入重布囊中按搥之令須入皮囊中按搥大抵不如取廬山水磁春搥者最爲輕細自造恐功不至忽有塵雜者損人慎之服

藥後禁食鯉魚能斷一切魚爲上恐刀砧相染所害不輕又禁食血是生肉生乾脯之類血羹是熟血却非所忌禁生葱蒜生韭醃醋桃李木瓜酸物等並不宜食又忌流水若江行及溪澗无井處但煎熟食之

亦得大麥損雲母力亦宜慎之服此藥能斷薰血兼修靜心氣得効尤速不得面受故此批上

孫處士進養生秘訣云臣遇此方已來將踰三紀頃者但美而悅之疑而未敢措手積年詢訪屢有好事人曾餌得力遂即服之一如方說但能業之不已功不徒棄也

靈飛散傳信錄

鴈門公妙解錄并序

余少抱其疾專意修養至於金石服餌亦嘗勤求竊見今時好事者不顧貨財大修爐火謂河車立成變土石爲金丹丹砂立化可壯筋髓然而往往爲藥所誤醫救莫及何哉豈根源不正歟將師法不明歟奚終不相副如此之甚也余因覽道書偶見九霄君告劉泓丹藥要訣乃論俗徒都未窺至道毫末而妄自誇銜誑誘時人凡所施爲無非自戕之捷徑能無悲乎真仙之言定不誣矣余以懷滯惑方因於是今故訣其要語書之座隅目之曰妙解錄莫觀覽之時疑撓盡釋雖未達全液保身之術當必免毒丹傷命之虞亦天年之幸也如有同我斯志者固願攻其未悟耳大中九年乙亥歲五月十八日甲子謹序

辯金石藥并去毒訣

漢安帝時有劉泓者久學至道棄官入山後至延光元年十一月九霄君來降爲憫道士不知燒丹正道乃指陳至藥之根源分別雜丹之門戶并解金石毒保仙九方傳付於泓

疏之於後九霄君謂劉泓曰夫學鍊金液還丹并服丹砂硫黃兼諸乳石等世人苦求得之將謂便成至藥不知深淺競學服餌皆望長生不死者也並不悟金丹并諸石藥各有本性懷大毒在其中道士服之從羲軒以來萬不存一未有不死者矣泓再拜稽首問曰何也九霄君曰世人所造金丹服餌皆求長生愚者即劫力以資俗人又欲將至藥求其點化金銀榮其行尸以養僕妾但一起心即是必死之兆至藥亦无因而見也惟仙教藥無雙能功無二用又不知藥有至毒造成丹後世人只知餘甘子制河車磁石引針硫黃乾水銀將謂制金丹了便无毒矣假如先賢鍊秋石秋石以地霜結成能引生汞亦能制金石毒如有伏者中路毒發不可禁止必見死矣縱不死亦卒患惡瘡此為先兆也秋石云能解毒且見朱砂紫粉毒霜并硫黃等被秋石制伏豈有毒矣先聖遺教世人難知焉知之者真人也不知者凡人也泓又問曰變化鋼鐵之藥並不堪服何也九霄君曰綠點

化藥法多用礬石硝石硫砂之類共結成毒雖能乾汞及化鋼鐵其用火時候亦與金丹藥不同緣毒成結在其中縱千消萬化毒終不出亦如人毒在心內不從外入亦如木中有火火元在內其點化之道本毒在內各受其性色目法作不同氣遞相生各懷毒性雄雌硝礬雜類相助其火候不依天時地理之法或近或遠毒者蓋不稟天道而成則知古往仙人不服此藥明矣綠有大毒造化之力不足也泓又問曰點化之藥為有雜石衆毒固不堪服常聞換頭紫粉七返丹砂无礬石所雜可以服否九霄君曰此二藥世人千百中无一人解者縱能為之亦不堪服何也且換頭紫粉是仙人所修以為宮室所用綠有硫黃在其中水銀入硫黃合大毒豈可服哉又七返丹砂雖煥令伏火本无四象五行筋骨血肉陰陽不全如服之令人五藏血乾凡人血少即羸血盡即死矣泓又問曰世人修丹砂顆塊不破顏色如故大火燒之不動者復如何九霄君曰凡朱砂凝結之初皆於

砂石中成質縱是光明砂飛之每一斤只得十二兩汞其四兩即是山澤滓漬之物懷其大毒道士若不解出滓便相和服之者則滲人氣脉乾人血液豈得益乎況從古至今道士未經至仙之教皆謂伏火丹砂是死水銀妄言金砂入五內有不死之兆甚錯矣世人豈不知從生服者未有不死之人唯硫黃獨體不入他藥猶能去人積冷不可多服緣是孤陽氣不全耳其他小術固所不論泓又問曰何藥則堪服可以延駐九霄君曰我仙人所鍊至藥例是日魂月魄四氣為象日魂不離日裏月魂不離月中假如至藥亦不離從木而生何也木之從青以水銀內含其火火為陽以象朱砂朱砂屬離離為南方火之位火為朱砂亦同木中有火配木火入中宮之土土能尅水火能生土而成道如人初生嬰孩乃長大還為入父母遞換相承本處其一至藥根本亦不處二道之无根以心為根道之无用以四時受氣發生各得其所為用道因氣之生因氣而死至藥服之不死者蓋為

不參雜諸味无毒銷成汁為器或方或圓並皆赫然通徹晝夜光明然始堪服去人昏沉定人神思除邪魅耐寒暑皮膚潤澤鬢髮不白返老成少千日可驗故服之不死泓又問曰至藥有幾般九霄君曰真正之門有三焉一曰神符上仙上丹二曰白雲中仙上丹三曰九轉下仙上丹其三般丹同出一門而異名各有三一禁法亦不可輕傳於人何謂不可輕傳假如神符丹若无太一宮天一宮成者即名曰液終不見成器緣天一宮總名其三一此不可傳白雲若不堅不成冰不入調青不受青炁共粉毒无別亦如日无鳥而不明月无桂而无魄相似緣凝成堅冰調青如磁石引針其三一不可傳曾青白雲成質其三一不可傳白雲成結即入其紫宮用緣以四氣納萬象而成質其三一不可傳夫至藥若不受四氣混沌氣豈得號曰龍虎之丹所以我仙人天地之玄化成寶同日月之光如神符白雲修煉功畢即有上昇之路九轉即返老成少顏如童子壽同南山矣其三一之

訣不許輕傳豈不宜哉泓又問曰三一旨玄矣秘矣未知何人即可傳授九霄君曰如吾者即可傳授夫三一者造化之機關也非獨至藥有之人身中亦皆有之自備若能修身中三一者即子母不相離神氣自相守怡怡和煦光照明白子不見至陽之月當晝之景手風雲不生纖埃不動碧空澄靜豈有障礙哉人亦有之若能常調三一萬慮不生與碧空之氣相合内外光明虛元同體者亦可昇騰矣世人或有竊聞此道者云是服氣乃鼻吸口吐鼓腮嚙之立可致其殞斃亦如藥中錯服毒丹不可救已所以身中三一與至藥三一不殊其身中三一亦不輕傳也泓又問曰如有人先服丹砂及乳石硫黃紫粉毒發者如何救解之九霄君曰已服死者即不言也如有已後服者只可救之速相勸道士急造保仙丸救之可存性命假如換頭紫粉緣不入凝白雲為骨骨為陽及无調青入者即名大毒紫粉人服不看多少遠近如喫雜物犯者不問日月邊晚發不在醫限例不出三

日五日无藥可救之如服硫黃紫粉伏火丹砂及諸乳石若毒發保仙丸猶可救之十有二三命在若曾服諸石藥之毒雖未發能防備預服保仙丸尤妙泓又問曰三大丹既延駐人命无毒如未畢功可以服否九霄君曰神符白雲九轉未經太一宮天一宮者四象未全不可服如有人候服者忽覺發動不安但急服伏龍肝汁并甘草湯生薑豆汁乃立定少見命終何也緣此三藥并无雜類相挽只空有大毒遂不至於死除此三般其餘丹砂之流雖然一朝一夕強餐亦能益色如忽發動命即危矣泓曰保仙丸法可得聞乎九霄君曰保仙五子丸此法仙家所秘然亦令擇有道之士以授之護其性命今一一教爾并粗舉三丹大畧爾宜熟思之流傳以救未悟者無忘吾言吾將往矣泓乃兩淚稽顙再拜九霄君舉手告別入雲不見矣劉泓乃於山中刻石書記後有道士見之錄出遂流傳於世至唐開元中通玄先生張果獻上此方明皇喜悅秘於禁中通玄兼述三丹之功極

備但无修丹之法今不書去繁也

鴈門公妙解錄

玄霜掌上錄

夫玄霜者一名女玄霜二名瓊漿三名玉液四名地母乳五名甘露漿六名九轉陰丹七名醍醐酥自古神仙雖餌金丹无不修此陰丹且如黑鉛屬水其數一一生二二生三三能生萬物豈不因陰陽者哉夫大丹者是陰陽龍虎即生時龍虎及至修鍊了號為正陽如此即孤陽也既是孤陽不可立身須假陰丹而相負以為梯航也其數隨陰陽數用九也若論津潤五藏灌注華蓋上添泥丸下補精光大藥不得玄霜服久而難見其功大丹出於契中陰元玄霜出自秘籙所以術士難知也今具修陰丹白雪玄霜法

取上好黑鉛一生者二斤汞半斤先於銚子中攪鉛令細絕灰便將汞投在鉛中熟攪瀉作礪子大小臨時用瓷瓶子一口表裏通油者便取上好醋五升貯在瓶內即於穩便房內又須明室向陽處下手制作假陽極之時當合道氣也便安瓶子於土坑內其口與地平將鉛塼安瓶口上更以紙三四重紙上又

本七

十一

安瓷枕蓋之若是陽極時七日一度取出其礪上如垂雪倒懸見風良久自硬掃取後其瓶內醋損即須換如此重重取至一斤霜即於瓷枕內入甜漿水用柳木槌殺研漸漸入漿水如麵糊末在枕四面安在鉢甌中蒸蒸了又研以清水淘澄乾又用清水殺研末在枕上土甌內又蒸又研淘准此法五度入鉢甌四度入土甌蒸之其土甌蒸時枕口上別用一口枕合之如此九轉足即須用熟絹袋清水於銀器中擺過候一伏時却用清水濕綿蓋器口日內曬乾掃下又用柳木槌研了其色如春雪如麵勃其味甜澹甘美捻在口中冷如春冰若有人修得者以蜜丸如梧桐子大日服五丸至一歲萬病不侵經夏不渴但洗頭生油調塗頂須臾至脚心自冷神功難述若引大丹返老為少蓋由津液行也孫氏歌曰玄白霜玄白霜龍虎君中立為長萬物不從陰所生即問孤陽何處養

玄霜掌上錄

本七

十二

太極真人雜丹藥方

於八

大凡男子所傳受志心堅意護靜身心用藥
州土固濟如法依鑪匱用火斤兩燒鍛萬不
失一本方不許傳不公不道不信不義之人
所作鑪藥仍須空房幽室肅靜閑居婦人不
見雞犬不鳴其方一世傳受一人具方及爐
匱藥味逐件如後

青腰使者 帝女血 鵬砂 北庭

右件藥於乳鉢中細研如粉先將研了北
庭於桑柴灰汁內煮令乾其藥先將前二
味於金鍋子中用承三兩於承上用前諸
藥末五兩蓋之用文火五兩養之三日滿
後用大武火鍛之令三十斤可消止七斤
即住用一箇泥鍋子盛前金鍋子依前用
文武鍛令前金鍋子內成汁令熱取出瀉
安挺槽中上用濕紙蓋之教冷取出入好
錫子中熱鎔瀉出入少許鹽花即瀉出打
成錫子用文火養令熱遂下承一斤文火
養武火鍛令赤字成寶其物色狀似紫磨
之物用七五日是其位八六日是其訣

同前

青腰使者 帝女血 金星預 金線各五兩
右件藥細研如麪入瓶子中以六一泥固
濟瓶子如法上用淨瓦子蓋之依前固濟
如法用文火養之三日火用四兩日四時
上火養日滿後放冷取出細研入六味藥
同研如粉

右件藥先將七味細研如粉入瓶子內養
七日滿後用瓶子下流九孔子六一固濟
如法了後上流爐中流得藥知多少後即
用果子香茶用白絲四尺九寸祭了入文
火爐中養七日滿後每孔子作一兩

養爐  作  二十斤

同前

鹽花三硝石 兩二船 上紅礬分 鵬砂好者 大期
養船上者兩 黃丹分
右件藥皆是州土者為妙真者萬不失一
又入六味同研如粉和合一處依前入瓶
子內固濟如法用文火養之三七日滿後

取出即用大火鍛之令赤十斤火養之三
七日滿後取出即用大火鍛之令赤十斤
火可銷七斤即住入陰爐養之一日先將
承一斤入於錫子中文火令熱後下藥一
分一餐飯間又下二分即住以成寶也八
九是其位四五是其訣

金公法

紅 紫 柳 雞已上各用一 鉛砂子兩 黃
丹兩 鹽花兩

右件藥細研如粉先固濟瓶子如法送入
藥於瓶子內上用瓦子蓋之依前如法固
濟用文火養之七日日滿後入流爐中流
其爐高二尺四寸用火二十斤斷其瓶子
是好者下用九孔子六一固濟如法從早
朝至夜即住其藥无定或得一十或得五
百其有雌黃色九 如粟粒許大將此藥於
小瓶子內養用硝石可重五兩已來每日
用火四兩養經二七日滿後須志心祭之
用五色絲各一丈三尺用果子香茶酒脯
棗子等物祭之切在虔誠萬不失一其藥

祭了每一九子作一兩物訣定是二女一男也

流爐高二尺四寸九孔子如叙脚大

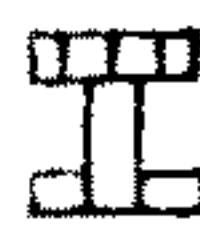

同前

銀星預分鵬砂兩乘兩鐵分雞神崑崙分

右件藥於乳鉢中細研如粉入匱中是虎匱也用文火養經二十四日每日用火二十四兩養滿後加大二十八兩亦是文武火養五七日即住其藥如紫金色更入三味藥立見寶也不可傳之上通神明下及九泉即在志懇臨入三味藥時生藥用鹽花黃丹血石三味藥細研如粉合和前件藥同處先將其物二斤下甘竭中上用藥

一分將青竹篋攪之二百下更下藥一錢熟攪之將挺池燒令赤下少許油瀉出入槽子內用濕紙蓋之其物狀如山澤妙也

用法



同前

鵬 乘 紅 波 血 紅 石 英

右件藥入乳鉢中細研如粉入黃芽匱中養一七日用文火養之後入陽爐用武火每日四十二兩養七日滿中入陰爐三日滿後放冷取出先將一斤入鍋子中次下藥二錢二斤下四錢用柳枝子攪之可三百來下即更入藥又攪三百下即住先將挺槽子安火上炙令熱下少許油次瀉出金汁上用濕紙蓋之法別行

鵬形



黃芽匱



鵬 黃 此 紫 霜 嬰 兒 砂 子 大 期 等 分

右件藥於乳鉢中研三百下令如粉即住

先將瓶子固濟如法後入諸藥末下瓶子內上用瓦子蓋之令乾遂將藥瓶子文火養二七日滿後放冷武火鍛令通赤二十斤可銷十斤已來即住先將前件物下甘竭子內成汁下藥一錢攪之一百下即更下藥半錢攪又即得十兩用藥一錢半七五之位是其數也六三是其訣也

同前

雞 乘 流 磁 雄 青 血

右件藥細研如粉用瓶盛合子為匱合內用白礬為匱文火養令乾後入太陽匱中養經七日每日用火一斤四兩其一轉止二轉止三轉即住其藥青黑色也又却入乳鉢中細研如粉入碌半兩依前入瓶子內同養一日見陽爐內用火三斤文火盡取令冷用武火鍛之十斤銷可七斤已來即住放冷取出先將前件物入甘竭子內成汁後下藥二斤物用藥二錢三斤下藥五錢先燒挺池令熱遂下少許油瀉出金汁亦用濕紙蓋之成寶也

同前

熟流雞 白虎腦 雌 黃花 日魂

硝石 聖石 各用半兩是州土者為妙難相上妙

右件藥細研如粉用白礬為匱匱須煉白礬三遍方始為匱文火每日用火四兩武足

文生養七日後武火二七日滿即入用

鍊爐

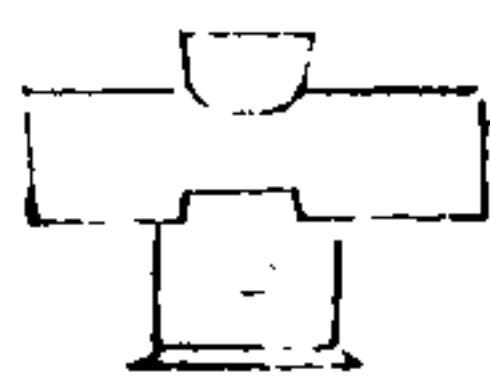

祭爐法用果子香茶白肉脯酒五色絲各長一丈二尺依此方祭之萬不失一

同前

流青 帝女血 帝男精 汞 鵬 庭

右件藥細研如粉可三百下即住後又研

一百下即入白虎匱中養十日自滿後取

出細研二百下即入黃茅匱中養二七日

滿後用武火鍛之武盡文生其法是也臨

取時用八六是其位便其訣也武火鍛之

法即別更有四十八訣別行藥成後每兩

三斤



白虎匱



黃茅匱

同前

血紫 帝女 白鵬 鵬 鐵 波

右件藥入乳鉢中細研如粉即入聖石匱中養三十一日滿後取出依前細研如粉又入三味流珠鵬入三味了依前入匱中養七日滿後用武火鍛令通赤放冷取出

臨用之時其法別行六數是其位三五是其訣別行臨藥每日用火武火六兩遠

鍊聖石三斤六兩入淨鉢中以清水二斗

浸取清煎令乾乾後入瓶子盛置竹中間

流一孔如搗子許大入諸藥末於孔內上

以瓦子蓋之即入陽爐養之了臨時用乳

鉢中細研如粉用醋調之塗於物上立成

寶每斤用一兩



上



下



賀鵬雞 汞 黃 硝 波 玉

右件藥入乳鉢中細研如粉入瓶子內用六一泥固濟如法瓦子蓋之依前固濟如法先文火六兩養七日滿後取出細研如粉不得著風更入六味藥同研如法依前

入瓶子中養二七日滿後臨用時一斤入

一錢藥使桑枝子攪三十來度即得其訣

別行三六是其位七八是其訣

同前

黃丹 硫黃 鹽花 血石 白礬 大期

同前

鵬 汞 波 柳 紫

右件藥入乳鉢中細研如粉即入青龍匱

中上匱用湖南瓶子入匱於瓶子中用六

一泥固濟文武火養七日每日用火二十

四兩滿後入四味藥同養

流 紅 艮 磁石

右件四味以前藥和同一處研四百下即

住依前入匱中養二七日文火武火滿後用

武火鍛令通赤三十斤火可銷八九即住

放冷取出入陰爐七日滿後取出臨用之時先將前件物入於甘塌子內鎔成汁遂下藥一錢用桑篋攪三百下即住

用匱 陰爐 青龍匱



獨紫 白血 流花 汞 鹽 黃花

行法別

右件藥入黃茅一兩乘一兩同研如粉了即入陰爐中養二七日每日用文武火六兩六時上火不令冷是日數足放冷用武火鍛令通赤一伏時法別行日足却入陽爐也先時將其物燒熱令赤一斤用一分藥醋調之取其物塗藥三五遍即成至寶也

松八



文火



匱



陰爐或火



養爐

大期 波斯 黃礬 血 汞 砂子 鹽 花

右件藥先將前七味細研如粉入桑柴匱中養七日後取出細研如粉入前二味同研如粉依前匱中養二七日後用文武火鍛之十斤令銷七斤即住冷後取出先將赤物鎔成汁即下藥末一錢半用青竹攪之三百下即住瀉出成寶也

上匱中下



同前

流 汞 血 紅 瓦 玉 腦 黃花 聖石

右件藥於乳鉢內細研如粉入瓶子中養七日滿後入二味同前藥養二七日用武火鍛之令赤後用之時先將其物入甘塌子中鎔成金汁後下藥每斤入藥一錢將挺池燒熱下少許油瀉出物將濕紙蓋之立成寶也又白朱黃花團流六兩好朱砂二兩細研金芽少許和朱砂同研入黃丹

六兩蓋之臨時訣行見寶丹砂好者二兩硫黃二兩先將黑虎後成入鶴頂足傾出成寶丹用

紅 大期 波 玉 黃 血 石 金線 雞屎 崑崙 紫

右件藥出在廣州白鐵出晉州瓦子在地州柳花出船上帝女血出武都青腰使者出在金公山白腦出在湖南

紅 紫 大 波 血 黃花 曾

右件藥入乳鉢內細研如粉先將瓶子固濟入前件藥用瓦子蓋之如法固濟了文武火養一七日後武火鍛之其火十斤止七斤已上即住其藥成也先將古錢不限多少用米醋浸七日後取出入火內燒三遍即上藥其藥用好醋調之其法別行

熟鐵薄 青腰使者 青礬 血石 金線 黃礬

右件藥文武火煮三日後將熟鐵葉一片用前藥米醋調之上一遍如此上蓋此藥了即住用鹽花塗之燒一遍即得成寶其

法別行

血石 柳花 醋石 鵬砂

右件物好醋煮之七日滿後將其藥出依前細研如粉入生血石半兩醋調之一依前法

同前

青礬 醋腦 青腰使者 帝女血 雞屎 大期

右件藥細研如麵用酒煮五日滿後又將藥細研如粉用醋調之將前件物火內燒令赤塗藥上了燒一遍出一遍又塗一上藥又燒一遍如此五度即得成寶也

同前法

綠礬 血石 鐵 玉 雌

右先將此藥於乳鉢中細研如粉用好醋調之先將物燒赤後上藥一依火法若不依火法即不成上一遍塗一遍如此三五度用鹽洗出即成寶也

粉霜 良 土礪 嬰 白礬為匱研細 右諸藥末入匱養三七日滿後取出先文

武火養七日半足後即將出其赤物鍋子

中汁了每斤下後著藥二錢先著半錢桑木杖攪三十下一錢半藥攪二十下瀉出成寶也於

生鐵血波大期 同鐵波紫血 同金鵬瓦

雄 同血金雄紫 同大血紫雞 同鐵雞

紅血

右件藥物等與臨時法別行

合六一泥法

牡礪 赤石脂 白石脂 蟻糞分等 鹽

好酸醋升一

右用紙一張浸三日日中春令細熟即固濟瓶子令乾取如法即入諸藥紅礬大期玉黃血金線礬柳絮礬雞屎礬崑崙紫礬等藥出在廣州鐵礬出晉州土碌銅碌出

金公山帝女血出在武都自然朱砂北庭

鵬砂青腰使者空青硝石聖石黃芽硫黃

鉛精沙子砒霜黃花醋石馬牙硝紅石英

磁石紫石英白石英黃石英紫石粉紅頂

鶴頂黃芽匱白虎匱黑虎匱黃匱懸針匱

立制匱糝制匱湧泉匱天生黃芽匱已上並使州水者上 水火鼎純陽鼎同名

太極真人雜丹藥方終

六八

五

玉清內書

松元

前闕

元君訣曰黃芽者五行甲子是也甲屬木木是陽之父母母屬北方之氣冬至後一陽生衝其日一陽生萌芽受氣於母故名甲甲依於土吐甲以生芽芽依於母母曰坤即是癸之黃芽六甲之位囚死休廢同其一甲在癸而絕位立五穀五果草木花卉長養萬類胎卵藥物人民皆從黃芽所生陽氣氤氳運動地為胎息為氣萬物以春夏發洩為黃芽秋冬收斂同成熟各歸其色反本不改舊容。盡名曰還丹之義反本也夫人改常即死物改色即壞乃知一物經火運動陽氣般載不改舊容與天地同造化還丹受氣反本也陽氣照耀凝結自然之道故曰黃芽世人莫知天地三光清濁初分人民萬物皆從黃芽所長不越五行而生黃芽者萌芽伸屈始初也因陽而結因陰而生陰陽交接當受氣之時初為混沌清濁分後始有黃芽在甲曰黃在句曰萌在伸曰芽名曰黃芽乃元和之氣不

離五行五行水火金木土水潤下火炎上金從草木曲直土稼穡

訣曰天地大道萬物久長元和之氣長生者莫過於日月星辰陰陽五行晝夜依土而生終歸於土隨四時更變然有限期亦是自然之道假令松脂合受太陽氣一千年化茯苓照耀復一千年為茯苓神更一千年為琥珀更一千年為水晶皆是日月之華氣照耀成精假令蟾蜍弄月蚌蛤有珠並是採弄合受太陽月華之氣成胎為珠是月之陰魄所結二味並堪服食偏治肺氣驚邪健忘以木蜜為丸麻子大食後津液下三九蚌蛤亦能制汞夫人內修道德元和之氣沖融修養合道結精為珠自然長生珠居於赤水之中赤水者血也假令禽獸螻蟻解蟄伏藏者皆得元和之氣所託存生非關父母教令而得之悟怡悟怡自固其志音聲相和物類相感有無相貫陰陽相抱而全其道二氣和合有無相制無有相成成其道也河車者五金之主亦是北方之位水能渡車般載萬物輪珠不住是

陽居陰位陰舍陽精金汞相得故曰河車是元和之祖立天地調陰陽四時行焉萬物生焉受氣曰命最靈曰人福莫大於生禍莫大於死既惡其死復欲其生是體大道也且余所注類異諸家義合正經理歸大道論卦象則火候為先釋藥物則陰陽為正宗者雜也水土金三物同為一家如符若契契其一理故曰參同

訣曰萬物非日月不生金水非火土不成金水即變化之元火土乃陰陽之道天地混沌之時天地默默雖未變化之初終為萬物之根金白水黑相會氣中狀如雞子陽燧以取火非日不生先火戒以火鏡乘文化之須臾即生象還丹陰陽今大唐國內時時有之書不盡言言不盡意然則聖人之意其不可見乎若用凡水銀為丹者妄人也言朱砂未得理能駐貌者不知道也即去其日遠矣或曰用凡鉛為水銀者而為之無靈蓋不悟水銀真鉛之正體唯讚凡鉛之功效不說水銀之精妙必以二事而成何得不兼而美之手若

用凡鉛爲藥即去道乖遠若安水銀爲金丹
即不是眞法若悟正法須悟水鉛火鉛爲主
但得鉛本氣遇五而成丹不遺本也若悟元
化一施妙用无極若以外物爲情則性不可
合以水銀代汞則鉛不可親情性不可依三
宮其何因乎鉛不可親八石豈能妙矣金重
如本初金不失其重日月形如常汞不失斤
兩是日與金本重我命在鉛不在天還丹成
金億萬年鉛汞本一體无二也故曰天鉛莫
壞我鉛令我命全莫破我車載我還家鉛者
砂中自生曰鉛車者砂中抽出之液曰車金
得火運動曰還丹金精黃牙制水不流溢金
精之力玄水也金精黃牙同名自生鉛也水
者是砂中抽出之液也用鉛不用鉛不用得
長年用鉛者朱砂自有鉛相制不用鉛者世
銀之母凡鉛也鉛若不眞其汞難親鉛若是
眞不失家臣鉛若不眞凡鉛也鉛若是眞朱
鉛也寧修鉛中金是丹砂中自生者曰金不
修金中實是水銀也聖人明喻以示後學鼎
鼎是何鼎用丹砂本土爲鼎也藥藥是何藥

用丹砂中自然流出汞是藥也

辯男女三一說黑白大易參同

火鉛是丹砂被日月運動自生出汞爲火鉛
也水銀汞之異名是丹砂陽氣未足抽出爲
水銀水銀在丹砂中含甲精氣足迥然自生
曰男男女女相配陰陽自然其情更无異類金
丹本乎一物而无二物入陽氣運動故名三
一之道白者金精黑者水基歸一无二聖人
託喻於周易爻象運動成丹制伏皆由父母
運動豈越五行順其陰陽不失其時逆而用
之即竟鬼喪亡如日月交蝕失位不相賓伏
聖人秘惜不能正論多有隱秘之言從此經
訣差互多作不成金鼎之訣宜慎守之胡藥
合和固不然矣天道難泄或隱玄象或託附
陰陽潛說人間言微妙理群惑自迷暨乎羲
皇已來好道求長生者甚衆遇而得之者寡
矣擅率留臆而不驟乎不求師授口訣只按
古文立喻求出世之方虛自勤勞名山五嶽
深谷幽溪朽敗腐儒自古迄今不死者未見
得之食五穀縱六情生人在陽而鬼在陰陽

耀陰藏更相朦昧復不能驅使鬼神策役陰
陽未得出世之方例皆而死歸汨沒於世寒
舉綿裘而內暖熱即單衣而飲水生於陰陽
之界五行所管況食土所生之物死歸於土
返本也若不遇日月之華氣運轉精液三一
還丹焉能度行屍比肩若墜石投川而不能
返淪歿而化亦可嗟乎若遇内外金丹餌之
運形軀駐貌異常然可出陰陽之界五行不
管死籍不錄鬼神侍衛
訣曰道有仙傳秘錄丹經龍虎上清五金相
類周易參同契歌訣古人之意至於前聖後
聖並得此道今之世人迷愚不悟爲是修行
得道之人次遇之不顯名得者隱之不一先
後指訣密術秘錄歌訣爻象皆露枝條苗裔
不肯具載而指迷門自古迄今遇者皆領師
受口訣而身之有分即非學矣傳得肘後方
者密心自秘天道不可轉露泄之養虎自齧
付不道之人殃罰七代謫身爲下鬼世人知
之有數非有分而遇之傳授並須探贖内行
不二有分者乃可度志誓言啓百靈對日月

星辰分符受券方可傳之修行不二至藥无
雙天人合道理契自然不可倉卒漁獵而得
之遇師悟者一言大藥只有一門而有三物
水土金非世間水土金凡物也得之竟鬼所
歸但行不二之心道師必當自至金砂内外

并得門餌之不死與天地齊畢叙長生肘後
方以示後學不悟者矣

右造鼎入金及直符用卦刻漏不載於此
金丹服食變化五金制汞

訣曰金丹守運十五日金性死一兩點汞一

斤成白道守運三十日堪服可二兩守運四

十五日或九十日或經四時足半兩點汞一

斤為白道服食可一兩半守運二年一分點

汞一斤為白道服食可三分守運三年大元

之氣足刀圭制汞一斤為白道服食可一分

守運五年刀圭點鐵及汞五金諸色瓦礫等

各一斤並隨本色各成寶服食可一銖長生

住世非止於人雞犬禽畜與服不死金重二

十四銖為一兩刀圭一分也

訣曰隨其守運上下日月年歲用藥多少制

汞斤兩為金銀復將轉點銅銚石為大銀每
斤用藥銀二兩其汞銀但守運一年用三兩
制汞一斤為白道還將守運至二年用二兩
制汞一斤守運三年用一兩制汞一斤為白
道還將守運至一年二年三年依法分兩制

汞為白道還將守運轉為藥將頭制頭種類
不絕是金丹元化一施子母妙用无極欲得
神通變化須用本土為鼎及火候並依潜伏

周而復始可為世珍仙祿也
訣曰但取本色天鉛與世水銀分兩停止可

配合至一斤入匱訖用本色為外鼎固濟作

鑪圈埋灰中向上灰可厚五寸長上頭運用

火初五兩一伏時加至半斤一伏時加至十

三兩一伏時又加至一斤只依此斤兩晝夜

都至三十日取二兩點汞一斤為白道其銀

二兩還將轉點銅一斤為大銀

訣曰其汞還將入匱守運但作術訣用火斤

兩晝夜日數還將制汞子母相隨汞无斷絕

訣曰若將點鐵五金諸石了者並用得成珍

何也緣是將頭制頭不是本受元氣之藥沉

不得本父母為氣神通有異只化得下術為
白道服即不在議限緣有毒也

作外鼎制汞法

訣曰若急速用藥取本土為鼎子外鼎固
濟如法深淺還依前法入金鼎固濟訖還埋

灰中上頭用火初五兩一伏時加七兩一伏
時加十二兩一伏時加至一斤復八伏時即

於鼎四面用武火通通赤半日許開取之一
兩點汞一斤其藥換鼎子還用火一斤晝夜

至一年即半兩點汞一斤為白道

訣曰復換鼎用火一斤守二年一分半點汞

一斤為白道復換鼎守至三年一分點汞一

斤其鼎得逐年換制化與上同依年月用藥

分兩點化並成珍服食即不可為不得元氣

直符刻漏守運也

訣曰制汞用藥之時但取汞用藥和研便投

於鍋子中還以此些藥蓋之上以瓦器蓋四

面濕紙纏却坐於虛灰中以大約半斤連通

一盤飯久漸加火半日已來燒通赤須更結

硬作團伏火取鼓之始鎔成質為寶

訣曰大丹守運三年氣足取之以木蜜為丸
麻子大依分兩逐年服食取生成捧藥跪坐
向日念天真餌之其丹繫一兩於左臂後出
入往來奏表上書登壇拜謁人皆欽仰或有
不意之心向人者自散入山及曠野晝夜逢
惡獸鬼魅惡人皆自伏藏不敢為害繫於戰
敵之處周而侍護五百人不遺箭矢鋒刃所
傷若所行之處土地靈祇侍衛若有藥書符
籙作法尸解召集五嶽天仙龍神萬靈立至
驅策自由世人有疾病將丹書字吞之立愈

金鼎銘

后土金鼎生死長七神室明三圓五深二混
沌徘徊天地四星陰陽兩頭象如雞子形容
莫差黃白在裏厚薄須勻六一固濟好守午
門參同自契

訣曰造鼎及入金訣但取所生朱砂下土或
如黃蠟感或青黑色取一二合研淘有石砂
子或如油麻粒大小不等或黃黑色者研破
有朱砂者此土力大搗篩訖但以和作泥熱
為妙便固作鼎形如雞子長七寸圓五寸趁

潤截兩斷造丸所曝乾鍊中心各闊三寸漸
漸底尖各深二寸神室明裏與外並如雞子
形兩扇唇口並鍊作雌雄不得參差將金水
安在器中但分兩停不勒斤兩數入訖如法
因濟任意臨時泥鍊安置用直符長去鼎子
底一寸蓋覆運動常以草灰掩蔽堅埋直符
用事並依六候曆

用火直符六候進退訣

第一月一日初候發火一兩三十時至二日
半加二兩至六十時第六日第二候初三兩
三十時加至四兩滿六十時第十一日第三
候初五兩三十時加至六兩六十時第十六
日第四候初還用六兩三十時退至五兩六
十時第二十一日第五候退用四兩三十時
復退至三兩六十時第二十六日第六候退
用二兩三十時復退一兩六十時
右六候直符爻象生進退一月法例周而
復始
第二月初候二兩三十時加至三兩以次每
週換鼎入月頭初候加至一兩用事至九箇

月初候用九兩是從一至九金虎吐精三十
時加至十兩六十時以次直符合進合退但
依法刻漏分明用火火盛之時象四月火王
極陽用事進潛伏陰陽刑刻過換鼎即土
王金鄉三物俱喪是金土本氣相感也直符
合退之時象五月陰氣用事一陰生上九元
龍有悔直符運動至九鼎是第九月後初候
常九兩三十時加一兩六十時至第三候終
用十四兩陽極第五候陰生却退十二兩三
十時復退至十一兩至第六候退守十兩三
十時復退至九兩六十時足第十月後不論
年月常如取九月初候還用九兩三十時加
一兩六十時至第三候用十四兩退至六候
九兩六十時足以次序直符加減刻漏分明
周而復始晝夜運動九祀而畢法

訣曰從第一月初候發火用二十四銖火為
一爻生也象計二十四氣守至二日半加一
爻至五日為一候也以次用火加爻每月有
六候常至第三候六十時下與第四候三十
時上並用武火處也其火斤兩進退晝夜即

須別添熟炭常應露火面則候為本斤兩數也其直符九箇月半畢後即須常取第九月火候交象法則進退斤兩為定不論年月也復訣曰惟火候最難巡歷名山上格有共論之皆有所悟惟土惟火世之不傳余之肘後

真訣其源

直符更漏進退圖

子
丑
寅
卯
辰
巳
午
未
申
酉
戌
亥

訣曰直符合加減時節須取刻漏分明合進退依法用之更漏合加減定時候盈縮有徑門而已但取晝夜長短刻十二辰子丑寅卯辰巳午未申酉戌亥等從子時初於水滴看日照至丑時合用多少水但作桶子高三尺內圓闊一尺近底稜邊鑽一小孔子內鳥翅銅管緊安其中蠟塞四面即盛水令滿任於滴下盡即却投在內任滴看至一辰位合用水幾桶子即知諸時用水桶數晝夜分十二

辰位約定桶子多少與秤之更漏无別如滴水有多有少即晝夜長短但用意消息萬不失一

用火進退直符火記正曆

一月火候訣六十時是五日也

第一初候一爻三十時加至二爻六十時第三
二初候三爻三十時加至四爻六十時第三
初候五爻三十時加至六爻六十時第四初
候還用六爻三十時退用五爻六十時第五
初候退用四爻三十時復退至二爻六十時
第六初候退用二爻三十時復退至一爻六十
十時

二月火候訣

第一初候二爻三十時加至三爻六十時第三
一初候四爻三十時加至五爻六十時第三
初候六爻三十時加至七爻六十時第四初
候還用七爻三十時退至六爻六十時第五
初候退用五爻三十時退至四爻六十時第三
六初候退用三爻三十時復退至二爻六十
十時

三月火候訣

第一初候三爻三十時加至四爻六十時第三
二初候五爻三十時加至六爻六十時第三
初候七爻三十時加至八爻六十時第四初
候還用八爻三十時退至七爻六十時第五
初候退至六爻三十時復退至五爻六十時
第六初候退用四爻三十時復退至三爻六十
十時

四月火候訣

第一初候四爻三十時加至五爻六十時第三
二初候六爻三十時加至七爻六十時第三
初候八爻三十時加至九爻六十時第四初
候還用九爻三十時退用八爻六十時第五
初候退用七爻三十時復退至六爻六十時
第六初候退用五爻三十時復退至四爻六十
十時

五月火候訣

第一初候五爻三十時加至六爻六十時第三
二初候七爻三十時加至八爻六十時第三
初候九爻三十時加至十爻六十時第四初

候還用十爻三十時退用九爻六十時第五
初候退用八爻三十時復退至七爻六十時
第六初候退用六爻三十時復退至五爻六
十時

六月火候訣

第一初候六爻三十時加至七爻六十時第
二初候八爻三十時加至九爻六十時第三
初候十爻三十時加至十一爻六十時第四
初候還用十一爻三十時退至十爻六十時
第五初候退用九爻三十時復退至八爻六
十時第六初候退用七爻三十時復退至六
爻六十時

七月火候訣

第一初候七爻三十時加至八爻六十時第
二初候九爻三十時加至十爻六十時第三
初候十一爻三十時加至十二爻六十時第
四初候還用十二爻三十時退至十一爻六
十時第五初候退用十爻三十時復退至九
爻六十時第六初候退用八爻三十時復退
至七爻六十時

八月火候訣

第一初候八爻三十時加至九爻六十時第
二初候十爻三十時加至十一爻六十時第
三初候十二爻三十時加至十三爻六十時
第四初候還用十三爻三十時退至十二爻
六十時第五初候退用十一爻三十時復退
至十爻六十時第六初候退用九爻三十時
復退至八爻六十時

九月火候訣

第一初候九爻三十時加至十爻六十時第
二初候十一爻三十時加至十二爻六十時
第三初候十三爻三十時加至十四爻六十
時第四初候還用十四爻三十時退至十三
爻六十時第五初候退用十二爻三十時復
退至十一爻六十時第六初候十爻三十時
復退至九爻六十時

元君潛運手鏡訣

訣曰天地二氣相感日月迭照成自然還丹
上界仙官守護收採非俗士之所遇皆仙人
則而取之三皇以敬至道修生以直符運動

三年象自然之氣運火候依節符乾坤坎離
運動火候斤兩須得真經師受口訣凡言不
載若不從師受參差藥物交雜終无得理聖
人觀天符之門守一但得本父母相制必成
大丹則陰陽變化之道神通自在返歸其色

訣曰直符法喻假令十一月建子陽氣始生
法象夏至前一日夜雞鳴時一陰生陰氣用
事是天地陰陽進退一年十二月生成用事
也故月有六候直符生成潛伏五行出沒交
會形刻並在內申故云火木前十五日白月
三候極陽用事證後陽退陰生九六陰水也
後十五日黑月三候極陰用事周而復始故
七八九六道自合三十終金水本喻立月候
晝夜用火潛伏象一年陰陽節候用直符晝
夜此是天地樞機在乎手名曰出世之方神
通變化玄之又玄但發火之時便是十一月
受陽用事也

訣曰第一鼎第一月初候火一爻生直符象
十一月建子陽氣用事初九潛龍勿用一爻
生晝夜二日半三十時加至二爻至五日一

候六十時巡十一日一辰子丑寅卯辰巳午未申酉戌亥五周合六十時為一候初候五日驚蟄震來受符運至上弦八日金性低昂半受死守至十五日為一氣金性全滅二十日萌者不生陽伸陰屈水不動剛柔相使自

然丹耳二十一日巽來受符金水性已滅竭亡二精呼吸吞飲同死震巽二木漸順乘雖得乾未是大丹三十日道窮返歸乎坤元受符成丹三物同設於土四十五日為一節一節相唯相通運至六十日卯當夾鍾夾到卯門榆莢墜落還歸其根二月榆死魁剛卯刑德相負晝夜始分故云榆莢丹

訣曰日有三照月有三移日月合氣故萬物三變而至極經四時自然之道月有三百六十時時計象一年十二月得四千三百二十時一時當一年計四千三百二十年象自然之還丹陰陽交媾寒暑而成象
訣曰潛伏陽伸陰屈餘並依節候卦象直符氣候法是九鼎九鼎九箇月
訣曰九鼎各須三分者每鼎各守三十日受

氣二百七十日足陰陽俱盛十月土王而生故云子女脫胎世人莫知之矣水火相尅互相制伏更為父母不越五行藏伏成形守運一千日大元氣足性歸北方癸水黑色始得名曰大還丹也

訣曰取元氣金水在九但分兩停相和合其體本立喻上下弦數二八斤之數應陰陽二金本手一物而生二象氣候雌雄黃白自然情性相依陰陽合為一體无二二曰火一曰水除水火為藥无別入分若有異類終不成丹得之不在斤兩數耳

訣曰但將金水入鼎如法固濟取四殺刑尅陽日陽時發火自置更漏節候分明知加減不失金水在於鼎中混沌未分被直符運動陰陽交騰吞飲變化元氣清濁上下玄黃金水成形象雞子元氣在殼中受陽氣合其真而抱一也
訣曰丹砂金砂金液倒長砂黃牙天鉛砂汞鉛汞真陰真陽金土水火乾坤坎離化生龍虎黑虎西靈金丹玉液九轉還返大還盡是

還丹之異名皆是古人藏機之隱秘不一悟者若遇肘後訣參同契其理歸一无二故曰還丹還丹有返忌覆盆血覆盆血者不吉之人慎勿與同心泄天道也及合金入鼎直符用事鍊丹之所守慎清淨不穢无生死哭泣安屍靈屋宇不道之地須擇福德形勝安淨之處方可結壇焚香虔志祭祀土地靈祇水陸等方可安即百靈助祐天道和合諸仙來護但心行不二若於常常之處修鍊亦須謹淨觸穢不可容易鑪檟及指藥所在圖本祭

藥法則並在別訣中
大瓶直符定節刻訣
假令五月十七日子時起至二十日巳時過一五
二十日午起至二十二日亥過二五
二十二日子起至二十五日巳過三五
二十五日午起至二十七日亥過四五
二十七日子起至三十日巳過五五
三十日午起至六月二日亥過六五
六月二日子起至五日巳過六五

六月二日子起至五日巳過六五

五日午起至七日亥過 退五五
七日子起至十日巳過 退四五
十日午起至十二日亥過 退三五
十二日子起至十五日巳過 退二五
十五日午起至十七日亥過 退一五

廿九

十八

玉清內書

神仙養生秘術

松子

太白山人傳

後趙黃門侍郎劉景先受

宋抱一子校正

其一靈砂

靈石七斤 水銀一斤 硫黃四

先將硫黃化開次下水銀炒成砂子佳火了或是湘陰瓶或是西蜀嘉定瓶或是沙瓶老酒瓶甘泥固濟三寸厚陰乾裝入瓶內用鐵燈盞一箇坐其口盞內水長要乾用甘泥固濟口縫留哨眼一箇用鐵線一條穿定燈盞瓶耳入爐用炭一百二十斤早晨下火至來日早晨佳火晌午出爐打破瓶取出要做心紅研為細末若做靈砂再有別法

其二心紅

水銀一斤 硫黃四

先將硫黃化開次下水銀或是湘陰西蜀嘉定瓶或是沙瓶老酒瓶甘泥固濟三寸厚陰乾裝入瓶內用燈盞一箇坐其口盞

內水長要不乾甘泥固濟口縫留哨眼一箇用鐵線一條穿定燈盞瓶耳入爐用炭一百二十斤早晨下火至來日早晨佳火午時出爐冷定打破瓶取出揀了核子研為細末用水五桶或是盆甕一處再研之

伏時或是盆甕內坐起水定上面是板紅第二是二紅底坐是心紅用刀剝開用花日頭曬用銀紙包裹隨更用紙包

其三死汞

水銀一斤 黑錫斤 山澤斤

黑錫打成盒子一箇山澤打成盒子一箇山澤盒子先裝水銀封閉不透風錫盒子盛銀盒子在內入鐵鼎內用赤石脂生蜜固濟鼎口牢固用鐵線上下縛定入丹房靜室處用炭二百五十斤戌時下火來日卯時出打開鼎不見黑錫不見汞山澤二斤任意使用此是秘術

其四點白

硝砂兩 膽礬兩 雄黃兩 雌黃兩 硝石兩 枯礬兩 山澤兩 青鹽兩

右為細末如粉作匱用樟柳根鹽酒醋調和為一升用甘鍋一箇裝雲南銅四兩入爐用風匣搗又瓦蓋鎔開下硝砂二錢攪勻次下前藥二兩山澤一兩再搗混茸一處住火青如滑池內冷定成至寶也任意細軟使用

其五拔毛

山澤兩一 白礬兩一 硝砂兩一 水銀兩一 白鐵兩一 膽礬兩一 硝石兩一 白制度兩一

石研為細末甘鍋一箇用銅半斤入炒煉三便如桃花色甘鍋一箇下銅二兩於在爐內炭火燒之用風匣搗一瓦蓋之下山澤五錢硝砂半錢混茸再下前藥二錢半住火出爐走滑池三便再入甘鍋消成至寶任意使用或作細軟或作器盒此是秘訣也

其六縮質

用白錫十斤鑄成牌子縮質勝如法人間世罕聞闊一寸長三寸頭上留眼子一箇用兼豆鐵條穿牌子放在池內不要着地

三七二十一日取出牌子鐵鍋內化開再鑄牌子八十一日取出化開再鑄成牌子一百五十日取出化開再鑄牌子三百日取出化開再鑄牌子六百日伏火為度更着鐵鏈為度造成器盒如要做細軟再六百日成至寶千年不變此是秘術也

其七作池

方圓二丈七尺深用磚砌合麻搗石灰泥縫池上蓋厠室存大糞可用五尺深別無疑慮經心修時用錢馬獻供不許人知泄漏天機非人勿示

其八澄銅綠

用銅十斤鑄成用銅鍋一口淳醋一擔硝砂一斤與醋相和用火燒煎火常不離用藥醋澆板到二時辰住刮去綠再澆如板白刺三分不用將澄綠就便焙乾任意使用也

其九作線頭

用黃牛膝骨一箇旋成珠子如豌豆大鑽眼子用銀箔百十餘箇金脚信一錢用處

磁內熬研細口含膠水旋旋的吐在碗內研一適用清水淘一遍七遍為度用線一條一頭結棉杜一箇穿珠子用新筆一管塗箔在珠子上又用淨綿花按定如有毫光者為度如淡再度入口不退色為度任從使用非人勿示不問大小隨意做造此是秘術

聚八仙點阿

其一

桑花 槐花 梔子花 皂角花 白鶴花 蜜蒙花 欵冬花 地棠花

右八味各二兩研為細末用蜜一斤於銅鍋內化開隔年葱白不拘多少點蜜滴水不散下藥一兩美黃半錢住火攪勻坐水盆內定任意使用

其二

松花 地丁花 皂角花 蜜蒙花 桃花 黃茨梅花 黃菊花 杏花各一兩 右為細末用蜜一斤於銅鍋內化開用隔年葱白五七根用手攪蜜滴水不散下藥

一兩姜黃半錢住火攪勻坐水盆內定任意用之

其三

金剛花 兔絲花 芙蓉花 夜合花 曼陀羅花 白芍藥花 木荆花 白樟柳根花各一兩

右為細末用蜜一斤銅鍋內化開用隔年葱攪蜜死滴水不散住火攪勻下藥一兩再攪勻下姜黃末一錢坐水盆內定

其四

松花 曼陀羅花 蒼耳花 桑花 蜜蒙花 牡丹花 銀杏花 春花 杏花太一兩

右為細末蜜一斤銅鍋內化開用隔年葱白汁煎蜜死滴水不散下藥一兩姜黃末一錢住火攪勻水盆內坐

其五

金盞花 望江南花 摘金盞花 白葵花 皂角花 桑花 梔子花各一兩

右為細末蜜一斤銅鍋內化開用隔年葱汁煎蜜死滴水不散下藥一兩姜黃一錢

住火攪勻入水盆坐

其六

黃菊花 曼陀羅花 蒼耳花 望江南花 白鶴花 松花 皂角花 桑花 苦參花 黃芩花 天仙子花 白牽牛花 甘菊花

蜜蒙花 欵冬花 黃淡梅花 梔子花 珍珠花 地棠花 牡丹花 春花 白芍藥花 金靈子花各一兩

右為細末用蜜五斤銅鍋內化開用隔年葱五斤取汁入蠟內煎藥一斤半攪成一塊丸如彈子大重二錢半蜜一斤銅銚子內化開下藥一丸藥化盡去了甜味滴水不散坐入水盆內如色淡加姜黃末一錢

其七

青蒙花 皂角花 銀杏花 桑花 狗兒花 臘梅花 西瓜花

右七味各一兩蜜一斤銅鍋內化開用隔年葱白攪蜜死滴水不散下藥一兩姜黃末一錢住火攪勻坐用

其八

金錢玄胡 白玄胡 瓜萹根 甘草 桑黃 卜固因各等分

右為細末蜜一斤銅鍋內化開用隔年葱白攪勻蜜死滴水不散下藥半兩姜黃半錢住火攪勻坐用歌曰

金錢玄胡瓜萹根 甘草桑黃卜固因 百花一斤藥半兩 此法益利勝燒金

其九聖蠟法

萊豆粉十斤 梔子斤二 因粉鵝黃色蠟斤一

右置銅鍋內化開下粉一斤松花一兩有松花下一斤无松花下半斤住火攪勻乾盆內坐用

其十

寒水石斤五 姜黃四兩攪勻為末

右為細末如粉細蠟一斤下藥半斤住火攪勻乾盆坐用

其十一

白膠香斤十 用茄桿灰斤五

右淋水一桶煮白膠香共升蒸息為度蠟一斤銅鍋化開下藥一斤姜黃二錢住火

攪勻乾坐用

其十二

陳葵子一斗炒香熟去皮研為細末十斤
姜黃末一兩一處攪勻蠟十斤銅鍋內化
開二味和一處住火攪勻乾盆坐

其十三造白蠟法

烏柏油斤五

右銅鍋內化開住火用綿濾過蠟十斤銅
鍋化開下入烏柏油一處住火攪勻分作
三塊

其十四造黃蠟法

松花兩 黃末粉斤二 梔子斤二

右熬水同粉黃色曬乾蠟一斤銅鍋內化
開共藥一處攪勻住火乾盆坐用

其十五

蕒豆粉斤一 寒水石斤一 葵子末斤半 蛤粉
姜黃末斤一 兩

右五味研為細末如粉蠟五斤銅鍋內化
開共下藥一處住火攪勻乾盆坐分作三
塊住香下共藥一處住火攪勻乾盆坐

其十六

松花兩 白礬兩 寒水石兩 蛤粉兩

右為細末蠟三斤銅鍋內化開下共藥一
處住火攪勻乾盆坐作二塊

其一秤輕粉訣

水銀斤一 硫黃兩四

先將硫黃於鐵銚內鎔開次下水銀於硫
黃內一處炒成砂與用蜜陀僧四兩煇硝
二兩作麩子春夏三日秋冬七日將前件
砂子於麩子一處攪勻用鐵大鐵一箇攤
砂子在上用瓦盆一箇蓋鐵用蜜調赤石
脂固濟口縫底下用木炭火文武燒之早
晨下火午時住火冷定揭起藥在盆上掃
下用木匣子盛之四兩一匱任意使用盆
底是粉霜上面是輕粉此是奧妙秘術

其二七寶溫涼硫黃蓋

用船上硫黃一斤分四處 硃砂 心紅 膽
礬 輕粉 青黛 官粉 銅綠
右每味各一兩各自制度研如粉蓋一箇
用藥三錢水盞內坐用處州磁蓋一箇用

生絹手帕一箇中心留眼用茶托子一箇
或酒滿上蓋之日晚放上酒來日早晨空
心服冬暖夏涼治一切下元虛冷
單硫黃蓋

治下元虛冷同前七寶蓋一般用嗅硫黃
一箇不問大小同前蓋一般置造用度

其三擦指白如銀治銅法

膽礬 枯白礬 真燒銀 水銀 鹿角灰
硃砂各五

先將白鐵於鍋內化開次下水銀就熱攪
勻研為末次將銀子化開下硃砂朋砂就
熱研為細末枯白礬膽礬鹿角灰研為細
末總藥八味一處再研如粉如要使用先
將皂角水洗銅器三遍然後用藥指之用
紙封裹七日一過三遍為度此是妙秘或
定也非人勿示

聖蠟燭法

白膠香兩 硫黃兩 槐角子兩
八月收先將槐角子搗爛將白膠香硫黃
一同鎔開用竹筒長七寸將藥灌之一條

可燃一月神妙

省油方

浮萍草六月收 瓦松六月收 遠志 黃丹
蛤粉各一兩

右為細末每油一兩用藥一錢可點一月

聖蠟燭法

槐角子二斤八月收 白膠香斤 硫黃兩四

先將槐角子搗爛用沙鍋化開白膠香次入槐角一處熬爛次下硫黃一處用槐條攪勻用竹筒長七寸蠶如大指灌入筒內陰乾去其筒子不用每一條可點六十日

治墨法

松煙兩十 阿膠兩四 藿香 甘松 姜汁 猪牙皂角

四味用水熬少時去滓沾清十兩中化阿膠四兩膠用金箔三箇銀箔二箇和煙一處攪勻用杵搗一萬下取出過成錠子次入灰池內春五日夏三日秋七日冬十日取出任意用

死蜜法

先用白沙蜜一斤用无油鐵鍋一箇次下蜜在銚內隔年葱十根攪葱熟取出再將新葱十根攪勻文武火煨之次用水一椀將蜜滴水中不散不沾牙不沾手此即成實脫胎換骨也悟修合秘之後同細藥取顏色如黃金

馬皮包去皮取裏面白的好一兩半 桑花 皂角花 槐花 白天門冬 蔥花 兔絲子 臘梅花 蜜蒙花 甘菊花各一兩半

右為細末和勻一處每一斤蜜用藥一兩半攪勻取出傾在冷水成塊此即是死蜜秘法任意用之仙方

百花膏

蜜蒙甘草瓜萋根 玄胡桑黃白芨十一

百花一斤藥二兩 勝如燒金共燒銀

右為細末用為一處銅銚內化開百花將前藥倒在一處攪勻用生絹濾入水中搏成塊任意用 妙靈丹

食栢葉百草常飽不飢避難絕食

杜仲一斤去蘊皮醋洗一宿 荆芥穗一斤搗末 白茯苓一斤去皮甘草一斤去皮薄切 右為細末煉蜜為丸小指大將栢葉水洗淨和藥同入口內細嚼食為妙

知命丹避難絕食濟饑

木香 白茯苓 赤石脂 乳香 水銀 黑錫與水銀同結子砂器另研細硃砂 雄黃 蜜陀僧已上各一錢 黃蠟六錢 松脂三錢

右九味都為細末將松脂黃蠟鎔開為丸可重一錢如服藥時飽喫糯米粥一頓後用乳香湯下一丸至五七日又服一丸服至二九盡用棗七箇初一日都服七枚每日或盡棗永不饑已發渴飲水 呪水法

呪水法

噯露靈火公奉勅攝

存太陽取炁一口吹在水中飲水時呪之絕食後心清意淨內想不出外想不入昔日有傳方太醫嚴仲山自癸巳年七月初三日逃避唐州危難无食至死驗矣服藥

全家絕食四十九日得保身安康復舊如初

仙酒方

糯米用一二升亦可 好麴兩 大麥蘖一兩 酵子兩

右為細末用水五升煮粥取出次入藥一處攪勻復明酒香其効如神不悞修合

乾酒方

肉桂兩 黑附子兩 好蜜兩 川椒兩 生姜兩 杏仁二兩 神麴斤

右為細末用粟米二升淘淨蒸熟將藥末和飯一處攪勻入瓶瓶內三宿取出搗爛丸如雞頭大入瓶內盛了用紙封口勿令透風至七日取出見風時一箇時辰再入瓶內依前封不計年分若要喫酒時將熟水五升藥一丸放在水內濕紙封口不多時聞酒香蓋用獻聖飲

神仙餌生地黄延年法

生地黄不以多少肥者陰乾為細末煉蜜為丸如梧桐子大每服如湯酒下三十九

日進三服百日顏如桃花至三年令人長生矣

神仙餌蒺藜方

蒺藜一石常以七八月熟收之採來曝乾先入臼春去刺然後為細末每服二匙新水調下日進三服勿令斷絕服之長生服一年後冬不寒夏不熱服之二年老返少頭白再黑齒落重生服至三年身輕延年

絕糧方

黑豆四升炒去皮火麻子四升煮搗為末每服一合水調下日進三服十日可斷穀冬夏不令寒熱也

神仙服槐子延年不老方

常以十月上巳日取在新甕器內盛之以盆合其上密泥勿令走氣三七日開取去皮從月初日服一粒以水下日加一粒直至月半却減一粒為度終而復始令人可依夜看書久服此氣力百倍

辟穀住食方九欲住食必先住心

秫米一斗 小油 鹽末 川姜 小椒各等

蔓菁子升 乾大棗升

右六味為細末每服一大匙新水調下日進三服如饑渴漸有力如喫諸般果木茶湯自意不可食肉大忌也

走死的馬 飲殺的驢 脹死的牛

紅眼的羊 自死的猪 有彈的鯢

懷胎的兔 無鱗的魚

自古有書云皆不可食之若食之者生百疾也

辟穀方

永寧二年三月十七日黃門侍郎劉景先表言臣遇太白山隱士得此方臣聞京師米糧大貴宜以此濟之令人不饑耳目聰明顏色光澤如有誑妄臣一家甘受刑戮四季用黑豆五升淨洗後蒸三遍曬乾去皮又用大火麻子三升湯浸一宿漉出曬乾膠水拌曬去皮淘淨蒸三遍確搗次下豆黃共為細末用糯米粥合和成圓如拳大入甑蒸從夜至子住火至寅取出於磁器內盛蓋不令風乾每服三塊但飽為度

不得食一切物第一頓七日不饑第二頓
 七七日不饑第三頓三百日不饑容貌佳
 勝更不憔悴渴即研火麻子漿飲更滋潤
 臟腑若要重喫物用葵子三合杵碎煎湯
 飲開導胃脘以待冲和無損此方勒石漢
 陽軍別山太平興國寺

○ 神仙養生秘術

太古土兌經卷上中下

之一

土兌者天地之精山川之靈此二體者或陰
 氣所養陽氣所生或陰氣所生陽氣所養研
 精覃思乃變化之由且金生水之中銀產
 鉶石之內據其質體道頗同其錫與鉛本性

各異施於鋼鐵行止道殊事在人情察其去
 就學道之士先變鉶石次審爐火三明藥性
 四達制伏不曉四事徒勞神思金銀銅鐵錫
 謂之五金雄雄硫砒名曰四黃朱汞鵬硃硝
 鹽礬膽命云八石或陽藥陰伏或陰藥陽制
 明達氣候如人呼吸皆有節度學道之人先
 調氣次論藥物二者相扶是曰道真宿習積
 慶方遇神文保秘勿泄深藏金匱云耳
 黃芽術

雄黃 雌黃 砒黃 赤石脂 代赭石
 丹砂 曾青 黃蓮 黃蘗 牛糞汁

染藥術
 硃砂 石膽已上皆俱蝕氣 麒麟竭
 光明砂駐類 硫黃去毒 麻灰汁 戎鹽
 梔子煎汁 黍米酒 紫蘇油煎 浮海

末去諸惡已上是入黃若用為丹添減在人

白藥術

蔚金 胡桐律潤色 梔子潤色 石膽去毒
 鹽鹵 膠清 石灰 硃砂已上蝕氣亦去毒

雄黃 雌黃 砒黃 朴硝 戎鹽
 丹砂 硃砂 白石脂 牡蠣 石灰
 五礬 銅黃 凝水石 曾青 鐵精末
 童子糞 老牛尿已上入銅外及白並用之
 右如此藥法是作白中用藥

夫水銀之體能入五金以伏煉成金粉故孤
 剛子曰金粉相投黃白可求銀得伏汞所作
 無憂銅得伏汞不過一周錫得伏汞其性和
 稠鐵得伏汞五金可修
 金得伏雄萬事流通銀得伏雄必有始終銅
 得伏雄異性和同錫得伏雄畢了其功鐵得
 伏雄能去危凶
 金得伏雌制之一時銀得伏雌變轉無疑銅
 得伏雌成真是非錫得伏雌自合堅持鐵得
 伏雌自合無離

金得伏砒變見門西銀得伏砒有合無睽銅得伏砒柔弱自低錫得伏砒有吠成哇鐵得伏砒剛柔自隨

右件前五金皆論三黃相入之道若中不得三黃未可論其調和之性也

夫五金之物須煉治而自相入添減之術黃白之妙以此明之必見真偽黃白赤黑柔堅之性具件如左

金得銀而虛銀得銅而疎銅得鐵而縮鐵得強而舒舒為汁多銅得錫而殊錫得鐵而俱

右此是五金相入與不相入之類但有明道之士閑制伏之方即巧以相入亦得成於玉寶矣

金性柔而實重入鍋與火同色炊三百下妙銀不過二百下木銅不過三百下木鐵不過五百下石炭乃鉛不在下限鼓也

若以銀變為金以色染之法可伏雄點生汞亦為黃矣若將生汞入銀先用蔚金根赤石脂紫蘇油煎上件藥及汞銀之等三二日必成黃色其物抽汞可作器須更入諸藥具在

中卷不過二十一日以意消息

夫變銅以色染之以汞點之亦得白妙若以生汞入之莫過石腦清膠同律石膽鹽鹵汁中煎三五日然後入鍋鼓之還入煎者銅藥汁中不過四五度成其真矣消息任情

上件銀藥中君臣相使明了五金百法百中不過七八味之藥矣夫錫性爛能制伏得之者亦為上法之中最佳也夫伏錫不過不灰木石腦老牛溺石腦煎之三十日的伏如未伏更加鹵汁猛火煎之必得伏之可為至寶。夫鉛不可伏若欲伏之不過前伏錫藥也煎而得伏之皆真實也若將伏雄入之即成真黃矣

夫論五金未是真道大法若明達五行次論制伏乃可與言點化之道五行盡曉乃是正真之人三尸外出故張先生先得道而後論此三卷聖法以為濟世養生之術故言非正真大法。若欲伏汞作金先且伏鉛鉛伏而汞炬亦須伏雄但得此物作黃不難無勞諸藥為時人

伏汞不得乃以諸藥助之

夫五金成色之藥莫越伏朱其次伏雄雌最下伏砒故朱一分敵雄七分雌三分敵雄一分砒一斤敵朱一分若得雌雄砒依倍加之變見皆以銀為金鐵為銅錫為銀若得錫伏火為黃中之上法

夫藥有炬火燒之不飛上謂之炬火飛上謂之不伏又石藥凡燒而不變動者一兩可敵燒而化藥五倍之力若草木之藥堅實而重者亦一兩可敵石藥三倍若言溫伏汞可安。草石藥等不在無烟變用一種若言乾伏須明藥性知炬火若是炬火須是一食久不變如一為炬火

夫鐵物煉之可百過其物一煉一打亦柔潤不焦銅物可煉十五衣一煉一入藥中亦可二十度如明了爐火可百過不焦不可知者三五度即焦銀可煉三兩度不失變常性若是銅銀亦須依銅法銷鍊如是諸真者不假如此。伏汞法變白

汞斤一 丹中鉛斤半 鐵精半斤三

錫斤半 石鹽兩一 代赭

五礬 特生礬石 石膽已上各

鹽斤一 右取汞及鉛錫和鎔了然將鐵精粉入鍋

著蓋洋了即消汞鉛錫等投孔子訖即去

蓋攪之令相得即取出以搗藥作末和苦

酒為泥置鐵筒中即入前汞於筒還以藥

泥泥汞上入藥泥頭堅實按之不得寬寬

即燒著蓋以六一泥四向上下如法泥乾

了即入兩重鑪中著微火燒其爐微剝赤

色熱徹即閉封門候鍋蓋孔子中濕氣盡

即以六一泥泥孔細心旋薄泥泥乾更

上不得一向厚泥泥乾了即微開受門著

文火三周須盡開風門武火四周必伏也

將此汞入五金俱得唯未中所食用此伏

汞為真白砂自外藥成者久而還變

狐剛子伏雄法變黃雄雌同上法

雄黃斤一 白礬斤半 玄精斤半

石鹽兩五 不灰木斤二 汞斤一

右以寒水養雄汞五周次入牛膝灰汁養

二日了將前件四味藥搗為末下絹篩令

細苦酒和為泥令硬軟得所即下雄黃裹

為餅濶二寸厚一寸待乾即更將前件藥

泥重裹乾了即入平底鑪中入鎔法先以

乾鹽末布之令厚實可二寸許次下餅子

側累之不得相合中間亦以鹽末隔之每

安一重餅子更安一重鹽末了更即著鐵

蓋塞固濟著六一泥封之留一寸許地泄

氣乾泥了入鑪著微火燒濕氣盡即泥却

先三文後四武寒一周此伏法最佳單濕

伏即無色若將此伏雄入為黃用法中最

佳若用衆藥合成者久而還變

伏丹砂法見實

好丹砂斤一 戎鹽 石膽 礬石

朴硝已上各一 右取丹砂用綿裹了先布諸藥於鑪中上

安砂裹勿令著底將猪脂養五日即入鹵

汁中煮五日又入醋中煮五日即取乾鹽

末二斤和苦酒為泥沙亦以苦酒拌和好

泥後將藥滓作泥裹朱砂在中心次即取

鹽泥裹藥泥上待乾置猛火中燒之兩日

即伏無烟即伏矣若用此法伏之可作黃

可為上真亦堪服食自外藥成者久而還

變待藥乾用火炊之漸漸轉入猛火即斂

皮圻乃見寶也

癡汞伏丹法

錫五斤煉淨者一斤凡入汞一斤

白礬 硃砂 硫黃各二兩細研入

朴硝二兩已上各 右取錫及汞和鹽一斤搗汞一斤謂漉出

如魚目即伏成粉了更加鹽籍可厚三四

寸又以朴硝二兩布鹽上次布雄黃等藥

次布錫按之令實乃以殘藥末覆上令實

即按蓋之如飛丹法四文三武寒一周又

重飛之細研以鹽一斤和搗絳礬玄精朴

硝等藥一如前法飛之二文三武寒一周

出研為粉每兩可點一斤成上真其錫及

汞一時入飛之自餘藥中勾分取作兩度

飛之其藥丸散在作如作丸用棗肉一兩為丸如作散即用不灰木燒之作泥裹散其下藥時先洋銅了將丸藥三五丸內羊脛骨頭孔子內入鍋攪之如藥不出以挑技如不散亦須勻攪之

魏君五金訣化鐵要須入伏鉛及錫餘藥物所成不必如入錫所成者取三十煉鐵及丹中鉛抽成錫與黃癡汞以意量之亦成白銀如得白汞即成上真惟不堪服食也
太古土允經卷上

太古土允經卷中

夫五金之寶者世之貴物也切見學道之人廣求方法放性出嶺逸志林泉將此為歡言仙可就夫真修道者不在憇於深遠貴在冥心悟理且旦暮之內足以和光不得妄求廣說辛苦將此招携以求至道或受一言一法便謗同聲或將神方廣求黃白當時本心求道望得其道返以忘道苟求非利且救目前之榮豈能患冥中之苦舉自所驗萬萬千如此之流不可輒錄此五金妙要而授之夫五金飛伏煉治石物之宗調合和氣之體具陳其訣罄之此篇若有求治道養性之人可貽此養學貴寶賤身之士必不傳授與之今擇此篇以寄同聲好學之士
凡言金藥一色藥須金若依此作之亦得次黃若得伏雄雌砒都不須金性上卷中法藥但投上伏雄於銀中亦成真黃若投雌砒亦可伏雄雌次耳若投伏砒於黃中立成紫上真物即不可服食也
凡銀藥須三一去暈二柔三食若依此法亦

成吹白若得伏雄雌砒即抽點得成真黃白矣

夫伏汞用礬石末作泥裹伏汞先須銷銅令洋礬末裹伏汞投於銅內即成白矣即須以銀性中藥柔之乃成真物也

凡鐵性第一須伏錫及鉛若不得此法亦有餘藥物所成之法即不及伏鉛錫耳

伏鍊鐵法

丹中鉛兩五

黃成癡汞兩二

牛膝鍊砒砂兩一

牛尿鍊錫兩三

礬石兩一

右先下鐵令洋取鉛錫汞合銷投於鐵中乃取羊脛骨攪之良久即下砒砂食久更下礬末覆面及熱打之如此五六度即傾槽匣中自成白矣一斤鍊鐵限也

鍊鐵精法

右取生鐵四兩鍊之一銷一入黍米酒中又洋投之未許砒砂半兩礬石食久急攪又傾酒中洋之如此三十遍得精矣

鍊鐵法

右銷投牛尿中五十遍即成精也

伏錫法

右取錫於酪中抽之十遍又投玄精中十遍凡錫一斤玄精三兩依法銷錫及玄精末一時投鍋中急攪之次又投生朱一兩

鍊鐵半兩覆上即入前養伏錫方中藥煮即成上好白銀

變換黃白入藥法

右如入白將伏汞入白最佳若將生汞入銀用雄黃半斤朱砂半斤投鍋中又投一

兩生鉛同入酒中煮之一日傾出又入雄黃末和汞藥搗之又入粟米酒中煮十五日其汞即成黃也

伏汞法

汞斤一 丹中鉛十兩二味 好朱砂二兩

真良三兩 玄精石五兩 石腦二兩

右取銷成鉛汞和諸藥入鐵筒子固濟燒之三十日的伏任入五金用之即成真也

伏朱砂法雄雌此等並同法

右件各一斤朴硝五兩為末加醋煮之五

日又下白礬一斤玄精半兩礬石三兩又與前藥同入蜜水煮二十日又入鹵汁中煮三日的伏也

伏白礬法

右先以入鹽鍋中內白礬於鍋內同燒之一日可伏矣

伏石腦法與石腦同法

石腦斤二 玄精斤二 硃砂三兩

右為末加鹵五升同煮二七日即伏也其汁候盡即更添之

飛磁石法磁石曾青石礬等並同法礬石一本作礬石也

右諸藥一斤用汞二兩搗研相入飛三日三夜寒一日任入五金中用常時一斤者可用半斤耳

伏硫黃法

硫黃斤一

右入鹵汁中煮一日乃取黃入絹袋貯之又入牛膝灰汁中煮一日又入蜜水煮一日又入桑灰汁煮五日又更入牛膝灰汁煮一日即下汞半斤准前三三日以成出

之作散又取好牛乳一升煮之還取前煮汞半斤和乳煮三日即伏百種用得服食更佳

制庚法吳本已下無

右以好山澤良十兩為末用伏雄雌共一兩與良末一處研更入生汞一兩研之直待不見星子即入告車餅子內大車以小轆其餅小而以六一泥固濟罐子了下糠

火養三七日滿漸漸進火煨之通赤候自冷不得括出火次日打破罐子其質碎為泥則用甘鍋內韮之候澄清出之為上寶也

又法

硫黃十兩 汞斤一 丹中鉛四兩

右一處都研入新鐵鼎中養四十五日滿以大火煨兩日取出紅紫色搗為末用生

雄黃一兩膽子礬一兩一處研細用牛尿滿添手底看火三兩已來自成庚矣

太古土兌經卷中

太古土兌經卷下

諸方家合煉皆有異同只如太清丹經凡流莫測加之玉訣賢者罕聞故黃帝淮南尋真棄位茅君尹喜得道忘機狐豎子粉圖流傳三卷張君金石題授五篇玄妙養生先論氣

候陶公藥性不達君臣若了此原即知要妙且諸家所述者或說藥性不曉飛治或說飛治不明合餌或說爐火不解堅柔體性若明斯訣無事不諧今述諸經之秘要訣列之於後授者秘之

伏流硃作黃白并服食

硫硃斤一 磁石兩三 黃丹兩五

丹中鉛兩五

右治石藥了入白礬礬石三兩並搗為末

取前鉛黃丹磁石硫硃等向下猪脂中煮

七日即白次取宥州朴硝瓜州黃礬嵩山

礬石北庭硃砂已上各三兩又取前白汞

及磁石同入醋煮兩日即出號曰硫硃硃

流珠此云硃取硃投丹中鉛合成錠子却

搗碎入猪脂煮三十日即伏如不伏堅硬

加二兩真良亦入猪脂煮之即伏也將此

入五金亦要和硝石作粉和雄硃飛成丹

服之延年其法先銷汞粉入鹽覆籍飛之

二日文火二日武火一日寒之即出投硃

雄五兩即成庚矣太清丹經中第一法能

入五金全用第二堪服食玉訣釋如此入

雄更飛三日文中武武中文即成霜也

茅君伏汞法

汞斤一 玄精兩三 五礬等各二

朴硝兩三 戎鹽兩三 黃丹兩五

金牙兩五 硃砂兩三

右已上並搗羅為末以好左味煮汞及藥

於鐵鼎中常令如魚目沸耗即暖左味漸

漸添之經五日一度安藥盡前藥煮之二

十日其汞伏也任入五金

狐豎子玄珠法此法無

玄珠斤一 鉛白末成鍊者兩五

玄精真此 右先銷鉛入器中即投玄珠相和別處銷

入良入汞中和玄精研之百下醋中煎三

十日取出若不伏即下河車一合的伏也

乃取鐵精末二兩和錫四兩相投攪之即

出醋為末入前汞中五日煎之的伏也

伏雄黃法此法並

雄黃斤一 石膽兩三 白礬斤一

玄精兩五 不灰木兩三 礬石兩五

右並為粉乃取雄打破如小麥許以絹袋

子貯之入醋煮和其諸藥末同煮二十日

出之取雄與醋相和捻作餅子取煮了藥

滓還作泥將裏前雄餅入鹽鑊中燒之十

日伏火亦好與五金伏相似用一種也任

入五金用之

玄黃膏法

用伏汞 伏雄 伏雌 伏硃 伏硫

伏曾青

右已上並飛三遍後用水酒鍊伏上黨伏

苓人參松栢煉成者桑柴灰汁霜黃連蜜

煉黃水堅杏仁子以水煮之七日時時添

暖水日足用之是也又以上伏藥與生藥

每蜜二升草石藥各半斤火不得大猛猛

即藥黑色微微著火煉之十五日以乾柳木篋子攪之成膏其藥盡作末入鑪如蜜盡加蜜至日足空腹酒下一七百日神仙但勿食五辛十二獸肉勿向穢處若作黃用每汞一斤可投此膏半匙即成上黃亦堪服食以青竹筒盛汞不蓋上以左味煮之無歇四日夜候黑烟盡出之可餅入火即伏汞霜飛此膏伏汞伏雄雌皆佳

黃連

杏仁

烏豆並令為末以蜜糖一升藥各半斤

歌曰

還我二膏廢我神勞毀我二膏戮我天曹
夫大小二丹點化與其一意可見故不盡述
有大丹但伏得汞即伏得八石知君臣在人
意修理亦與古方大同小異數家皆別在人
意斟酌消息即伏成還丹矣

歌曰

家有三還天地聲顏若修一石二人妙丹亦
有點化之性覽此三卷聖法以意消息自成

黃白凡大丹有三十六水但得硝石無事不辦
水雲母法

雲母斤一

葱汁升半

蜜升半

桂汁斤半

右並相和並內竹筒中以漆固濟口埋七

日即化為水如未化更蒸煮一日懸井中

及水自化

水玉法

玉一斤

磁石一分

雲液分一

右如前固埋十日成水欲住雄雌丹液每

雲母一升水和硝石一斤拌雄雌末各一

斤准上法固埋之成丹液

紫油丹法

汞各一斤

右二味相和研搜如麩裹之入甑以黍

右先下甑中一日換夜三度畢將加汞研

三銅器下硝石半斤和埋滔下十日又以

硝石一斤投中重湯煮之四日即為漿矣

欲為紫油丹即和汞研便於銅器中加微

火煎三日夜顏色微微變即加大火煎之

九日夜時時變色即勿怪之九日當為紫
色即以定平日烽之六日夜赫然赤色乃
成也將以點鉛即五色肥矣

伏火紫粉法

汞斤一

硫黃斤半

右以伏諸藥石法浮出即掠取已成紫粉

亦可以鐵梳熬令烟盡用之

紫油丹成伏汞法

右取鉛精訖每生汞二三兩入甘塌子下

少許灰內汞粉紫油丹其上所和鉛錫者

未更以灰覆上入灰爐良久五上五下最

後令一度塌赤即瀉地上為黃矣

鐵粉法成水

右取鐵錯為末以烏牛屎中浸一宿出之

內甕器中一重鐵末一重餘甘子末如是

三十一重密蓋埋屋北陰下三七日成矣

鍊鉛華法

右取鉛一百斤入鐵爐中鎔以鐵匙攪之

一依炒黃丹法每一百斤掠得華一十斤

矣

轉白入黃法

右取乾汞入鞞縣餅子中裏雄雌黃伏火者
和汞內餅中固濟又以藥泥裹三重文武火養
三七日候火色同即黃成矣

紫泥法

黃丹斤一 雄黃斤一 醋升五

右取上藥以醋中浸少時日乾如此數遍令
滲盡醋為度乃內坩中以文火燒之候色赤即止
如火色過白即失力如土成灰不堪用也

金粉法

兌兩一 汞兩五

右鎔相入訖以帝味三兩和研成泥內坩中
倒抽之訖淘去帝味研為粉任用也

鍊黃鹽粉法

帝味斤一 黃脂斤一 華粉團一

右以惡灰一升已上相和火養十日成矣

金石抄錄

明君臣

右鉛汞為金石之主鉛為君汞為臣鉛能理

五藏汞能去三尸曾青為使者能明目來雄為將軍能淨四夷鍊此四神之藥服之而得長生

明飛伏

右有陰飛有陽伏有陽飛有陰伏鉛能制汞故曰陰伏陽汞能伏鉛故曰陽制陰夫硫黃一兩制汞五兩是陽伏陽也信知汞力不如鉛力也且硫入汞曰飛鉛投汞曰伏

明陰陽

居飛曰陽居制曰陰飛而伏者却居其陰伏而飛者反入其陽陽伏而飛者陰極即陽生陰飛而伏者陽極即陰生夫制伏金石以陰一陽乃得合和以陽伏陽以陰伏陰終無得理硫汞成霜和九轉鉛精一兩又飛之服一刀圭令人變易又投生汞於鉛中飛之九日出霜必伏盤之上每一兩變寶一斤人服延齡也

明剛柔

鉛投於汞即剛汞投於鉛即柔其物柔若得之則剛柔相伏矣夫汞與鉛能柔剛其性能

柔其物柔若得之則剛剛若得之則柔夫變化五金不得鉛汞終無得理也

明浮沉

金性沉石性浮服之返有投上功得金而相貫而不能浮故云一石而貫一金亦號還丹之名也

明相類

夫鉛與雄同舍化受於金之類雌雄類硃砂雄不得硃砂相和而其色不行夫鉛者金之主雄者石之主故鉛能變金石夫欲變金石不得雄鉛終不妙也夫變五金無四黃變蒸亦終不妙也夫雌亦能變伏五金八石類於蜜水見母夫硫黃伏得本色不移亦能變伏染金石類入磁石作汁汞類石亭脂砒類石腦立凝不飛硃醯醇酒鉛類桑柴之灰錫類蜜陀僧曾青類於代赭夫論相類者陰陽和合即變化順宜也

明相惡

金惡水銀銀惡生鐵及硃砂金得銀而虛銀得銅而踈銅得鐵而強得錫而俱夫五金八

石皆惡餘甘子及代赭不灰木化一切金石
爲水若不得硝石終無得理夫鉛汞雌雄兼
一切金石伏火藥物將火試之火之不動鼓
之不流色無精光並不能變諸金石

明性靈

夫朱砂者太陽之精日之子而能生生者能
飛一切金石若不得汞皆飛不上得倒行神
骨則立而並飛用石膽黃礬白礬爲使用金
銀以爲母用曾青爲將用四黃以爲君夫四
黃之中不如雄也三青之內不如曾也雄能
通於神曾能明於目大結子三華煮之爲上
次以猪脂煮之兼以滋潤妙也切忌冷熱相
淘亦能變爲末也

夫朱砂好者入赤鹽黃鹽覆藉磁器火養十
日名曰立制神粉點汞成紫庚五石爲軟金
亦號曰神妙又點上真庚合之固神夫硫黃
用吐蕃紫礬一味立制汞爲黃金波斯赤鹽
亦然俱不用諸藥並成上寶

夫欲作庚先須鍊鉛及伏雄汞即伏四黃但
伏得雄汞二味自成其真實不勞諸藥兩味

相和合作土金相和用黃赤二鹽覆藉以清
虛薪火燒之五十日成紫光丹點化五金點
白金以青與代赭陰伏金公可修忽於飛霜
湯制立要石亭脂帝女血和汞砂銀火養百
日成庚

又黃童一斤帝女一斤作汁煮三十日不失
本性亦以制汞永生硫黃火之六神生爲赤
霜也

又五金有不真物但投硃砂則真偽自見亦
能均色也麒麟竭亦能駐色黍米酒能柔軟
○梔子能染色餘甘子能去不淨代赭亦能潤
色兼能美質黃礬能出染一切金石汞砂投
猪脂千遍而成銀爛如泥服之長生大堅筋
骨朱砂以硃砂煮用之清矣

明銀汞

鉛爲九返汞曰七還合喰煮之六十日如埃
塵又飛如爛銀佳還丹能入五金駐紅顏煞
三尸去九蟲能剛其性柔其物鉛汞相投其
體則剛入於五金其性則柔能煞金鉛能喰
汞鉛鉛汞相入亦號七還加硫飛之即號九

鉛今喰九鍊亦號九五七還用華池三升草
西灰二升五度重淋淘煮一日又猪脂煮三
日後傾出訖又於皂莢灰汁中煮之令淨乃
可使之

明黃芽

取九鉛七還和飛成伏盤霜七遍收取霜和
華漫之泥泥作團安三台釜上鼓之如銀亦
硬唯不炬火能入五金未堪服食更鼓七遍
用子明下如銀鉛汞相入伏火名之藥鉛又
將此藥鉛重入地下釜煮煉出黃芽將此黃
芽和生汞研飛之上者名曰輕舉不上者名
曰水母飛上者子戀其母故處其上不飛上
者亦母戀其子故有飛上下之藥用之不別
塗也

太古土兌經卷下

上洞心丹經訣上

之二

太極真人嗣孫手述

仙翁曰欲求神仙當得至要至要在寶精行氣服食大藥雖云行氣而行氣有數十法大要在還精補腦雖云服氣而服氣之法百餘事大要在胎息雖云服藥而服藥之方千餘條大要在金液還丹

訣曰寶精行氣數十法此不具載其大要在還精補腦者其法須於子後午前六陽之時為之或子後丑前或身中陽生之時而為之善矣於此時入靖或不拘行住坐卧亦可須當內外貞白專氣致柔如嬰兒然後自玉堂尾閭起火行氣直過夾脊雙關上入三山直至玉京山久則自然腦滿三一九室之妙道實在於斯焉

訣曰服氣之法百餘事如非烟碧霧中黃玄黃沉瀆淪漢紫霞青芽燿靈望舒靈華歛爽九罡五精皆服氣之法若此未易詳言而胎息一法實為服氣之大要其法始焉必用震卦時入靖或不拘行住坐卧必

要內外貞白專氣致柔如嬰兒然後如子居母腹呼吸在玄牝之根綿綿若存久久服之直使一萬三千五百息息入胎一日十二時百刻刻刻調和小則骨正筋柔膚若凝脂百病不侵延年不死大則入水不溺入火不焚脫胎換骨隱顯變化身外有身與道合真其道在人耳此二要訣者內丹之道要於斯畢矣

訣曰仙翁云服藥之方千條末學豈能周知其大要在金液還丹者今古登真達道而成仙者未有不由金液還丹而能成者也其金液還丹者外丹也古聖鍊法有無中生有之金液還丹者上也此乃上古聖聖以心傳之不留文字而至秘者也要之非凡俗所可知非末學所能成其爐竈鼎器採藥進火之法實未可輕泄於言語文字之間斯丹一成拔宅飛去變化其可量乎其有九鼎飛伏金液還丹者次也此亦聖賢授受以口傳之豈文字能盡者中間取玄黃華造六一泥漆土釜固神爐作華

池生神水釀春醪醞左味採藥材進火候一切飛伏返還金液之法非至士真人不能鍊豈下愚凡俗之所能獲也今仙翁玉笈所珍心丹一方乃

太上上洞仙經之所載金液還丹之次方也藥材乃九鼎中之第一性味乃八石中之上等制鍊有方轉鍊無異不用雜類止用一珍九轉鍊之而成金液還丹自換骨而至飛昇并非有條接引真仙上入太清與無中生有之金液還丹殊途同歸功用不異實為至道不煩之妙也凡世希有之仙方也

仙翁曰傳受之法取旺相吉日先齋戒沐浴立壇設
太上一座於水上於無人之地燒香上白欲以長生之道用傳某甲及丹經盟信之物著案上置座在此今欲受道向北伏一時之中若天晴無風可受之共飲白雞血為盟乃投信物於水中萬兆無仙骨者終不見此內外金液還丹之道也故吾師云一代之中不過

二三人得之又云八極之內將詎幾人見知
秘訣難聞得之者少必盟誓方事相傳長生
神仙之藥神祕至重萬金不傳必授賢者若
有傳者限百年內得傳一人軟血爲盟而後
傳之若於至人違負漏泄天帝譴誥永謝玄
路太玄仙都使盟者心迷意亂所傾敗死即
仙君使精神昏濁所學不成大司錄三天司
命減算伐年所作不成受罰於太玄都
仙翁曰欲合神丹當於深山大澤或窮里曠
野無人之處若於人中作之必於高墻厚壁
令中外不見亦可也結伴不過二三人耳先
齋七日沐浴五香置加精潔勿經穢汙喪死
嫁娶之家相往來
仙翁曰欲市其神藥必先齋七日以子丑日
沐浴以執日市之當於月德地坐勿與人爭
貴賤玄女曰作藥以五月五日大良以用七
月七日始以甲子丁巳開除之日爲善甲申
乙巳乙卯次之作藥忌日春戊辰巳巳夏丁
巳戊申壬辰巳未秋戊戌辛亥庚子冬戊寅
己未癸卯癸酉及月殺及支天季四孟仲季

月收壬午丙戌癸亥辛巳月建諸朔望皆凶
不可用以起火合神藥慎不得與俗間愚人
交通勿令嫉妬多口舌人不信道者聞知之
也神藥不成神藥成便爲真人上天入淵變
化恍惚可以舉家皆仙何但一身俗人惜財
不合丹藥及信草木之藥且草木藥埋之即
朽焚之即爛燒之即焦不能自生焉能生人
可以療病益氣又不免死也還丹至道之要
非凡所聞

夫肖形天壤人最爲貴限以速老則死善
養則生生可惜也死可畏也是以道家至
秘而重者莫過此長生之方也若長生之
藥方法莫過此神丹之道也若此道不長
生則古無長生矣夫生之在己其利實大
論至貴賤雖爵爲公侯不足以論比其輕
重雖賞有封畿不足以百年之壽三萬餘
日幼弱則未有所知衰邁則歡樂無味童
蒙昏耄除數十年平和喜笑八九千日礙
飛電激顧盼以盡今百年者萬中一焉假
或終之哀憂迫擾所以上士之務先營長

生事定可以任意不期羽化取樂人間同
彭祖之享年比少君之遐壽可以畜妻子
可以居官秩無虧上下之節不失人理之
歡實盛事矣人之爲體易傷難養攻毀之
者非一條過於剋剝劇乎搖拔精靈固於
焦擾榮衛消於數用煎熬形器剋削平和
飲食失宜榮衛過度當風卧濕變起膏肓
方托命於草木之醫或投誠於祭祀之助
猶渴穿井於高阜若飢起畊於石田草木
之藥何所補之神鬼之力曷能濟之若命
可以草木延病可以祭祀除則醫人悉長
生巫師永不病故經云不在祭祀事鬼神
不在誓願多言語養生之道唯在神丹知
之不易行之實難而學道之人少進多退
競知者衆克終者鮮如井不達泉終爲棄
井故非長生難聞若聞道行之爲難非行
之難終之難也非至明不能察也非至勤
不能學也若易得則漢武遇少君已得之
矣易明則劉向案枕中已明之矣故黃帝
登崆峒而訪道夏禹封金簡於玉函或功

就而上昇或道成而仙去事昭故實法茂前修者長生之法若不精加功勤徒學一切旁門無益要當時不可失不俟終日生前一切之有為唯唯長生之可重神丹一成與天地相畢

仙翁曰世之鍊靈砂者乃用抽出砂中汞配硫黃二八而成靈砂但至一轉者至士服之可以通靈故號靈砂愚人服之百病皆愈若至九轉號還丹依法鍊服亦能變化飛昇其硫黃乃火輪與日輪之氣相交而生此丹砂者具南方正色稟太陽真精含天地之至神列仙藥之上品蓋其內具硫體而含汞若依仙方鍊之九轉乃真靈砂也修煉之士服之指日昇仙飛昇太清其功莫可言也
上洞太一心丹秘方

按本草丹砂味甘微寒無毒主療身體五藏百病養精神安魂魄益氣明目通血脈止煩滿消渴益精悅澤人面殺精邪惡鬼除中惡腸痛毒氣疥癬諸瘡久服通神明不老輕身神仙

按仙方鍊為還丹金液服之者腹中三尸九蟲死身中一切諸病盡皆除愈髮白更黑齒落更生返老還童延年不死神仙蛻殼換骨日中影不見始服之壽百歲三轉服之壽三百歲五轉服之壽五百歲七轉

服之壽千歲九轉丹成功行圓滿服之飛昇昔李少君數百歲在人間陰長生四百歲挈妻子遨遊州郡古之如何候拔宅飛昇者八十餘家白日飛昇者不可勝紀是有徵驗久矣

仙翁曰凡造藥起火皆爐邊施祭以好白酒五升牛羊脯各三斤黃梁米飯三升大棗三升梨一斗熟雞子三十枚鯉魚三頭各重三斤凡用三案案皆二碗再拜祝曰小兆臣某恭誠惟

大道君老君太和君辰小兆臣某貪生樂道轉鍊神丹願祈使其令藥不飛不亡皆使伏火藥已好善隨手變化黃白悉伏服藥飛仙朝於紫宮命長無極得至真人行酒起再拜畢諸赤色果木橘柚皆上之訖然後造藥行

火如法

心丹

丹砂上等紅明如棗豆大者不拘多少一云約斤半分兩可矣

用無根草煮之即紫背浮萍也其草多寡對丹砂分兩同濃煎水約可浸二七日之

多藥水浸丹砂二七日每日早溫熱草木浸之二七日皆溫之止用元煎草水不用續添至日數滿擗去水曬乾裝入神室

作神室法

用好雞彈八箇醋浸略去些皮頂上微開一小竅約小指拇大慢慢傾去黃白洗淨控乾然後磨上等京墨濃磨墨汁傾入雞彈中搖轉令上下皆遍微於火上炙乾令遍黑如不黑再用墨汁如前三上之尤妙此即崑崙紙法也選四箇好者作裝藥者

余作蓋迺用鞋底針於四箇雞彈周圍勻針七箇針孔以象心之七竅也四箇殼蓋亦如前墨汁塗之凡雞彈色白神不可居墨色染黑故神可安藏故號神室也
右將神室於香上用名香真香薰之亦行禱

願感天動地祈祝焚香再拜如前香烟滿神室中然後將丹砂裝入直要裝滿稍若不滿則虧火力裝訖用雞子清搽在神室口外蓋口內亦搽之蓋定後用後藥固之四箇神室裝藥蓋合皆如上法

固神室玉牀藥法

訣云丹砂之生下有白白牀上有白玉龕此丹固神室藥種地置藥皆白者象丹砂之玉牀玉龕也猶人之心包絡也
石灰搗羅為細末用極酸漿水浸七日了去水晒乾復搗為細末取淨灰半斤生砒石半斤搗羅為細末
右二味用白礬煎水調固之固訖然後裝入五行玉匱

五行玉匱法 此玉匱象玉龕也

砒石五斤打作小塊用紙裹絹帛包住復用死硝半斤 鹽豈小 朴硝壹兩三件和在醱醋內乃以上件帛包砒石於醋內懸胎煮之須煮七日其醋約五六瓶方可煮七日煮了取出砒石晒乾

死硝二兩死硝用皂角伏之每斤硝石須用皂角二斤烈火上伏之

鹹二兩 硃砂二兩

右件玉匱藥通計五斤六兩搗為麤砂末用砂礪一箇大小約可裝藥者此名土釜下安玄精石一抄於釜底後裝四玉匱藥為籍勻安四神室於中又用玉匱藥覆蓋訖後用玄精石漆滿泥封釜口瓷碟子緊蓋毋令不滿有妨火候用鐵線八道扎縛鐵線餘者組成疙疸約二指高復用薄泥約一分厚護蓋鐵線瓷碟訖裝入灰爐養火

五五周天火候法

訣曰仍以十箇月為節以象胞胎也後五箇月土數也故五五二十五足土氣也

一十箇月火候一兩 次十箇月火候兩一

後五箇月火候二兩

周天火足次行補火止補月小日數蓋此乃月之周天數也

行補火法

法用平底灰爐中乃換鐵架閣丹金架脚可

高四寸

早火每絡七錢三絡計二兩一錢脚高三寸下火 晚火每絡八錢三絡計二兩四錢飛火平於頂上鐵線上

火絡法

其法用鐵線造絡六箇分作早晚用絡形闊一寸長一寸半有蓋下新絡起舊絡宿火不可留宿火

其行補月小日數火足然後開爐取出丹釜剪斷鐵線去瓷碟取出四箇神室鋸開其神室必體硬如瓷瓦難鋸當於木上先開一彈窩可容神室一半然後放上神室輕手按住緩慢鋸齒來往鋸開取出丹砂用藥水沐浴甦醒丹火補其元氣

浴丹補氣藥水法

用山葡萄子乾者一兩煎水濕者用四兩紐汁用加入石腦油樟腦油各四兩重三件和勻約水大半碗開彈傾入水內必滾儘其滾聲住候冷取出試丹

試丹法

試丹用赤銅一兩錒鎔成汁以丹半錢中點化然後將生硝一塊如青梅大放入其丹硫內有硫黃其氣能令點化銅色黑須再用壁土一塊入甘礪收硫氣必用鉗攪令如水光淨然後傾出如不淨再加入生硝壁土如上法直候如水光淨傾出八箇正色之實不須加母若似此點化出其丹靈矣此為九轉丹母也丹體雖靈猶未可服止可作匱昇入九轉丹法亦不可以多用點物虛費丹母有妨九轉

論試丹說

按方書銅之為物能補人骨損折處凡服銅藥直至損折骨上如鋪筋漆堅固其損骨硬如金石令試丹以銅化成至寶其仙方換骨之道數若節節昇轉九轉而服之當知骨化寒瓊必矣

太極真人說

玉石三百六十種丹砂為上品第一古以為養性命成神仙長生之大藥也仙方鍊服之方非一法製之或以酒或以醋或以漆或以

蜜然得法皆可養性命致長生不死神仙要之伏火而為金液九轉而為還丹比諸方為上法此丹欲為地仙壽千萬歲欲為神仙便可朝金母拜木公膺圖錄登靈臺換骨而飛仙欲為天仙便可逍遙乎鬱羅蕭臺巨事乎三清之境也有仙骨者方遇此法有道德者方遇至人如遇者勿以輕易而侮慢或不盡其口訣虛費爐竈或招謫謫而身謝玄路此乃自貽殃咎又何咎焉

草木三百六十種而黃精為上品第一此亦

養性命致長生不死神仙之靈草也詳世之草木金石萬物之性類凡稟陰氣者皆含毒而能令人死凡稟陽氣者皆能令人生黃精生於山之南稟太陽之精勾吻生於山之陰稟太陰之精氣而生故令人速死毒能致腸胃寸斷陰毒可畏之甚也丹砂稟太陽之真精火輪之正氣與太陽同色與黃精同功用為陽之精又何疑日中有烏內舍陰也砂中有汞內舍陰也鍊之九轉而成金液還丹者純陽也其丹砂之生上有玉龕下有玉牀其

為造化之貴重可知矣

上洞心丹經訣卷上

上洞心丹經訣卷中

之三

太極真人嗣孫手述

仙翁曰參同契云植禾當用粟覆雞用其子
燕雀不生鳳狐兔不乳馬斯言盡之矣夫人
五行順而形生逆而成真稟陰陽五行之氣
而後有此身然身中之寶者神也神之在天
為熱在地為火在人為心神也心也為道之
祖修仙之正法也今以丹砂一味九轉鍊之
為金液還丹者實此理也若悟此理修行外
鍊還丹依方服之內求玄珠於赤水之中結
還丹於黃庭之內使內外丹成九轉變化須
臾與道合真蓋內修者陰丹也外修者陽丹
也陰丹就而命延陽丹就而昇騰故修道之
士有內丹者可以延年得外丹者可以昇天
內丹成而外丹不應外丹至而內丹未克皆
未能昇舉吾所以授三一九室者內修之要
也還丹金液者外鍊之極也勉而修之可成
矣弟子即再拜受教終身秘之

仙翁曰凡欲長生而不得神丹金液徒自苦
耳故呼吸導引吐故納新及服草木之藥可

得延年不免於死也若服神丹令人神仙度
世與天地相畢與日月同光坐見萬里役使
鬼神舉家昇虛無翼而飛乘雲駕龍上下太
清漏刻之間周遊八極不拘江河不畏百毒
按草木之藥可以攻療疾病不可以致長

生也金石之藥可以必獲延年而亦能兼
除百邪也夫草藥之為物也虛脆柔軟不
堪而久煮之則爛埋之則腐燒之則灰停
之則朽不能自堅豈能堅人乎不能自生
豈能生人乎若丹砂之為物也是稱奇石

最為上藥細理紅潤其質堅固貞秘積轉
逾久變化逾妙能飛能粉能精能雪能為
真永能為還丹能拒火能化水消之可以
不耗埋之可以不壞靈異奇秘我難以稱
然而得要則全生失法則傷壽人見本草

云丹砂無毒謂不傷人不知水銀出於丹
砂而有其毒故云水銀是丹砂之鬼水銀
因丹砂而出末既有毒本豈無毒淺識狹
觀不思遠大性命之功蹉跎不追所以古
人深懼除惡務本必先焚鍊方入大丹殊

途同歸皆令伏火不拘日數莫限人功事
資於養不宜急速人見丹砂是石乃言諸
石燒之為灰其丹砂何得獨爾不化殊不
知丹砂色赤而能生水銀之白物變化之
理頗亦為證以丹砂而為金液猶土得水

而成泥堦也山之下有金其上多有丹砂
變轉不已還復成金歸之本質無可怪也
故昔漢朝有李少君者乃數百歲人也不
聞有它能唯以丹砂作還丹或以還丹為
金以金為器以器盛食以食資身漸漬腸

胃沾洽榮衛藉其堅貞以駐年壽事漢武
帝不盡情實乃以桐蠹左道之術奏進不
以還丹金液之正訣上聞徵至卒以化去
武帝思之故知惟有丹砂轉鍊之遺金液
還丹之妙令人不老不死可謂大善焉

仙翁曰此丹砂轉鍊之道非獨服餌長生用
以浴身俗疾不能干眾災莫由害也此法本
出
玉皇秘藏隱文非俗所有自非稟其仙錄者
終不能見吾留此訣文以開後聖若得此訣

者必須依傳授法受之不得輕吾告受非人也非所受作不成亦萬劫學仙道永不得成也又云受法不得輕告傳法日取旺相日結齋立壇師與弟子並在壇前日夜燒寶香奏帝祈請所願長生樂錄名目稱某少好長生上道萬劫以來常蒙道福今得奉恩聖允蒙師慈念許受訣文某今不敢許納一一奏請皇君師言弟子某求道日夜無怠某欲授某訣文不敢自許一一奏請

皇君如此謹心滿七日夜然香登壇飲血為盟分金銀投東流水中請師傳授諸神金丹若及傳口訣圖錄皆同此法傳授若不依傳法諸受師與弟子所造不成此金液還丹中訣文也

狐丘先生授葛仙翁曰命屬仙星名錄繼我今故授汝金丹訣等及修仙法汝依而用之汝若傳之自非決志山巖不規俗利者軟血分銀立壇為誓終不得妄傳傳非其人名削福簿殃及累代慎之勿妄傳也此是神丹萬金訣也

神仙九轉秘方
訣曰凡轉丹皆須於爐前施祭其祭法如前造藥起火祭法九轉並同

第一轉法

訣曰其轉法每一兩生丹砂可用四兩伏火丹砂置養之此第一轉丹砂四兩中必用伏火砂一斤作匱生丹砂若見伏火砂如猫見鼠如羊見虎隨性伏火不復敢動矣

朱砂紅明如黃豆大者三兩重山葡萄水浸七日每日溫熱水浸去水晒乾

法用滑石作一盒子如當三錢厚約可盛二十餘兩微加大些子裝滿剉之先裝一層熟砂鋪底復以生砂如裁蓮莖之又蓋一層熟砂又一生一熟裝之裝了復用熟砂蓋頂蓋頂了然後剉去盒子餘弦令與丹砂平却用盒子蓋蓋之令砂貼蓋為妙蓋訖用泥封固古用石膏固則難開泥固易開故也既有伏火砂匱雖不固亦不飛走此用泥故也然不若依古法用石膏為妙緩開之可也仍用鐵線八道扎縛餘下

鐵線紐疙疸二指高九轉同

轉丹立爐法

用板作爐底周圍釘竹子作骨又用篾織成爐上下桶直約一尺濶泥厚一寸口濶九寸身高一尺一寸內安鐵架其鐵架三寸高脚藥盒子坐架上之三灰蓋行火此爐九轉皆用法並同

一轉火候一兩四錢

九轉皆不用補火每轉十二箇月滿開揀出丹砂四兩其一斤丹匱並不用可點化用之一轉靈丹依法凡劑服餌

服一轉丹法

一轉伏火朱砂一錢重研碎為極細末用首男乳半合華銷銀盞盛其乳汁於重湯內緩緩熬熟微下一些白麵打成糊圓如黃豆大將皮紙作一鍋子懸虛於慢火上銀罈子炒一箇時辰不可炒破紙如紙焦急換紙鍋又炒令乾取火力令乾故也服用人參煎湯五更向東正面立吞服約半箇時辰不久渾身熱極口乾當預備九大

缸滿水急入水缸中坐如又熱別入冷水缸若熱又入別水缸內如九缸水皆熱直候熱定身涼而止過日皮膚盡退鬚鬢眉髮俱脫落復生老者返少如蟬蛻殼轉轉服之各有功效具如經說有內丹者不須水

按此服餌一轉丹法若非志慕長生心無疑慮內丹腦滿不可輕服若浮躁性情又多疑惑反致殃害何故若常人不修內丹腦髓虛耗不滿服此則骨精有損反致枯燥若心疑慮心火一發烟燄燒身不可救矣故九轉丹成常人服之化爲鮮血豈不信哉此雖一轉之丹服者不可不慎服丹之後當修內丹法要打坐內外雙修內丹與外丹相應出神法皆在此矣

修內丹法秘訣

太極真人訣曰丹室須要潔淨常焚寶香密室無風不可太明不可太暗高低得中絕禁一切忌諱不淨雜色之人來往如老病喪孝產孕體臭四肢不全篤廢等疾僧道閑人婦

女猫犬皆是不令外人來入爲妙選直時童子聰明至誠者二人爲侍使又不可令人知有此丹室仙道貴秘密故也又不可對人言說現修內外神丹及其法若令雜人及不信之人知此修行及對此等雜人說并見皆不能成仙道也修丹室訖然後設一座有几并設一榻座并榻致令膝平不令高低枕高四指室中燥濕得宜皆要潔淨衣服被褥厚軟鋪陳及飲食湯藥茶酒烹調得宜須要潔淨具備切戒妨色太醉太飽太飢喜怒憂思一切邪精妄想皆不要有五辛獸穢亦宜戒之若犯房色及臭穢皆能傷丹誤人不遠祇在目前然後每日隨意歡喜靜坐須要一絲不挂萬慮俱無內境不出外境不入此心如鏡之明淨無一點塵埃此心如水之清澄無一點滓濁然後握固如嬰兒唇齒相著舌柱上

膠呼吸綿綿以眼視鼻以鼻視臍自覺身孔毛間躍然如快又如淫欲交感之美以此驗之或盤膝或舒足或坐或立或行或卧皆同陞降妙理具在其間則不可睡睡熟則

氣散如能晝夜無睡極妙不能則少睡漸漸減睡可也常入胎息之功當以子時至午時畢不可以午時至子時蓋子至午謂之六陽其氣生午至子謂之六陰其氣死無益於人運胎息抱素凝妙閉鼻合眼口不嗑吸如在胞胎中初學者鼻口引氣而閉之以心計數一百二十次方以口吐氣出引氣而皆不可令耳聞其氣出入之聲常令人多出少以鴻毛著鼻上吐氣鴻毛不動爲法漸學增其計息之數久則至千數則老者返少死者更生可以辟瘟疫可以禁蛇虎可以入水火可以貫金石可以辟飢渴可以延年却死可以噓水火爲之逆流但行此法不可多食肉生菜肥鮮之物令人氣強難以閉禁惜忿怒忿怒則氣亂胎息其驗如此子宜秘之口口相傳之道非世之常文勿示非人秘之秘之又運精氣自尾閭夾脊入腦尾閭穴在第十九節夾脊節在第十二節下補腦法其初當偃頭向後緊閉大椎穴第三節不令氣過先緊閉夾脊不令氣過大椎穴名上關夾脊穴名中

關後漸漸一起直入腦滿腦滿之後丹自玄
 膚而下其味甘其氣香至此則內丹成矣久
 則有微驗或身如坐甑中熱不可勝稍息或
 四肢身體內外冷如寒冰然後和焉至北地
 分勿驚勿疑後別有法妙在心授口傳入胎
 息法就行迴風混合法之三使精合神神合氣氣
 合真混合神丹百日丹成修內丹至腦滿當
 行三一九室默朝上帝之道功成詔至飛昇
 有期矣

第二轉法

訣曰浸浴法裝藥法封固法丹爐法九轉
 並同第一轉法後不復註

丹砂一兩用第一轉伏火丹砂四兩重裝
 之計生熟砂五兩重用滑石盒子可容五
 兩有餘者裝滿剉之封固行火

第二轉火候一兩六錢

每轉火皆三百六十日九轉同後不復註
 右二轉陰數不服四六八轉同後做此

第三轉法

丹砂一兩一錢半重用第三轉伏火丹砂五

兩重依法製之通計生熟砂六兩二錢重
 用滑石盒子可容六兩二錢半有餘者裝
 滿剉之

第三轉火候二兩一錢

右三轉神丹服者亦依前法首男乳汁糊團
 之如黑豆大人參湯服之當壽三百歲能出
 陽神遊四海與神人往來玉女來侍役使鬼
 神若以點化能丹陽換骨脫殼亦可乾永

第四轉法

丹砂一兩五錢用第三轉伏火丹砂六兩

二錢半裝之通計生熟砂七兩七錢重用
 滑石盒子可容七兩七錢者裝滿剉之封
 固行火

第四轉火候二兩八錢

右四轉不服亦可點化

第五轉法

丹砂一兩九錢重用四轉伏火丹砂七兩
 七錢重之通計生熟砂九兩六錢重用滑
 石盒子可容九兩六錢有餘者裝滿剉之
 封固行火

第五轉火候一兩八錢

右五轉神丹服之如前法真酥丸如小豆大
 乳香湯下服之當壽五百歲入水不溺入火
 不焚形神俱妙列為仙官若以點化伏火丹
 砂一斤可澆汞四兩名瓊林玉樹便可分比
 瓊林乘寶作廣轉養朱砂此名玉笋止可澆
 汞一二次不然有損於丹

第六轉法

丹砂二兩四錢用五轉伏火丹砂九兩六
 錢依法裝之通計生熟砂十二兩重用滑

石盒子可容十二兩有餘者裝滿剉之封
 固行火

第六轉火候二兩八錢

右六轉說如前

第七轉法

丹砂三兩用六轉伏火丹砂十二兩裝之
 用滑石盒子可容十五兩有餘者裝滿剉
 之封固行火

第七轉火候二兩一錢

丹至七轉服者用醍醐為丸如菴豆大木香

湯服之壽千歲功效不必具稱若以銅錢鉛錫入匱中皆成上色銀若以雄黃硫黃粉霜砒石靈砂入匱隨能伏火不走分置諸匱各轉之若以糝制萊豆大可乾汞一兩成銀投之三黃即成赤金要當不可費用止可驗其功效

第八轉法

丹砂三兩七錢用第七轉伏火丹砂十五兩依法裝之通計生熟砂十八兩七錢重用滑石盒子可容十八兩七錢有餘者裝滿

剉之封固行火

第八轉火候

二兩八錢

右第八轉法同上

第九轉法

丹砂四兩六錢用八轉伏火丹砂十八兩七錢依法裝之十三用滑石盒子可容二十三兩三錢有餘者一生一熟如法裝之裝滿剉之封固行火

第九轉火候

一兩六錢

丹成九轉又名紫金芽服者以龍膏丸如黍

米大龍膏者桑上露水也每服一粒井泉中沉三日方服井華一汲水服之九轉依法置丹其人生命上及王相上依經立壇醮祭潔清齋戒置靈寶符於五方十二神符於辰上八靈符置八方掩天門掩地戶歷華蓋入陰中取天心日天心時置九宮合丹者在中宮侍爐先問日奇合尋出宮為妙丹成服黍米飛昇為真人矣秘之勿傳如人欲死以一粒口中以水灌下即活六月中死物腹中不拘人畜經夏不腐此乃驗也

若用九轉神丹鍊飛三黃即同黃帝九鼎飛丹其法依上立壇潔清又立九宮八卦龜形爐上按天文下按地理以三黃置在丹砂上以天盤蓋之然後上火下水飛之掃下玄霜服一黍米紫雲隨至頃刻飛昇若以點化一粒乾汞五兩成黃金至此豈可以俗利拘哉是在言化耳

按金液還丹法合成者依經服一兩便昇仙若未欲去代且住世為地仙者齋一百日服半兩則長生不死萬害百毒不能傷可以畜

妻子若居官秩在意所欲無所禁若後欲昇天者乃齋戒更服滿一兩即便飛昇矣凡欲昇天即皆斷穀一年方服之也又按此法凡服神丹大藥依經日數即輕舉昇天減半服之即長生不死即是地仙無疑也

之三

十二

上洞心丹經訣卷中

上洞心丹經訣卷下

之四

太極真人嗣孫手述

黃帝聖紀經曰黃帝元年寅月寅日齋於首山方明牧力從黃帝以上具茨謁大隗君授黃帝以神芝靈圖十二卷金銀方十九首黃

帝又登王屋山開石函發玉笈得九鼎神丹飛雪爐火之道黃帝教眉山見皇人禮請神仙之道皇人曰子豈不知天有玄一生於右陽名為流珠為衆妙之門得而修之可令子長生昇雲飛霄上朝玉帝黃帝拜受於荆山

鑄金鼎修合流珠大還神丹令傳後人而於鼎湖服而上昇時有大臣七十二人得丹服之者亦從黃帝上昇先是黃帝恐金丹道絕授於元子令傳後人而誠之此道至重必以授賢者苟非其人自招殃咎後元子又傳東山子自此以聖傳聖以賢傳賢以仁傳仁得道者不可勝計天之愛人甚矣而人自非心不合道固難成也

太上內丹歌

真鉛之精在混沌中生天地先混沌既分乃

成四象而立五行得天地本立性命胚符合寒暑優游丹臺十月滿足如子脫胎獲此玄珠神明自來

太上外丹經節

六道守真三品為則以一為度以正為德故鍊金液者神方也妙玄清虛莫不由金符而得道履九幽而入冥上下虛無因神明而得昇即授喜太清八符經太清觀天經九都經神丹經金液經八鍊九轉還丹伏火之訣焉其方曰

金液還丹仙華流珠高飛雲霞翔登天丘黃赤之物須更當得雄雌紛珠可以騰變以致行厨靈人玉女與我俱遊出入無間與天同符其精凝霜善致沉浮汝其震欽必遊仙都金液之訣盡於此矣夫水銀朱砂硝液流珠以作神丹服一刀圭飛昇天宮丹成作金以為食器乃得神仙汝審欲神仙先當服還丹金液乃存其神即得昇天上為真人汝不服還丹金液當自苦爾為寒濕風鬼所擊司命不能救也道之如此可不勉哉汝善温衣少

食適體守虛虛無自然鬼亦不能殺也年壽盡終即自死耳何以言之以其不堅無神故也譬猶萬物之生非欲求死但自老朽枯槁腐死耳人亦如此矣吾以作禍則妖魅試人猛獸傷人蛇蝮螫之矣

昔左元放於天柱山中精思而感神人授之以金丹仙經會漢末大亂不違合作而避地江東志造名山以修此道乃以神丹經等授弟子葛仙翁又以授弟子鄭君鄭君家貧無以買藥而葛洪者鄭君之弟子親事勤苦乃於馬跡山立壇授洪丹經并諸口訣謂洪曰吾承先師左君之誠曰諸小山中不可居作神丹也且小山之中無有正神皆是木之精千歲老物血食之鬼此輩是邪氣不念人修道作福但欲於禍人也夫齋潔之士雖以術數辟身而鬼魅或能壞人藥也今合醫家佳藥好膏皆尚不欲令雞犬及婦人小兒等見之如藥被見者用便不驗又染彩物者遇惡目見之皆失其色也況神仙長生之大藥乎古之道士合作神藥必入名山無人之地終

不止於小小凡山中正為此也又按仙經可
以精思合於仙藥山者有泰山華山霍山恒
山嵩高山少室太白終南等山此中皆有正
神其中有地仙又生芝草可以辟大難不但
堪合藥也若有道者登之則此山神必助之
為福也至藥必成

凡山大則神大山小則神小無防避之道有
必思害也或被疾病或遭驚怖或患傷刺或
聞異聲或逢變異或見光景或大木不風而
摧折或巖石無辜而自墮或令人迷亂狂走
隊落坑谷或猛獸毒蛇犯傷人故不可輕入
也

凡入山當擇四時旺相干支相生之日吉也
東嶽忌甲乙寅卯歲月入 南嶽忌丙丁巳
午歲月入 中嶽忌戊己辰戌丑未歲月入
西嶽忌庚辛申酉歲月入 北嶽忌壬癸
亥子歲月入

但所之此山屬其嶽之方面者皆悉禁此歲
月也
靈寶經云入山當以保日及義日專日大吉

若以制日伐日必死 保日者干支上生下
也如甲午乙巳是也 義日者干支下生上
也如壬申癸酉是也 制日者支干上剋下
也如戊子己亥是也 伐日者支干下剋上
也如甲申乙酉是也 專日者支干比和也
如甲寅乙卯是也

入名山當以甲子開除日以五色絲繒各五
寸懸石上所求必得入名山亦癸之時此謂
天心日必得仙道度世也

入山良日甲子甲午甲寅乙亥乙卯乙巳丙
戌丙午丙辰皆大吉必安隱得道

大月忌日 初三十一十五十八二十四

小月忌日 初六初九十三

若犯此日入山既為山神所試所求不得所
作不成豈但道士忌之凡人此日入山皆凶
與虎狼毒蟲喜相見入山宜知六甲秘訣呪
曰 臨兵闔者皆陣列前行

凡九字當密呪之無不辟惡要道不煩也
又入山月忌之日正月午二月亥三月甲四
月戌五月戌六月申七月甲子八月甲午九

月庚十月辰十一月乙十二月丑

上古入山合丹求道潔淨齋三皇文及五嶽
真形圖所召山神及按鬼錄召里社及山卿
澤尉問之則知木石之怪山川之精不敢來
試人也凡諸邪物自然遠匿黃帝東到青丘
見紫府先生受三皇文勅召萬神即此

凡入山合丹欲辟山川廟坐百神鬼之法最
以符為切要神仙大藥亦資符力而辟術也
符法者老子於神人授之者也今人用之而
少驗者由於傳寫多誤又信心不篤徒施用
之然凡求長生制之在藥不由符力而能致
之仙也然不可廢者藉其却鬼辟邪以丹之
漸

入名山貴召高山君符

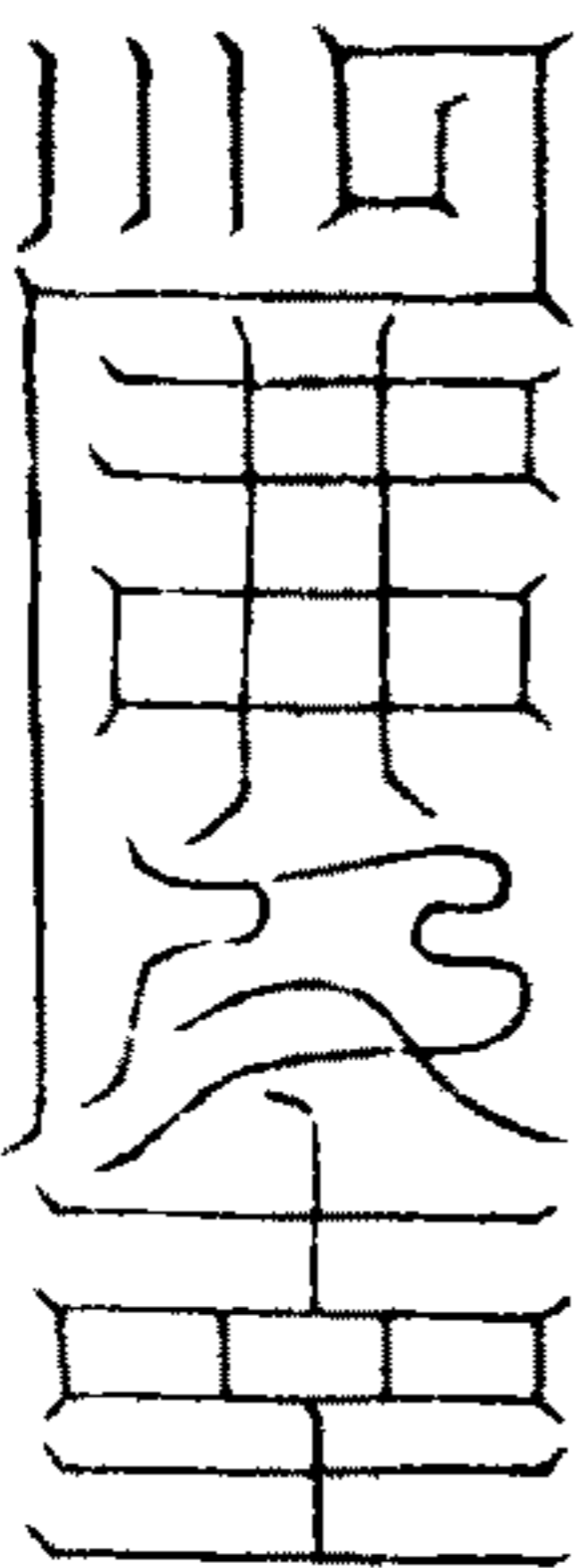

此符齋十日召高山君使除虎狼之害其符
以丹書繒上一尺二寸長亦如之若書時不
得中息而語也書畢燒香夜於淨室之中隨

月建立著新衣服而召之凡用符以大字著左右心前恒正思慕其象之宜旁召六甲直符并玉女名字實所召之書仰視面想思八方之外存神長五尺衣服如六甲經

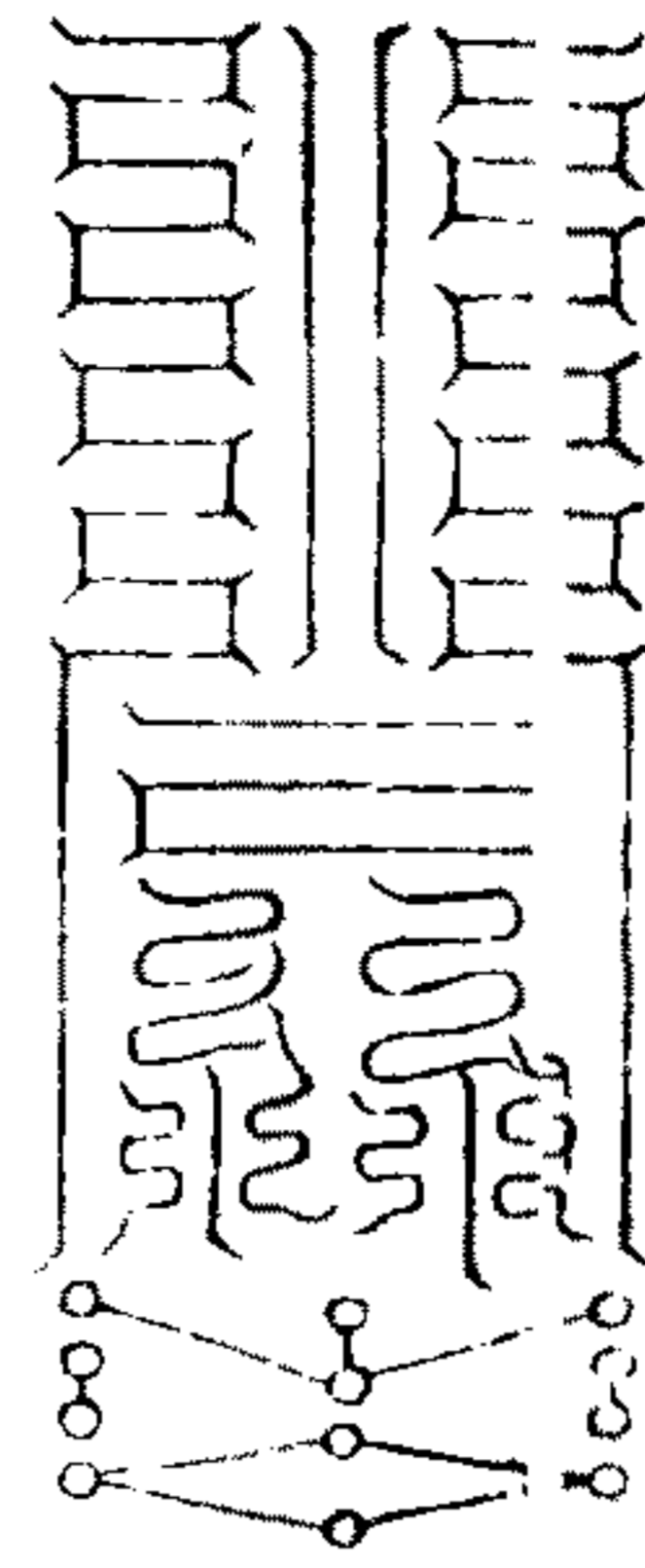

此登山符仙人陳安世入山甲寅日書白素上夜向北斗祭以酒脯自說姓名以著衣領中辟邪精百鬼老物虎狼毒蟲帶之置案上面向北斗

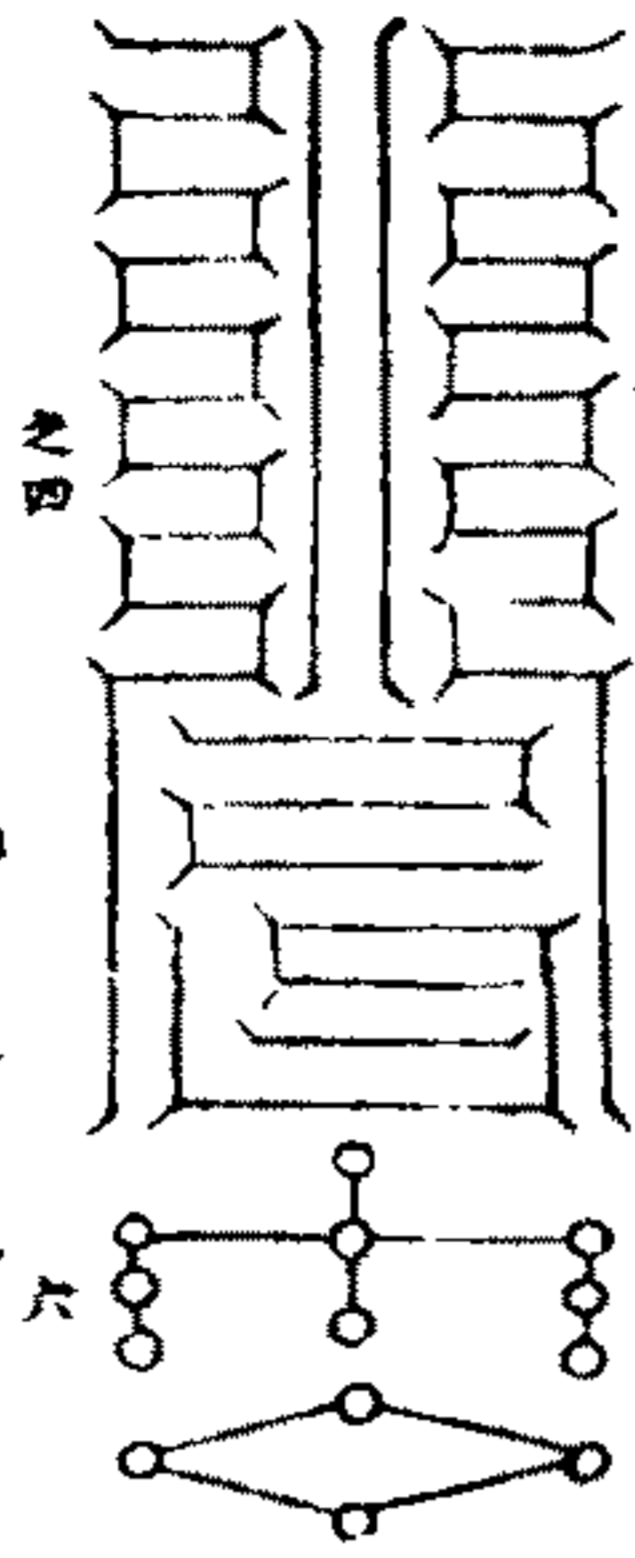

此符一本書點畫如此用法如前同只點畫大同小異與前不同其功效一種無別故兩存之



田母且二三三三三三
此符以丹書絹素各異之帶著肘後男左女右亦可以書白素帶之可以著住處四方各一枚若移徙當先令人拔取此符大神勿妄傳也

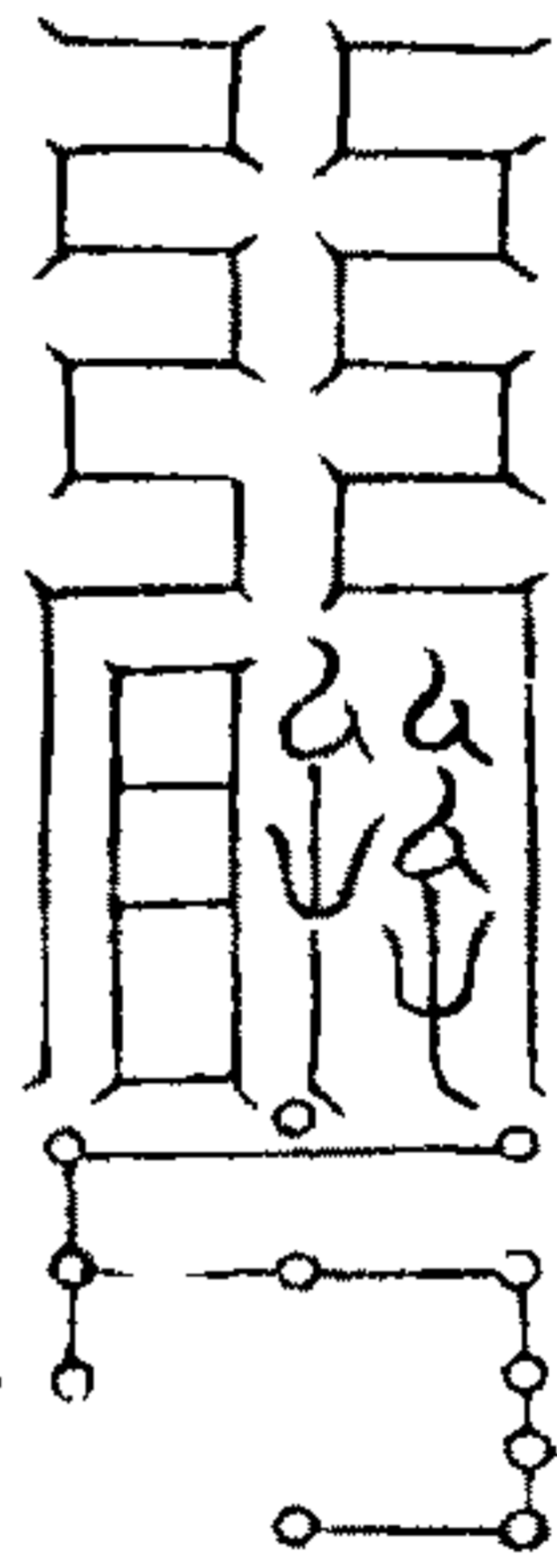

此符亦是登山功效不異是老君黃庭三十九真秘符辟百鬼合仙藥和合之處住必須名山極深之處無人畜行跡乃有東流水大石巖室之中若無巖石室可於深林之中無人跡處作室常須近水非其處勿措意作神藥大山無東流水西流亦得

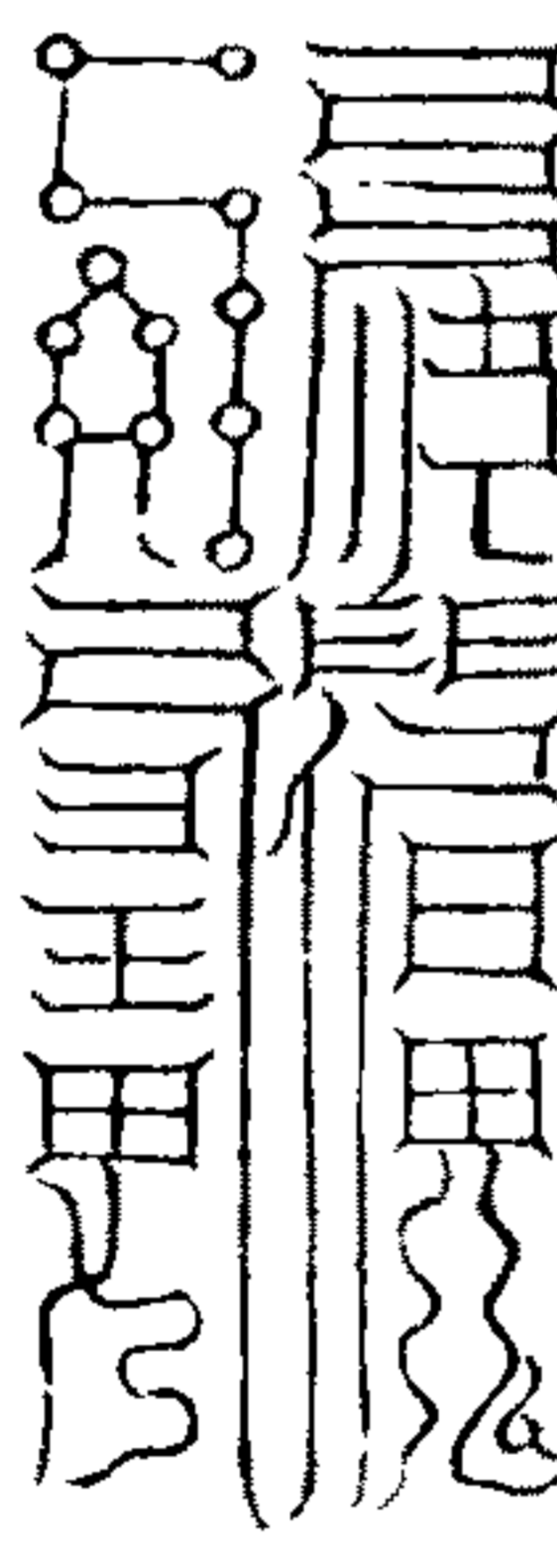

此得居山住處安以丹書柏板上大文書令彌滿其板上著門上四方四隅及所行道之處安之并五十步辟諸精也

里里且田田田
此符是去狼虎之符與前同移徙板將辟山精用



按為道者多在山林之間乃是虎狼毒蛇精怪魍魎之窟穴也不深防辟損害藥也
辟百蛇印及却虎狼符

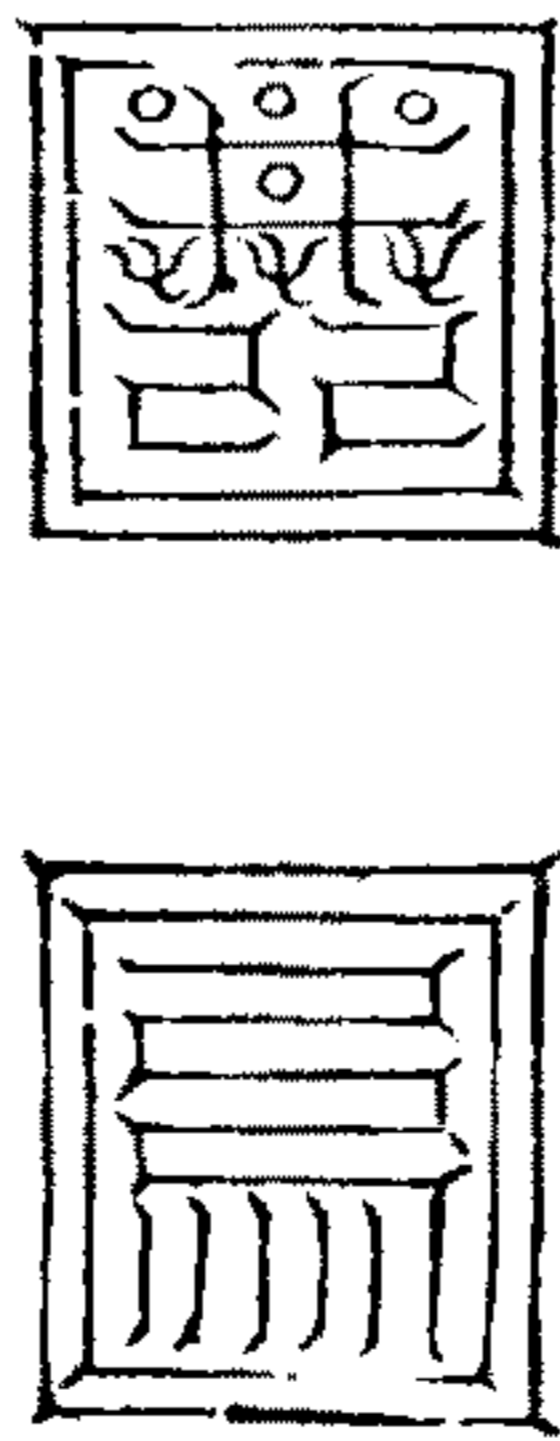

此二神印取素心刻之方之二寸畢設祭再拜請佩之甚有效

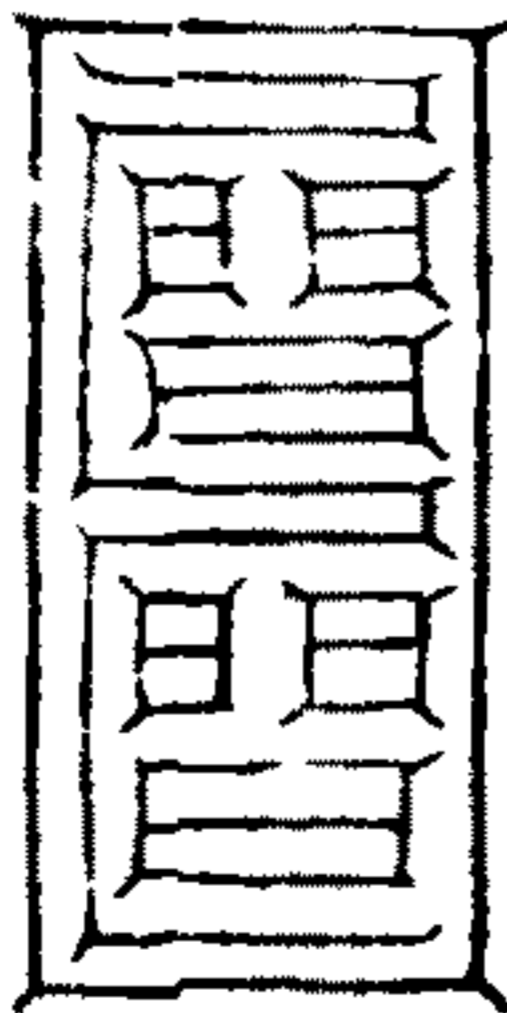

此黃首朱宮玉女簡房教導之印能却虎狼不敢前此亦可為符朱書吞之入山辟虎狼亦可為印出玉胎經也



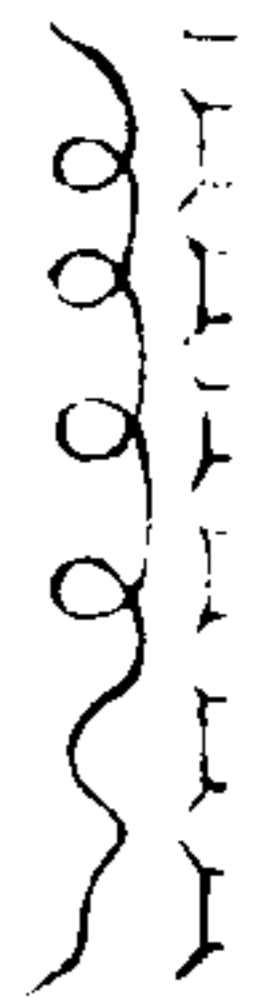

此符却鬼合藥時懸安四面制諸鬼大神驗

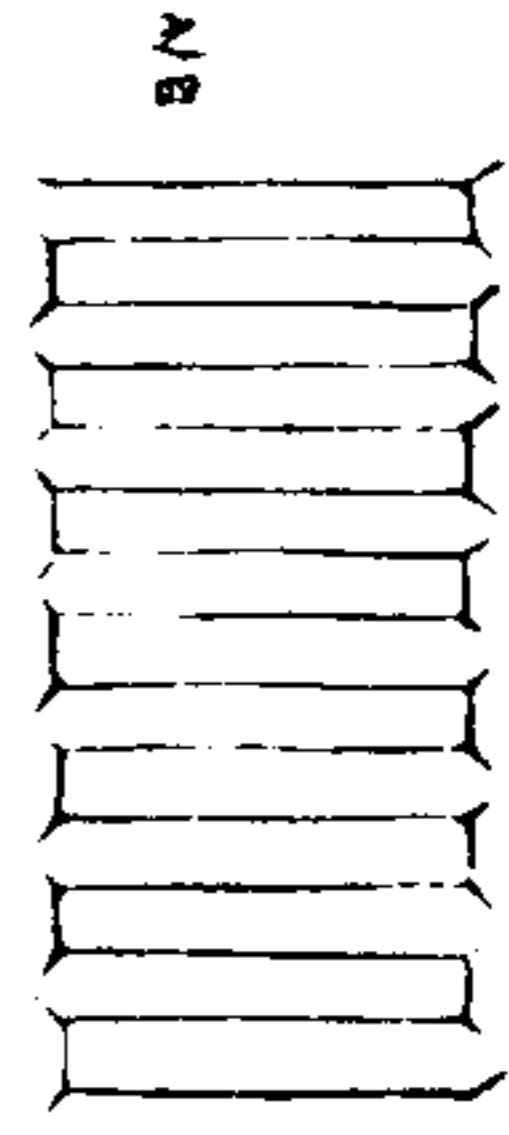

一本中心有七曲餘並同不知誤者



此山居符書之於拍板上安門四角虎狼不至

已上三符並用朱書

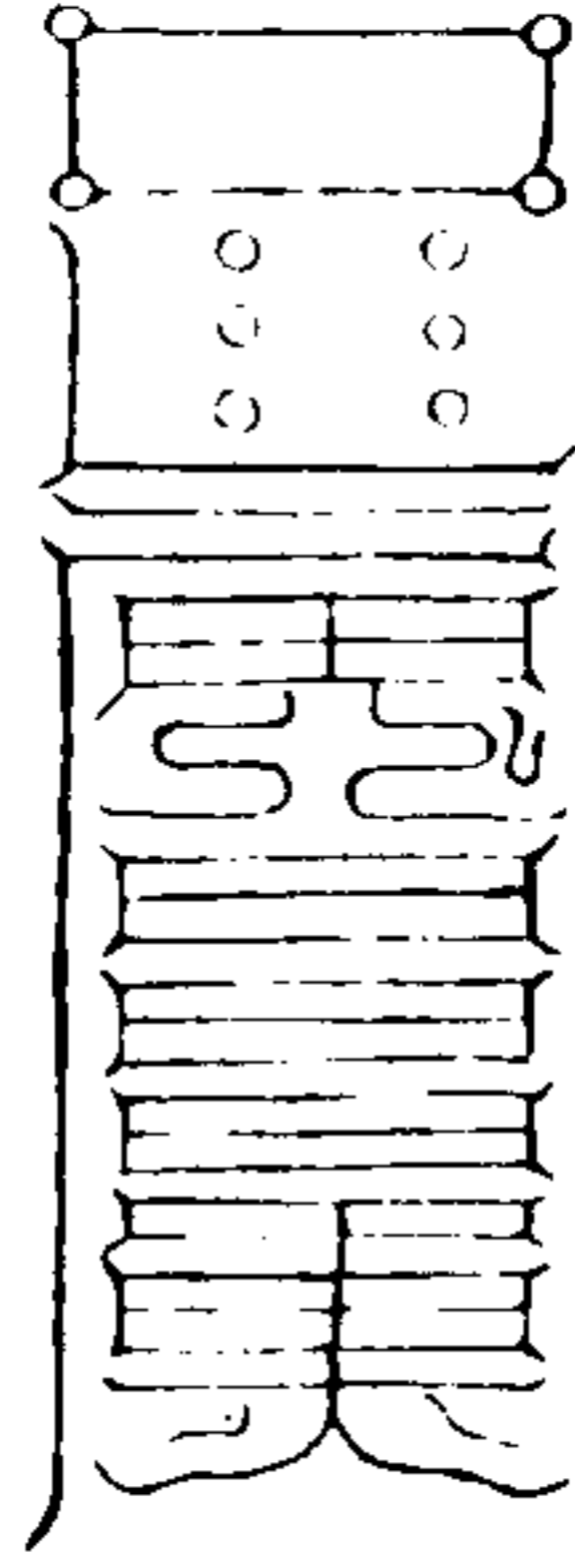

此符有一本下如屯



此開山符以千歲藥為奏長尺二寸以丹書

此符以印大石名山山門即開寶書亦出金玉皆見千歲藥者天慈也如鼠耳却鬼制魅也

右於深山靜處作丹屋四角懸鈴子并作却鬼藥却鬼符安四面然後可合藥若不然而者鬼神吸其藥精盡或變却是以須作符狀穰之却鬼藥法以光明砂雄黃雌黃麝香附子白朮鬼臼鬼箭各二等蜜丸之帶

昔黃帝受丹經於玄女訪真一於皇人故云長生仙方唯有金丹守形却惡獨有真一古人尤重焉仙經曰九轉金丹經守一訣皆在崑崙五城之內藏以玉函刻之金札封以紫芝印以中章此蓋上聖寶秘之法也身疾未愈神丹未就年命未定眾邪未遣守一之道不可不知也入山守一則百毒不敢近人須諸法百邪自去也

作丹屋法

先擇得深山臨水懸巖靜處人畜絕跡施帶符印符室法庭前其室方十二步高二丈四

尺南門著扉門前使有東流水東日西月表裏香泥泥之四方各作主丹符也於室中立五嶽三台西方壁下別立層壇置諸藥草及神丹經訣目錄並布於上即有生藥使者護之萬靈不能干也

合和防辟法

凡欲合丹於山中安堵訖乃召山神請問可否方得安穩施行萬無不成其法如左此後諸法仙翁持用諸符也

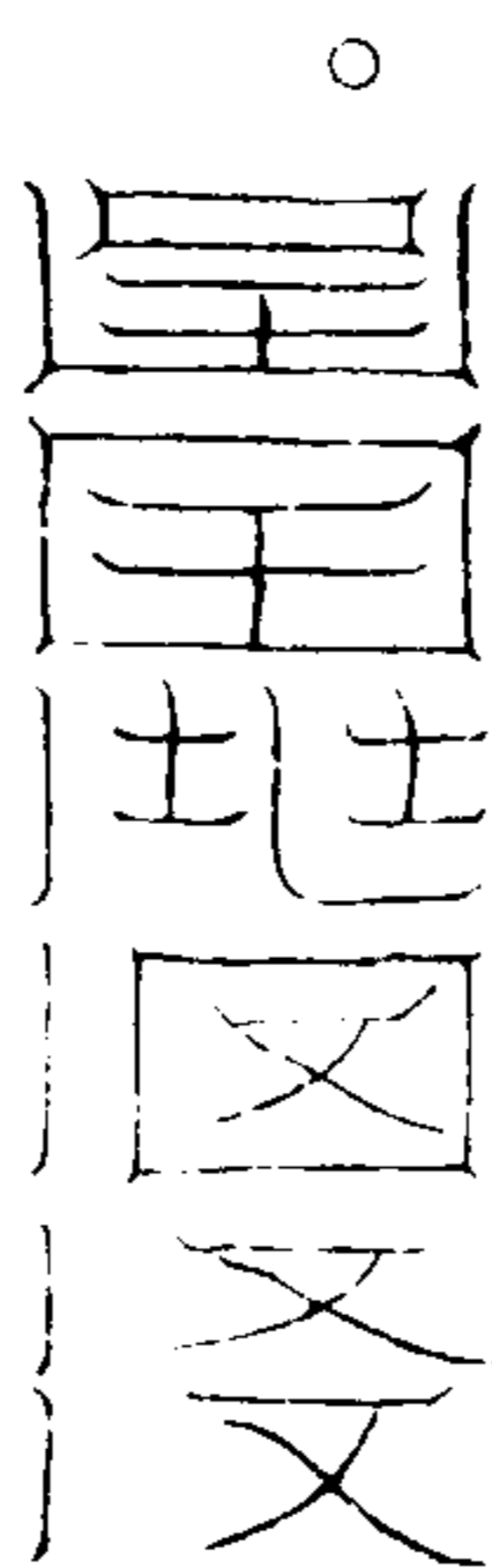

齋十日丹書黃素一尺於山草間召中嶽君主欲作神丹先召問其節度以符字

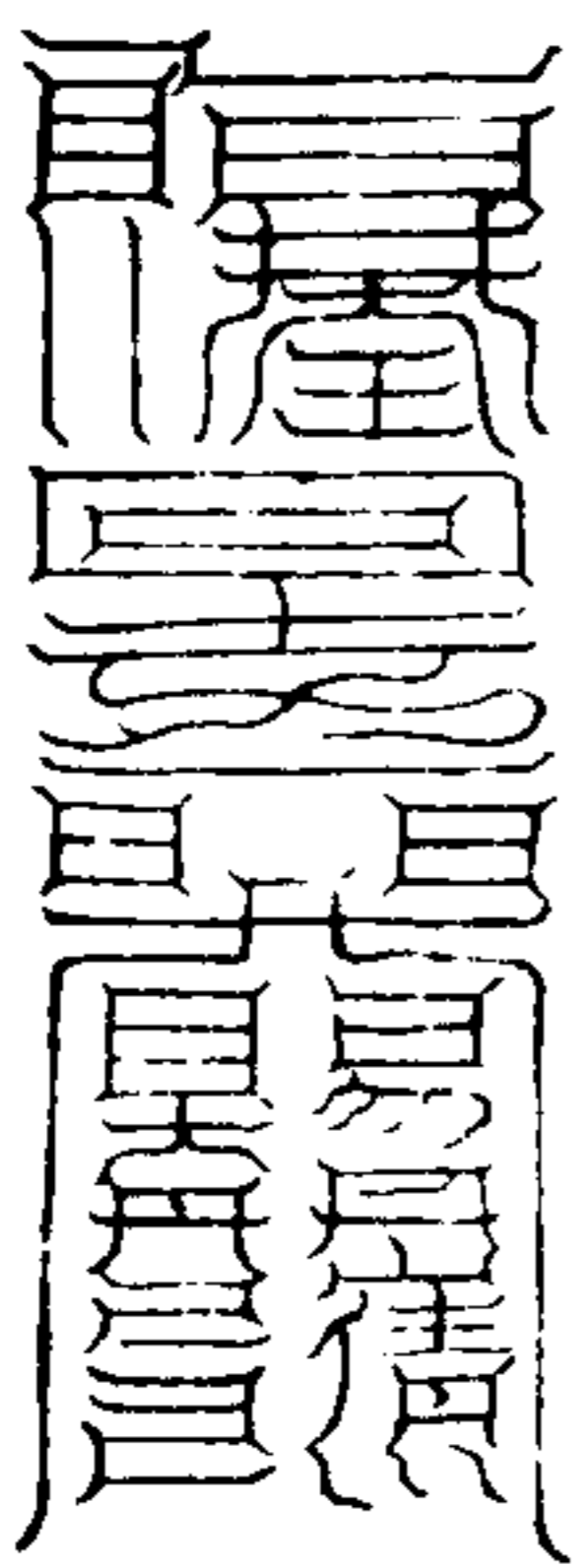

老子合神丹之日以朱書白素八寸盛以絳囊繫心前欲服丹者當迎七日服之即便通靈役使此名太一八寸素符

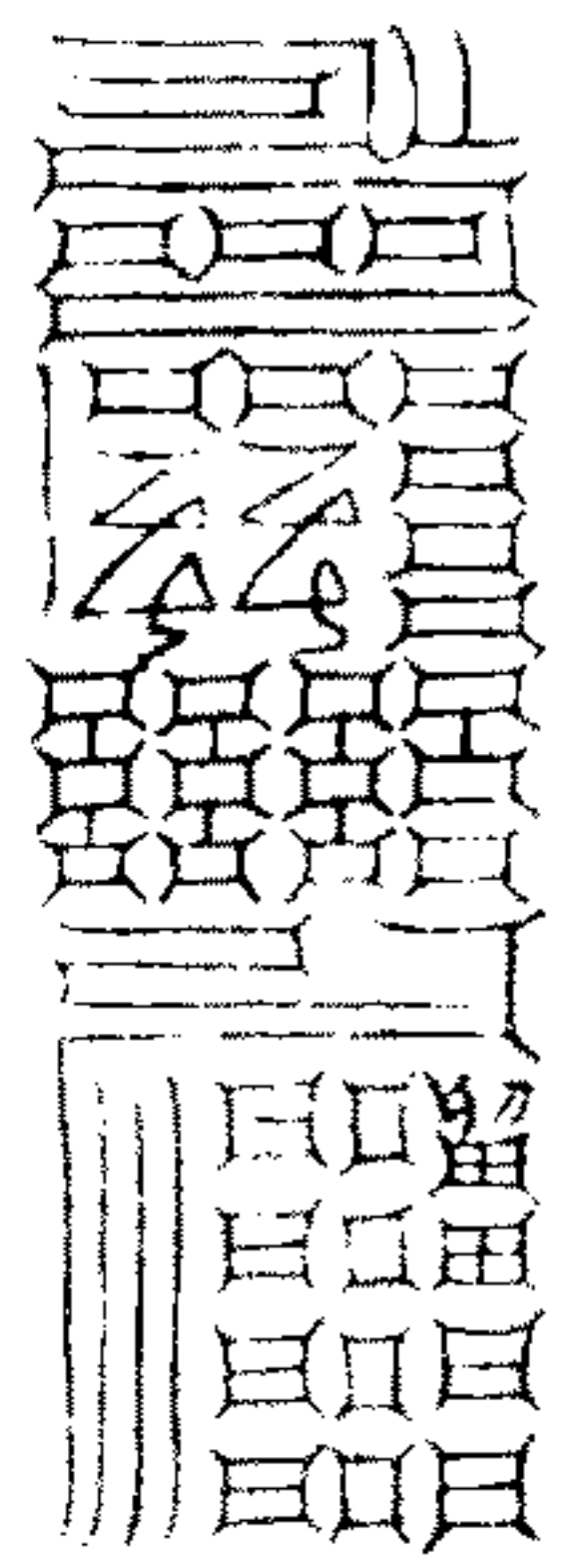

此符合丹人服之令心開勿汗辱之
太清神丹寶經凝鍊八石五耀七明玄宮寶
鎮檢御火靈九轉成華長昇太清祝畢以青
錦囊盛符繫於頸上此符檢制石精令不飛
亡使烟霜充滿神華凝結

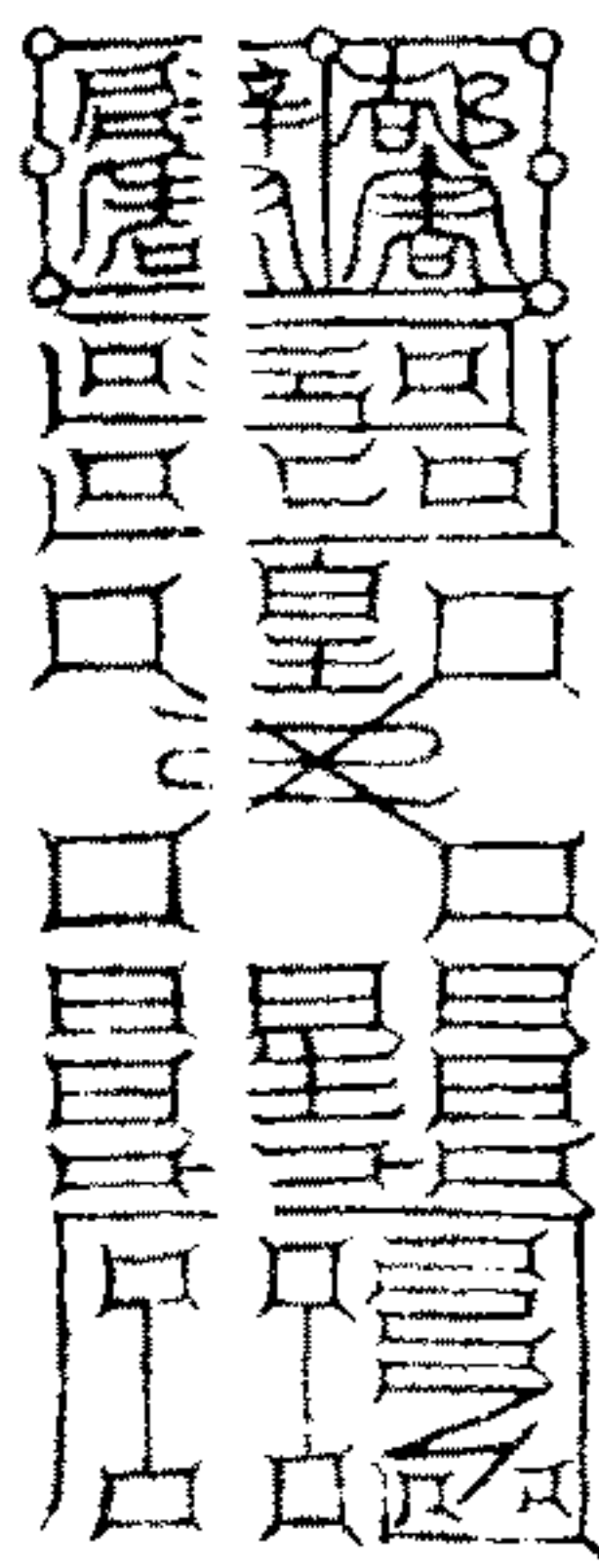

却害符以丹書白紙上廣三寸長四寸以投
爐中即伏精思常見神光加精諸神來至仙
人玉女來見也即神丹成天地鬼邪不能害
也
法曰夫欲為神丹五石變化出五金之法皆
當謁
天上皇道君受五神符則五石五金隨意而
化爭出其精

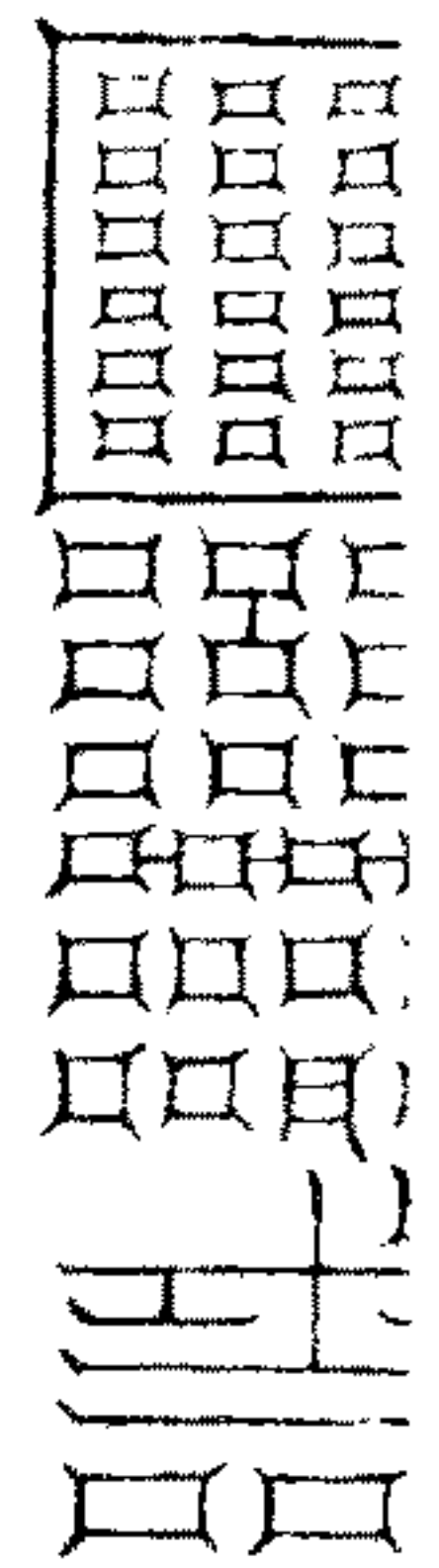
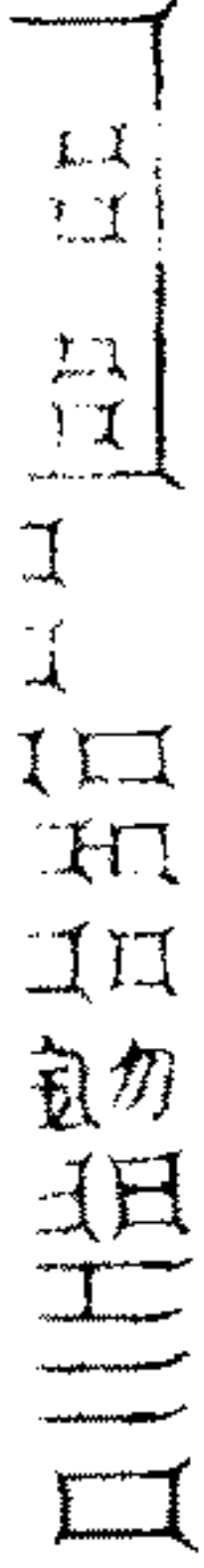

青帝符法甲乙日白茆為籍長三尺青繒長
一丈二尺布籍上酒二杯脯二胸以繒為地
墨書符廣二寸長七寸置籍上呪曰吉日良
時小兆臣某再拜謹受
上皇道君青帝神符因再拜燒符服之此應
一箇符圖寫校差參須詳審之

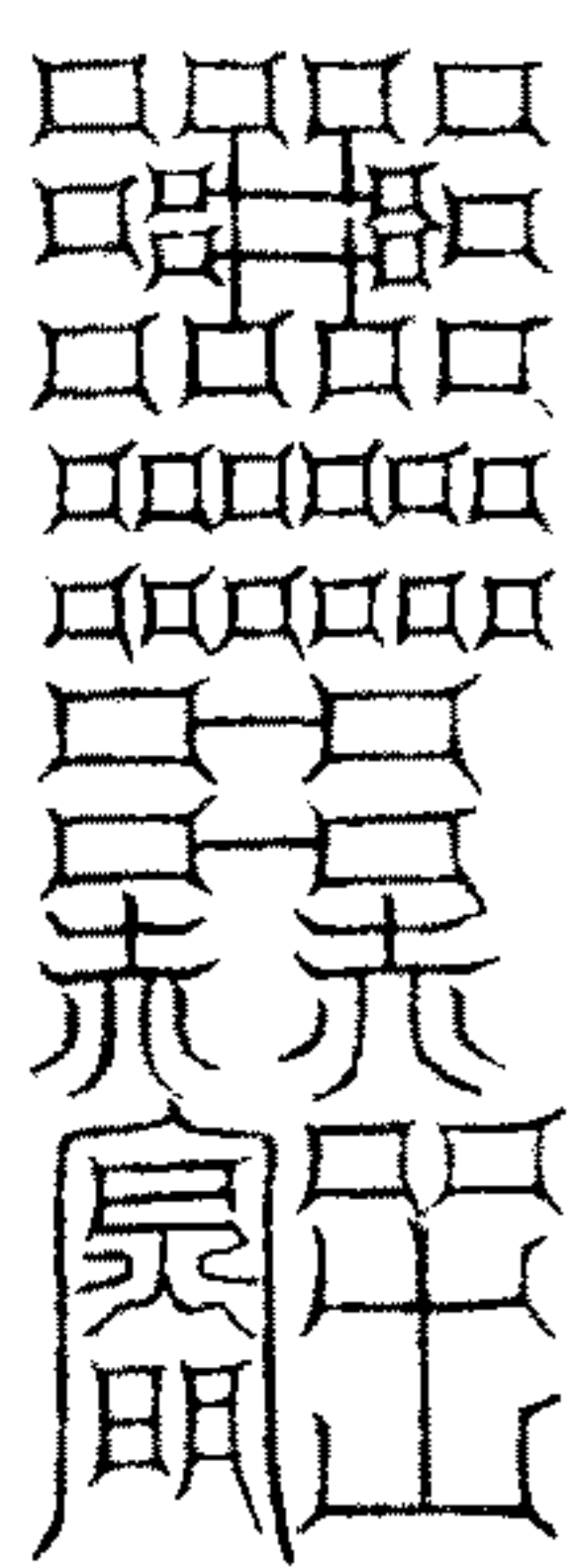

赤帝符法以丙丁日白茅為籍長三尺絳繒
長一丈三尺布籍上酒二杯脯二胸以丹書
符廣二寸投符籍上呪曰吉日良時小兆臣
玄再拜受

上皇道君赤帝神符因再拜燒符吞之

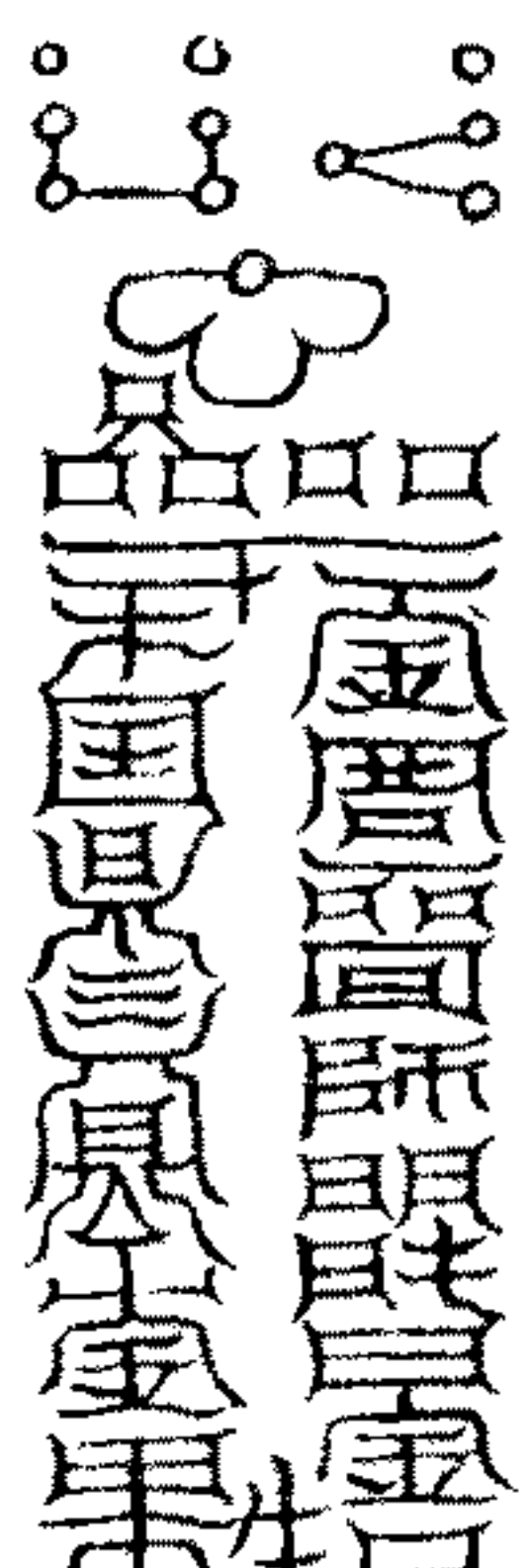

黃帝符法以戊己日白茆為籍長三尺黃繒

長一丈二尺布席上酒二杯脯二胸朱為地
以紫書符廣三寸長七寸投席上呪曰吉日
良時小兆臣玄再拜受

上皇道君黃帝神符因再拜燒符服之
右已上大家落不相附近計是一符復用
審之

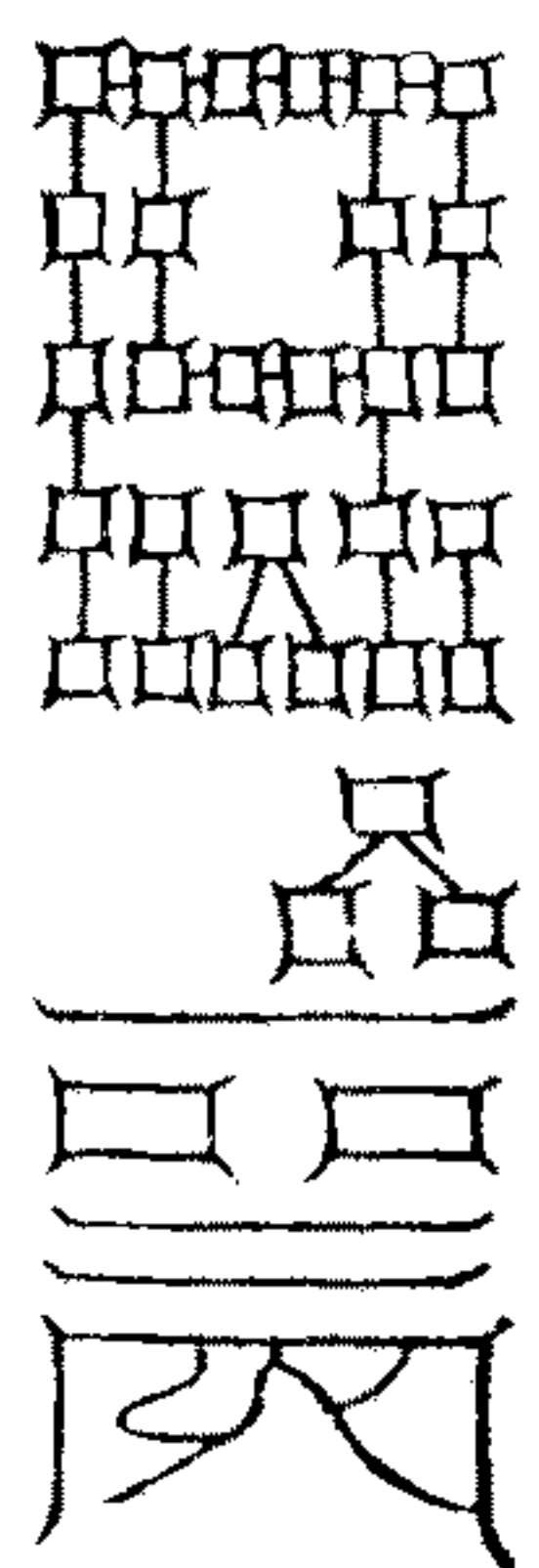

白帝符法以庚辛日白茆為籍長三尺白素
長一丈三尺布籍上酒二杯脯二胸綠為地
以丹書符廣二寸長七寸投籍上呪曰吉日
良時小兆臣玄再拜受
上皇道君白帝神符因再拜燒符服之

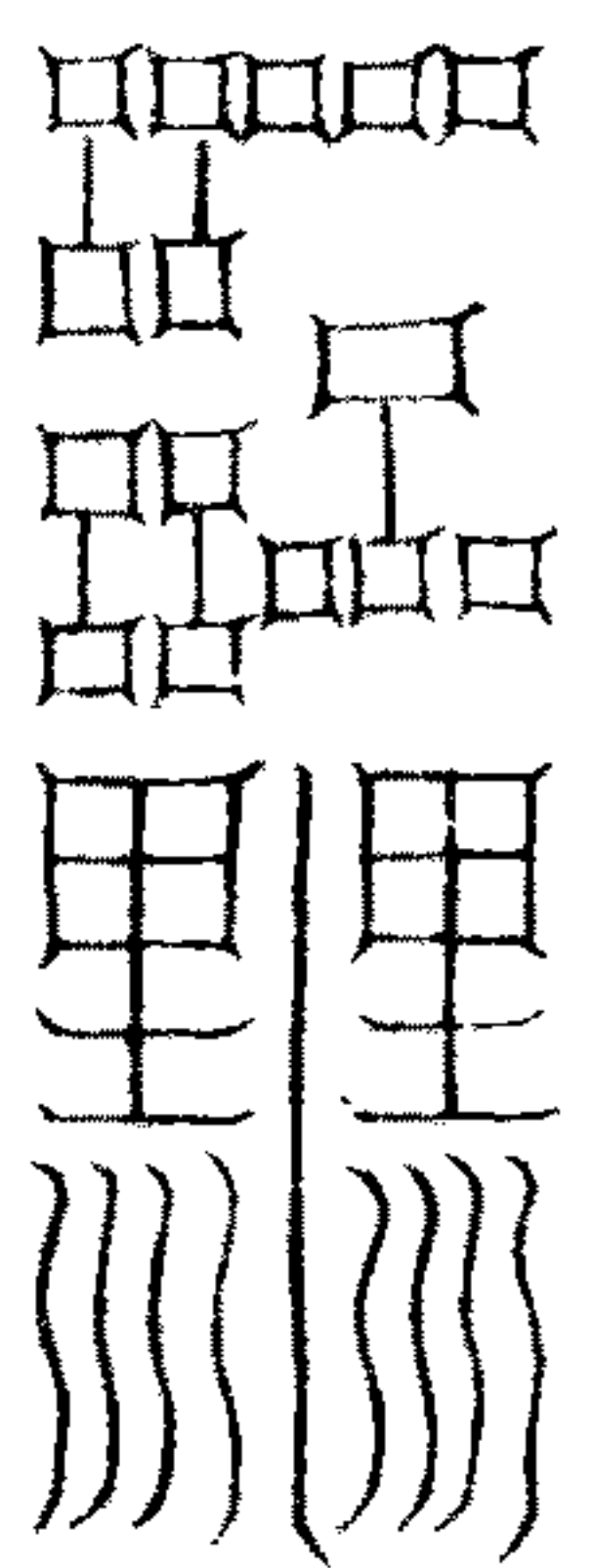

黑帝符法以壬癸日白茆為籍長三尺皂繒
長一丈二尺布籍上酒二杯脯二胸黑為地
以丹書符廣二寸長七寸投籍上呪曰吉日

良時小兆臣玄再拜受
上皇道君黑帝神符因再拜燒符服之

右按前五帝神符後四符每云玄者仙翁
受時稱之諱也併書兩通燒服之一通頭
上帶之彌為變化家用於欲丹時前十日
作之

夫大丹者金火之精華真人之所珍是故服
之者神仙變化長生久視役使百靈上昇太
清者也俗人徒知其丹經之篇目而不知合
丹之忌諱雖得其方而無成者此也夫神丹
欲合者有五忌三諱四敗六畏也若犯之者
丹精飛散靈華墜落神光沉邈霜烟損失服
之無益不可不慎也所以真人請問其目
玄師答曰五忌一者合藥及發火時無犯五
石死日也謂春壬辰夏癸巳秋丙戌冬丁丑
用之石精死結合毒藥之無益也二者忌市
具神藥及論說丹事無用五邪生日謂春壬
寅夏癸巳秋壬申冬癸亥以其日入山合神
藥皆無所成神盡不佑鬼邪敗人三者忌合
神丹入名山忌五嶽傷絕日謂春庚寅夏癸

未秋丙申冬丁丑以其日入山合藥及採芝
草神靈錄人鬼魄丹藥損壞疾病傷身四者
忌合神丹爐釜及封泥神藥無用天開地破
日春丙戌丙辰夏辛未辛丑秋壬辰壬戌冬
癸未癸丑以此合神丹爐竈釜則丹室自開

石精散洩飛揚丹華皆敗五忌者合丹男忌
七月三日及七月甲寅日女合丹忌正月七
日及正月庚申此四日是石精交戰合鬼之
日以其日執事起火則丹精不發神靈不感
邪鬼來入皆為凶敗此所謂五忌也三諱者
一諱合丹之時泣淚悲傷也二諱犯丹弑賊
名字也三諱凶衰淹穢死產乳也按犯此三
諱則石精哀結五華不曜其丹必毒入口殺
人凡八石至忌憂感泣淚及臨屍凶淹之人
皆不可廁預丹爐等事也又丹有弑賊惡鬼
謂所名不惹子字混泥洗合丹始火之日慎
呼此名字也若犯之則鬼兵來入神爐破碎
精華散出四敗一者地無丹氣謂非神地二
者見嫉妬之人謂惡眼人見神藥則致鬼殃
也三者侶非其友四者五辛臭物及燒雞犬

毛也按此四敗者八石之所大忌不可犯之
六畏者一初封藥之日及始火之時畏遇風
雨雷霆二者合丹之日畏聞喚魂魄聲三畏
四畏開五者合丹畏聞悲哭聲也六者畏見一切
血腥汗穢之事也按此六畏者皆神丹之所
禁忌有聞而犯之則神精驚擾靈氣損也

仙翁曰服第一之丹流珠九轉及丹華二丹
功能者以甲子日平旦向日再拜長跪服之
如黍粟即時神仙上昇九天服半黍粟即為
地仙入火不燒入水不濕萬惡不中兵刃不
傷變化自在出入無間役使鬼神壽同天地
若欲去代更服半黍粟即時昇天欲度俗人
服如小豆即日昇仙服半小豆即為地仙及
六畜令服如大豆即時昇天故曰鳥得之為
鳳獸得之為麟蛇得之為龍鬼得之為神女
得之為玉女男得之為仙也以蛇脂和為四
丸如彈丸許埋所居宅處四角即變為赤龍
舉宅昇天去地七千尺變為金玉任情所適
埋一丸如雞子黃隨所遠近方圓千里下徹
九泉其中所有江河山林皆悉昇天矣取黃

土堅實細理者一斤細搗篩沸湯煮之三沸
以一鉢投中熱合和煎令水盡變成金

仙翁曰諸丹成而服者乃多格人以三品言
上中下上士七日登真下士服之七十日得
仙愚人服之一年乃仙若還至誠便敢頓服

刀圭者皆暫死半日許乃生如眠覺狀此乃
驗之至矣必須依方以半黍要為度

伏聞學道不成所由有八一者偶知一事
便言已足勸勞鼎火皓首無成二者雖遇
奇方謂非實法求之不已遂至蓋棺三者

真偽不分無師取訣意無一定消棄光陰
四者恃所聰明忽畧知法自言已得不盡
師心五者真方秘訣非易見逢謂在名山

歷險損命六者家無儲石飢寒切逼得如
不得知如不知七者性不精專復無蓄積
明師已決疑而不行八者所遇之師師素

狹劣惜其淺短不盡教之告云道不在多
矯生寶秘謂以為實遂至守株也

仙翁曰合丹當求道養真勿貪俗利榮華造
黃白致使靈祇不佑鬼忽恚以致不祥天橫

傷年深宜慎之不得妄傳非人非同志者不
得輕泄之的有殃譴

仙經曰有仙籍者謀之者死犯之者滅門僧
之者亡
上洞心丹經訣卷下

許真君石函記序

之五

真君姓許名遜字敬之汝南人其祖父世慕
至道西晉武帝太康元年舉孝廉不就朝廷
加以禮聘真君不得已拜蜀郡旌陽縣令因
世亂棄官入道精志修煉乃踵孝道明王之
教真仙飛舉之宗功著行成收斬蛇蜃呪施
符水療病回生不計其數後於東晉孝武帝
寧康二年甲戌八月一日於洪州西山感
上帝玉詔舉家四十二口并百好拔宅上昇
乃留下一石函謂曰世變時遷為時之記後
為張守發其函得函中秘文九篇乃真君修
煉金丹之上道也名石函記西山玉隆高士
謝觀復洎高弟清虛羽衣朱明叔東嘉鄭道
全等遞相授受傳至于今此文乃上品升舉
之機關非丹術旁門之小道宿有仙骨獲遇
斯文得之者實而藏諸非人勿示篇中誓願
深重請細營焉

石函目錄

卷上

太陽元晶論 日月雌雄論

藥母論

藥物是非論

丹砂證道歌

卷下

聖石指玄篇

神室玄明論

金鼎虛無論

明堂正德論

許真君石函記卷上

太陽元晶論

玄元大道無象無形感於自然而有動靜動者元陽也元陽即元精元精生真火發生於玄玄之際離合而成竟乃日之始判也明出扶桑九炁澄輝騰光遍照普天之下所謂陽明之輝紅離透景也晶明照耀湧出龍光結成金霞玉氣珠彩祥烟瑞光滿於空中雲藏九重聖藏雲光賢藏雲光金藏雲光玉藏雲光珠藏雲光香藏雲光華藏雲光水藏雲光火藏雲光放種種光洞照天地分霞透彩布氣生靈生靈者始生一一生二二生三三生萬物也水陸並濟不可勝計至於幽陰糞壤之中堅剛頑石之所山巖草木生地成形善走能飛凶妖惡怪無不遍也無不通也且能飛者有尋妖逐怪之禽善走者有數夫不可當之獸至大有駝牛象馬之畜至小有芥粟微末之蟲朽蠹腐化胎生卵濕含靈蠢動無不從也無不由也各各秉性分形因儀化質隨方逐位各分其色得紅而紅得黑而黑得

青而青得白而白得黃而黃五行變易感位而生豈假染哉至於含化育彩合化者石中感氣化而生靈育彩者乃色分淺白輕黃淡紅微翠深青沉黑異綠奇紅妙顏絕色各得其態皆神運氣化而成自然之質也物得之者氣稟有淺深故色象無定体任其大道自化者也故云無形之形神化之化可謂道也所謂在天懸象在地成形在石成珍聚精而為寶寶即光明也奇哉大道如是孰能結金華也火盛消金金伐木榮木榮者表陽而枝布裏陰而華施陰真君云金華生乎天地寶人會此言真至道也須臾時分斗轉象逐虧盈盈則木盛而堅青虧則華伐而凋零何也始則陰陽相伐而成者道之委也伐則華殘亂落如飄紅粉是竟躍弄精神輕紅飛竟靈紅有淺深粉有重輕色深体輕飛而炎上者若紫霜玄蓋在鼎凝結即地黃金粉色淺体重養之色變庚黃是火養鮫鱗乃丹陽換骨也竟隨魄住魄逐竟生竟耀紫華魄以收陽收陽竟氣入魄腹藏竟在魄腹日月氣雙龍

呼虎彩虎吸龍光二氣吞併籠罩四方合和四象氣稟中央故氣一變而爲水二變而爲砂三變而爲汞四變而爲金五變而成丹此丹聚天地之靈晶奪日月之光明攝坎離之水火追地魄合天魂龍虎作丹砂飛鳥走兔華和光同入室唯尊九五家藥物是非理白虎青龍髓根蒂出黃芽金銀滿我家若將濟人命人命永年華得服之者飛天涉水龍鶴可駕此無它皆之所化也藥化者火得神用藥有靈通道合自然功成妙矣或問調和鼎鼎吸九龍紅日之膏膠其義何哉答曰鉛爲神器器與神通器因神化神器合和共爲一體自然呼吸相應則神隨吸至光逐神彩霞落青雲琉紅墜速靈晶上降攝歸水府龍官養之紫壽金胎真氣化爲金液潛隨造化承自然生經歷十二時中循環戊巳火分四正則二至二分二至則子午辰論之則千變萬化出入虛無開張衆妙之門現出昇天藥祖得而修之豈不長生昇雲飛朝玉帝爲清真靈妙之神仙豈容易而求哉此道真秘煉士

罕得而聞之所以流液生死去仙道遠矣且夫龍光者乃火中之精品中發明明中出光光中生燄炎燄通靈光明熾盛中有金碧空青圓光九萬廣曠無邊榮華鬱儀之光耀太陽南明太陰北黑南北相契兩神相得男女相和水火相濟水得火而生光明也夫太淵玄英者純黑體也潛形沈彩豈能化現玄英黑月因抱陽之氣得以生明積陽易陰成其歲月陽居其數推遷不止故有圓缺虧盈常在晦朔之間晦而生暗朔而生明故三日陽生震動於東太陽鬱儀之光結璘生明寄體西方之位諭如結璘友於東西道在得朋喪朋是謂鬱儀結璘也大哉太陽鬱儀之光淵明四隅歸光於中名曰五德五德者五星也光分萬象各得微明爲月夜照曉則藏輝晝夜交光乾坤合體也謂月合其光是日之精是謂交光曉出於東暮落於西故曰合體大丹若不以日月交光乾坤合體更假何物而爲之乎則非人間水銀朱砂五金八石所謂太陽玄元之妙也乃飛魂騰化則至精至靈

感而遂通則至神至聖非煒燁鬱儀之光且孰如是也然則日月循環推移於上而成其歲功於下也日來月往南而復北北而復南故有生之之道也死者謂夏至之後日窮南陸陰氣以盛陽氣漸消道窮既極歸於坤元萬物所以死也而極於亥生者冬至之後日窮北陸陽氣漸長整乎乾元亨而得利貞萬物所以生也而極於巳日則運移南北故有生死之道也且夫冬夏二至春秋二分乃天地之四正春生夏長秋殺冬藏蓋順天地陰陽生萬物也此夫大還丹之妙用其爲一體也所謂法天象地鑄鼎泥爐須擇福地名山方可建立壇宇山要異秀地貴朝陽虎勢龍峯朝山壘水常有奇禽異獸隱寶藏珍遠隔坵墳人希跡絕自然招福迎祥凡用必生於賢貴可作煉丹之所也聖人能體天之道法地之生把日捉月包乾裹坤欲得烏精先求兔髓乃羲皇之取象也先文後武合易道而行焉水火抽添得在於神功妙用自然陽生於金室也且夫陽生於金室也且夫陽生者

復子時興黃鍾應律陽氣通行漸歷臨泰至
已則乾剛數盡坤柔將至陰生始午漸歷否
剝坤亥將終運移歲月丹道將成子出母胞
脫胎神化始午是離火生汞也復子是坎水
生鉛也汞因鉛結鉛因汞伏乃子母想戀而
成丹也自合自然至精至妙不可不思也要
在細求真訣志悟玄通別假驗真是非可見
吾因達日月懸明之象千變萬化之機生生
浩浩無窮無極得之者豈不壽同天地何得
輕議於非人哉故少立道論非成篇軸述此
言之精為丹砂之秘錄如同口訣聽吾所囑
妄傳非人殃禍疾速戒之戒之

日月雌雄論

夫南華至極金闕神室圓明廣大浩劫無窮
輪須彌兮無差曉夜霞散落兮處暗處明循
環九十萬億行健而布氣生靈日華天寶龍
光照耀烈火霞明燄燄通靈通靈達聖恍朗
飛鳧飛晶靈透體光明光圓九萬周而金
城陽洞之中空青之林須神龍化中有金神
金剛密跡紫霞鬱鬱紫雲紫神霞英英生紫

壽紫生霞英紫靈潛應而出紫真青陽紫極
至真至靈生生相續元始元晶者晶乃其靈
獨透元始者為萬寶之初先也傳萬氣之祖
氣藏萬物之元氣氣本無質神運氣化上則
經天下則緯地交踔如度合景如梭一往一

來南而復北日道南行萬物形消數極日迴
北陸萬物潛應皆生黑赤二道交躔黃道運
行南北人能觀天之道執天之行招攝龍晶
虎滄霞餌須是玄門匠手能修金鼎調燮則
以陰陽盜虛無自然成質虛無何有象逐何
生幽陰隱兮內懷鉛德火動兮外陽舞空勝
光八萬丈下臨神室無窮流霞駐景深入虛
極之庭補助河東運入明堂正德寶華光滿
五彩霞生兮化青青之土火動兮變灼灼之
紅蓮慘陰無光兮真鉛沉黑舒陽現明兮真
汞浮白潔白見寶兮可造黃金寬定魄疑兮
片片霞新馬齒如霜兮水銀成粉能點死尸
兮歸魂復醒其功莫測兮鬼神莫能驅其奧
火數難明兮至聖莫能知其用玄元妙化若
有若無若有者真鉛而有象若無者火自於

虛無離火虛化兮華化火華化金憑兮火化
功孰能用兮無中化火丹砂就兮火化無中
有火隨火變無遂火無生丙辛之氣兮化真
水而滋乙庚化真金丁壬之氣兮化真木能
滋戊癸化真火甲巳之氣化真土土能生萬
物為丹母父母傳胎列名九九道元年是曾

祖子子孫孫子繼父乾道成男坤道女青道
氣出黃道東迅雷忽發昇青空雷天大壯震
東卯四陽應候榆華老凋零落葉亂紛紛斗
轉星移魁在卯白道氣出黃道西鬱鬱金華
生金雞金生西旺兌西酉齊麥何曾不表朽
四陰風地觀斜陽斗轉星移豈在酉赤道氣
出黃道南熒熒赫赫常炎炎正陽火旺離南
午巳午至丁一陰祖天風道起火欄珊盛極
則衰衰在午黑道氣出黃道北華池神水元
烏黑黑中漸長一陽生復卦因茲發兆萌黃
鍾建子漸通理天地經綸復更始日行黃道
運其中月行九道為太一九道九鼎至神室
上古軒轅曾制服黃帝乘龍昇紫微七十二
臣皆羽客登雲天兮步虛空飛入金城兮丹

霄偃仰從茲得作真銓客曾遇神君賜大藥
 隨駕從駕經峨眉不枉區區受勞役茅茨不
 剪路難行荆棘侵天沒遠山峨嵋峻嶺難登
 涉禮請皇人駕晚還不受傍門并小術不言
 咽唾成金液不煉小便為秋石不言辟穀與
 休糧不解搖肩并數息不曾閉目弄精鬼不
 言握固擒魔賊不言陰景滋靈物不言三峯
 御女術成道成仙上上機世間學者不能依
 說與凡流都不信讀了旌陽記可知

藥母論

夫丹道者非人間五金八石朱砂水銀之所
 為也是無形合虛曠成虛無是謂真虛真虛
 之體還丹之基大藥之母大藥之母何形容
 形容體貌緣何質質者混成中有物有物來
 居象帝先象先真虛合自然真虛自然合色
 象色象之因神運轉運轉真虛虛不空不空
 之妙有神通通神神化神色黑黑者玄元藏
 道德道藏玄德大淵深深廣淵源號北溟北
 溟廣大生浩浩浩浩無邊無極道無極大道
 道生一一極高明先天得先天故為元始精

六百萬歲道生成成道緣宗祖能生萬
 象為丹母母鉛黑母鉛黑時緣何得黑成水
 六元居北上應星辰主化育下生鉛精含五
 色色化青黃白赤黑黑者玄元是水基水者
 道樞其數一一者坎中真一之氣符合恍惚

杳冥相須相將象龍須更象虎虎龍之初夫
 何有乎陰陽感激無形合虛虛生於有有生
 於無無為之始有為之母四象之首五行之
 初丹砂之樞紐也樞紐者水火二氣相交也
 水火相燥也陰陽相勝也何以明乎畧試之
 且壺中日月是水火之氣水氣潤下火氣炎
 上上降下升相交相迎相迎相接水激火滅
 火滅為土土能生金金能生水金水相生遞
 相含孕滋金而益水益水而滋金金水相符
 潤澤肌膚肌如瓊酥素真玉華延遐無價無
 價真珠丹砂形軀夫何有乎無質生質水火
 相滋二氣相須無形合虛合虛之體體用一
 斤之數數分兩兩覆仰兩圓論未合之先先
 定上下上弦數得八下弦數亦八以二八合
 上下得乾坤之體乾坤體一斤丹道正不傾

剛柔有表裏金水分兩停陰陽有輕重有無
 互相用互用辰三才乾坤合體哉乾卦象天
 覆者也三畫體連坤卦象地仰者也六斷通
 氣氣通往來三連通開文開六斷乾卦三變
 坤卦三變乾連坤斷斷續連開黑白往來大

哉黑白陽種陰栽栽培育種種出黃芽黃芽
 生汞汞吐三華汞結成砂砂如金粟一粒一
 服服食百日改形換骨骨變金石形神相得
 形神俱妙壽無窮極金砂聖德無質生質質
 生於無卦爻相符符合震兌坎離交會四象
 虛無不可畫圖元精難觀無形合虛無形之
 形虛化之化化丹砂者自然也丹砂化生於
 自然者妙用也妙者少女少女屬於兌方金
 母居金父之位長養堤防者也長者一也養
 者四也長養金水也金水乃四一三日配庚
 庚生兌戶兌生乾父乾者金之父也金體以
 水火為基火盛消金金化為水和融周章其
 水比轉而東流滋震木之蒼蒼生角亢之龍
 光東方之宿荷南方之熒惑燥奎婁之氣整
 庚辛之位位應西方太白金堂金堂虎房調

理陰陽陰舍陽房昭明日所赫赫神方紫華
鬱鬱光輝輝日日耀玄空光明相通上下貫
通三才水火發為寒暑火升水降同日月之
往來水火隨日月不虧明砂汞與鉛銀同一
種一種靈苗神異藥黃芽一鼎分二八二十
四鼎始華池終則神靈生白雪神符白雪能
返魂下士聞之生謗瞋為何因既死如何得
返魂既死永休魂魄散魄散魂消何處尋徐
福經年採藥去仙草靈芝無覓處蓬萊仙草
既無形且道返魂何所據我今說汝返魂藥
返魂須是天魂魄此是人魂正祖宗返魂再
活死形容迴體再活復如故再生人世何法
度其法度所生元胎魂父母父母元胎不可
論浩浩生生萬種魂種於稼穡孕生胎胎卵
濕化化生中或人或獸或禽蟲人獸禽蟲皆
稟性性命相連魂繫命魂是金精作命基命
基養性魂相隨性命相連繫魂魄屬杳冥
魂恍惚惚窈冥二氣精能生萬象合乾坤
乾坤大哉合門戶易蘊乾坤合鳥兔烏精兔
髓與魄魂根蒂相連屬性命煉魂煨魄作神

丹攝召魂靈能返還不是神符并白雪一鼎
丹砂效也難一鼎丹砂可服食久服回陽能
換骨回陽換骨作真仙須是神符并白雪大
哉神符真白雪返魂再活生徐甲此是玄元
至妙門小法傍門定不能傍門小法術雖衆
不能勝極真鉛汞真鉛真汞真龍虎龍虎輝
光似盤古始青之下虎爭明奪神光兮分黃
青龍虎精光兩相射採入蓬壺金世界中有
留光聚寶臺寶華圓滿光明開光皎潔五色
紅璃籠寶月忽然寶月罩紅璃互相籠罩光
相結水火交纏混日月日月合璧如連環五
星連珠貫五行貫穿五行不散失自然水火
生神物神物異南極老人星呈瑞星呈瑞神
助太陽生紫氣紫氣如烟直上騰上衝華蓋
鼎中心鼎中盤結如霜雪上降下升相交接
交接相連互枝柱玲瓏狀如珊瑚樹珊瑚散
索枝零落陽剛漸長陰弱剝盡羣陰陽氣
加丹成九轉結紫華紫華光裏撮金華撮得
精英五帝華彩霞精分五名朝霞明暮霞神
落霞靈飛霞降火霞迎迎霞嫁嫁還家家生

五福真貴霞妙靈砂吉祥萬瑞大年霞廣靈
砂嘉瑞衆尊拱龍霞紫靈砂普濟羣仙萬歲
霞萬靈砂點石為金如意霞寶靈砂五霞五
石五靈砂太上玄元聖祖加加為五鼎紫神
砂二十四鼎分五鼎加添水火煉成砂歲月
連連相接接十二神符九白雪轉轉增添加
日月日月增添添水火加陰符陽符不可差不
差不凶不改變白雪九年重入轉入轉砂神
力加神符神藥藥變化藥屬陰陽陰陽屬卦
卦火相扶陰陽相駕陰陽推遷整續無暇整
交續卦隨文變化往來不定上中與下八千
六百四十卦乾坤坎離計四卦離卦火升上
坎卦水潤下坎離水火相驅駕相驅相駕火
隨卦卦火虧盈還本源返本還源源又年又
年又月月又日日合元符火記曆火合元符
記不差火華疊疊累精華至神至聖至靈至
極不可加其福無量無邊至極不可加廣大
神通靈變至極不可加三不加此是玄元聖
祖砂三鼎砂六年紫靈砂七年紫壽砂八年
紫金砂上品上藥藥靈紫篆神藥神符自天

降地隨宜化質鬱鬱神祥萬瑞萬靈至專至德變化不窮不可加曾將一粒變天涯既能濟命復齊家人能聞早勤修煉上帝邀君升大羅

藥物是非論

夫乾坤交媾萬物化生乾而不元元而不亨亨而不利利而不貞則違天背源陽無所施陰無以明故上不降而下不升天不氣而地不氣既失中和之造萬物何從而生哉是謂藥不正而違天火不合而背源火雖動而天符不應靈不降則意以飛揚藥不正則風雲不濟虎無形則香絕龍光且丹砂何從而生哉是知丹須藥化藥自丹生金碧經云穀為金精水還黃液者藥之化也藥化則火動華浮迥然獨異母舍彼生涌成黃液是太陽之精氣號曰流珠流珠即流汞也日意欲降如露華滴珠聚而為水流而為液凝而堅冰結霜玲瓏珊瑚屈曲華英桂樹寄名偃月靈芝結成大寶珠火運三光靈輝照夜此是陰陽相濟巽艮還坤陽往陰來明消生暗明暗者

九盡也九盡則陽光漸亮神府藏輝光曜隱明靈砂伏體生暗者六生也六生為陰符之始六二晦已六三壬癸圓歸黑體此乃乾坤終始象遂支生神變靈通藥之化也自然招霞攝彩聚景生靈引赫赫之日苗孕圓明之神藥招符造化虎瑞龍祥五音互奏瑤光結琥珀金膏六律遞遷丹砂點紅瑠瑯火虛明而經陰陽出入二分則金盛木榮鋪舒藥化藥化者是朱雀調運化得甲乙而滋丙丁滋養朱雞雞屬西位化兌方而為金金生於

水配合壬癸水生於金氣稟庚辛金水相生自相含孕在母胎中曰金胎水母水火消燦或沉或浮浮者砂汞白沉者水鉛黑浮沉不定者難窮測太上曰視之不見聽之不聞潛藏造化拘逐時分時分謂子午卯酉也復子則魚鱗狎獵始午則馬齒如霜壯卯則琅玕鍾乳觀酉則羽翮摧傷剝戌則有似犬牙坤玄則陰生陽化夫坤生震兌乾乾生巽艮坤且乾納壬甲坎懷六戊艮合六丙震照六庚巽成六辛離藏六己坤包乙癸兌感六丁八

卦從乾變十干合天元東方甲乙木者青龍也位角亢房心尾箕七宿其形如龍在於東方故曰青龍也南方丙丁火者朱雀也位井鬼柳星張翼軫七宿其形如鷄鳥在於南方故曰朱雀也西方庚辛金者白虎也位奎

婁胃昂畢觜參七宿其形如虎在西方故曰白虎也北方壬癸水者玄武也位斗牛女虛危室壁七宿有龜蛇之體在北方故曰玄武也八卦乾成象四七運神功考日躔南北月度西東運移隨斗轉變化在其中中有靈砂鼎乾成水銀粉點汞作黃金何啻千萬錠濟世不為多未足為神聖服餌作飛仙白日昇青天超出三界外不被五行牽我命方在我永脫幽冥苦若非大還丹誰免歸泉路吾不敢虛說學者當自悟盡迷三才理乾坤盡終始砂汞與鉛銀情性本同根會得聖人意造作黃金價產出夜明砂丹砂號如意煉成無價珠壽命同天地得其理者須當愛敬覽此文者與君證性學者味而詳之作丹房之明鏡

丹砂證道歌

教子真妙言令子知道元無名天地始我得
天地先有名萬物母萬物復洪源聚陰以為
地積陽以為天盜得三才理丹砂合自然乾
坤真正德晃朗生靈質香香復冥冥迴光含
太乙金以砂為主稟和水銀母太陽離火精
射入希夷府靈英透景明光華赫然住白虎
吸紅瑞金華生王芝欲凝成至藥萬化隨交
策丹象逐交銖靈通難畫圖寶結藍天碧霞
光分五色一號紫金紅二名飛白雪三日天
谷青四號黑鉛液五名中黃精固形萬萬春
百骸搜九竅是病都除了救却老殘容身輕
髮不皓續齒如銀玉視暗如燈燭隱跡在人
間積行施陰德不是戀凡華玉清朝未得病
者即與醫貧者贈黃白學者遺丹經指陳通
口訣功行一朝圓天書朝太極真藥便是鉛
真汞隨火發水火應天符不得差時節四季
若不調寒暄不應律仲冬如炎暑仲夏濃霜
雪多應更漏乖晦爽不明白坤火衰將滅陰
侵萌未發水盛坎消陽火多將伐木相尅不

之五

十六

相生陰陽不順律火金不返還斗錯移南北
四七亂縱橫璇璣皆喪失鍊士審思之留心
子細推知之不必言在勤而行之此書萬遍
讀名曰上天梯
許真君石函記

許真君石函記卷下

聖石指玄篇

萬象虛生何所約妙化本因丹汞作扶桑東
出金烏精炎燄羽毛光爍爍飛走陽火名曰龜
暮落朝榮晦還朔紅輪駕起景陽車循亡還
合遊巨郭現出真精透體砂爍石流金孰辨
博光濟乾坤受日霞萬物生因丹化作丹砂
則非有為物不煉五金燒八石太虛中有顆
還丹化作夜明珠不識珠光鬱鬱現丹霄玉
兔澄輝逐卦交坤生震兌乾將巽艮坤終始
復陽交陽往陰來神聖藥仙真號曰紫金膏
一點瞽人雙目明二點枯骨再生肉三點頑
石化作金四點長河化醅酪五點春華不墮
葉日月長開永不絕凡磁瓦礫盡成金朽物
沾之色變新勞瘵傳尸若得藥服之立効便
身輕愚者只言身內物盡向房中尋配匹即
非身內氣和精精去氣消何所入百神解散
盡遺亡老倒形枯成癱疾聖人言此總成非
爭如煉取黃金液師言金液昔何因盤古初
分大道根本是龍精生虎髓甲乙庚辛化壬

之六

之六

癸丙丁朱雀火神飛飛下玄天合戊己上降
 下升三十六赫赤交躍在南北微微騰倒天
 地精妙造盡從三五一三五與一何所云生
 天生地亦生人生天能有回天力生地堅牢
 萬物榮生人人中分貴賤福淺丹砂豈能煉
 志士先須認取鉛不辨真鉛枉修煉天有五
 賊見者昌鉛舍五彩態殊祥生自無名天地
 始有名萬物母非凡非凡通聖人難識即在
 玄元藏恍惚杳杳冥冥期至精激陽為電生
 光明光明盤旋分五色下有鉛精人不識春
 元草木夏如冰秋不聚霜冬沒雪含和長養
 漸通靈黃芽不與世鉛親黃芽養經八百歲
 化為青汞卒難尋青汞水銀難尋覓周流四
 大無窮極青汞又經八百歲化作青金轉難
 得青金本是青龍骨生數為三成數八三八
 數終汞氣青化作青埃飛上升上升永作仙
 人極浩劫元明為五福翡翠景雲白青埃升
 赴清都歸所屬翠華進入紫陽宮昭陽殿起
 龍光紅光明晃耀照無窮極陽絕景陰消空
 鉛分五彩燄飛空青赤白黑黃居中焚焚皎

皎色融融紫神瑞氣丹霞籠萬神呼吸鉛氣
 通玉童玉女啖太空飡食其輝天老翁羣仙
 飲食壽無窮先朝玉帝現玄穹說是還丹藥
 祖宗此鉛不與世鉛同懸空晃朗朗懸空落
 霞光透水晶宮隱明內昭金雞容呼吸風雲
 會虎龍龍呼於虎虎呼龍浩氣結成真至藥
 人食迅速入雲中改形換骨身飛空貌同元
 始天尊容共分一氣天地同返本還源是祖
 宗說盡萬般差別法總與金砂事不同住世
 鉛精五金主七十二石之父母煉士英靈採
 得來傾下先須去陰土鉛砂搏成如土塊六
 一固濟相愛護用火煅煉一晝夜火滅烟消
 土化灰騰鉛倒製入灰池火發鉛鎔化神水
 神水元因出白金先取白金為鼎器白金即
 是水銀胎返本還源水銀製水銀便是長生
 藥不是凡間水銀作朱雀炎空飛下來摧折
 羽毛頭與脚水銀緣此不能飛鍊作金丹為
 大藥更言恐怕泄天機此言聞者世間稀不
 是叮嚀頻囑付好色貪財如獸畜如違戒約
 有神明攝入鄧都罪不輕更有九泉無限苦

不可等閑容易語等閑容易泄非人萬劫沉
 淪受冥苦

神室圓明論

凡世間萬事有一事之非凡非凡者乃真一
 之事也述還丹之道也學者甚多皆不見根
 源難窮本末所以千舉萬敗竟無成果世稀
 遇者哉凡修大丹要在築壇旺方取土地擇
 吉祥不得妄為妄為招殃壇有三級方八
 尺上下不等方各有繩墨上有一層高二六
 上按九宮方九曜九位上方潤一丈六方二
 八之數中有一層高二五中分八卦方壇中
 之心腹中方潤二丈四方按二十四氣下有
 一層高二六下列八門方開閉有度下方潤
 二丈八方按二十八宿四面創劔方鎮壓四
 方八面懸鏡方照滅邪殃掛五色線方依位
 逐方壇上有竈方名曰神爐神爐出沒子爐
 收火氣收火氣方而聚鼎鼎受火氣方養神
 室神室圓明方非圓非明非圓方狀如雞子
 非明方逐月而生金鼎偃月如鍋釜神室為
 子兩分尖入鼎定鼎鼎難定入鼎橫胎倒鼎

偏倒鼎明堂失正德橫胎用定亂陰陽日月
不交金水竭情性相離不相接男冠女笄失
時年氣不交子體不合只因法象有偏頗致
使乾坤不交接坎離南北亂縱橫東西卯酉
難分別水火失位金木差方龍潛變匿失天
際之歸舟殺氣隨風耗散則虎無形者蓋謂
金胎失產難免相離覆載無端傾失神水若
欲求烏獲免須憑匠手立乾坤入鼎調燮重
整陰陽運日月始得依方逐位金木交併運
火氣而生日晶伏金水而滋月魄東西南北
之氣並降歸金鼎之中虎瑞龍祥咸結於杳
冥之內混沌交光輝輝寥廓寥廓真空真空
煉妙煉妙真空真空隱與隱空煉妙煉庚金
妙分少女兌体生壬此言煉妙成神室神室
明開神出沒出為明此言煉妙合為靈靈質
玲瓏神為氣氣無質氣入杳冥通恍惚惚惚
中居中有靈靈言妙氣合為神神運氣氣生
靈靈為子氣為母玄元聖祖豈虛言又言煉
神合於道煉神合道非常道宜向陰符細尋
討觀天之道天若何天有銀河室有何室有

星河布列宿張翼飛子虛危逐二十八宿運
推子水火交躔在南北背參相命合氏房白
虎青龍在兩傍虎嘯風生龍吐霧霧霞紅紅
勝火亂紅碎碎成顆顆顆粒顆粒真珠紅紅
共紫脉生金公金公水土相並合煉就黃芽
成白雪紫砂紅粉亂飄飄飄飄青龍膏
紅粉少白虎老煉就龍膏并虎腦長生殿生
如意寶點金萬兩何足道何足道能熬煮翁
水不老長生殿藥萬萬春麗日滋生天柱明
天柱明時電交魄蟾蜍免髓永浮白魄感電
華生玉芝廣寒神舍姮娥宅飛光砂起震離
東金鳥飛入廣寒宮燦火烟霞龍吐霧絳砂
墜落紫金紅紅英紫金金英紫紫紫紫紫
霞縷縷金光透紫霞烟紅紫混成藏金色紫
華耀日升金碧金碧空青生紫華翠霞澄碧
接青霞霞英靈景靈砂液砂脫離紅青碧色
象則成形現杳冥散則龍潛如鬼匿如鬼匿
飛走水火難尋覓砂汞附形生水火不得真
鉛實不可實不可砂隱鉛中石隱火擊石見
大火生烟不擊无烟體自然砂隱鉛中亦自

然水養火滋才感滋感而遂通生金液金液
通神萬古靈焰焰通靈氣與神神奔氣運風
雷鼓鼓動風雷火生土坎戊玄土金為父離
已北土汞為母汞為母太上語天下有始子
以為天下母天上蒼蒼晶靈飛光直靈感召
砂汞飛光飛光砂炎火逼逼逐逐熬熬聲悲泣
其聲河上應虛張虛張何生水激火烹火烹
子姤女氣索水激子嬰兒脫黑脫黑則潔白
見寶氣索則變紅離色太陽明太陽舒光為
日新日初新汞初凝鉛汞初凝子丹象何陳
丹象於天出為日月日為流珠元氣虛無透
金入石神出鬼沒神出子神升天門即曰天
鬼鬼沒子鬼入地戶即曰地魄天鬼地魄周
宗祖互為室宅分子午水火交火生土二土
成圭銀化金離中火舍坎中精離中精光天
一伏藏天藏其光明亦不出隱明內照外通
光耀光耀圓空光明相通是金火交光分明
照耀耀者離離照者坎離離坎離離坎離離
通通唯入雄變化無窮聖日聖月靈運潛通
紫靈神藥藥有神通通神陽火燄燄燒空飛

光布氣感而遂通玉芝丹質透霞入紅入紅
 兮火華疊疊透霞兮華彩重重華因二景真
 木真金真木東方兮震雷火生震為長男兮
 震木生火震又為龍龍從火行其西方兮
 兌藏金水水能調庚兌為少女虎嘯風生風
 雨形聲迅速不停形聲絕影金木交併二氣
 降靈搏成金精金精大藥中有五行五行神
 水神水金聚神水神火兩相親火中水處水
 中合金陽真承受金氣震合庚辛入酉位震
 受陽符漸成九爽利舒光震初有從初入轉
 震生靈坤初六變成初九震照六庚庚屬酉
 震當五日為一候震來受符六十時陽遁上
 元終則始終於震卦始成兌兌逐陰符坤六
 二交爻變象莫能窺六二換陽成九二此是
 金來入火鄉月行丁位半輪光金何為火何
 以兌感六丁丁屬巳兌屬金丁屬火金火相
 交火生土土生金金火始兌當五日為一候
 兌來受符六十時陽遁中元終則始終於兌
 卦始成乾陽往陰來任自然陽極乾陰極坤
 乾終九陰終六六二六三兮三變成九九三

夕惕兮成乾體盛明兮圓照東方甲六甲屬
 兮乾當三五乾當五日為一候乾來受符六
 十時陽遁下元兮前三十五積一百八十時
 兮象半年德就乾體交二八陽極陰生兮乾
 體滿退陽就陰兮轉受於巽巽統陰符坤初
 六六辛成巽成自十六十六至二十六巽將
 生艮巽當五日為一候巽來受符六十時陰
 遁上元終則始終於巽卦始成艮巽艮交爻
 象已定象已定艮合六丙當受巽六一巽六
 二艮六三加臨陰已盛陰盛水旺火將殘二
 十三日屬下弦下弦艮火自合虧艮當五日
 為一候止艮來受符六十時陰遁中元終則
 始終於艮卦始成坤坤象黑乙癸六三兮坤
 抱乙六一屬坤兮三十日坤當五日為一候
 畢坤來受符六十時陰遁下元終則始始於
 前前三五終於後後三五五六候昏明受寒暑
 昏明晦朔運推移晦積一百八十時象半年
 前弦之後後弦前六候三旬象一年一年全
 用十二節卦火虧盈逐一月一月六候一周
 天先天而後續後天時計一萬零三千一萬

三千符火足准三年三年火煉流珠鼎鼎似
 招陽聚天鏡鼎中光映日霞紅霞映日竟來
 合鼎合鼎日紅傳暮景暮景南行日至丙日
 至丙午爻並承冲神室神飲景飲景沉醉醉
 復醒神氣冲和神醅酹神醅酹綿綿餒餒通
 靈光運圓光明鏡面火晶盤晶盤散撒如金
 粟金粟火華榮感醉如柳麥色黃深太倉神
 舍盤盈盈盈閃爍晶赫赫夜屬月鬼鼎象
 白鼎象白兮是月圓鼎通天天上月圓鼎亦
 然天上鼎內卦屬乾乾鼎圓明運月圓光如
 鏡面水晶盤煉出銀蟾似月圓月圓望盈巽
 損側晦屬陰符鼎象黑朔象白晦象黑黑白
 虧盈或圓缺圓缺之中月明中夜聽更漏漏
 才終當日視晷盤久晷景忘前日落酉落霞
 紅象應丹砂鼎內同映結紅霞鼎玲瓏玲瓏
 火化華芙蓉火符結撮曰洪濛洪濛不是尋
 常物入口美味甘如蜜因食不覺體隨風輕
 舉飛騰翫太空翫太空顯仙宗莫言來世又
 相逢太愚蒙休談妙有說真空是非同空即
 是色色是空其色蒼蒼照耀紅與君說破我

家風太陽移在月明中月明太陽天上藥人服之時跨鸞鶴萬法千門都是錯學取吾家這一著這一著跳出五行真快樂

金鼎虛無論

余聞上古修丹須憑法妙會多生夙契相遇成真是謂共獲生天地之靈也或問天地之靈生於何所答曰鑿開混沌土分黃黑色生天地之金精深藏溟津為道之根本羽客受得可造金鼎且金鼎者夫何為生何為而有曰生自無形無名之始有何為萬物之母子得金精作命基命基只是金華池華池神水太淵晶太淵金晶絕萬靈萬靈號曰萬物母先聖將來為鼎金鼎金元來藥裏尋尋來不是世間金世間金何足異金鼎鼎金通天地通得三光鼎受符汞侵金鼎氣生虛虛氣生虛無生有有生無元有虛無虛化樞樞紐的然真種類何憂水火不吹噓水潤下水在上魄吸水銀竟蕩樣火在下火炎上火養水生逐交象陽象流珠水作丹陰象隨金逐水長金水火名三五金三五金主策外承相處震

青龍兌白虎乾體圓明金三五金漸晦水漸舉白虎虧盈變黑虎玄武陰生入癸鄉巽良還坤水三五金為子水為母陰符陽火分子午剛柔文武運推移火生火滅化為土此是火三五水火交四維金作火將衰一作水火

則終火則始衰則終生則始定浮沉兮金化水分刻漏白化黑黑則終白則始黑白往來逐月矣知白來守黑去三百六十有五度開生門閉死戶水火優游居鼎釜水火無差樂有靈為何靈水消燂火薰蒸水火為媒招日之六。 竟竟張神碎飛陽華魄啖竟華食碧砂食碧砂食馬牙馬牙靈異世無比得號流竟竟涉水水涉竟震陽明天符降奉日晨准日訖急急如律令勒追竟來伏虎窟呼吸風雲水火入水火烹轟虎噴聲水靈晶火靈晶水靈火靈魄與竟魄靈能吸竟靈晶竟吸魄魄吸竟竟吸魄子竟定鼎魄吸竟子魄鼎竟且竟鼎者制伏水銀不飛揚翔戲鼎光散霞消燂燂紫金紅粉故曰竟定定則不動動則火直火直往來不往不來著而成寶且魄鼎者玄

武寧靜靜則金生水金能生水水乃澄明明生聚景故曰魄鼎乃是也金養水火養金竟戀魄魄戀竟自然金鼎宰神明產出丹砂性合情不是硃砂及水銀大藥金丹三八品萬象交銖列金鼎水火加臨有淺深二十四氣相推准視之不見聽不聞高壽妙年修金鼎燒成無價珍回陽換骨紫消金紫消金通神靈金鳥入陽光進青霞舞紅霞運青紅同入歸金鼎修成造化爐九還七返煉虛無七返煉成紅玉粉九還煉就紫金酥紫金酥紅玉粉之六。 竟和魄魄和竟元有虛無虛化神神化氣氣化水水化木木化火火化土土化金金化水攢簇五行金鼎裏騰騰兩曜運光輝水飛火飛離化火坎化水水激火火激水離咀坎坎咀離相咀相嚼碎虹蜺虹蜺氣結如屑硝馬齒槎牙光皎潔光逐人生虎魄中紫金臺上凝霜雪色若瓊瑤虛飄飄陽氣輕清輕拂拂輕清陽砂光耀日耀耀爭光砂奪色焚煌晃晃黃與靈與靈能點化生靈與靈本在扶桑出體因砂有鉛中得騰光粟亂星飛亂星

研細青龍骨至神至聖飛騰物飛騰不飛何
 得知試將此子望空擲果然能有回天力丹
 砂高奔登太空未見走入金烏窟輕清陽光
 養陽藥華射陽光光射藥相輝相燦混其光
 吸吸紫華升太陽太陰太陽真水火水剋火
 滅化為土隱明伏火土潛輝潛輝藏虛虛化
 氣虛氣接連通上下通上下兮火隨卦卦火
 虧盈盈則昌陽晶逐火火招陽陽燧燧日兮
 照陽光照陽光火著光幾千萬丈光生火無
 窮無極火勝光衝運氣光徹地地通元氣
 火隨光火氣運行生萬物目前火化暉陽光
 陽燧聚陽光感激感而遂通生恍惚榮榮赫
 赫燄陽精光透烟生火焰燦陽光隨入黃金
 舍照耀乾坤砂世界金砂噴火散陽光大地
 陽光生世界光逐神生神逐光大千沙界此
 中藏劫盡恒河沙世界一砂一劫失陽光陽
 光既失何所名龍漢延康至赤明此言劫數
 已沉淪劫力難逃不可聞黑風飄蕩失三才
 倒嶽摧山盡作塵地水火風皆席捲屋宇樓
 臺盡底沉蠢動含靈皆失養不分南北與東

西森羅萬象無蹤跡五行四象何所覓聲響
 聲形不可逃混混元光皆暗黑玄寂寂復玄
 玄不明深處至深極至深極則返還元返本
 還元天地先天地先一氣能分天地元元黃
 正氣真一祖能生萬象為丹母因母立兆作
 丹基兆召青腰使者歸青腰召入留光殿煉
 作窓塵光不現窓塵亦名曰黃埃太陽變太
 陽變則有何為水火通流十二時十二時無
 中有子午卯酉分四九四九火攢三十六子
 午卯酉分南北午屬陽陰火發辰戌丑未分
 四八四八火攢三十二水火烹煎成既濟子
 屬陰陽火發寅申巳亥分四八四八火攢三
 十二百刻時辰分晝夜晝為暑夜為寒寒暑
 分明順陰陽陰陽兩分如雞子生死常七在
 始終三日庚生震受西謂鬼生坤在東北魄
 喪乙謂鬼死死生相接無休息木三金四合
 成七陰陽兩分分兩弦合就金胎坤合乾包
 裹乾坤須固密手搏日月為神室坎殿光輝
 張麗華神室圓明三五二五庚生震兌乾
 坤包乙癸為陰乙包藏弦望晦朔宮黑白虧

盈吉或凶吉當圓滿凶却缺神明變氣失符
 節金胎神室象太陰不信但觀天上月黃白
 在裏之精鬼魄白鬼黃鬼入魄黃如白蕩白
 迴黃精黑轉迴黃轉黑混其精鬼煉魄黑散
 先生現黃白黃白團圓光相接生天太陽生
 地月虎吸龍光透體明白金胎內產黃金黃
 金白金分二八萬古傳流不敢洩說與凡流
 却不信不信但教如華看向上元來有一著
 認取生天生地藥生天生地亦生人君且思
 量仔細尋尋得之時赴玉京跨鶴騎鶴君上
 升。

明堂正德論

夫明堂者其名有三夏曰世室商曰重室周
 號明堂為天子布正德之宮臣僚序尊卑之
 所明堂奉日門立正陽上古及今尊真神所
 得號明堂者黃帝於荆山煉金液神丹造玄
 一室其室附火而生陽光積陽為明亦稱明
 堂又曰蒼精神舍應日月之象作神明之所
 其所方廣大明四通靈神通靈神者水火風
 雲也水火歸藏火藏離所水歸坎鄉風雲龍

虎舉西合東畢昂尾箕二十八宿烏墜庚辛感化生育氣平西方水火金木相剋相生五行返覆逆則招禍順則致福喜則或具太平怒則或生兵革不祥立見災殃丘陵戈戟殺氣侵天飛砂走石慧星徬徨驚飛太白國有傾危火難調燮致令金水周彰龍虎烹轟如是則陰陽相勝相生相殺之象也且兵革者金火鼓動之象也鼓動轟雷轟震響震響者是陽明火燥火燥傷金為烟散失金液何求炎火謾張空設下玄珠燒損火蟲飢魄弱。鬼飛則靈丹遠矣水不可大盛盛則陰侵其陽陰立則陽不滿陽不能勝其陰厥陰鼓風推傷損木損木者神龍虎抱疾疾中有丙故曰病病者日月不換丙不換丙者數差其偶也陽失其契陰侵其明此乃陰陽不交之象也。若陰陽不定則四象不立八卦未分且丹砂從何而生哉火體陰陽得中水火兩者耗器憑勝負在丹基之堅固故俯仰免踈虞體兩弦合金水變化生虛無托樂化樂化有還光化藥無中有還有是還無無則無固必有

是固誰質有無兩端的聽吾聊陳悉且無者水木金木之氣四方隱於虛無且道藏乎其間矣此言無質成形形生何所不達無理輒敢妄評天地之精靈不可輕舉惜乎未得煉之可取煉之未得別也難圖且有者土金玄黃之器其器得火而施張得則設生感召始則若有若無若有則霏霏微微道隱希夷希則感而氤氳夷則動而氤氳希夷感動氤氳橐籥始之肇基立此已萌太陰化生化者神運神運氣化凝委而成形質形質蒼蒼霞火流光光華精結精紅透魄紅影來朝結就玉霄絳霄霞結號離紅屑離紅飛揚輕紅翔翔神物飛揚五色翔翔五色太陽光青黃白黑黃黃居中央君父太陽太陽黃道黃道轉北黑道迴還黃道迴還黃應律律呂相生冬至一陽日何太短夜何太長月四夜九陰勝其陽陽生未復晷景滋生時計月時至日生冬至極冬至極九日之中進一刻五九五刻進則終四十五日立春功立春之後得九日九日之中進一刻五九五刻進則終四

十五日春分同春分之後得九日九日之中進一刻五九五刻進則終四十五日立夏同立夏之後又九日九十之中進一刻五九五刻進則終四十五日四節同立夏至日中六刻進則終四十五日南極夏至後退得九日九日之中退一刻五九五刻退則終四十五日立秋功立秋之後得九日九日之中退一刻五九五刻退則終四十五日秋分同秋分之後得九日九日之中退一刻五九五刻退則終四十五日立冬同立冬之後得九日九日之中退一刻五九五刻退則終四十五日八節終八節三百六十日晝夜三萬六千刻三萬六千時計時刻時計刻冬至日中四十分刻日景攬按如電激太陽疾速不停光自然陽氣索滅藏陽藏陰用無休息陰生陽長六十刻陽終氣升陽光出九華明九華光裏翠華青翠華神所尊光明尊明神黃神昇明堂神稱帝皇帝皇傳赤帝度色青帝受德白帝生光黑帝玄黃五帝混合混合神光神光鬱鬱神用無極神極受正正其神色神藏其

室神黃神黑黃黑神精黃者金神黑者北靈
 黑者水基內懷其精其精甚靈其精甚堅太
 上曰其精甚真其中有信信無不應信應者
 天符也天符照明飛符恍惚靈運潛應神
 紫靈紫靈神藥藥有神靈神藥靈化元之
 英神與氣精神昇紫雲其氣運轉甲丙庚壬
 庚壬乃金水相盈甲丙是水火滋榮二火成
 炎二木成林火木春應姊妹弟兄坎離震兌
 男女相親男冠少陽女笄少陰陰陽合度七
 八之數七八數訖九六相得晦朔弦望四者
 三十九六之數老陽乾父老陰坤母因母致
 親比夫人倫父之制子子之制孫生生相續
 親之又親鉛汞相親無異人倫陰陽交合純
 粹之精靈續其景景續其靈靈宮裏虎嘯
 龍吟五音互奏六律陽明陽明神光照耀明
 堂明堂正德君臣相得施仁設義講武修文
 忠信禮智五常和平皇化天下富國安民諸
 辰經歷神氣滿室五氣交併神降奔突氣如
 烟霧交心神御交合之道順其氣序氣序無
 差昏明寒暑晝夜寒陽流陰注廣寒宮結

水晶砂砂結玲瓏若馬牙馬牙本是金烏骨
 赫赫日精歸月窟月窟日照白明堂明堂便
 是金水室金水互相生金潤生黃液液生鼎
 沸汞流神水瀑湧三三重疊累疑如堅冰
 龍蟠虎視虎性龍情隨光逐明光中恍惚明
 中杳冥丹砂靈英靈英之質生於神明陰神
 陽明積陽以陰陰以神之陽以明之陰陽合
 度化育之基化者謂日有三照育者謂月有
 三移日月合氣二氣相推水一火二合而成
 三三生萬物三變至極三者永也永變生靈
 靈英獨秀異寶奇珍五行神物藥就希夷人
 間術士必不能窺唯有志者懷而待時得真
 五行之妙用假凡五行之水火五行生剋其
 理自然聖人神而明之以知天地之化不過
 曲成萬物通乎晝夜之道晝視晝度准則天
 符夜聽更漏上管河圖月紀低昂星稀南北
 虛張下應於鼎中神龜隨火而奔逐黑虎浮
 東白虎穴赤龍跳入青龍窟二藥還元復混
 融丹砂合體入金公永與鉛合砂與金親金
 作神室明堂正德恍朗玄宮乾坤合同坤生

震龍陽符復行離魂入魄運轉天罡水激火
 發鼎釜俱鳴陰陽運轉震受庚辛金本剋木
 夫何以生月行丁位金入火鄉火盛消金金
 伐木榮火滅為土土能生金金能生水水能
 生木相尅相生互為父母父母生子子繼父
 母坤生震兌生坤體三五氣足三光合度
 鬼魄生光月滿東方月滿復虧陰侵已前十
 六受統陰符復行良直丙南二十有三三五
 候足金入水鄉坤符蕩蕩水歸北方凝而成
 金化而為水火隨爻動象逐火生出設神爐
 明藏偃月長養金胎化生金液凝如黃酥碎
 如金粟金色透明從黃返赤煇煇火生而成
 還丹開爐倒鼎迸出霞光金砂如粉研細如
 霜和勻搏搗搗搗陰陽丸成黍粒謝天祭畢
 萬斛明珠難換一粒一粒繞服身生羽翼呼
 風召雷萬神侍側更換四時留連日月冬變
 炎暑夏飛霜雪秋發春華春飄黃葉所謂宇
 宙在手手萬化生手身者也長河化醪酪點
 金過北斗吾不敢虛說識取無中有無中生
 天地我同天地久其道至禁訣之在口安示

凡流必遭殃咎慎密修持神明護佑廣施陰德神仙必有

許真君石函記卷下

九轉流珠神仙九丹經卷上

之七

太清真人述

前闕

丹砂所出非一郡縣也故言婚親多也道士持戒游五都五都者五嶽也欲作神藥也其子四千者市水銀也金銀加者鉛與水銀合故言金銀加也子明炊婦與赤爐者水銀與玄黃合在土釜中也故言與赤爐者土釜名也水銀者釜也言水銀與鉛合大怒欲飛赤故言口牙用口牙如黃真多者言鉛與水銀合變化生玄黃也蒸覆黍筍中如巴者言飛精玄黃當百蒸之也故曰蒸覆黍筍頭中如已黍筍者謂生竹筍也子明惶悖內懷河車子明者水銀水銀得火逃鉛中也鉛一名河車故言內懷河也隣里雄黃及丹砂轉相和解謝其家者言當以雄黃水丹砂水和飛精也故言謝其家也牡蠣赤石脂使不邪者當以牡蠣赤石脂泥封塗兩土釜表裏內外令各厚三分也使不邪者使神藥諸飛精不敢逃飛去也故言使不邪也言取牡蠣二十斤

合赤石脂治之令如粉和以百日鹽和如泥以塗土釜表裏厚各三分封塗之令陰乾十日乃飛水銀與玄黃合火之九上九下如雪霜紫色色若葱華後乃相聽兩性和兩性和者言藥不敢飛亡與玄黃合也故言兩性和也日暮腸動應感加者兩藥和合也故言腸動應感加也夫妻共戲色忽華陰陽以會樂不過樂不過者神藥成室家大喜故言不過也即日生子如積沙者言水銀與玄黃俱飛著上土釜如積沙也銅羽次藥土龍和者言銅羽者三歲雄雞羽也言欲掃藥當以雄雞羽掃之取上飛精也土龍和者當以白頸蚯蚓汁和丹華也和以復飛之故言土龍和也可化金銀者言丹華用一刀圭粉鉛汞一斤居猛火上須臾立成黃金也故言可化金銀也水黃牙也一斤與一銖者言取九飛丹華一銖以粉水銀一斤若粉鉛錫一斤皆成黃金也故言斤與一銖慎無多也多者金剛不中推少者金弱不中推故言斤與一銖慎無多也食如黍粟飛相過者飛上天也坐知天

地者言服丹華須更飛上盡見天上諸神也
 遠見他者言目大明視萬里也故言遠見他
 忽然萬里渡江河者言服丹華一日一夜忽
 飛萬里不拘江河也行不用船梁乘雲氣也
 故言忽然萬里渡江河也以龍為馬雲為車
 者言飛入青雲從太一真人也時入天門見
 大家者言上天見天上真人之居也故言時
 入天門見大家也身比日月在欲何者言服
 丹華身不死與日月同光恣心所欲不拘
 天地不拘王法故言身比日月在所欲何也
 盡見賢聖相對羅者言見真人太一諸神仙
 相對坐也故曰盡見賢聖相對羅也靈龜駢
 鵝神蝦蟇者天上神龜蝦蟇亦皆得仙伯牙
 鼓琴玉女齊歌青腰起舞悲相和悲相和者
 太一真人從酒作倡也念我父母悲痛早死
 不知道也但獨煩冤當奈何我父母眷屬皆
 已早死痛不得藥也身遂服食神丹華邪氣
 不害疾不過也言服丹華百病皆愈故言疾
 不加也幸得度世吉無他吉無他身壽萬世
 從真人也幸得度世萬餘年也子好學之可

得仙也

解曰治丹華法取礬石戎鹽酒鹹礬石四
 物先燒之二十日東海牡蠣取左顧者赤
 石脂滑石凡七物分等多少自在合治萬
 杵令如粉於鐵器中火之九日九夜猛其
 火藥正赤如火可復治之萬杵下鮮支篩
 和以善百日醞以和諸藥名曰六一泥以
 塗兩赤土釜內外各厚三分曝之日中十
 餘日令乾燥以取胡粉燒之令如金色可
 復取玄黃分各等和以百日華池令如泥
 治之萬杵以塗兩赤土釜裏厚三分復塗
 其外厚三分曝之十日令大乾燥因內朱
 兒二斤去土釜中作藥多少自在下用朱
 兒一斤上至十斤若百斤作藥無常多少
 自在貧人少作富人多作土釜令受八九
 升大者受一斗半土釜滎陽河南洛陽及
 潁川郡者大多一枚直十四五錢耳皆先
 調塗以六一泥塗其內外各厚三分曝十
 日令乾燥乃可用也因內朱兒土釜中封
 塗之令乾燥十餘日及釜口際會無令洩

洩者朱兒飛去先以通鄉煨火以壅土釜
 邊火去土釜五寸許通鄉者馬通也無馬
 屎用糠火煨之九日九夜推火附之九日
 九夜釜著火上復九日九夜火壅釜半復
 九日九夜凡火之四九三十六日可復一
 日寒發之朱兒皆飛著上釜以雄雞羽掃
 取之色紫赤五彩琅玕或如奔星鴻赤或
 如霜雪或正赤如丹一斤減四兩耳藥伏
 火不起名曰丹華和以龍膏丸之大如小
 豆置猛火上以鼓囊吹之飯頃成黃金不
 飛藥成粉汞一斤以二十四鉢火之即成
 黃金矣以作金銀筒以盛藥欲服藥大如
 小豆向日再拜服之藥不伏火者當復飛
 之和以玄水灼龍膏澤令濕浥浥復置玄
 黃赤土釜中封際如法猛火飛之復三十
 六日藥成凡七十二日畢矣
 凡欲作藥時始以甲子開除日大吉合藥先
 齋戒三日乃為之合藥不過二人至三人二
 人同心其利斷金致加精勿入汙穢家欲飛
 藥時釜邊施祭以清酒香餅等黃梁米飯一

斗大棗三斗梨一斗凡用三案案用三杯繞
香起再拜祝曰小兆臣某甲今日治藥九丹
唯神明神仙玄女素女青腰玉女共成之唯
大道君老君太和君今小兆臣某甲貪生藥
神仙行酒起再拜九拜畢詞曰唯道君玄女
願令藥不飛亡之皆令伏火藥色好善隨手變
化黃白悉成服藥飛騰朝於紫宮命長無極
位至真人因上酒凡上酒畢諸赤木實摘實
皆上之欲作神藥勿令愚人婦女小兒喪家
汗人見之及妬嫉多口之人若不好道勿使
見知也使藥不成慎勿令賓客婦女在藥傍
何者作藥欲得寂然無聲響神藥乃成愚人
不信道疑道謂無神藥故不使見也使藥不
成謹候視之無令金有圻穿缺傷者有如髮
穿蟻鼻者藥皆飛去亡其精神失其魂魄但
得其石又失其重寶即藥不良服之無益於
人神藥一銖投水銀一斤火之即成黃金不
成黃金藥不可服也故玄女曰金可作世可
度金不可作但自誤即以丹一銖粉鉛錫水
銀各一斤粉之皆成金銀故言斤斤與一銖

慎無多也常以平旦日出時東向再拜長跪
服之如未粟上士服之七日得仙昇九皇下
士服之七十日乃得仙愚人服之一年乃得
仙欲作神藥服藥時皆先齋戒沐浴五香不
如法藥不成也以丹華釜飛神符大善子無
貪財但飛神藥可得神仙勿得妄傳

真人曰第二之丹名神符本生太陽河伯餘
本生太陽者言水銀本生太陽也太陽者丹
砂也生於丙丁丙丁者火精上為熒惑星下
為丹砂也故言生於丙丁丙丁居南方為太
陽故易營虛日南萬為太陽太陽者丹砂生
於日日生於火火日之子北方壬癸為太陰
太陰者水也故易營虛月北方生磁石磁石
者鉛也其精上為北辰星生坎坎位在北方
離位在南方河伯餘者水銀也取水銀多少
自在置赤土釜中飛之九上九下和以鯉魚
膽復取水銀多少自在復封塗閉固如法丹
華法復九上九下和以龍膏名曰神符其子
四千相與俱者謂曾青礬石戎鹽硫黃也故
言相與俱也河上姤女誠獨妹娥眉白易如

明珠長沙好砂色由由少小貞信不用夫東
西南北父母俱身不沾汗清若珠好待賢士
相待須勇悍敢語言若書安心懷能才有餘
不投人女妄吹嗟河上姤女者鉛黃華也子
明媒之使共居也賢士者水銀子明媒之使
共居者言取鉛黃華一斤置鐵器中以炭火
之即復取水銀七斤投鉛中猛火煨之須臾
精華俱上出現狀若黃金紫赤狀若流星似
流珠五色玄黃即以鐵匕接以取之得九一
之斤即三化九轉名曰丹黃之華一名玄黃
之灼一名天地之符即以治汞化為丹名曰
還丹乃名曰仙藥神丹聖人秘之非凡俗道
人所當見知自非賢聖開通導達殊人乃能
知之故書不盡言言不盡意也故經曰丹精
生日精光明也日子者火也故火名子明也
水銀亦名子明故易營虛日丹精生日太陰
生月位在北方坎其數一故能知一萬事舉
一者鉛也鉛精生月鉛精名太陰石一名金
公一名河車一名河上姤女一名立制石凡
愚之人治藥反用山中立制石非也去道萬

里真人自以鉛黃華變化立制石膽皆出鉛中凡愚民方士好事者治藥反用羗里石膽非也去道萬里治藥由不成也真人自以丹砂精化為流珠雪霜鉛精俱化為還丹黃白乃成服之神仙矣不用此二物治藥雖得丹服之由復死矣太陰者鉛也太陽者丹砂也太陰者坎位在于太陽為離位在午故坎生月離生日也日為夫月為婦也日為雄月為雌也磁石鉛屬太陰位在子其數一丹砂屬陽位在午其數九雄黃屬土其數五故曰一五九凡十五故真人名為三五知三五橫行天下能知三五以治藥為還丹服之耳得長生不死故曰橫行天下故真人曰能知三奇六儀何用餘為丹砂為雄鉛為雌故傳曰父三奇母六儀審知此道何用封侯為此之謂也子明媒之使共居者言取水銀九斤鉛一斤合置赤土釜中猛火上從平旦至日落下時水銀與鉛精皆俱出如黃金色名曰玄黃精一名黃芽一名黃輕以丹華水之名曰黃池一名黃華一名黃龍一名玄制石取玄黃

和以玄水令如封泥丸之內赤土釜中封以六一泥內外厚三分令乾十日無令洩以馬通若糠火火之八十一日當庚辛庚辛者黃金之名也真人秘之不言黃金故字金為庚辛取玄黃一刀圭納猛火中以夾囊鼓炊之飯頃皆消成庚辛不成庚辛火之飛去藥生不可服也當納赤土釜中火之如前封塗之九九八十一日藥乃可用也玄黃一名伏丹一名紫粉欲服之常以甲子日平旦東向日再拜服如小豆日吞一九百日百病皆愈玄黃藥治大癩大癩百日皆愈無所不治子明媒之使共居與不相聽欲上書後復會面神丈夫欲上書者水銀未與鉛和合也復會面神丈夫者水銀也子明迫之者用火也子明迫用赤釜者赤土釜也子明者火也後竟相聽色由由言鉛與水銀合飛之為玄黃也色由由者藥色殊好也夫從外來婦從內來魚水相得乃食行相須四時生子若神廬五色光顏厚寸餘言雌雄相得不復飛去也即復取玄黃和以百日華池令如泥以直兩赤釜

裏及外內厚三分因納水銀三斤於其中亦可納十斤水銀作藥多少自在飛三斤水銀可以飛一人耳今一人得道仙去其藥少故也飛一斤可得十兩飛玄黃耳言取一斤水銀納赤土釜中覆以玄黃其上厚二寸所以一土釜合之封塗以六一泥如治丹華法以馬通糠火火之九日九夜水銀皆飛上著釜裏狀如雪霜紫赤鴻生五色也故言五色光顏厚寸餘以毛羽掃取之和以黃戊若復如初也黃戊者黃狗膽也若和以河伯餘者鯉魚膽也即取鯉魚膽和飛雪霜者水銀飛精合如封書泥丸之復納赤土釜中復以玄黃精覆之厚一寸以一赤土釜合蓋之以六一泥封塗釜口際會無令洩置日中曝之十日大乾燥乃可煨之煨者不可燒也稍熱釜圻也失大藥也復火之九日九夜可止後一日寒發之以羽毛掃取上飛精鴻紫名曰神符還丹和以龍膏丸如小豆常以平旦東向日再拜長跪服之百日與諸神仙玉女相隨從諸神行如飛也欲渡江河海以神符丹和以

龍膽膏若鯉魚膽塗兩足下以渡江海河淮
渭濟以行水上足不濡者不滿沒故言足不
濡得道度世百病除身得不死無百病也服
藥百日腹中三蟲三尸皆自壞敗死下也土
龍魚膽皆陰精也水銀者陽精也故陰能制
陽為藥伏不敢起也真人神人仙人祕不得
傳真人曰第三之丹名神丹五色參差誠可
觀本自正陽武都間者言真雄黃雌黃皆出
正陽武都武陽亦有雄黃潔淨白面又大神
者言八石之中雄黃雌黃辟五兵治百病尤
大神良潔淨白面者取鮮好者也常得賢士
兩萬錢者言能飛雄雌得其飛精一刀圭價
直萬錢面色較好目燿者言飛雄雌藥生五
色好也晨昏夜暮出遊止名山者言以火飛
精在上釜故言止名山方士劫之不敢焉言
道人以赤土釜二枚合飛之不敢者不令其
飛精去取下土石也取其飛精也言法取雄
黃二斤雌黃一斤凡三斤小以華池傳藥乃
不敢散飛去華池者百日醞取雄雌合納鐵
臼中治之萬杵合和如粉納赤土釜中蓋以

玄黃粉上下左右各厚一寸以六一泥封塗
無令洩曝乾之十日乃可以馬通火飛之九
日九夜火去釜邊五寸以火壅之九日九夜
推火至釜下猛其火九日九夜以火壅之至
釜半火之復九日九夜可四九三十六日後
一日寒發以雞羽毛掃取飛和以龍膏復飛
之如前治丹華法火之三九二十七日止後
一日寒之發以雞羽毛掃取之名曰飛精即
治以為藥名曰神丹道士服之即神仙亦不
過百日仙矣下愚服之一年乃仙去非有鬼
神藥使然凡人男女俗人小兒服藥皆神仙
服之繫之皆大神子明合會使相親子明者
火使相親也雄雌合得火飛精善塗其際致
令堅以六一泥塗土釜內外上下各厚三分
先以玄黃和以華池令如泥以塗兩赤土釜
裏無令洩故言致令堅牡蠣赤石脂磁石凡
三物分各等治之萬杵令如粉和以左味先
以華池平均其中令不津不洩取上飛雄雌
黃精和以龍膏物相因言治九丹神藥飛精
不得龍膏藥不神故言和以龍膏物相因食

之不死壽萬年也坐使諸神言服神丹百日
諸山下迎真人玉女王童素女青腰諸百鬼
山卿澤尉皆來侍從道人度世無種事在人
耳奴婢雞狗皆可得仙凡人服藥亦皆然居
必僻處言欲服神丹當居深山石室中大澤
中近水涯谷空宅也慎無與俗間愚人通語
言作藥無令妬嫉人多口人不好道人知也
無與葬埋娶婦嫁女家通常獨卧一室中神
仙玉女必來降敬畏神者言服神丹天神仙
人玉女來下人必恭敬事之深思天道無敢
懈息常居石室依名山者欲合藥服藥當深
里大澤無人之處亦非俗人所當見知也必
居深山巖石間能得神丹皆昇天神丹既成
舉家仙矣百官雞犬青雲間世皆歷盛去甚
難言世人貪財不肯合神藥反服草藥導引
因復死不壽矣故言去甚難夫草藥可以治
人百病不能使人長生久壽何以言之夫草
藥埋之即腐煮之即焦故草不能自生何能
使人長生乎
真人曰第四之丹名還丹男子兄弟通九人

九人者言藥凡有九物以為土釜以為苴也
 取礬石礬石代赭或鹽牡蠣赤石脂土龍尾
 雲母滑石凡九物皆燒之一日一夜猛其火
 皆搏治令如粉和以醴令如泥以用苴塗土
 釜裏內外各厚五分令陰乾十日即納水銀
 土釜中以雄黃覆其上之七次以曾青十三次以礬石
 次以硫黃次以鹵鹹次以太一禹餘糧次以
 礬石礬石獨在上凡七物各異治之令如粉
 水銀一斤獨在下餘次第之釜合上即以六
 一泥和善醴封塗其際勿令洩曝乾之十日
 即置鐵五柱上令高九寸以馬通或糠火煨
 去土釜底五寸微其火九日九夜復增火至
 金半復九日九夜常以濡布加覆釜上令藥
 不飛亡布乾輒復濡之如治丹華法凡九九
 八十一日藥成皆飛上著生五色即以雞羽
 掃取之合以百草華以井華水服一刀圭卧
 石室中令人不飢渴百歲渴飲石泉飢則少
 食棗栗二十枚靜處思神藥曰一服服藥百
 日朱雀鳳凰翔其上玉女至服藥二百日仙
 人與俱遊服之一年太一迎之以還丹塗錢

用市物錢皆自還丹書目卧惡鬼皆走去
 一刀圭粉水銀一斤火之立成黃金當用龍
 膏和之九日九夜乃成真黃金矣

九轉流珠神仙九丹經卷上

之七

十三

九轉流珠神仙九丹經卷下 之六

太清真人述

真人神水法

真人曰第五之丹名曰餌丹本自長沙武陵
 士太一旬石朱氏子朱氏子者水銀也武陵
 士者雄黃也太一旬石者禹餘糧也法取水
 銀一斤雄黃一斤治之如粉加水銀上禹餘
 糧一斤治之如粉加雄黃上納去釜中以一
 釜合之口際封以六一泥令乾燥以馬通或
 糠火之九日九夜更以炭火之九日九夜藥
 皆飛著上釜上于明媒之與賢士者于明火
 也賢士者黃金俱與水銀合入天雄和以龍
 膏少室人雄分各等神爵子者雞子也服一
 刀圭忽然萬里仙去渡江海也服之不久三
 旬者三十日能飛矣諸神往來衛左右者萬
 神侍從皆事已之六玉女青腰皆可使乘自然之
 車上昇天也從玉女天下之神皆事已百神
 墟里杜穆風伯雨師諸神皆來事已故名第
 五之丹母一名餌丹也
 真人曰第六之丹名鍊丹所出微妙諸神仙

運出蠻夷巴越間者言越砂出巴郡越鄉目如珠光口如丹者取其鮮明者也賢者不取人民間者取土龍膏飛流八石三旬間者飛石三十日八石者巴砂越砂雄黃雌黃曾青礬石磁石石膽凡八物分等作藥多少自在和以龍膏土龍屎一斗以和黃犬膽合土龍屎二斗以為釜牡蠣赤石脂各三斤以左味坭牡蠣赤石脂治如粉左味者大來醯也和為泥塗土釜內外厚三分子明和調令可丸○小火以泥塗釜際無令洩八石當飛上著如雪霜言其精色如雪霜言和以龍膏物相因者丸如小豆亦可服食黃白成言藥成可作金銀諸神敬諾聽已言也百鬼神皆可使服之後飯者十日也非獨男子女子亦然女子服之亦飛仙辟穀不食者絕五穀但飲水絕念若與婦女交通道必不成作藥不食糖苦捐如身塗汗去之難治八石各異治之如粉已砂越砂在下次以雄黃次以雌黃次以曾青次以礬石次以石膽次以磁石磁石在上以一土釜合之以大一泥封合兩釜牡蠣赤

石脂塗合際飛之以馬通或糠火火之如治丹華法飛之三旬取飛精和以龍膏丸如小豆食後服之下滓可以治百病神驗也真人曰第七之丹名柔丹與餌丹相似滑澤又易食水銀三斤先以玄黃和左味令如泥以塗釜內外厚三分納水銀其中封以六一泥無令洩乾十日飛之如丹華法二十日止取上飛精和以龍膏則欲求子和以缺盆丸十老公服之陽氣大強可復生子以柔丹盡神木為人神木者梧桐也以柔丹字奴婢不敢逃亡八十老母服之即復生子長吏服之即時昇遷治藥法飛之如丹華法聖人齋戒成大神理人者真人也不齋戒藥不神當求河女以為婚姻當得名鉛河女水銀與鉛合精可作金銀轉相成就生子孫者藥無不成生無不化令人不死又可神仙矣三真人曰第八之丹名曰伏丹其色頗黑紫且烟五彩色集可拘鬼却姦人以丹書門戶殺惡鬼辟盜賊作之法以赤土釜若龍屎釜一枚直以玄黃華若鉛釜中外厚三分封以六

一泥無令洩內水銀釜中封之令乾以馬通或糠火之九日九夜以上釜為下釜復飛之九日九夜復以下釜為上釜如是九上九下藥成發取上飛精和以龍膏復飛之一旬上飛者治之如粉盛以金銀筒中若生竹筒中常用平旦東向再拜長跪以井華水服一刀圭可神仙如棗核大者著手中中百鬼消滅不敢近人魂魄堅強獨處石室坐致神仙虎狼自避婦人獨守持如大豆者百鬼皆去盜賊不敢來作藥法以水銀一斤多少自在封閉如丹法以六一泥塗以兩土釜亦可用玄黃釜亦可用洛陽赤土釜胡粉釜大小自在和以龍膏飛之三旬取上著者色如雪復以龍膏和久一旬一旬者十日藥成如治丹華法四子共養一母曾青磁石礬石玄黃為首覆頭上也真人曰第九之丹名曰寒丹法以金銀為主用金銀為金五藥集者五石分等五石者水銀外雄黃雌黃曾青礬石磁石凡五神各一斤水銀二斤異治五神合粉之先納水銀釜

中先直以玄黃乃納流珠釜中次以雄黃布水銀上次以雌黃次以曾青次以礬石次以磁石磁石最在上以一土釜合之封以六一泥無令洩龍戾黃土各半升合為泥去其土先以牡礪赤石脂泥塗釜際厚三分合復以龍戾黃土塗其上厚三分令乾十日以子明調之微其火神藥當上著正如鍾乳火之九日九夜寒發取上藥用雄雞羽掃和以龍膏若黃狗膽服之輕身百日病悉愈青腰常侍使玉女司命著籍仙人淵府言服還丹百日削去生人死籍名著仙錄出入無間不可拘制坐在立亡能輕舉飛上天一時萬里乘浮雲棄捐妻子不復還焉

第九丹法如治丹華法也土釜皆同封閉皆同泥塗火皆同法火常先文後武者先微其火九日後小猛之釜塗欲極乾燥久久益善火之釜有坻如髮者藥飛去治諸泥藥皆欲熟令如粉下細篩如欲調左味者善大米酢一名華池常以五月五日七月七日不如五月五日獨取最良龍膏液及龍膏澤桑上露

欲取之時以綿拭之絞取汁九鼎者九丹也八十一首由一丹能得之者昇太清因火變化藥自然物類相使轉相因水火之道最甚神曾祖九族水為先金木合符夫妻身日月星辰託陰陽謂精集會火為王姓為陵陽字子明攻擊胡虜誅蒙強廷及巴越侵豫章四夷來降合中央三陰相制柔勝強青龍白虎東西翔鳳凰朱雀赫瞳瞳黃金之樓十二重中有玄武神龜倡五彩為帷覆玉房真人御之昇九皇遊邀太清及明堂精華踊躍如雪霜能知此藥為仙王真人曰華蓋者鉛黃華也雄黃入者可覆雄仙藥也鉛為華蓋謂神水也故言鉛黃華夫造鉛水之時從黃華起故連名名言本耳又言雄黃黃華者謂飛鉛為霜雪鉛者連故言名本耳又言雄黃黃華者謂飛故言雄也所以言解也所以言入者鉛太陽也得陰則入與黃華合故言入耳所以言可覆雄仙藥也謂此二華混沌合為包懷流珠使精神不去故言可覆雄者言陰抱陽包者覆也故言可覆雄者鉛也所以云為

仙藥者言鉛化為丹不死藥餌雄黃方好者一斤以黃土釜二枚以雄黃納中以一金蓋之以白狗毛為泥塗其會令厚三分亦可用赤石脂及牡礪若石望灰為泥塗其會無令洩陰乾七日若數十日為佳炊以葦薪臨燒時視釜有細拆者當更泥之臨燒當作三頭泥雀先以一雀著釜上雀燥下去復一枚燥復下去復上一枚三雀盡燥藥成下釜冷之間其火無使大猛亦勿令羸藥當上著釜其色飄飄或如霜雪白白色鍾乳相連若燒之不熱更與火如前法亦當更泥釜如前成者以取三歲白雞羽左翼毛七枚便掃下之著銅器中若藥上訖已取二百斤豬腸熟洗之訖以布拭腸令淨潔訖以藥著中繫結兩頭著蒸篋中以甌安上以粟米一斛五斗若二斛無者一石亦可蒸之若腸爛復以一腸加其上宿許復加一腸著其上蒸之三日三夜用腸三枚藥成可丸丸如彈丸服之三日三蟲盡死十日伏尸下夜視有光更減其藥丸如麻子常以平旦東向再拜服之天陰以日

出所在服之百日冬衣單不寒青腰玉女至
慎無以妻東西常養玉女以求道百五十日
玉女去更有玉女來衣簪鼻上有玉大如黍
粟是真玉女慎無妻可即自謙寡昧腥臊臭
處聖人何肯乃肯屈臨之乎玉女曰見子食
神藥精光見乎天上故令吾來為子妻者慎
無以妻因謂之言寡昧聞玉英玉酒五帝華
池陽未曾飲之唯聖人為取之玉女即為取
之得而飲之已俱徘徊六合之內轉上天關
與聖人相見夜下天關與真人共處清微之
中安用不死為名辟淪陸沉出無間入無孔
命曰當斯之時謹齋戒一紀所謂玉女者天
帝之女也常養者白帝之女也青腰者風伯
之女欲還游以渡江海恣意萬世為常一
一方云武都雄黃成當如銀若燥以蜜和
之道士常齋戒一云勿以衣物履屨借人
真人神水法諸法附

杯神水半合而飲之卧清靜處一日腹中三
蟲皆盡出去於是美食復十五日乃復飲神
水一小杯清酒一杯二日當見三尺人出在
前曰賢哉慎無久語與語事不成於是美食
復十五日復飲神水一杯半清酒一杯三日
行駟馬不能及於是十五日乃復飲神水二
杯清酒一杯志意高視聽聰明於是十五日
乃復飲神水二杯半清酒一杯白髮復黑齒
落更生於是十五日乃復飲神水三杯清酒
一杯老人成童甲子甲戌神至於是十五日
乃復飲神水三杯半清酒一杯於是十五日
乃復飲神水四杯清酒一杯甲申甲午神至
海圖見出無孔入無間於是十五日乃復飲
神水五杯清酒一杯甲辰甲寅神至日月圖
見於是十五日乃復飲神水六杯清酒一杯
不睡不卧天地圖至五華皆至立無影呼無
響恍惚無形與天地沉浮矣秘勿妄傳合藥
用仙人鳳網法常以正月一日取水一斗諸
生草木華置其中二月二日取水一斗諸生
草木華置其中三月三日取水一斗諸生草

木華置其中四月四日取水一斗諸生草木
華置其中五月五日取水一斗諸生草木華
置其中封塗之月月取水華訖便封之勿令
洩置陰涼處自六月七月八月有華之物輒
納水中不復增水也以納前水中到九月九
日復取水一斗諸生草木華置其中更盛以
白壺中更封勿令洩者好涼處已更埋著戶
內入地三尺百日皆消以王日微火東向煎
之以陳蘆松栢生竹炊之令可丸為得成此
藥可起死人變形易體可得飛仙人已死絕
氣以此藥著其口中復起生若日月足而諸
藥不消化者去滓以茯苓作膏和之頓服
三九大如大豆旦服暮不服
仙人呂恭字文敬所受起死方傳云恭去家
二百餘年子孫皆死還乃掘出諸死人以藥
塗之皆更生肉成人言語了了無錯謬者百
餘死人皆生也其方以正月一日取竹根五
斤二月二日取松根五斤三月三日取栢根
五斤四月四日取忍冬根五斤五月五日取
麥門冬根五斤六月六日取天門冬根五斤

同桂三種者一兩雄黃五兩人參三兩取諸根皆好洗之陰乾已剉搗屑之下細篩投置白甕中封勿令洩百日開封更以王相日齋戒別室勿令人見合搗五萬杵出著油囊中素為裏每合密服方寸匕日五服常以平旦日中日入人定雞鳴時服用清酒畢食棗五枚清齋靜志百日便知得道也若欲變化恣意所作當得五月東行青蛇足不得此藥不能變化此藥起人白骨更肉道人服食延年令頭不白齒不落面光澤精滿骨益絕殺不飲食不飢渴毒不加情常悅所召即至魔之即退來風雨使霹靂投水中不沉沒入火中堅不消刺不入斫不傷乘雲行行無迹除萬病致行厨召萬鬼知其情立可使但當得法得法天下之事無不可耳

死人在地以刀撥開口內五七藥於死人口中須臾生也欲變化取五月五日生兒衣胞衣也合藥多可得二人也
芝有菌芝有草芝有木芝有肉芝非一種也芝常生高山之此大木之下泉水之側菌芝

有五色其赤者如真丹黑者如上漆白者如霜雪黃者如紫金綠者如雄鴨頭毛紫者如新染上紫紅者如桃華也欲知是真芝非芝當取陰乾之百日色不變者是真芝也凡欲入名山採芝草當先齋戒勿往人家乳產家勿食葷辛衣白衣以入山抱白雞持白監一斗或可牽白犬必見芝芝有再重三重四重者五重者極九重也皆可服令人長生不死飛行徹視役使鬼神也採芝之法春正月二月三月勿以寅卯甲乙之日入山也夏四月五月六月勿以巳午丙丁之日入山也秋七月八月九月勿以申酉庚辛之日入山也冬十月十一月十二月勿以亥子壬癸之日入山也

採青芝當以甲乙平旦日出時從東方往以木刀刺取之以青繒九尺盛以去採赤芝當以丙丁日禺中日中時從南方往以魚刀刺取之以絳繒八尺盛之以去採黃芝當以戊己日黃昏時從西北往以金刀刺取之以黃繒一尺盛之以去採黑芝當以壬癸日夜半

時從北方往以骨刀刺取之以皂繒五尺盛之以去採白芝當以庚辛日日入時從西方往以木刀刺取之以白絹六尺盛之以去肉芝者千歲蝙蝠也千歲靈龜也千歲燕也千歲鵠也皆可服令人不死千歲蝙蝠色正白集便倒懸也生食之不死千歲靈龜頭生角甲生光有五色火炙甲搗下篩服方寸匕日三不死千歲燕戶北向炙食之不死千歲鵠晝夜十二時一時輒一鳴其形小於羣鵠也取其骨炙搗下篩服方寸匕日三不死

淮南神仙方因物類自然為石別為鍾乳者松別為松蘿者著桑別為桑寄生者因物類所著生自然之道故服之合以六律上應七星故地黃實者恍惚之精也著桑者寄生陽之精也菊華者陰之精也茯苓者木之精也車前實者雷電之精也地膚實者列星之精也竹實者天華太乙之精也凡七物上應北辰七星日月五行具在此中矣即服之分等如度數齋戒九日以四時王日和之以三指撮并華水旦東向日服之陽日一飲陰日再

飲之四十九日忽然去矣天鳳元年中南陽陳永伯兄子悉服此藥二十八日忽然不知所在永伯服之二十八日復亡不知所之永伯子男名增秩年七十八伯父及諸昆弟復令試服之共繫之以索閉之二十八日復不知所在本方服之四十九日乃去不知其期是以後無敢復服者也茯苓生西嶽華山松樹下當形若龜鼈是也竹實桑寄生出藍田生地黃出渭城四月採之竹實狀似稻米地膚當去皮即可用其陽日甲丙戊庚壬也陰日乙丁巳辛癸也

九轉流珠神仙九丹經卷下

庚道集卷之一

砒置養丹陽法

盛一

用不夾石明淨者半斤碎作小豆粒大尤好以二兩作一包白紙包入麤布袋內依時採夏枯草日乾燒灰沸湯淋濃汁磁罐懸胎煮頻添汁五六日布袋漸輕汁濃火上試之有煙乃以藥煮出汁內煮至七八日藥已在汁內如此小不下是石脚也不必盡却將藥汁別用一罐徐徐煎之待乾作一塊褐黑色乃伏也慢焙十分乾無濕氣方入鼎封固下灰池頂火一兩半離寸半養三日漸加二兩養三七日取看合子不損動養至三十五日開看灰白色上如水濕成矣燒看作汁如有煙未斷魂以鐵匙下乳碎入好合封再養一月又開看如黃色漸乾不濕火上燒之作汁無煙全死也未真死再依前法封養一月其藥白色光澤火燒不作汁如石乃真死了乃灰霜被火養去全砒體真死碎為米粒作匱用此法絕妙非他可比口訣手法盡之矣

養砂法 好砂二兩魚腥草同米醋搗汁

懸胎養七伏取出將草粗包了入合或觀牢封固濟慢火一煨或下水罐尤妙取砂用前草粗搗作匱入合一兩頂卯酉養三伏取出又將砂崑崙紙包以死礬貼身入母匱封養四七日一兩半頂起至二兩

粉法

住日足乃伏也將作內匱貼身却養粉霜粉法 兩三四升打尤妙如水精堅實霜四兩作小塊兒先以白紙包外以密絹袋盛荷葉灰汁煮五伏又以拒雪草五頂草也剪刀草慈菇也二草汁煮一伏真銀箔貼身或再以銀箔包入死砂匱以徹銀打神室將砂先鋪底次安粉一層又鋪砂一重如此重重鋪了以死砂蓋頭鹽泥固令乾方入死砒匱外合又封如法二兩頂火養七七日取火上燒看無煙為則如末又養一錢可點一兩為上色寶若多時砂匱乏力可將砂共養出粉霜同乳為末一錢點一兩却別依上法作匱奇妙神聖切不可輕忽之

凡匱法



合中神室可打
今厚不要弄了

白礬一斤非明礬也用蕎麥灰淋濃汁一大盞於磁石器內將礬滴黃汁盡礬成水慢慢火焙乾又用磁罐入礬在內封固乾下灰池

頂二兩養三伏取出任用之

烏鹽汁乃木蜜楮汁也人言八兩作四分爲麤末每二兩先以白紙二重包外又以麤布包了懸胎入草汁作四瓶兒煮以紙蓋罐口乾添汁日足取出煮時常提動布袋其藥易下如有此少未能盡者收起另

將一罐子煎之候三五分乾又傾上汁煎之待煎盡乾慢火逼乾打破罐子取出與前未化藥些小一處研細始初八兩藥入了灰霜增添分兩多入合封養一月一開向後三四月其霜養去灰止有元藥如雪方伏也前件夏枯草灰淋汁用紙一層鋪筒其底澆湯泡灰細細滴下用淨磁器收澄定清汁傾別器內又澄之取清汁收去盡灰脚方可煮藥此活法也

凡八石須是煮煉養伏方倒火功日久方死可用礬澆淋滴下芽子又作澆匱澆下芽子又摘作澆匱直至九轉可作價養砂汞爲服食藥

煨砂法 砂一兩明者用一小小罐兒約盛

一兩者下砂在內上用庚作一捺口不要有縫封固又坐甘鍋內上安水鼎用銅打鼎其底到庚上外放大盛水又封固乾十二斤頂煨約一日冷取出其砂中汞飛在庚上白色已乾取下又再依前煨節次煨得乾汞約四兩可煨鑄匱養三黃等藥皆伏

煨粉砒九轉法

煨粉法 大黃五倍與山柘川椒更入細辛枝姜汁蜜和濃米醋同水煎之一日期黃之黑色纔爲準候乾再用煨方奇須知此法神仙術留與丹人作祖基
右以大黃五倍子山柘子川椒細辛爲麤末然後用生姜汁蜜米醋各一二碗同水懸胎煮一日待粉霜黑色爲度另收粉再

用砒同煨之

煨砒法 訶子同隨遠志稱地膚牛膝與苦參知母芫花并大戟咬咀河水煮交靈以絹作囊玄胎法晝夜徐徐用火勻助成大藥无可比轉轉无窮作大藥

右以訶子遠志地膚子杜牛膝苦參知母芫花大戟八味各等分爲咬咀用信以綿作袋盛之河水內煮一晝夜取出細灰盒令乾研之爲末

煨砒粉法 燈盞一隻平地埋盞內先須亥

脂指銀母隨心鋪在底上排煨粉攤平裁却使煨砒安粉上粉三砒五秤无來地膚灰調車前子分兩高低砒上排堆之盞下无透縫纔安熟火簇鋪開煨之火勢三斤力去一安灰蓋藥材

右法用燈盞一隻埋在地中上用亥脂火燒少許在盞內然後安銀母砂或銀母末隨意次安粉霜粉霜上又安煨砒鋪蓋粉霜粉霜上方用三件地膚車前子反調車藥子末堆蓋信上用熟火三斤煨去二斤

退火用冷灰盒之候冷取出砒作一處粉作一處各收起如此三煨方可用砒粉煨通靈田禾已種成人言貧士術果為是分明點化紅銀寶堪能作置精粉能變赤物砒可養銀身

右法解云若以點化法依序行用到此地段大能成就先以碌取紅銀化為嬰兒令入瑤池沐浴了三次使令食天母乳汁浴三次脫其紅色且天母乳者蓋頭砒也如赤物一兩以天母乳一錢半三次點之候嬰兒脫衣畢却以白雪神丹點之入仙境則為天仙骨也白雪神丹乃粉霜也分作三次點之一次令嬰兒投母乳食天乳畢隨母化形再入瑤池一次令淨然用神丹作三次點之後畧以出山鉛老霜鬚教訓草改立形體自然成大器矣若以大七霜粧為上色對半為中小三七為下留此畧為大象自斟量用之則作粉為匱媿女嬰兒合宅大象乃三七母砂也若以信為匱則養白雪為神丹其丹既成轉轉無窮

信匱亦為大藥靈砂母砂總成大器

一轉者砒匱養殊靈
二轉殊靈內獨化殊砂
三轉者又殊砂內養澆汞砂汞砂者乃感天地炁之砂

四轉乃汞砂內澆汞生成玉笋瓊枝也

五轉玉笋內再轉殊砂

六轉者則以殊砂半斤或一斤十六兩大按

天象則以神寶安頓殊砂養之四兩為大象轉轉無窮之計若為大丹服之用楮汁

九如桐子大一粒可延年一粒可乾汞

七轉以神室內殊砂養雌雄一兩為大藥則

化為金母其象以代白為赤後還九明之

赤赤庚也乃返本還元之象

八轉以殊砂內養雌雄養之成庚右以殊砂

八兩養雌雄二兩七七日成四兩合胎於

庚神室內養之日足得藥一錢可點殊砂

銀作赤庚

九轉以雌雄為匱殊砂號大丹藥可右以殊

砂雄雌各一兩前雄雌匱內以庚神室內

養之七七日足用前藥一斤為匱大妙則成大象以楮汁為九梧桐子大一丸可乾汞十兩為上色庚火候在前今再附于後

火候

第一轉至第四轉一日火早晚各二兩第三

日添一兩作三兩或三日至六日再增一

兩作四兩火勢熟為度若勢大可忖度之

徐徐為上灰高无礙

第五轉至七轉如常法七日之後但日換四

兩熟火不令有虧日足不到五兩至大藥

七七之數則徐徐不用發五兩後復然矣

文真子金丹大藥寶訣

東齊徂徠山退叟崔昉晦叔號文真子自集

大丹藥訣本草之後有叙今畧去餘方錄其

尤異者於此俟別編述俾其名不泯紹興甲

子中元蒙軒居士寓南嶽銓德觀之无極堂

書

慶曆癸未昉之官湖南警溪峒夷獠治武岡

縣東北遠長沙三百里是時故相劉沖之拔

潭州召昉監脩因徙家寓青衣寺一日郡人

李弼相訪年七十許顏面紅嫩多論丹術因以魏真君青金丹法相惠昉閱其製度无差惟未詳其隱奧弼再白君可為之此法用二硫八汞入水火鼎九轉打之則自然成矣昉雖有公幹亦常多暇迺依法制之作九轉復

成水銀遂以問弼弼无以答昉熟思度之此法大妙第不識神仙密旨故不能成後出成迺至衡山謁養素藍先生求指迷藍公曰此法極妙最易置者但爾不窮仙經因此硫汞

差殊第一轉入硫二兩至第六轉逐旋減之第七轉方不入硫蓋硫是至陽汞是至陰每

次炒合入鼎下火打止第七轉方不飛動乃其伏也然九轉後入外爐養別有火數却燬

去硫其汞獨體成丹實昉纔省李弼之言於是再拜自得藍公指訣每制未嘗差忒此丹

上可永命中可濟人下可肥家惟在秉心施惠不可貪吝即道成矣門人大梁崔昉謹識

魏真君頌藍子真註

打煉青金依古法硫二乘八炒成青金又初入乾坤由二八義見第二天元勿改更二八

仍如方號神功有遭市自一至七第三減半但為之一兩第四一陽慎拋撒時勿令枯第五三分莫加添於爐下轄之第六半星母安發第七因在大宅中七轉變赤第八天被硫擄制不能飛上將伏火成實矣

鬼休放點青金成質第九還丹號返陽九轉死者服之須再活於鶴頂上令善射者

煉數辭辛九次皆宜大法五斤自通達自九扇火共用四十五斤炭再養靈砂令拒火

每打砂至三轉其色甚妙却將此砂須得金入於九轉青金之中養之則拒火成實

公方結果凡拒火能即將用一兩河車二兩鉛砂倍煎之雪瑩方為可華池煎煉潔白祭

天祀地施陰功煉丹既成以其所得祭謝天使不可脫離凡塵免墮墮德則自天祐之得

寒林玉樹湧泉匱法

先製靈砂 上等硫二 汞八 一處研令
交始入磁水火鼎煉鹽泥固鼎口以鐵線
扎定鼎上着水炭火簇鼎打靈砂頂水五

蓋乾內中不作聲為度退火取出靈砂劈作散子樣碗用川椒白附子川烏天南星四味等分為細末約度可煮上件靈砂碗子以生絹袋盛砂線扎定取陳米醋大砂鉢內將靈砂袋子用竹筋架在砂鉢上今

袋懸胎不着鉢底醋煮乾取起用軟帛搵靈砂令微乾用鐵鹽粉貼身匱之先備一

信州砂合子不漏滲者取第一等好銀屑作末或為珠兒先着一層銀珠兒却入靈砂塊子如蓮房子安排栽在銀珠兒上又

用銀珠兒蓋靈砂塊一層更有未盡靈砂塊子又間空栽一層上又用銀珠兒蓋上下鋪蓋畢却以崑崙紙一圓片子蓋之着

少食鹽於崑崙紙上崑崙紙迺是以好墨染者合子用鹽水調白善土固濟合口以

鐵線扎定留鐵線轉合頂之作環可提外用鹽泥通固合子厚一分許時時研令緊勿令裂陰乾了先備一砂糖缸子約可入得砂合子者先覓廟中紙錢灰火通紅煉過了入缸內令滿九分先入紙灰一半以

上却將合子入在中間上以紙灰蓋了先將上好白炭作三寸段子秤見兩數了熟火煉令紅火了入缸內離合頂三二寸許養五日第一日火四兩省二日火五兩三日火六兩四日火七兩五日八兩五日足取出靈砂又養火候每日只是早上下火直至來日早下火所以應太陽躡度法自然抽添之妙世人不知以早晚下火皆失造化達天地生育之本失陰陽造化之原是以致敗其法但是銀珠四兩養靈砂一兩如此積累得多了去母匱只用已養靈砂研末匱仍四兩養一兩係未養之砂五日待多了即以此靈砂末四兩澆水一兩當中蓋之火候固濟皆如前法養之日足自生芽逐旋摘之此炭須用嚴州建德縣地名盧慈表好白炭如鹿脚打不斷者為佳他處皆不中用也

蓮 栽 樣

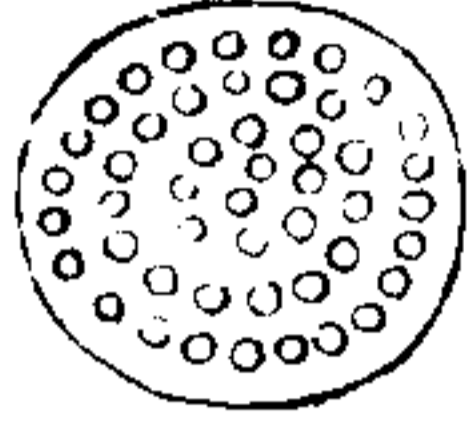

二八靈砂 硫黃漿水者研細二兩水銀白色者用黑色不可用八兩右二味同入乳鉢內旋入米醋蓋半同研勻細傾在鐵鉢內先用麻油擦潤鉢子慢火不住手攪炒成砂子再入乳鉢研細復傾在鐵鉢中慢火不住手攪再成砂子名青金頭再研細入甘鍋兒用建盞蓋定盞內盛水用赤石二兩寒水石二兩煨黃丹半兩研勻用米醋調成膏子固濟口縫用大鐵線周圍扎定上做兩鐵線環準備穿鐵火筋用閣在慢火上烘下候乾更添末少許然後用鹽泥旋旋逐層固濟逐層烘乾烘之時火不可猛恐走了藥候固濟厚一寸以上可以熬火然後入爐用鐵火筋立在爐外兩側橫鐵筋一條掛水火鼎在其中水鼎滿着水乾則旋添先少下炭逐旋增添至八斤止其炭只到水火鼎中腰須是築壘令實庶火氣不走也如灰多取出炭別壘實如大有焰用燭遮欄風孔候炭盡或云水至五盞為度取出水火鼎置

別爐中候冷先去盞鹽泥次去鐵線次去水鼎次用刀背打破火鼎下段方輕敲破火鼎上段取藥揀去灰泥研細無聲如欲再轉十兩靈砂添生硫一兩添青金頭佳然後再令同研細仍如前法固濟炒煨鹽泥用好黃泥入紙筋并鹽四兩隔日拌和水調勻熟水火鼎水鼎足用好紙筋鹽泥做出子口并足釐六七箇小孔烘乾無孔則浮起不實入藥後將甘鍋時却用固濟藥塞小孔平足固濟口縫用赤石脂三兩為細末米醋調隨厚薄用炭不要大者刀削去皮長三寸許約十六斤鐵線子鐵火筋三條米醋約半盞麻油此少水約五盞入爐

固濟及煨法 先研令硫極細方入水一同從卯至酉或辰研至戌研令交始不見星方可切勿暫時住手若住手則三二日不得交始入鼎時微微焙溫入鼎鼎亦用火烘煖用二八鹽泥鼎口固濟鹽八泥二同好醋合成一處搗數千杵密固爐要七層

燒候固濟乾可下火先用底火四碗勿令
 火有鬼焰起火只可旋添至鼎腰住又固
 法用赤石脂入針砂少許用醋入鹽調甚
 佳又煨法入水火中如常法煨一伏時第
 二轉添硫至第三轉不用水鼎用瓦器蓋
 水鼎在下發頂火煨此一方亦奇特有既
 濟未濟之理此方天台陳本仁傳極妙祕
 之不可妄泄

作華池法 用石灰同窰灰以飲湯調勻捏
 作椽子盛金公與脫出靈砂一同煎令白
 則寶成矣

洗汞法 用米擦直至米白為度再用燈心
 擦燈心不黑為度

熬汞法 硃砂通明者不拘大小為末用炭
 末糯米湯調勻頓甘鍋子內以火筋扎為

蜂房窠內候乾用一般鍋子一箇先埋在
 地下盛水八分一甘鍋子將乾硃砂甘鍋
 子合在所埋水罐上以紙筋鹽泥固濟縫
 密火炙乾以五斤炭火自頂發火信在上
 甘鍋子通紅則去炭火候冷取出則熟汞

自在所埋水罐子內也尋常硃砂一兩止
 取得八分

伏火硃砂 硃砂四兩用米醋一盞鈹內煮
 乾用墨醋塗黑硃砂熟絹縫袋盛硃砂在
 內縛緊雞子白研墨塗絹袋令乾研惹淡

仁末蜜搜累硃砂作一團捻緊令實用砂
 合將管珠葉中惹淡剉碎鋪合底却用硃
 砂在內其上更用管珠葉合定猪肝和泥

圍合縫鐵線十字縛合令乾萱草根取
 汁和泥通固濟用灰從地裏合子惟尖用

炭圍起一重在上發頂火煨為度

擦鑰石如金法 用鐵艷粉水調傳上隔宿
 用帛兒重揩擦去則其色如金色也

擦鑰石如銀法 用汞與積雪草并新磚灰
 將二件搗細乾末却以此藥擦鑰石其色

即如銀也或薄奇白礬末和擦擦

庚道集卷之二

盛三

月桂長春丹

黃芽大丹養火方法

丹頭四兩真汞一兩

內抽金銀屑各少許

右先以六一泥固濟水火鼎丹爐子一箇

焙乾次用井花水浴過丹頭入爐內次將

真汞一兩同金銀屑和滾澆入丹頭爐內

次以水鼎安爐上先用紙條糊縫次用六

一泥通身固濟焙乾緊密令无縫擇一室

中如法泥飾爐窰用淨紙灰先安爐內以

火暖過方將鐵三脚架子頓放後將丹爐

坐三脚架子上令平穩別燒焰炭火秤四

兩排在丹爐四面令火與藥齊遠近高低

得所少候火氣通暖復用灰覆之次用溫

水放水鼎內常切點檢勿令乾涸每日卯

酉二時如前進火添水不可失時養火至

半月開爐再添汞再固濟養火如此養火

添汞第四番計丹頭并汞共有八兩可添

汞二兩古法謂之四加一也或者以七日

一番開爐恐吞汞未盡則母氣弱反難成

庚道集卷之一

就耳若是養成十兩以上或一月一開爐或七七四十九日亦不拘此養成丹頭一斤以上且不添汞仍前養火三箇月候丹頭結實如黃金色方開爐取出碎研揀擇十分堅實无游汞者看得幾兩用作後段

服食其餘仍前法澆汞養火謂之丹母母子相生相養則其用无窮矣

右抽汞法砂八兩或五七兩亦炭末五蜜一

右先固濟一丹爐子或甕罐子一箇焙乾

次以硃砂同炭末調蜜水和滾入爐築令

實了爐口內用泥餅子封定焙乾鑽五七

箇窠子次掘一地坑先將大餅一箇盛水

八分滿埋在地坑內次將砂爐倒卓在水

瓶上令大小銜合仍用六一泥固濟縫十

分牢密次用麤泥飾地面以隔水火相

激之患用二十斤炭火從頂上燒燬次添

十斤或二十斤從早至晚斟酌火候勿令

過與不及候次日爐冷開取其砂化為真

汞在水瓶內淘出焙乾若砂好每一兩砂

得汞七八錢上下或砂不好止得一半其砂石之數盡在炭末瓶內可淘出驗之皆无用炭蓋所抽之汞皆砂之精華大凡用火只在斟酌火候勿令過與不及則无得失之慮口傳心授當自得之

養黃芽法 每養丹頭先將上水下鼎子用

黃土松砂合半用紙筋和為泥打熟固濟

曬令乾將丹頭頓鼎內取水鼎後蓋其頂

是未蓋頂時每丹頭一兩用熟汞四錢澆

添了方用水鼎蓋以先來所和泥紙泥其

縫令密却用泥自水鼎逼下固濟如瓜樣

不必太厚厚三分足矣火炙乾其丹頭蒼

硬者須先研為碎塊子

養火法 以大口小瓦甕一箇將燒紙灰紙

灰五七日要結不若前草灰或茅草灰盛

甕子內以一箇鐵三脚架不須太高放灰

甕子內用坐丹鼎令穩注水於上鼎內不

須大滿燒紅炭火長塊約四五寸秤定斤

兩若將來藥成添作四塊自卯時下火酉

時出舊火卯時南北下酉時東西下欲下

炭火將瓦片子蓋水鼎了用火筋攪灰令火氣均方下炭復取了瓦片欲添水時須是常用湯瓶燒溫水令與水鼎之水一般方可注添其水鼎不可少涸每七日開鼎添汞若將來盛藥不拘七日或半月一月

皆可若丹頭吞汞決游汞少則是藥靈矣

消得藥用則開取之別有後段制法若吞

汞遲游汞多瓊林玉樹少別有製法

黃芽大丹後段訣 黃芽丹頭者仙聖修煉

甚精水火既濟之妙陰陽交感分明添汞

養火如子母相養法若添汞既多空有數

目母弱子怯不能住火服之无益見火汞

則飛矣不若少於數兩依時火候久以養

之不必添汞連年養火若取用之在內擇

其至堅者判如豆粒大盛爐子內仍安水

瓶在上每日用熟火圍定燬令爐子丹頭

表裏通紅掃去水瓶底炎汞日一次用之

使經大火而汞靜方可却將出丹以熟絹

袋盛之懸于沙罐子內以甘草細到四五

兩慢火煮一日取出却別用餘甘草一二

十枚以水更煮一日取出却別用熟絹片子小裹包之每包三二分許包定使大蘿蔔十枚去蓋大開中竅每一蘿蔔可藏一小包仍用蓋子籤定以怕子裹甑上蒸熟每日如法一次以蘿蔔內无黑色為度取

出研細再入煨爐紅一次方可用白粥為丸如果米大服之自然无吐瀉之患矣

灸金法 雌雄各一 硫黃兩一 硃砂兩一

右用大甘鍋子一箇以雞子清塗於鍋內又以麻黃節為末糝於內然後將前四味

藥入於鍋內四面用桴炭火逼之却用蟾肚鬱金四兩為末逐旋攪之迨盡取出碾為末再入甘鍋內復用蟾肚鬱金四兩為末蓋頂以大火煨之畢研為極細末用之用法以好銀打成極薄葉子以津液遍塗於上却以藥末糝於面上以烈火炙之背其色一炙即透矣

關庚法 江西青氣礬兩二 明礬兩二 青鹽

薄荷半一兩 永脂二兩 慈

右用未經使新鐵鍋一箇用河水二三碗

同前藥煮至承乾取出絞去油承用紙裹之埋於地內一伏時取出即堅硬矣又關法用北盧甘石一兩即回回名脫梯牙棗肉小麥栢葉三味不拘多少右入醃醋同搗如泥裹前乾承用鞴爐煨兩箇時辰

取出爐傾於壘水內即成上色庚道盧甘石紫色者成紫色用死硃死礬作貼身入

砒黃少許亦妙

擦銅如銀法 朴硝湯煮物過鹽石膏煨過相思子馬牙硝右研細擦如銀有半年之功

死朋硃 朋鐵脚鳳尾草自然汁煮半餉硃水田草持汁煮半餉皆死

劉浪仙感氣大丹

每用母一兩為率感五錢砂子母多儘好用

大鐵線組作三脚兒一箇坐定蓋子於炭上上下下俱用炭火蓋居中蓋用鐵蓋建蓋次之入麻油七分一蓋草麻三十粒川椒一掬子母一處安在油內但以草麻焦色為度取出以絹帛在外將信連在內鈴出蓋子油藥并母獨絞砂子成丸次用冬青

葉為貼身毬子去葉上筋盡裹定砂子名為老君毬却用好米醋打麵糊和泥泥為毬子外衣次又用信連和水搭裹三兩層今无縫罅須先淨了再入爐炭火中一扇煨令通紅待火慢然後出砂子已拒齒了

次用鹽五兩投甘鍋內作汁以此過關預先掘一地穴如甘鍋大小模樣待鹽三分為汁記取安穴內急投砂子在內急將磚蓋定脚踏實任其滾了取出再入甘鍋一煨人預先將水半碗內安一紙槽傾出砂子在槽內便成實以朋砂些少撮清了然後傾出未投砂子在鹽內時切記先掘一地穴試鍋大小一般併試得十分平穩无縫罅用磚一片一下毬子便要掩蓋此是至捷之法感庚與此畧異

感庚如前用母入砂子了頓在好建蓋內亦用草麻并椒加千年份數片一處安在油內不用老君毬只用津唾調盧甘石末鉛白霜些少為衣入火煨便成實以好明礬用五方草并金城稻草二件燒灰淀淋

汁於沙糖甕內用籠糠火煮乾作匱用五十兩可養一兩

太上資聖玄經內四神匱王君錫

硃砂 硫黃 雄黃 雌黃各一兩

四味打碎細末大用白帛紙重包固實用

藥煮黃花雞腸草搗汁於重湯內慢火煮

七伏曬乾再用

朋砂錢五 膽礬錢五 硃砂兩一

用溫湯慢火重湯煮十四日取出曬乾用

赤金五兩打成合子却放四神藥却好封

固用銀子八兩掃成珠子先將一半銀子

入瓦合內却放金合子在上再用銀珠子

蓋上安實却用瓦合子封固用鐵線內金

合外銀合却用鐵線扎定外瓦合却用鹽

泥固濟候乾入灰缸內養火

火候四十九日一一日至七日用熟火一兩

早晚二時進火不二七日用熟火二兩

可缺缺則不好三三日用熟火三兩

進火如大藥四四日用熟火四兩

增熱火半兩五五日至六七至七日用熟火五兩

火衰則增六六日至六七至七日用熟火六兩

則添火七七日至六七至七日用熟火七兩

三兩早晚二時進火不可缺大藥增熱火一兩火候足了取看藥

若是黑色將火燒看如有黃色即住如未

如此再養十四日即成每一兩重作十包

點法 銀子一兩重須十分佳者化開每一

兩用藥三錢作三次下待銀面上清无始

方傾出即成寶秘之秘之不可妄傳濟貧

積行方可

神仙大藥四神匱方可

舶上生硫一觔透明无砂石者鑿成荔枝核

大塊子用益母鴨舌草二味自然汁各二

斗將硫以葛布袋盛於汁內懸胎養一伏

晝夜不得住火黃七日足取出以少許火

上試之如未伏再養以伏為度却分作兩

次入大甘錫用硬炭三十觔煨相對用兩

人以扇急扇合坯成汁傾在兩隻建盞內

其硫不奪胎色已成至藥即乳成極細末

別用生硫四兩依前小塊以二草汁養一

伏時取出用前一觔作匱却將後四兩如

裁蓮法入砂合內以崑崙紙二三重隔定

用鹽研如麵攤紙上一層又以固藥鋪一

層上以白虎末填滿合子封固入灰池四

兩火養七日取出其硫已伏如法却又用

葉子雌黃四兩亦打如前大小塊以羊蹄

根汁如前養一伏時取出研細却與第二

次硫四兩同乳極細以蜜丸如龍眼大入

前硫匱內養七日四兩火至此不其雌已

伏又用雞冠雄四兩以山萵莖煮一伏時

取出與前雌硫同乳細以蜜丸如龍眼大

如前入匱養七日亦已伏矣

丹經曰一黃死衆黃悲一黃不死衆黃飛

先將硫制煉令死然後制伏雌雄三黃既

死又伏硃砂乃成大藥變化也

硃砂揀顆粒鏡面者四兩用地丁雞腸草

汁養一伏時取出用白附子朋砂末煉蜜

丸作貼身如前入匱養七日取出其砂已

成寶矣將起初硫匱一觔收起別用只將

前所養四神共足一觔為細末作四神匱

始初先用足色庚三分汞七分結成砂子

以紫河車粟米漿水三升煮一日其砂子

用熟絹帛裹作數丸如小龍眼大先於石

灰內炒令乾硬然後方煮如裁蓮法入四神匱內鋪蓋以四兩火養七日取出火上試之如未伏更養兩日如此養三五次覺匱力漸靈則結二八庚砂養之又養三五次如所養物堅重色深炆銷不折則結九

一輕砂養之如輕砂養出顏色深好不異真金則其匱通靈可用辰砂養

合胎庚每大顆硃砂一兩以金箔裹之握令實依前法栽插鋪蓋養七日足取出其砂不脫胎色光彩射人而含紫金

若欲澆汞則將四神匱末分作三分先入二分在合內以筋頭築作窠子以筋頭築金箔一重在内然後以小湯瓶注汞在金箔內却將餘一分匱末蓋之准前養七日每匱一勛本法可養四兩恐損匱力日久困乏若只養三兩則匱力日壯无時而困矣此匱始初一年之内須用七日火候若過一年則五日或三日成矣若後及三年則造化至於玄境一夕可就又其匱三年之内所感金寶之炁已多成紫磨真金又

可以為搽制之用

其法更將硃砂一處朋砂一處熬研在内養七日取出每汞一兩入在水磨鉢內用前匱末一字搽在面上以小盞蓋定以醋搗皮紙築塞其縫頓於三勛火上俄頃立成上色真金矣

此法古今口口相傳不記文字予今編錄流傳世間七百年內許傳三人得此法可為國之師觀此妙訣制用法度至簡至易而奪天地造化得之須多濟人利物慎勿妄用輕泄秘之秘之

浦真人上品大藥善可久傳傳後

先以船上硫一勛擊作如豆大取水易木之皮挫碎曬乾濃煎汁五斗澄清用甕器大甕內以帛懸胎硫又用細眼籃亦懸胎架定在甕內入前汁慢火養三伏時勿令火緊及缺爇足出硫曬乾分作八處與溶上等庚亦一勛作八處炆過母氣先以水易木之皮曬乾燒煙厚薰五十兩甘鍋八箇置桴炭火中令穩實却溶赤庚

二兩炆成汁急入薰過鍋內煎煮過硫亦二兩投庚汁上速用瓦埽兒蓋鍋口切勿遲恐走氣如此炆金入硫感氣八鍋八次待冷打碎鍋取出分胎硫一勛作匱養庚神室陰陽炆過庚止可打外合不可作內神室

死陰陽法變化 陰黃一兩陽黃四兩以地

榆續隨子鹿葱草麻子水楊皮鴨舌草荒田或淺河內生水底下如舌者六味曬乾剉碎同煎濃湯四五斗澄清用砂罐內懸胎陰陽二黃在内入草藥清汁慢火養十五伏時勿令住火汁乾遂旋添燒汁直待日數足以赤庚五兩打神室一箇入二黃在内却又以死硃五錢在内和之外再打大合一箇入前硫匱陷神室居中心上下週圍死硫匱之令實合子外用醋調赤石脂封盒口又用六一泥封固厚二指陰乾入灰池卵酉二兩頂火養百日足取出陰陽二黃為末一錢點汞一兩為上等赤庚至寶

死研法 研不拘多少用慈菇草搗自然汁
煑煨即死或田字草搗自然汁煑煨亦死
更靈

點法 以汞一兩先入甘鍋用養足二黃末
一錢入於甘鍋散在汞上再以透明松香
少許蓋面又以香油三五滴入內鍋口用
平穩瓦擦兒蓋鍋口無縫用炭簇定鍋於
鍋口上發火次第至下鍋內聲絕待鍋通
紅傾出已作汁即上等至寶如極赤可入
銀破作平常赤庚此點成者乃聖庚也變
化無窮

變化法 將點成聖金六兩可鑄作一神室
入陰陽并船上硫各二兩為末在室內又
以聖金打作薄片煎作菓子片混入三末
內養火固濟日足點化庚神驗矣

又法 將前百日火養足二黃五兩點成聖
金依前鑄作一神室將養過二黃入神室
內鋪底蓋頭養陰四拉一至五兩去前陰
陽置又以養過陰一錢點汞一兩為上等
赤庚如不點便以陰五兩亦入聖神室內

鋪蓋作匱養硫亦四拉一至五兩此養過
硫亦一錢點汞一兩作上等庚變化無窮
矣

陳庶子傳砒匱

養粉霜點化法 紫河車為末每砒末一兩

阿車末一兩半拌勻入甘鍋內用火從微
至猛火煨立死作匱養粉霜最靈皆勝他
方

升粉霜法 汞一兩以食鹽兩明礬兩硝

星入水火鼎赤石脂固縫鹽泥再固縫口

以竹絲擦口縫中乾取出竹絲留一小孔
名玄關一竅上火逼鼎內水氣出盡以赤
石脂填實此竅如不留此竅則鼎內水氣
攻要出固濟口縫則作裂縫也以前死砒

養粉霜一錢點骨頭一兩大妙

方可大傳煨粉霜點化法 粉霜一兩用夾

絹帛子包於碗內以百沸湯浸擺去藥
曬乾用崑崙紙包定以銀樣子一片重一
錢緊裹令實以川狼毒猪牙皂角瞿麥石

常各半兩為末煉蜜搜勻包毬於外又以
樟柳根一兩大蒜二頭去皮同研如膠再
為外毬入合子內封固坐在半箇磚上以
醋灰掩定四畔令勻以炭五觔頂火煨候
灰塚子纔赤退火約一飯久却進火候火
盡冷取粉見寶矣每用粉八錢點紅物五
兩此乃換骨獨聖丹陽秘之

急煨砒粉 砒末各一兩研一錢半同乳不

見星入泥鍋內上以炒鹽捺頭泥餅蓋定
鹽泥通固入蒸爐其爐底先以硬炭二層

排定却安泥鍋簇炭發頂火候紅至底動

轉候底下通紅取出冷開每三錢化一兩

急煨獨雄點化 雄以羊蹄根煮一伏時甘

鍋圍簇慢火仍以庚母三錢投入作汁一

煨冷取點物

伏雌黃法 用雞腸草汁煮一伏時却以陰

乾草末鋪蓋入合十觔火煨候冷取出每

一錢點硃砂銀為至寶

制黃芽法 用鉛精五兩或三兩鎔作餅子

或打成以甕桶入汞三兩與鉛餅子去汞

二寸蓋之以六一泥泥令密上以水瓶子

蓋甕桶子口陰之下以三兩熟火養七日

足開者此汞並上於鉛餅生芽如針鮮潔

金色名為第一轉又添三兩依前養七日

足其藥如黃金色不得取出又添汞三兩

又養七日其芽如深黃色迤邐長大一如

種麥苗相似如此七開鼎添汞七次四十

九日計二十一兩可取此名紫黃芽遍於

鼎內變轉形色不同名曰還丹之母其鉛

塊上可得十二兩鉛下亦有汞汞三兩以

來又有汞飛在蓋上如紅朱色可有三兩

以來號為獨體丹砂採得此藥可用牛乳

蒸之研如粉每一兩用棗肉丸作千粒一

錢丸作百粒每日空心酒下三九大補下

元鎮心益腎安魂定魄去三屍邪氣冷疾

風氣宿疾萬病皆除功效不可一一盡述

庚道集卷之三

太上靈砂大丹

咸三

朝議大夫和南劍州軍事楊勤序

抹天地之精日月之華鍊成大藥以火燒陰而破毒服之則強壯筋骨補髓填精殺九蟲

斷三尸聰明耳目返老還童回骸起死延年

益算所以成九轉之功恐修丹之士狐疑而

不信故細論之得之者全在積功累行利物

救人切要製造精專不可始勤終怠正用陰

陽匹配水火相承飛伏子母溫養金石以成

飛伏子母溫養金石以成變化夫遺軀換殼

坐脫立亡龍蟠金鼎虎遶丹田此內丹也水

火相承鉛汞至寶烹之不走煉之不飛此外

丹也世人好外而不能成內達人修內而不

肯為外內外兩全其惟丹砂乎難食成鳳鶴

食為鸞犬餌化龍人服成仙功高而後得傳

其造化不可測其變動不可度其精妙老者

服之返少死者得之再生靈砂已就摠白髭

而換黑色用乳汁制靈砂則乳汁復成血矣

此靈砂之內景也不假无名之藥不用難得

之草其用省而不費其功簡而不繁下手而

鉛色變進火而未體乾加之金石之藥增

之以貼身之匱千年之氣一日而足山澤之

寶七日而成十兩可以點百兩之鉛一劬可

以乾百劬之汞此靈砂之外景也前聖所傳

後聖所演書之玉冊秘于神匱非名山不可

隱非上士不可傳始自太上授之徐真人徐

真人授之葛仙翁仙翁授之抱朴子抱朴子

授之西華真人呂先生西華真人呂先生授之

張侍中侍中授之任寶區區得之而叙其法

於前張仲和因之而演其法於後今則本末

備矣首尾全矣獲之則七祖超昇得之則必

登雲路施大用則富國安民發於小用則肥

家潤屋若初學修行者習爐火之士聞靈砂

妙訣而尚生猶豫之心遂使沉迷不得省悟

是以再叙其事以明其本顯揚大道指正玄

機九轉之功一一具述初養以藥次炒以砂

煨之於混元之鼎養之以長生之匱瓊林生

而上士皆驚玉樹榮而天仙皆喜汞於是而

真死寶於是而發現而更換骨表以金箔若

向之庚化赤若向之辛化白矣由此觀之靈砂之法論其要妙合天地之造化言其功績成聖賢之修養推其義同周易之八卦原其理符老氏之九轉是以變化出沒无所不在縱橫曲直无所不合道德經曰視之不見曰希聽之不聞曰夷故名曰希夷之道今此神丹名曰靈砂其義一也正陽真人曰金丹一粒定長生乃此丹也其名雖殊其實則一歷代聖賢皆修於此萬卷丹經亦名於此靈砂者爐火之管轄修養之領袖或曰靈砂既如此之妙何假母而後見實乎殊不知燕雀不生鳳狐兔不乳馬孤陰不產孤陽不成未乃純陰鉛乃至陽易曰一陰一陽之謂道是以假母而後見實也今世之人得靈砂者服之不能輕舉鍊之有諸障礙者何也曰行淺也經云神而明之存乎其人苟非其人道不虛行是以制伏一藥可以昇仙而況靈砂乎得其術而必誠誠者行全也聞靈砂之君子修身修行何慮不昇真乎所用藥品所製法度敬而欲之條列于后

修丹鍊士須要清淨身心焚香發願啓告天地修丹謹行濟物利生得无魔障方始下手若不至誠恣情放思吾神不枯張仲和先生曰修鍊之人切要知不修行業莫為之一朝行滿功成後始信靈丹出世奇

昇靈砂丹法 詩曰二八配陰陽離宮子細詳誰知真造化姤女嫁劉郎

第一炒靈砂法 硫黃四兩船上者選透明不夾石最好者可用水田公子草汁煮一伏時即田字草也如无瞿麥代之為細末

入河水煮之水銀一觔用管仲五倍子各一兩松香二錢半通明者同碾勻好米醋浸煮半日候如稠糊為度

右件取出用新鐵鉢先將生姜汁煮半日拭乾安慢火上先溶開硫黃作汁次下汞却以鐵匙慢火炒或成碗用柳木槌碾令細再於慢火上炒切不可令煙焰起如覺有黃煙起急取鉢離火亦不要住手炒不得心性急迫亦不要用醋灑若犯此戒最為靈砂之後患也須要炒一日為度如炒

得青金老則靈砂堅實貴无遊求

第二造爐鼎法

青金十兩 硃砂一兩 硃砂者用研本極細

第三打靈砂入鼎法

右先將好醋濃研好墨塗水鼎下三五次令厚庶靈砂易取外用醋調蛤粉赤石脂入密少許封固令密又以鐵線扎定再用六一泥黃丹和勻通身固之候一日一夜乾透入爐水鼎內安水令滿鼎下着炭火三觔燒底候水耗一二盞許再添炭二三觔候水乾三鼎許不住添湯添炭候五箇時辰加炭五六觔一煨待十五觔火數足寒爐取出看其砂要堅硬有聲大凡砂不堅硬更有油末不能成丹其養不斷胎色又食母多已上諸病皆因煮硫末不伏炒青金不熟不用米醋火數不勻火力微小之故也更昇法水鼎內須要添湯忌添冷水添火忌高不要過水鼎縫處太上曰真甲庚號曰青金入鼎爐下十五觔火既濟成砂體要實其用十五觔火可敵九百年

太陽十五周甲子之數是一日夜有九百年造化也故曰靈砂內藏白屬坎本色赤屬離所謂坎離交姤既濟煎烹水火金木土混一造化凝結而成大藥也詩曰五金既濟坎離宮混一成形體本紅妙稟

陰陽交姤力九旬甲子一朝終

第四製靈砂法

青桑條燒灰 明礬二 雄黃二 川椒一 青鹽一 膽礬三

右五味藥入灰汁加醋安新鐵銚或砂石

器中將靈砂成碗子細密竹籬盛之入藥

汁內懸胎煮三伏時候乾同炒取出以川椒湯汁浴或問曰何以煮之

太上曰硫汞成形須要真死必用煮倒其五味藥按五行也故曰五行桑灰汁煮硫

法謂硫倒則汞死也詩曰

陰陽相制未成珍全藉桑青可濟貧煉至九功能化石皆因母力見仙真

第五煉道華池鉛硫置法

黑鉛斤 硫黃二兩船上者透明

右件將淨銚安火上鎔鉛作汁次將熟硫研細旋投入鉛汁中鐵匙不住手攪之任其硫炎如火蛾兒飛如見星斗現即取銚離火仍不住手攪之候火星漸息再安火上鎔徐徐下硫末不住攪之以盡為度候

冷取出碾為細末立為華池謂鉛汞交姤二氣相扶陰陽配合榮衛和同乃火中得其水陽中得其陰也是故長生之道運轉无窮滋養不竭其理明矣立成良道華池用度有訣

第六立良硫置法

右件如熟硫四兩用山澤半勛打作箔子稍厚不拘片數逐片於火上炙令極熱上熟硫末子再炙再糝直候硫作青黑色如釜焦片剥起依上炙糝候鑽入山澤箔內了再炙糝漸次剥盡為度碾作細末別入藥和勻作置

代赭石火煨七次 無名異木赤鳥脚
三味各 長硫四兩
四兩 右件三味為末如長硫一兩此用三兩和

勻作置

又將前炙硫真山澤作粉如法細用作貼身用醋膏濕其靈砂衣上貼身山澤粉次用上等山澤箔逐塊裹之綿子包紐令其堅實去綿入良硫置我蓮排定覆藉次用

山澤作神室如無只打山澤圓片子安良硫置上却安上貼身靈硫再用山澤片蓋之合定過華池固濟口縫鐵線扎定外通固濟入灰缸內進火二兩養二日加火二兩半又養二日再加火三兩又養二日第七日加火五兩揀四維養一伏時七日數

足取出砂去貼身藥再炙

膽礬四 船上硫黃二 黃藥子白

右礬硫二味為末衣上靈砂候乾再用前黃藥白藥二味同入銚微火炒紫黑色為度為細末以醋膏衣靈砂令濕衣上藥末令不透藥次用崑崙紙包綿扎定入母置養之或問曰何用此藥貼身
太上曰此藥皆死汞之根用之死汞萬无

一夫也

第七化母匱溫養法詩曰

母正子靈通造化子靈不與母相親南星
更使三枝助若用烏龍亦作星

右用上等山澤一觔依法粉之或如黍米

亦可作匱仍用神室或問曰何用神室

太上曰恐上下鋪蓋不到神室則周旋徧
滿又庶砂受母氣之壯也

第八溫養火候法詩曰

金木交加入丙宮須知卯酉可參同七問

姤女成仙質再見劉郎入碧空

將前砂貼身了入母匱栽蓮排定鋪蓋如

法固濟入灰池第一日火卯酉各二兩第

二日各三兩自此每日各添一兩至七日

加火半觔養一日寒爐取出將一塊用兩

半白梅肉裹定入火煨一食時頃次入醋

中浸之取看雪白色如覺輕是硫去也止

餘永存其母不耗不折如未十分倒當時

去貼身便有胎色只是火太高力不到也

次用米醋入白礬煎過母匱於手心揩洗

令淨候乾入合再養三日卯酉火各五兩

無有不成也或問曰用醋浴匱

太上曰恐母力弱再以助之詩曰

無精光子不滅母體尪贏子不生不會

玄機三要法如何造得大丹成

如有力者別用山澤一觔依前造匱再養

七日其砂堅固无比用之轉制其力浩大

沐浴超允入聖方入第一轉制珍成寶

第一轉制珍成寶

地丁花乃一幹黃花也女
无金燈根代之 巴豆肉 草

麻子肉已上各
等分

右將前件靈砂去貼身入鐵臼中搗為末

崑崙紙裹作一毬却用前藥三味搗作膏

子裹定前砂入大砂合內用鹽花鋪蓋鹽

花上穿孔子二三千箇安鉛餅子一箇在

上再用鹽花填滿封固口縫通身固濟候

乾入灰池火五觔煨一夕寒爐取出一片

如銀鑲樣取出作匱詩曰

靈砂七返有三乘妙旨師傳最要明黑白

能分通造化華池沐浴自飛昇

右將前靈砂沐浴用米醋一升青鹽半兩

盆硝三錢同入鈔煮一日要堅造化方成

第一轉丹頭也

第二轉脫凡入聖詩曰

不用凡胎養聖胎依前法度好壅培這回

脫體成仙骨始覺淵深不可猜

右將前砂別作匱再煉一觔生硃砂入合

匱養

胡椒兩 草撥兩 知母 貝母各五

右用黃子醋懸胎煮珠一伏時次用椒湯

浴珠淨令乾依後法

粉霜 硃砂 鵝管石 白膠香 枯

明礬各二

右五味為細末用蜜或醋裹貼身入第一

轉匱中依法栽蓮排安固濟入爐溫養火

候並同前法火足開匱丹成方是聖胎蓋

无一點凡氣如此養就一觔不可炆鎔只

剉碎養大藥匱法一依四一之數詩曰

不用凡媒白體成離他胎氣自惺惺通靈

變化皆由此頃刻丹陽換骨清

如欲服食將埋土中七日去火毒木窠為

丸

火候妙法 初一日^{一兩}二日^{一兩}三日^{二兩}四

日^{三兩}五日^{四兩}六日^{四兩}七日^{六兩}第七日^旦

頂^{三兩}東^{三兩}夕頂^{三兩}西^{三兩}第八日^旦頂^{三兩}南

兩^三夕頂^三兩^北兩^三

第三轉溫養真陽詩曰

欲立神仙大藥基先須擒縛赤龍兒煉成

九九純陽體始信爐中造化奇

汞既成珍只是獨體不得真陽不能變化

用如箭頭硃砂一觔

川椒 草烏 南星 芫花 明礬

青鹽^{各一兩} 膽礬 硃砂^{各五錢}

入好米醋懸胎煮三伏時次用野麥自然

汁煮半日椒湯浴令乾濃研好墨傾瓦蓋

內將朱砂^{三錢}衮墨上於淨瓦上焙乾再衮墨

又焙乾如此五七次却用法信貼身令厚

將第二轉靈砂煑銷為末入合作匱栽蓮

養硃砂固濟如法仍先用靈砂三錢或五

錢重打圓片子蓋匱末上次下華池末封

固入灰池依前法火候養之日足取出磨

試如山澤色即成也如未成尚帶赤色再

用火三兩養三日定成也匱法四一之數

四次養之就一觔作匱澆淋如不作九轉

正丹可糝養二轉丹頭作長生湧泉匱養

母砂所謂一生二二生三三生萬物之道

也

第四轉澆淋黃芽詩曰

水晶金液得丹砂靈藥丹砂事可誇一味

只憑滋養力結成滿鼎水晶芽

水晶金液乃前靈砂丹砂乃所養硃砂參

同契云丹砂木精得金乃并將此伏火硃

砂只作塊子入合虛養三日每日火三兩

開合澆汞四兩其汞先用皮紙三四重裂

過澆於砂上固濟入灰池養之火候並依

前法七日寒爐取出其汞已乾未生芽子

如或不作正丹可養靈砂作匱養母砂名

朝種夕收詩曰

再添再養汞頻乾至道明明自不繁火候

徐徐無太過開爐光聚玉琅玕

汞既養成不須摘取如前再澆再養得匱

二十兩可澆汞五兩依前火候養七日開

看其汞方靈湧生玉芽如琅玕也詩曰

瓊林玉樹憑三次理藥奇花色更鮮至此

保全無懈怠却宜固守要心堅

汞養兩次火力轉加又將生汞七兩澆淋

依前法固濟養火七日開看紫然瑤藥琪

華瓊林玉樹也通前共得汞芽一觔摘取

號曰神符白雪可養大丹也若只摘取可

以享用無窮之利也詩曰

白雪神符豈易逢赤龍旋復鎮中宮雲雷

鼎沸三朝足別作仙家上等功

堅芽子法 右將汞芽一觔細剉入銚內用

米醋餅藥酒脚炒二時辰後以藥水灑之

再炒後入匱鋪蓋養三七日要芽子堅實

有力可以養火也

第五轉大丹糝制法詩曰

赤龍伏火號還丹秘在仙家遇即難四十

九朝功用足輕投一粒汞全乾

右將所養硃砂芽子剉碎入匱虛養二十七

日亦依四一之法洗汞火二兩養四十九日數足開着生瓊林玉樹仍先前硃砂炷出作神室養之乃炒其玉筍一錢糝汞一兩成丹法建盞下汞在內糝藥在上封固安火上自然作蟬鳴聲聲絕即乾

第六轉產五庚伏三黃點解成珍法

將三黃各一兩同研一伏時入玉雪末一兩即玉筍也再研勻安甘鍋內用伏火硃砂半兩蓋上面歇口下九餉火三上煨寒爐取出作一塊丹紅色如欲試之將五金五兩明爐作汁下三黃一錢點之盡成紫色庚至此功成切宜量度為之德行添重者方可受用更須濟貧困救孤寒修身養命如或恃術貪婪過度受用立見禍殃戒之慎之

伏硃砂法 右用硃砂半兩用天茄子末一錢入合固濟火一餉煨寒爐取出盡伏矣細研鋪蓋詩曰

為愛黃花點白霜何難變化可參詳三元受得爐中雪不許愚癡暗度量

第七轉七返還丹 將硫八兩汞二兩同研

黑色次入前伏火三黃一兩再研勻安磁合內用三黃三兩鋪蓋赤石脂封口縫鹽泥通身固濟候乾入灰池每日卯酉時火各四兩養七日足取出為末詩曰

雙鬟女子自相資返覆優游事合斯樂熱

了然顛倒變相投父子得無疑

第八轉汞成庚八卦全也 將所養出硫汞

五兩加上等生三黃各半兩南礪砂一兩同研勻入合固濟入灰池每日火二兩養

三七日夜已用火二兩日數足取出每用

一字糝汞五兩成紫庚如六轉尚不敢受

用况至此造化更大非知命君子可不畏

哉可不懼哉詩曰

丹砂八轉成更不用辛勤一點純陽藥能

成上等庚若能修至此積德省貪瞋功行

三千滿長生久視人

如欲返轉服餌並用木蜜為丸如梧桐子

大空心取長流水吞下一九九轉成功列

前叙矣自古丹砂无出此矣

第九轉丹起死回生詩曰

丹藥修成幾月深神功變化自堪任金章紫綬何須貴明月清風樂此生

太上曰如修煉至此服之九軀成聖體返

老作童顏可於高原福地作壇用碧油車

朝真禮斗立鼎安爐如法修煉大藥將楮

汁和泥塗鼎裏方下丹劑次下水盆固濟

入壇爐每日火五兩養一百日足取出丹

入地三尺埋之一年或問曰何以埋之太

上曰埋之令出火毒一年足取出懸井中

一年取出長流水浸一年如此三年足取

出研為細末用甘草汁丸如雞頭大入爐

養火七日取出如欲試驗但將一九與雞

犬服之久則皆能變化成龍鳳耳人服之

形神俱妙白日飛昇矣作九子後火足可

用水缸數隻滿盛新汲水安丹水中浸之

水温又移一缸方止矣

黃芽金鼎九轉法

李洞玄神丹妙訣

金鼎第一變 用砒十兩作三十包黑鉛二

兩先甘錫內鎔成汁次下砒逐包候作汁又下一包次第下至三四包可傾出再入砒如前盡為度如十兩砒只得六兩成如金色不用鉛法曰用鉛不用鉛須向鉛中作及至用鉛時用鉛還是錯

入煨硃砂第二 硃砂五兩和前砒五兩研和令細入建盞內上用死砒三二錢蓋面入爐中候通紅即用氣袋輔之煨成汁即抄少生砒投之再引起死砒不住扇直候砒盡見清乃硃砂熟也即鈴出候冷打破盞取硃砂再煨令砒盡却打成皂角子大塊用藥養之

麩鹽子 茜草 苦杖 狼毒 浮石 磁石 針砂

右各一兩煨硃砂五兩入砂鍋子內煮三伏時出墨色却用白沸湯泡洗六十遍不可令少泡彼搗碎為末作匱則別取生硃砂一兩顆塊者用醋蘸之金箔為衣如裁蓮狀入磁合中以醋調赤石脂固縫鐵線十字繫了通固候乾入灰池中頂火二兩

養七日所養者依前法再養

點化銅鐵第三 用犁頭鐵二兩燒過打碎以鍋子先下硃砂一兩在下次下鐵在上用大火烹之成汁其硃砂返升在上其鐵歸下如啄木之聲直候聲絕藥成不可傾

出以冷水浸其鍋子面上硃砂自然凝結成片在上打碎鍋子取之其鐵成上色好銀在下打開再用前砂作三次煨點但第二第三色差青頗硬即以第一次者銀同煨之乃一色成上銀非世間之物皆謂之

藥銀也此乃神仙之至寶點銅亦然並依此前法或第三次用了硃砂如不添匱中即別作一匱養母砂子并生硃砂成實亦然以鉛煎成銀不折

脫凡入聖法第四 每四兩養成砂聚八兩或四兩作一匱別取生硃砂如前法以金箔為衣養火七日取出再聚與母等分或八兩或一觔一處杵碎入雄黃一兩雌黃一兩三味衣研入匱七日二兩火取出共得十兩一處煨成上色庚

移魂合魄第五 前十兩藥如不煨成庚即

再作匱別取生硃砂三兩顆塊雌雄各一兩三味一處並作塊以金箔為衣依前法養火七日共得五兩成研一兩伏火礪一錢同黃蠟九作十粒點出山艮一兩成庚

以鬼制鬼法第六 已上十五兩如不點庚即再搗碎入生硃砂五兩雌雄各二兩金箔為衣三兩火養七日取出成二十四兩取一兩入伏火礪一錢礪一錢三味同研黃蠟為丸作十粒每粒乾末一兩成庚

煉陽消陰法第七 已上二十四兩為之丹頭如不點化即釧丹室及擇名山福地下手修煉小還丹也用前藥二十四兩研碎作匱以末十兩作三次澆第一次二兩第二次澆三兩第三次澆五兩並須三兩火養之七日共成三十四兩其色紫金光明燦爛清香滿室當以沐浴香湯泡出再養七日出復沐浴如此經甲子致次月成小丹也每用研細以兒乳汁和蜜合成膏丸如桐子大每服一丸空心并花水下服至

十日三尸出百虫死平生痼疾皆安至百
日中與食不食皆在是得免瘟瘧瘴氣邪
鬼虎兇刀兵之難神仙之道由此而成乃
下士入仙之階也

煉氣成神第八兩火三 以前件小還丹再入

匱溫養七日一沐浴經一周天一歲之期
功滿數足其色返白生光如毫相出之即
光明滿室乃有神物護持山下鬼魅非敢
迎視當須齋戒念善作種種良功保持丹
藥或得服者亦宜先施功行次當服之皆
得飛行空虛為地仙矣

煉神合道第九兩火四 當依法七日一沐浴

三年十日之期功滿數足時有金光透出
乃功成也當須預請有道之士同以保持
更須醮設天地不爾則招大魔作禍破失
其丹徒費心力丹就則其色返黃此乃還
元歸真之道當時始自黃芽而生今成就
復歸黃色如研時不可令見日恐隨太陽
飛騰而散失須用木蜜丸之如一粒散於
境中則千里為福邪鬼魔魅虫虎旱滂並

無若一粒入腹遊行十洲三島名列仙位
壽同天地能濟度存亡念動則並不違矣
至使雞犬成鳳犬餌成龍變化種種靈驗
不可具述學道之士得聞是丹亦皆宿有
善緣非一世之士也此丹書到處自有神
物護持如輕誇斯文者乃初生為入薄細
所格也或有緣契求法之士當具質心金
寶以傳是書勿示非人戒慎為行

庚道集卷之三

庚道集卷之四

東坡三黃匱法大有力驗

盛

用紫花益母草爛搗取自然汁煮硫半觔或
一觔不拘日數試之無鬼焰或煙者方住
入甘鍋煑銷成錠淨了如用入盒固灰池
內四兩養雌一兩七日足又養雄一兩如
要多養已一觔或半觔養雌雄但四扛一
每日七次添黃雌雄皆要散子塊大莖連
養如要作匱三黃各停多者硫留起却將
雌雄養出者再用葵菜取自然汁煮三伏
時方一同三黃勻研細作匱澆淋汞但用
細竹於匱內糊孔數十澆汞在內養火七
日足開盒即成黃金上色者也汞亦四澆
一矣大妙秘之秘之

辰砂澆淋法 辰砂半觔用無漿粉綿帛虛

包扎定入沙鍋用米醋懸胎慢火煮一伏
時入川烏草烏川椒胡椒梧桐律黃連狗
脊地錦天茄兒草為細末四兩重入醋內
同再煮三伏時取出拭淨乘熱急用汞砂
子逐塊包極要如法密包稍包不到即換

一塊辰砂包了即塗塞於梧桐律末內
過次以草藥末內衮過次入盒子將草藥
鋪底上勻排丹砂或作三二重又用草藥
蓋了以醋調赤石脂續斷石膏三為末入
六一泥崑崙紙包泥訖固濟兩指厚有損

補之陰乾先於淨地上埋一瓶子盛水九
分其瓶子與地平上安盒子以鹽泥其縫
別細柴灰醋和壅之盒子簇生炭五觔上
發火令自然着候火兩六七分即以黃土
蓋了來日取出去草藥灰丹砂盡如銀豆

○結汞砂法 以花銀一十兩鑿作五七塊以
麻油半觔入建盞內慢火熬入水銀並花
銀同煎以百步斷碎一粒一粒慢入油水
二伏時即成硬塊砂子

○澆淋訣成火訣 將煨成丹砂再用前草藥
鋪底於磁盒內又用梧桐律一層丹砂銀
豆不拘多少排於草藥末如栽蓮法二三
重上澆水銀二兩再用梧桐律一重草藥
蓋面慢火養三日足開盒盡作寒林玉樹
即摘取收之再依前法澆養候養至五次

其丹砂金靈即不用使藥便可澆養仍添
養汞作四兩收芽子如多取山銀炆作珠
子如用藥鋪蓋養芽子一七日每芽一兩
養花銀珠二兩便先焙出花銀珠投入養
了芽子即於上品其銀非凡銀也可以勻

庚作匱无所不通其芽子若不炆作銀再
入丹砂匱養至九轉即為大丹點磬石為
金煨之刀圭便作飛砂

○龍虎匱法 好辰砂光明兩 硫黃兩

右用同研細以熟絹裹扎築實繫定然後
用針砂一觔淨淘洗曬乾仍用甘錫子大
者先入針砂在下次入藥裹子在內用餘
針砂覆蓋上歇口一昇火煨成火化為灰
為度取出其藥乃綠色是名龍虎匱又將
此伏火砂二兩研入生硃半兩與熟砂同
研令勻入厚磁盒固濟入灰池內養火七
日開取依前法再入生硃半兩與熟砂研
入盒養七日開研硃砂待養熟砂三兩入
盒養火依前法但熟砂一兩管生砂一分
計養至五兩或半觔便將汞三兩或五兩

傾入伏火砂中固濟養七日其汞三兩並
喻入砂中其砂即成顆也然後更入汞二
兩養七日砂體當有白霜覆其上此霜取
服乃長生不死之道點汞成寶但添汞養
之至寶無窮矣若度度以生砂水銀增入

砂中不可說也火不過四兩不可妄傳

金丹秘訣 夫大丹之術不出乎鉛汞而鉛

汞之藥乃大丹之基也鉛汞互相感發交
相制伏皆不離於天地牝牡之理且鉛屬
陰其色黑而為玄武以言其卦則為坎位

稟北方壬癸水水能生金其色白而為白
虎其卦為兌西方庚辛金也汞屬陽其色
青而為青龍以言其卦則為震位稟東方
甲乙木木為硃砂其色赤而為朱雀其卦
屬離南方丙丁火也則坎為鉛為水為月
離為汞為火為日坎離會用日月相合鉛
汞相搏龍虎相交不偏其用互相制伏須
得黃婆會過方得大全之域而金丹之道
不勞而成矣

一先用上等山澤每兩投入淨鉛四兩鎔開

扇取鉛花四兩作匱蓋丹基者此也

一 硃砂一兩為則入生硫四分乳細入水火鼎如常法升水七八鼎寒爐取出乳細又入生硫半錢生雄三分鉛煮過母末二錢同乳細入小鍋內實捺軟石膏滑石等分為末捺頭令十分緊瓦陀蓋鍋口鐵線扎縛固濟入未濟爐一進火半伏時待冷取出斫成骰子塊以絹縫袋入硃在內懸胎入瓦罐內慢火煮三伏

一 煮藥石壁荔羊角藤用扎細槌細煮之加生姜自然汁一盞令均下汁內煮硃三伏煮畢又以前二味草藥乾生者同硃塊炒令草焦黑吹去草又添草炒至一日却入草匱

一 草匱藥 側柏葉兩一 鐵腳婆羅門一分兩

五倍子末兩一 縮砂末兩一

右拌和令均入盒內鋪頭蓋底封固入灰缸養煨三次如前一日早三兩火晚二兩三錢火次早一兩七錢並頂火三次畢取出硃塊以煉蜜滾過鉛白霜和母末貼身

却入母匱

朱砂一兩為則以鉛煎過母作末三兩於小盒內鋪蓋硃封固為內盒外用大合以小合置於大合內鉛花每兩入黃丹同乳三錢并白細鋪蓋內合填滿作外匱令實却封固扎縛入灰缸慢火養二十一日足開者如未死再養七日真死矣

二兩半頂火三日 三兩頂火三日
三兩半頂火五日 四兩頂火五日
至十六日至二十日四兩頂火三兩揀三方

日足取出硃砂真死矣母須次次救過方可再作匱如母每一兩入末三錢於小盒內封固一兩半火虛養四五日再以入母硃又如前養一次日足母又依前法養硃一次日足母又如前入末又虛養三五日又依前法養硃一次日足為度如母三兩一起養硃一兩二起又養硃一兩三起又養硃一兩共養得硃三兩通和一處揀碎每硃六兩揀細入生硫六錢同入水火鼎

封固大火一煨作汁成陀如有遊承在水

鼎上括下却碎鼎取出硃塊碎再入瓦銚內炒硃令紅去却硫氣丹經謂以硫炒堅者此也却再入元養母六母同作匱丹經曰復求生母共以養之是謂和合四象是也却養赤膊硃砂是謂嬰兒之道也硃砂顆塊光明牆壁者依前法用草藥煮製亦入草匱煨養七次法則并火候並同前並不加增煨畢取出硃砂以水洗令淨却以煉蜜滾過以鉛白霜貼身入母硃匱栽蓮鋪蓋且如

死硃半劬以元養母亦半劬為匱養赤膊嬰兒硃砂也可養硃砂四兩以後作長生匱一火候一兩半頂火養十五日加至三兩只頂火共二十一日足開者真死如何如有小煙再拌勻依前栽蓮鋪蓋封固三兩火養五七日乃真死矣脫養媿女夫嬰兒媿女雖同一源實異其體媿女者乃未能結胎嬰兒者已嘗結秀嬰兒既產能神能靈能通能變運用无穷矣
夫婦匹配嬰兒與媿女同居

硃砂二兩即嬰兒粉霜四兩即女右獨粉用紙包絹帛重包懸胎以地丁草或紫河車或荷葉灰汁於瓦瓶內慢火煮二三伏去却鹽礬之氣却與死硃砂同研細以楮汁調成膏捏作餅子約一錢重逐塊令緊外以黑匱紙包二層入小盒內逐層實捺上以聖母打作菱片隔面不令分毫滲漏上又以黑匱紙隔面却以好死靈砒捺頭鐵線扎合如法封固入未濟爐養火夫姤女者在天為白雪在地曰玄壺在人曰粉霜神仙比之為姤女不過一水銀耳以其產於生硃之腹為汞之精砂之杰攪之不濁澄之不清產在高山裂石不能礙其形柔和明淨練耗不能汚其質此為長生之藥點化之珍世上之寶无一物可以比倫也

未濟爐上水並頂火一日至五日而六日而至十日而十一日至十五日而日足却入明離爐養

右取出硃粉每兩硃粉以赤膊硃二兩細為匱却以硃粉塊入小盒內裁蓮鋪蓋了

上亦用金匱紙隔住仍前以聖銀片蓋面今窰死砒捺頭封固入大盒匱外以砒硫鋪蓋封固入明離爐內盒上以鐵線作罩於盒上約高半寸許為則入灰缸養火每換火時以火只在罩上則火之高低自有準則矣

明離爐 並頂火養一七日三兩火七日三兩半火一七日四兩火一七日五兩火一七日內三兩頂火日足開看以粉真死為度如有煙焰却又再養火一七則真死矣且如所養的硃砂粉霜有六兩者合之大小加減如有六兩抽出四兩朱粉別貯外剩下朱粉二兩又以生粉二兩相和亦作餅子入前硃砂匱內依前法養火日足却取出此硃粉湊前所貯四兩共得半劬方可為玉田匱增養白雪

玉田匱半劬為則 以生粉四兩打成豆子大塊以荷葉灰或皂角燒灰淋汁絹帛懸胎慢火煮一二伏以生雌雄末鉛白霜醋調貼身死粉又貼身入玉田匱裁蓮封固慢

火養一十五日真死否則再養三二日則真死矣到此時以此二錢點化一兩成實日足取出

火候並頂火 一兩火五日一兩二錢火五日一兩五錢火五日日足取出得白雪四兩收貯再入生粉四兩亦以荷葉灰等淋汁煮一二伏亦用生雌雄鉛白霜貼身依前入玉田匱如前法養三十五日足到此得白雪半劬名曰白雪匱增養神符大丹白雪半劬為匱 以生粉塊四兩打如小豆大以生姜汁藕汁二味及生雌雄各半錢入內同煮一伏取出洗淨又以白雪貼身入白雪匱內封固如法入明離養火火候並頂火 一兩火五日一兩二錢火五日一兩半火五日日足取出得神符四兩收貯再入生粉四兩亦以藕汁生姜汁煮一伏依前入生雌雄同煮以白雪貼身如前法入白雪匱養火一十五日待其真死又得神符四兩共得半劬為匱 神符大丹長生匱 神符半劬以硃砂未用

紙裂過四兩用鵝毛筒澆種入神符匱內
一兩火養三日成玉條芽抽取此芽不焚
不煨就此芽打成散子塊就入此匱內
依前法養火一十五日成至寶一錢煎頭
寶一錢可乾永一兩成至寶後每第如
此去永無休歇名長生大藥世世不能

丹陽換骨法 死砒以紫河車為末每砒末
一兩河車末一兩半拌勻入甘鍋內從微
至猛火煨立死作匱養粉霜最靈皆勝他
方

升粉霜煮過生雄為
衣入匱養 汞一兩鹽一兩明礬二兩
○ 先將三味藥為細末入汞一兩同殺研
不見星入水火鼎慢火從微至猛四盞水
乾候冷次日取出皆升在蓋底取下以塌
水荷葉灰淋汁煮一伏時淨湯滾數次出
礬藥味入伏砒匱內如栽蓮養二七日一
日二兩頂火灰池二日二兩半三日二兩
半四五六日七日三兩八九十日三兩半
十日至十四日四兩取出火上試如未伏
再養七日
又法 死砒以菠菜葉搗自然汁煮砒一伏

時立死以脫梯牙即北回回盧甘石為末
和北棗肉搗勻為膏塗泥甘鍋底亦作鍋
樣煎乾却入骨頭一兩死砒一錢蓋面在
脫梯牙素肉鍋內上又用棗脫梯膏蓋上
又用鹽滿鍋火從微至猛一煨鍋通紅取
出即上等白銀

硃砂匱澆淋法 火候文武火自上而漸至
底火為要固濟法神驗丹道第一上品秘
之大火並無走洩

善一筋虎半筋泥合粉半筋勻研千百極
等細羅過入井花水石杵千百杵如膠膏
固濟

用油法用磁碗片青白好者碾細入鐵銚內
猛火炒入竹葉燈草二味等分同炒磁碗
末成灰入小絹帛內用井水汀淋油水固
濟前藥抹面積下此油儘陳儘好如固濟
口縫先以唐信連燃作紙條兩頭尖先插
入縫內令實然後用前膏子固平却用油
水抹面候一日乾了再上膏子一層方用
鹽泥固濟如固濟罐底并通身有沙眼或

小孔走藥者先微用此少膏子帶水上薄
薄一層然後上信連紙三二層了却膏子
藥令厚三三分上亦用油然後鹽泥固濟
千萬固藥無出於此上品上品

丹法 辰砂半筋於好米醋內緩緩懸胎煮三

伏仍以草藥四兩末同煎煮乾取出拭淨
乘熱急用汞砂子逐塊包如法稍包不到
即損一塊辰砂包了即塗窰袞梧桐律末
在上又以窰塗又以草藥末裹在上候乾
盒子內先用草藥鋪底上却入丹砂塊子
勻排遍又以草藥間鋪又以丹砂塊子勻
排一層又用草藥蓋如此三五層了後
又用草藥蓋頭了以赤石脂固濟盒口縫
或通身二指厚有損處補之陰乾又以鹽
泥外固陰乾先於淨地埋一瓶子盛水九
分滿其瓶口與地平上安固了盒子以泥
泥其盒底瓶口接處別用柴灰醋和壅定
盒子簇生炭五筋上發火令自然着候火
兩六七分即以黃土卷之來日取去草藥
灰丹砂半筋盡如銀豆

川烏 草烏 胡椒 黃連

狗脊 南星 半夏 梧桐律每丹砂

半斤 草藥 各用半斤 鋪蓋

包丹砂汞砂子法 水銀兩五 花銀兩五 作三五

塊俱入芝麻油內慢慢入甘鍋內煮結以

結為度剥銀汞砂再結結盡水銀為度

煨丹砂成了澆淋養火訣 鉛砂拒火已无

煙捷徑修成造化丹內置只消九味藥外

牆皆賴一生鉛鉛離母子從婦入聖超

凡事機玄肩取丹砂伏火後教君立見水

銀乾

澆淋訣成大丹 將煨成丹砂再用前藥草

鋪底更別用梧桐律末鋪一層出意隨多

少用之安丹砂勻排作二三重上澆水銀

且以二兩為初養三日足開盒盡作寒林

玉樹即摘取收之研令極細再依前法鋪

藥排丹砂却用前摘下寒林末摻在丹砂

面上令遍再澆二兩如此再取摘研細鋪

藥排丹砂摻寒林末丹砂上再澆却翁於

寒林末內不下丹砂內如此五次其丹砂

愈靈即不使草藥鋪便可作長生匱澆淋

仍添作汞四兩取收芽子如多取山銀炆

作珠子或白靈砂已伏者如栽蓮每二兩

養芽子一兩七日為上等仙銀上品非凡

銀也可以勾與作匱養三黃或作黃芽點

庚久久摻汞成上色紫金若不作匱入丹

砂匱內養至九次即為上丹點凡石銅鐵

八石為金服之刀圭便為仙矣

真死硃砂成汁作匱澆淋成大丹法西山值

草全運硃砂不以多少以黃花雞腸草又名

步步蓮又名仙人對坐草不以多少搗取

汁煮硃砂三伏時候乾將草津球裹硃砂

崑崙紙裹了外用鹽泥固濟候乾火煨從

微至著通紅久候冷取開其硃死火燒不

動真死或只用草津裹硃砂入合上用黃

泥實填令十分滿鹽蛤粉固縫二兩火養

七日真死却用雄黃雌黃鉛黃花入硃砂

中十分一分汁三分同硃一處研勻先燒

甘鍋令極紅將藥攪之大火搗作汁候冷

俱成寶如澆汞四扛一入前丹內二兩火

養三日汞死生芽候澆墨養芽子多取任

用皆成至寶入庚道矣

取鉛黃花法 或用苓苓香葉葉揉成小團

入汁內如未成汁再放一團黃丹一兩實

築甘鍋內火煨令紅於中心內用火筋穿

成一竅插白附子一箇於竅內大火煨候

丹成汁久取出冷打開鍋取則鉛黃花色

亦好與雌黃无二其鉛撒在鍋底可有二

錢已如銀色了却只將前死硃砂放鍋

內將鹽鉛成汁澆在硃上火煨之俱成至

寶妙此是神仙術

真死硃砂點鉛成銀及作匱頭澆淋法

硃砂兩用野葛搗自然汁一小碗煮硃候

乾却用葛津球裹硃砂入罐兒內用津實

填外用鹽泥固濟乾以炭火三勸煨之寒

爐取出硃砂已死不折分毫每一錢點淨

鉛一兩成紅色銀拒火成真寶或點頑物

亦然或作匱澆淋汞寒林玉笋成大丹

又法 龜背姜黃 天南星二味用水同煮

硃砂三伏時又用細末蜜調球裹硃砂安

甘錫內火煨之其硃已死却用金頂砒同硃砂煨之作汁或只用死朋砂煨之亦作汁可用

死朋法 用知母為末鋪底入朋砂在中又用知母蓋頭火煨成汁用

又法 先以煨蟾草裹三五層硃砂在內鐵線扎定入銚用白芷草烏為麤末炒殺硃候得所却用細末用米醋和膏入甘錫鋪底蓋頭瓦陀蓋口鐵線綁定固濟三斤火煨之良久取出候冷其硃已死不脫胎色甚妙點化物或作匱養硃或澆淋

秘授不脫胎陽君作匱養日月丹後澆淋成大丹 好硫兩杵碎末先將五倍子煮一日取去滓次換黃芩黃連大黃煎濃汁加煮兩日足待伏為度却再用五倍子煮合以雞清汁先塗抹盒子內一次又再濃煮又再抹上二三次徑用此硫虛養七日出其色如黃金之狀用此加養得鬆作靈聖匱養二黃丹頭二七日成功養硃靈變化無窮矣養硃靈伏十兩為主取出見寶杵為

末先成寶匱次感結母砂五兩逐依法作用伏制每兩分此砂子四五圓或連排種寶匱先養七日開取此汞砂便抽出老翁鬚乾汞篩出白者如柳花絮成條之狀此乃真死乾汞為丹之寶與至藥之華天地

得之煥麗萬物得之以靈此乃造化無窮變豹生生永為不朽之計千經萬卷不出此理為有妄求難與道合

澆汞訣 先取所養前段見寶硃砂作丹基杵作菘豆狀且如十兩先澆五兩一七日

一次開為再封固虛養五日取出此汞乾得堅牢再將此伏汞五兩養煉七日再開又養七日取出此項真寶大乾變化之汞名曰白雪神丹十兩心授澆汞化寶

乾訣獨用前段養出硃靈十兩為主畧杵碎用伏汞收 羊蹄根 龍膽草 杜牛膝三件

靈草養汞伏澆入基上天澆此伏汞四兩七日開拆地又澆伏汞三兩養七日開拆為此時不用澆此汞却虛養五日出再加

澆入伏汞三兩養七日開拆前後鑿作元伏汞十兩丹基數目共淨有二十兩寶留下先將元伏汞丹基十兩作用過爐煅寶留下此坐胎作母次將澆出汞寶十兩權且留下變化無窮為天下之大魁

伏制澆出乾寶坤汞此訣用十二兩錫便入前澆出寶汞二兩錫底生汞十兩在上却加用真死硃二錢搽蓋用帛紙綑固在外用羊蹄根汁徐徐刷煨於鍋內漸漸伏制酥爛守待却提出地上氣冷開刺見寶

共十二兩其間用瓦陀一箇蓋定扎縛封固於內仍用羊蹄根滓搗膏併捺頭封固好就地坑懸陰篋炭發頂火至下盒一宿取出過關成寶矣經曰

水銀死後水銀死死水銀弓死水銀生汞轉成真寶汞從君變化妙通神

第一轉此訣妙用先將硃靈砂二件合體入鑿母為匱養成見寶行事
第二轉此訣在硃靈匱內養成母砂子抽生老翁鬚出世乃感結天地之氣成砂乾汞

第三轉此訣就將得老翁鬚積得為匱澆伏

永生成玉筍瓊枝

第四轉此訣前玉筍瓊枝與老翁鬚等分作

聖匱却轉硃砂神丹

第五轉此訣用此硃砂接入聖匱內却養

雌雄為大藥神丹也

此二轉入金丹仙藥力未及此二乃後詩曰

七轉丹砂造化功凡胎已作大仙翁白衣

跳出龍門外大相之身萬象從日月乾坤

隨手掌化赤飛騰作鶴蹤大藥煉成金在

○ 汞任君變化有神通

肘後靈藥此用前項實大聖匱先養粉霜四

兩為丸每兩分五九徑入匱養作用七日一開

為在外却結三七母砂一兩捏成餅毬粉

扎定加養七日出二次開又再加入寶匱

內七日足取出為白雪神丹三錢伏一兩

紅銀矣

煨硃砂作汁為匱入庚道硃砂一兩雄黃半

兩同研黃花雞腸草煮三伏時取汁和硃

雄成毬却將草粗裹了外又用石膏末塞

和成膏裹了外又鹽泥固濟候乾從緩至

猛加火煨令透紅候冷取之其硃砂作汁

真死為用入庚道却用貼藥金箔逐塊裹

了用鉛白霜雄黃為末炒硃候金箔入硃

同炒藥入鍋一煨成金硃砂堪點化亦可

作匱

死硃法 硃砂一兩用萬州黃藥子如雞子

樣者是餘皆非真覆麥各半兩為細末又

用生義搗取汁和二藥得所先將一半入

鼎底放硃砂在中又用藥膏蓋頭輕手按

令平實上又用濕皮紙兩重蓋定上了水

蓋固濟乾從微至猛升打添湯候簇火煨

紅針頃候火爛提出冷開其硃砂真死

又法 硃砂不以多少用 桑白皮 枸杞

子 南星 烏頭為麤末煎汁懸胎煮三

伏時取出以西朋 大青 白礬 硃

粉霜為末醋滾硃作貼身固了又以朋砂

食鹽入甘鍋底安硃砂毬在中又以朋鹽

蓋頭今實滿瓦陀兒蓋固濟候乾一煨成

寶可作匱養母砂子七日出匱成寶一日

二日一兩半火二三日二兩三日四日五

日二兩半六日七日三兩

又法 硃砂一兩 益母草一兩半 羊蹄

葉二味為末鋪底蓋頭令實固濟乾五勸

火一煨

伏硫黃成汁 地黃汁煮七伏時住火胎色

不動見火成汁其地黃水浸浮者天黃半

浮者人黃沉者地黃也乃沒氣

伏硫 用大青自然汁煮二十八日養懸真

死三次入汞一斤硫每次入汞二兩後添

○ 生還元用不許見鐵器

又法 用蓮花自然汁瓦器內煮七伏時立

死養懸真死如前入汞衣要參生還元用

又法 用白花益母草自然汁煮七伏時火

上試之未伏再煮三二日用益母草滓鋪

底蓋頭慢火至猛加煨三五日即死作匱

大靈養三黃

又法 水芭蕉搗取汁煮硫一二日伏死後

煨

太上洞玄大丹訣

此訣上帝未藏於世

人元為元欲的有清心帝凡時現神
人按之須盡或沐浴淨心對三官王
帝重發誓不致輕
世後笑香精心觀之

四黃須用四砂扶 解曰四黃者水窟雄黃

舶上硫黃葉子雌黃砒黃四砂者辰錦硃

砂精光硃砂瑩淨西朋砂針砂八味先將

針砂入乳鉢內滴好米醋研令細再入鉢

鉢內炒令赤色次入眾藥

捧向霜臺合伴隅 解曰霜臺粉霜是也已

上九味粉霜陰之精也八味群陽用此一

陰謂之老陽奪少陰也

研遍三千勛二兩 解曰三千遍研之二九

一十八是一勛二兩藥也除了一處研也

葛公和會要工夫 解曰葛公者紫葛是也

取五勛許去麤皮擣取自然汁將前九味

藥和作膏子令軟硬得所孫真人曰紫葛

者乃土之精能擒四黃四砂成寶

黃金殿裏宜三轉 解曰前藥膏子用金箔

貼身裹之三重也

碧水宮中煨一爐 解曰碧水者乃青鹽是

也鹽乃水之精用砂盒子一隻鐵盒更好

內以青鹽蓋頭亦要滿盒子縫用鐵線扎
定以赤石脂白善土鹽花牡蠣固濟擇日

入爐爐高三尺二寸闊一尺八寸地下要

水缸亦一尺八寸謂之曰懸陰上安爐須

是新磚泥造內中一臺座上安藥球用輕

灰蓋之火雜藥八寸四分如人心取腎亦

八寸四分須是膏沐淨室念道思真養火

三日須是火候法不錯每日四次添炭須

應子午卯酉四箇時辰火候日足入汞如

后

姤女嫁時須匹敵 解曰前藥養火了入乳

鉢內研細入汞二兩研不見星子為度再

用紫葛汁和依前法固濟用也

文終武畢世應无 解曰聖人解看火使心

火如外火天有形日月星也地有形金水

火也以文武煨之

用時紫葛丸如豆 解曰開迷取藥再研細

每用紫葛汁丸如豆大淨盒子盛之則有

光明

一粒能令五兩枯 解曰以汞五兩用建盞

盛之於滾湯瓶上用藥一粒研細搽之以
濕紙蓋蓋并縫用猛火燒湯瓶少刻則有

聲如細雨下良久聲絕但聞一聲如裂帛

聲其汞乾矣傾槽內見風處即硬成第一

等軟爛白銀矣

真銀五兩鎔作汁用藥三粒作三次下點

之傾出則成百分鎔血赤金銅五兩去鉛

氣盡以藥二粒作二次下點之則成丹陽

換骨潔白銀矣

世上若人能服餌 解曰如一切重病不問

老少用藥一粒再煨過為末裏肉丸菜豆

大每服一丸空心并花水下則延年益壽

百病不生

只應平地變仙都 解曰此丹祕密不可輕

泄則殃九祖也

庚道集卷之四

庚道集卷之五

成五

煨砂法

百花為底座也紅鈴作蓋頭也

是牽牛為伴侶也地骨作良傳炭火元

勛數砂死便休十年學丹竈此去更何

求右用磁盒子將蜜塗在內次用牽牛地

骨末在上次入成碗砂上用川椒蓋定鐵

線縛定封縫鹽泥固濟入火煨也

澆淋法

砂不以多少用葵亦紅葵爛研成

膏先鋪一重在盒內以砂磨去尖稜以

柳葉金星草為末蜜調作貼身包了我在

葵膏上更以葵膏蓋之赤石脂固口縫鹽

泥固濟外候乾八勛火煨候冷取出再換

貼身內匱等並依前固濟了再用八勛火

煨如此三煨則砂死也用此死砂三兩便

養生砂一兩如此漸漸增之轉增轉靈

可以澆汞每三兩匱可澆一兩汞頂火二

兩七日成

再添養生砂法

以一兩死砂為末入一

兩生砂同研細先鋪一兩死砂在盒子底

次人和者上又鋪一兩死砂了用赤石脂

固縫鹽泥外固候乾頂火二兩養七日後

更以三勛火一煨則生砂亦死也就末子

上澆先捺令砂實平中作一坑子澆汞

在內赤石脂固縫鹽泥固頂火二兩養七

日成一塊在坑內妙

伏砂法

每一兩以五方草末實填窩口

用火一勛煨盡再此煨一度後可白煨也

伏火砂見寶

又名九轉銀末二

水銀四右件同入甘鍋子內入芫花末

半匙頭在上又以兩重圍紙以津潤了封

鍋子口以二斤炭火逼之直候紙微焦又

覺芫花香便粘在冷灰上少時如通手便

去紙傾在瓦器內吹去芫花將砂子於鐵

碾內爛碾為末以兩重熟絹裂之秤等如

不及六兩再結之如此六兩已下亦得便

只對母更妙也用水淘洗三度再裂之已

成砂子也又先將辰州砂顆塊者五兩或

十兩以一兩重生絹袋盛用瓶子一箇懸

胎用漿水或淡醋及用芫花末地榆末威

靈仙末各一兩在瓶內先着三匙頭同煮

次日旋添使盡此藥重湯煮三日了取出

溫水洗銚內炒乾每塊砂用前項所結

砂子裹之看大小令緊密六兩砂子裹二

兩時砂也又將不灰木五兩或十兩不

拘多少爛碾為末使用淨潔瓦盒一箇先

鋪灰木末一重在下便如蓮子樣栽砂

了又用灰木一重蓋却又栽砂砂又灰木

蓋頭看緊慢捺之次蓋之便以醋調蚌粉

固盒口縫後以紙筋鹽泥固濟了不候乾

入灰池內以三四兩炭火養五日或七日

取出盒了再以五六勛火煨通紅儘多不

妨火候三分去二便除火冷開盒其砂

塊塊成銀也便秤只得四兩已下其汞已

去也只得砂砂銀母此為之丹頭也又將

此砂砂搗或碾依前法結砂子裹砂入

盒子以灰木蓋鋪一盡之煨了取出砂

此是第一轉也秤之分作兩處又將一半

結砂子裹砂又養煨又秤又分此乃二

轉也又將一半結砂子裹砂又養又煨

如此九轉方虛謂之從凡入聖其銀已

盡一切是水銀也便將此藥碾令爛細澆半兩永安在盒內或四兩澆一兩更不用灰木只合定固了養之七日一度澆灌如盒子滿出一半又澆之如得一二勛死水銀搗碎作外匱以木盒盛之如養硫黃以小盒盛一盒入在外匱內養七日死也如是雄黃雌黃明砂硃粉砂水銀亦依此養如要煨母砂子砂子死硫黃煨一兩先以砂子以津潤之裹硫在上又將胡椒漢椒細辛三味等分為末挑二三錢以醋調為餅子裹一重又以泥裹一重用五勛炭火煨之成也或死硫黃三炒十兩成膏全入盒子便煨候冷取為末作長生匱養一切物及金砂子此藥甚有變態無窮又如養汞出來以酒煮半夏成糊為丸如黍豆大每服一丸空心面向東冷水吞下此謂之小還丹治一切病三五日再一丸只可服三五丸一生無病也

用鐵床安頓入前三味藥於盞內復以建盞合之用五勛炭火煨之候藥沸定成墮其火不要動漸漸退火候盞冷取藥如水晶色相似不折勛兩研為細末入砂盒子合次用下項 雄黃 雌黃 信黃各二乳細用紫葛根取汁調成餅子側入砂盒內蓋之用鐵線扎定用四兩泥六兩鹽和通固濟曬乾入灰內藏之上用一兩炭火次以灰蓋之似此一日一次換火養四十九日乃取出藥餅子入水銀二兩同藥餅研細再以紫葛汁調作餅子依前法入砂盒固濟日用火溫養再以四十九日了又取出依前法入水銀二兩研細用紫葛汁調作餅子入盒內固濟用火溫養四十九日了取出研細為丸每用一字末點汞五兩成寶

右為末同淡醋三升懸胎養珠一伏時取出次用貼身藥如后 朋信白礬各三錢為末煉蜜調藥作貼身藥如后每一粒砂用銀片包定次用銀母八兩拍成碎硃子同硃砂入合內重重疊疊又蓋頂上下用聖無知實築用水調赤石脂固縫養火三日取出用過天地信礬焰硝蛤粉四味和勻先微煨了又用白梅肉十箇細研成膏子包定砂子入窩子煨藥為灰為度再入天池用白礬五文信少許白梅五箇白善土五文同研細又包硃砂微煨候冷取出用湯淨洗作匱澆汞一兩養三日取芽子半兩白炆成寶

死貼身藥 知母五文 貝母五文 右研細先燒燻窩子內黑却將窩子再燒紅了急投入聖無知焰硝白礬在鍋內成汁須急扇傾出為末作貼身養火七日取出過天池了後方可養汞澆淋取寶也先虛養火候一日研二日研三日兩四日兩五六日兩七日止

後澆汞養火候初一日早下火錢一晚下火
餅二日早下火錢七晚下火錢三日早下火
一晚下火錢四日大足取芽子詳兩炆成
寶也

長生伏火澆淋硃砂置煉好成塊辰硃八兩

將硃用生絹包扎定却用米醋懸胎煮一
伏時醋內入石竹末即良姜是也同煮取
出砂去絹

貼身藥 川狼毒 台細辛 右等分爲細

末用蜜調爲膏子却將煮了硃逐塊包定

了令微乾

入匱法 右用砂盒子一箇却將石竹末入
盒內實杵一半次將包了砂如蓮子栽在
藥末內上再用藥末一半蓋頭令實了却
合定醋調赤石脂固縫養火

養火法 右將盒子入灰缸內上用紙灰蓋

二指厚第一日早晚火兩二日三日並同

四日早晚火兩五日同六日卯酉火兩七

日卯火兩至日晚提起藥合子上用三斤

火一煨紅退火候冷取出砂子

再養火法 銀心汞兩 右二味結成砂子

了洗令淨同硃砂一處細研入盒內赤石

脂固縫入紙灰缸內同前法養火至足日

早晚共二兩火不用大火煨次日冷取出

養母砂法 三七母砂子洗淨了每一兩分

作三餅用生絹扎定了次用木通知母

右等分爲末水一盞懸胎文武火煮乾取

出却用百合羅毬定外用鹽泥通固大火

一煨令紅取放水內取出砂子了却入硃

匱內如栽蓮養火候同前七日取出入爐

炆成寶也

神仙頗累法 庚錢 汞兩 右件用具

麻油半盞將庚汞在內於火上煮沸却下

瓜菓子一粒同煎候藥子黃又下一粒共

七粒止却旋下白膠香六七錢重同煎少

時拈起於冷處却傾出油了用楮紙四五

重傾庚汞在內取出庚了擠出油汞成者

在內却將來庚依前法煮盡庚爲度將砂

子用湯手內洗令淨光色爲度

入匱養法 右用烏梅核斫成兩片將庚砂

在內填成梅仁子令滿却取出砂次用蜜

濕梅核內上下了用伏火硃砂研令極細

搽內上下令遍了却入庚砂在內了核週

迴用楮汁濕了却合定用練扎定了週迴

又用蜜濕過却用草決明末搽四邊縫上

週迴了外用白梅肉四五箇杵爛裹却梅

核子了外更用醋調單烏頭末表一重了

外用鹽泥固一指厚令乾

入灰缸法 右用薨罐盛紙灰了將藥糝委

中心上用灰蓋却四邊用星火養一宿次

日取出庚核子餘藥已成灰了

又固濟法 右將紫河車根末蜜調成膏子

了丸如彈子大安庚核在中間再毬定外

用絹帛裹實扎定了外更用 細辛 草

烏 百合 江子 等分爲末用蜜調都

包了藥糝子外用鹽泥固一指厚候乾入

灰缸內四邊養火養一宿取出

過爐法 鹽精石錢 鴨背藥 黃礬 包

金土 礬紅代硃 死硃砂 山梔子

瓜菓子半錢 爲末用醋調成膏子裹庚

在內毯定外用蛇黃石代赭石為末作衣入鍋內扇煨成寶

煨硃砂作貼身法 硃砂兩入建盞內却用

川椒末蜜調蓋硃上厚一指上用盞覆定次用醋調赤石脂固縫次用鐵線扎定外

用 草烏 黃柏皮 黃藥子 瞿麥穗

等分為末醋調固盞外一指厚次用青龍匱醋灰是也上下留盞足安地上八觔頂火一煨通紅漸退火候冷取出用也

煨硃砂法 硃兩 右用雞腸草煮一日一

夜留草津膠乾用南星 黃芩 白芨

白欬 黃藥 土馬鬃 石蘇一兩半

仙靈皮 金釵石斛 甘草一兩

右將先煮草津三兩同入砂盆內鋪蓋蜜調赤石脂固縫外用鹽泥固一指厚陰乾

用五觔火秤炭盡寒爐

硃砂澆淋法 硃砂兩 用三七母砂一兩

半包裹砂入在石中黃匱養三觔火一煨取出砂去貼身藥入甘鍋內入汞一兩砂一錢用細卒末蓋入火煨取砂子半兩遣

去油汞煨一錢半銀了又將硃砂用醋煮

并鑿煮了再依前煨再結砂如前法 如

要燒淋法 用三七砂一兩半包硃一兩

入在石中黃匱卯酉火四兩養七日取出

了母砂只將硃砂四兩澆汞二兩下水上

火卯酉火四兩養三日或五日一澆五次

住火不澆將硃砂固芽子為末入盒用老

茶葉為細末作匱養七日火四兩日足取

出用水淘洗過焙乾每四兩芽子養硃砂

一兩亦七日取出芽子用毯元母砂貼身

了入匱養了煨取銀了却將硃砂養出者

依前法澆淋五次如此番番換至七次愈

靈也

煨藥法 右用黃丹煨成汁了坐鍋取上者

煨前芽

硃砂澆淋法 硃砂兩 銀成散子塊

右同一處勻用斷腸草汁地蜈蚣汁同養

三日取出砂銀入盒內虛養七日卯酉四

兩火次澆汞二兩火候如前又澆二兩至

第三次去銀澆汞至五次止再養澆轉成

長生也

獨體硃砂 硃如散子塊大綳袋盛之懸

胎入田字草半觔 川心鴨舌草水邊者

半觔

右二味用河水八升先煎取五升入碗煮

一日夜取出令乾為末每硃一兩用末半

兩蓋之入盞內再蓋合定盞下用三大炭

團養七日如硫飛上盞再刮下蓋之如此

七日了取硃砂在盞內澆汞二兩再澆蓋

之養七日再澆汞二兩亦蓋如上蓋下蓋

之亦七日取出硃用皂角水洗淨入盒中

澆汞口縫封固卯酉火四兩養七日一澆

候芽子老漸採煨之

獨體硃砂靈驗蘇自立

以山澤母十兩擲作珠子了將大棗粟豆粒硃

砂四兩用白花商陸根剉碎取自然汁須養

三晝夜了取出用棗湯浴過却將礪砂以南

星草烏煮一日了取出乾研細為貼身却將

煮過硃砂裏過以礪末粘之作貼身待乾了

將母珠子鋪底一層却將硃砂我蓮在珠子

裏又加一層母珠又將砂裁蓮又以母珠蓋之固濟入灰缸卯酉火二兩養十四日出珠皆青白色於火吹成珠子則此砂遂倒了如要匱頭壯則多用母珠大抵每二兩半養一兩砂此第一轉也將前養出已倒珠砂搗碎入盒子每四兩養煮過砂一兩如前法九日可倒取出試如前吹作珠子法得八兩作匱最好此乃第二轉也將第二轉養倒死砂四兩或八兩作匱頭又以生砂白花商陸煮三晝夜或五晝夜亦好就以草滓團珠砂在內緊實了却以紙筋鹽泥裹在草團外陰乾了就地以溫灰攤之用炭二觔一煨待炭六分將過以紙灰盒紅火聽其自冷寒爐取出其珠砂已帶青色不紅矣却以蜜黍糊糊作貼身入第二轉死砂匱中鋪蓋裁蓮固濟十一如前養七日火第一第二第三日用火一兩半四日以後至第七日二兩火待足寒爐出試吹珠子如前以此至靈三轉砂子每二錢半可點雜色一兩成至寶秘授不脫胎陽候作匱養日月丹頭

此法用老硫一觔并碎末先將五倍子煮一伏時取去滓次換黃芩黃連大黃煎濃汁加煮兩日足為度却再以五倍子煎盒以雞清汁先塗抹盒內一次再讓薰又再抹上二次徑用此硫虛養七日出其色如黃金之狀用此加養得鬆作靈聖匱養二黃丹頭二七日成功妙用伏制青龍寶匱乃伏硫也養青金母砂變化庚道無窮之妙養粉霜取青龍搗真汁煮硫三伏時入盒內用黑紙隔赤石脂搗油水成膏餅蓋頭又入白虎一重封固扎縛先養七日後地穴捨煨出為真死此庚匱作用殊雄丹頭變化於內入藥并打獨雄取出合珠成丹頭作用變化此匱養出丹頭不脫胎色

且如煨養青金出來有藥十兩為主於內先抽二兩青礬二兩二八母砂共熬為一處合體先築實盒底了就再入前青金八兩蓋面封固養煉七日一次取出又如前以二八母砂二兩合前八兩內青金二兩

同研亦築合底以六兩青金蓋面又養七日取出留下六兩青金寶此時元養四兩寶炸為末却和入六兩青金末為匱共有十四兩變化從便依法度積路以多為勝隨力可行無不通靈如若要水銀死先須死水銀故也十二一為寶匱養砂二為炒金公成體三為點化物成四為分寶出世五為砂母貼身六十三揅蓋砂子面此法係伏制揅煨青金丹頭變化妙用真方後段

又死硫法 用硫兩以藕併蘿蔔取自然汁煮硫一伏時却將藕蘿蔔滓裹前煮硫入砂盒內固濟了以鹽泥穩定安地上用火三十斤一煨寒爐用作匱養母砂二黃又製硫黃以硫黃不拘多少研細魚鱉草蒞菜同搗取汁二大椀於鐵鉢內煮硫一日夜以來汁乾硫已伏矣又死硫以硫四兩為末鐵鉢內用黃藥子煎汁煮硫黃約一日取出油坩罐子一箇先

用蜜搽罐內并蓋內却用麻黃節并根入
罐內坐火上燒之候煙過成灰吹去再入
根節依前燒之候煙過如此三五次入硫
在罐內固口縫入灰池養三日其硫倒堪
為匱養庚砂靈砂母砂三五三黃作點藥如養
三黃先用後法多取貓兒眼睛草薄荷搗
汁養三黃候汁黑去之別換汁再養如黑
又易之候其汁青為度却入硫匱養之後
未點物不黑色

○ 煨死硫黃法作匱 五葉藤大鳳尾草同搗

取汁養硫後用楮裏硫在內外鹽紙筋泥
綈候乾安地上大火煨之立死

煨硫砂青金立倒法 硫不以多少用黃藥
子水煎汁硫銚內滴炒之候硫半死入汞
同炒之一兩時辰青金立倒又用雄黃青
礬硝鉛霜同研和倒青金火燒甘鍋紅攏
之作汁成寶又法只用單生硝和青金實
納鍋內中心取一竅插苓苓香梗少許煨
之取韶粉內鉛在鍋底只用礬粉炷之亦
作汁大妙

煨死硫黃作匱 硫不以多少用羊蹄根搗
汁養硫一伏時用羊蹄滓裹硫在內外用
鹽泥固濟候乾火煨真死

又死硫冬瓜汁加糯米比子養硫三日養一
七日取出如紫色金再養又養二七日復
元色試住火

元色試住火

秘授伏制養煉獨粉點化妙用訣法入前青

養內粉霜兩作小散子塊大黃五倍子山柅

子川椒細辛枝姜汁蜜和濃米醋河水煮

一伏時煮之黑色纔為淮候乾入銚內仍

用生硫五錢末微微摻炒得所老熟漸漸

乾如前元有五兩一錢以上為驗此粉便

可上石寶體每一兩炒粉次加一錢母片

重重包綈扎定外加白芨末二錢益智仁

末一分為末為貼身徑入硃硫前青龍匱

養二七日取出成寶如燒有煙十四加養七日

點化大妙

秘授母匱養砂不吞此法妙用且如真母十

兩為主先化如水次投入淨鉛五兩在元

母汁左旋右攪撥和勻掃作小末珠兒可

養養靈砂五兩栽蓮排種此母匱內七日

成功取出粒粒真死青鴉色在火上燒作

銀珠為度後煨待養出成寶分出聖胎詩

曰良宵三點孤星轉打破甘鍋露玉肌

此法分藥為天下之魁切勿示人先用真

鐵漿滴煉硝炒乾為度留下每分一兩靈

砂先將砂為末次入此伏硝二錢先將拌

熟築實鍋底在上加銀蟾子二兩作捺頭

敞口入氣爐發頂火逼至通紅徹底片時

方可徐徐風袋鼓之若上下化開如水清

明定提出鍋內面無蟬孔窠其色焦黃靈

驗奇異千萬之方無出於此秘之秘之

制伏先取血膏後潔肌成體妙用 先此法

將此赤龍入鍋內加藥陳土分食鹽 盧

甘石 比硝各三 共同一專蓋頭令厚築

實了入大甕三五氣爐炷一次過火取出破鍋

先取了此赤血再入新鍋加礬末一重和

生硝生鹽等分填寫平滿得如水提出冷

敲取出分胎住下如一嫩嬌之色

後一訣每用淨物化開投下小丹頭二錢

養出瓦芽于暗加生信末半錢滾上砂子上捺入汁內就將此點物捺入烏豆煎汁臘糟漿水天門冬煎汁各一分凡搽二次過化開投鹽硝少許掃作末珠留下待用此法先養煉丹頭行火候日久積此陽炁受足其丹點化方成謂之丹陽乃純陽也後將此純陽之藥點合純陰乃是赤龍也今來好道之士師不明弟子拙但聽一時快心易得之藥其實有千年之氣從何而來此乃按天地四時之炁用草木金石相輔而成功矣。

- 一曰廣大 二曰大伯 三曰赤肉
- 四曰杖子 五曰骨頭 六曰點茹
- 七曰丹陽換骨

打砒粉霜點化法 砒粉霜草麻子巴豆各等分搗為膏多少得所入水火鼎打之立死任用
製砒點杖 砒川練子末各一兩同研勻入甘鍋上用水盞打之一盞水乾為度候冷取砒升在盞底如雪山炆杖子一兩用此

砒一二錢點之雪白母對合成寶

點丹陽砒二 粉霜二 明砒八 二味各打成小塊子絹袋盛用羊蹄根葉入生姜搗取自然汁恐汁少入水數碗一處煮三伏時留粗曬乾先將煮出粉霜却將絹綿毬裹次將砒五八兩為末裹在面上亦用絹帛毬了又用前粗外護入合器中三勛火一煨待透取出候冷將砒乳細為圓次將粉霜作四塊用銀籜子實包載運封固入灰池早晚火二兩養十四日取出粉每二錢

點丹陽一兩砒作五匱

煨粉霜點丹陽 粉霜一兩研細用兩重絹帛裹之用巴豆草麻子各一百粒並去殼又用生姜一勛搗取汁澄清留腳下姜粉別用同前二藥一處懸胎煨粉霜候汁乾為度取出粉再研細却將姜粉和粉霜為丸用崑崙紙裹之又將前煮者巴豆草麻搗為膏再裹一層外又用食鹽煨硝白礬杜蠟粉等分搗成膏如不成膏入少酸米醋少許同搗成膏又裹一層於灰火中畧

衰過日曬乾候推得相離響放地上用磚閣以五勛火一煨寒爐取收粉只有六錢真死每用一錢鎔杖子七錢點之潔白更入銀三錢同炆並成花銀

煨玉環砒法 砒四兩為末入甘鍋用兩層

麻布包鍋口線扎定坐鍋火上煨之却用生姜汁時時灑布上令濕久之取其砒似玉環在鍋口內取收點質成寶先將質用蠶食剩桑葉絲梗燒灰炒質令潔淨將砒點之却合杖子成寶只堪打器皿使用

煨砒養粉霜點丹陽法為匱 砒一勛研細

入大罐內用草麻枝葉莖不用子搗取汁二大碗煨砒候汁盡乾為度便簇大火三勛煨之其砒真死只收得十二兩為匱養粉于后
粉霜四兩顆塊一般大者片子姜黃用酒脚浸令軟逐片裹粉又用細鐵線纏定入前砒匱內晝夜用火一勛養之三日冷開取其粉已死色如黑青每用二錢點杖子一兩成至寶

死粉霜法 粉霜不拘多少研細用木蜜和為丸入苦杖筒兒內以苦杖塞口用苦杖葉為末木蜜調成膏裹苦杖筒兒如葉乾時用木蜜調膏生葉只搗為膏裹之作筒却入死硝匱內養之即死堪點杖子或點

石葉砂子尤佳柔軟潔白可愛若入銀三七合之只為十分實死硝于后

硝二兩入甘鍋內以火煨之成汁放猪牙皂角一寸許在硝汁內又下肥皂一小塊在內硝滾二物過再依前下之如此五次候硝滾定簇大火一煨其硝真死成粉在鍋內如火小時只作汁定如罐子玉相似入盒火養之一二日便鬆作匾養前粉霜立死點化用如養三七母砂只過得對佳不如養粉霜點丹陽

死砒法貓兒眼睛草鐵脚婆羅門草取汁煮砒却用草粗毬砒外用鹽泥固濟乾掘地坎坐毬之在坎內一半用灰盡卷用炭五勛煨候炭畧消更添三勛後又添二勛一煨寒爐真死

丹陽砒方砒四兩乳香四錢同研勻用葱搗取汁調和得所於建盞內又用辣母藤燒灰攤搗砒上令厚坐火上煨盞足如白煙起時又用辣母藤灰搗煙起處直候盞紅久令冷開去灰取砒每用一錢銀箔一錢

裹砒在炆杖子作汁用紅炭火夾着搗下汁內自然軟白可愛

死粉霜粉霜一兩研細生姜自然汁和為膏用新絹帛裹成毬線扎去蒂生蜜四兩白膠香二兩同蜜熬化入粉霜毬於火上炒候蜜膠乾為度入盒內固口縫慢火養一宿開看如未倒再養三日候粉成汁或只倒火上燒之無煙乃死堪點化用之

死砒法以苦杖曬乾燒灰不以多少用水煮砒一日可倒最妙之法

金鼎砒養煨靈丹真死法 後入礬再煨為妙砒四兩為末白礬四兩為末鉛四兩先鎔成汁用紙灰炒成砂水淘淨焙乾同砒礬一處和勻先煨甘鍋令極紅攪之其砒成汁儘火煨之良久其砒已死如雌黃色

其鉛自墜在砒下取出砒研細用汞一兩母三錢生硫黃二錢先將汞結成砂後入硫同死砒一錢炒之又入砒二錢甘鍋內蓋頭火煨之其靈砂作汁在下已倒只是黑色再入鉛池內煎之立成潔白之寶或將其死砒作匾養有母靈砂或母箔裹靈砂二兩火養七日取出煎之立成寶

庚道集卷之五

庚道集卷之六

威六

丹陽術 唐德沈先生傳
華亭張道人

第一先製杖子法 開通錢五十文潤好者
放甘鍋內炆成汁次下製礬用瓦作指頭
攪之候汁清瑩先用酸蘸二碗柿漆一盞

相和煎令滾熱傾在匾桶內中心安磚一
塊勿令汁過滿磚面旋旋傾杖汁於磚上
令自投水中即淨軟可愛

第二製礬法 白礬二兩好明淨者為末酸
漿草末二錢同礬拌勻候炆杖子成汁逐
旋下杖子汁內用瓦指頭攪之候汁清瑩
傾投前桶內磚上

第三製砒粉法 砒二兩粉霜一兩同研勻
入知母末一兩再同研勻入水火鼎打之
用水三勛足秤候水盡為度如無粉霜只
用水一兩同砒藥一處研令無星打之亦

得水却用四勛足秤盡為度每一錢點前
杖子一兩軟白無暈黑色却對入銀一兩
同炆明槽傾之便可過鋪

第四造粉霜法 汞一兩為率泥礬食鹽各

三錢許入赤繳脚少許同研入甘鍋內實
納納半鍋用瓦陀兒蓋口如法封固掘地
坑一箇築令緊實貯水在坑內安甘鍋向
下面令水浸須離一寸許鍋外四邊用土
築實用火簇煨候地烈為則候冷之其霜
已結成可用

結煨粉霜丹陽換骨法 汞_{兩五} 信_{兩二} 鹽_兩
右件先將枯礬研烘熱研礬細徐入信畧
研細入汞鹽硝研無星為度帶熱匙挑入

甘鍋令虛浮平正以瓦盞蓋口先用姜和
濃墨刷盞底三二次乾了安鍋口用赤石
脂無名異細研以鹽油練打十分勻好泥
固鍋外十指厚做天盤如升靈砂一般火
從微至著候盞內湯沸滾此是藥升了更

放火猛良久住火候冷盞底取藥作頭子
塊絹裹先用羊蹄根及苗一處搗取其汁
先滾一沸取出冷令清再澄清汁入滿缸
內將先包裹藥懸胎煮三伏時取出再碾
前礬硝鹽於鐵碾口碾細一同又煨二日

候冷取出盞足藥再敲碎如前再用真單
藥汁煮三伏時取出每淨骨一兩重用此
藥二錢重煎之雪白

出骨法 杖熔汁了死信白礬盧甘石死硝
一并研勻了挑入鍋杖汁中令沸鏡面并
豁無雲翳再滾再投又用新瓦於中又蒸

出赤血候血盡鏡面開無雲為度每一兩
赤熟銅淨取五六錢方好

死信法 以明亮信先劈作頭子塊用絹袋
包定以桔梗濃煎汁入沙鉢內懸煮三伏
時取出已死

死硝法 牙硝不拘多少用防風防已各五
兩重薰鍋了投硝於內攪成汁以猪牙皂
角子投內不旋其硝已死如尚旋走再當
熬之間藥令杖軟如綿

猪脂 狗脂 芝麻花 三件各一兩入
沙鍋內緩緩火煎熬成膏了如溶骨成汁
以出血藥出乾淨了挑此油藥於鐵槽內
瀉杖汁於內漬之三二次即綿軟然後用
丹頭點化

上又用藥蓋頭固縫乾水火鼎打之點化雪白

葛仙翁見寶砒 川椒 蒼朮 川狼毒

川練子 石帚 紫背虎耳

以信十兩為末一處研勻入沙罐內用水

鼎打一盞水大沸為度候火消次日取出

色如銀可以作價立可點化

將前十兩砒研細如粉以粉霜四兩銀箔

裹之入合鋪蓋養火三日卯酉頂火各三

兩日足取出始可點化溶杖子一兩先用

好信豆大開面次用死粉一錢點之奇妙

如不以死粉點化只為死粉價養硃砂硃

砂西朋貼身養七日立可點化如不以死

砒價點化只為死砒價養雄黃亦以西朋

貼身養七日可點化又以死粉養母砂十

四日成寶如以死砒養母砂七日成寶

製砒粉點化骨作骨頭價養靈砂法

粉霜_{兩六} 砒_{兩四} 用地膚子 車前子

五倍子 白附子 莖子 川練子

松子 訶子 楮實子

右等分為纒末將砒粉入鐵銚子用東流

水煮一日炒乾入水鼎打升用炭十五觔

打一日寒爐取出來日再煮每炒再入鼎

再打一日取出每用一錢點骨一兩將骨

頭打碎作母價每一觔養靈砂四兩用火

二兩頂火養三日加至四兩又四日足寒

爐取出去母將靈砂入甘鍋用硝鹽等藥

提之將靈砂四六三七對母大妙

砒價養煨粉霜又養白靈砂茱萸頭作價用

砒一觔細研以萱草搗細拌水煮三日取

出焙乾入水火鼎升一日取出用卯酉火

二兩養七日後加火又養七日以無煙為

度却將生砒二兩踏入又二兩踏又每踏

七日一次踏至四兩生砒始價方靈可養

白靈砂先踏了砒之時入水銀賀二物在

中間方靈始可養粉霜

砒價中入水銀賀二物手法 賀煎化作水

用白膠香少許攪賀中荷自清却入水銀

但以砒五兩入三兩賀九錢重水銀以此

為等分均入砒價中

白靈砂茱萸頭法 汞二十兩信二十兩同

研末以汞無星為度旋入西朋五兩礬止

五兩二件同前藥並研細入水火鼎打茱

萸頭一日取出粉作碁子塊却用

木鱉 斷腸菊 馬蹄香 川椒入水三

大碗將茱萸頭懸胎煮一日了却入砒價

養火十四日即倒取出作價用

煨粉霜入砒價養法 將粉霜用魚唇草汁

煮製了却用甘草節煎湯調三稜石斛地

榆五加皮為末作貼身於砒價內養入茱

萸頭價前茱萸頭升打了煮了用前砒價

末上下各用二兩鋪蓋却用鐵塔草生薑

汁二件自然汁浸藥末令濕帶水養七日

卯酉火二兩取出研細仍前入合再用香

芹生薑二件真汁再浸藥末又養七日兩

半火取研細為價方入粉養

養粉火候 一日二日三日四日各一五日

六日_{各一兩} 七日_{各一兩}

伏火硫雄法 硫雄各一兩鶴頂霜一分同

研入盒子更以霜一分蓋頭固濟入土釜

內外火五餉煨養之加火半秤煨伏火此是純陽二氣丹也

煨硫黃法 硫黃_{兩一} 麻黃_{兩一} 大戟_{兩二}

右件燒灰鋪頭底固濟火籠井口煨紅傾入水中候浮收硫於器鎔却依前法煨任

用

煨三黃匱法 雌硫_{各一兩細}

右用小瓷盒子一箇內有油者盛雌硫微安令實一半以來用夏枯草為末搽此子藥上別用夏枯草半兩外面用水調和如

泥固濟盒子口更用田字草四兩爛研再固濟之合然後用鹽泥固濟厚一寸候乾勿令裂縫於淨室中安地上用桑柴灰一兩碗以醋噴令潤後於地上以醋灰緊緊擁盒子勿令見盒子用炭半秤已來裝簇令勻於頂上發火煨之候火盡通冷取出打破盒子取藥細研又雄一兩亦同細研入盒子內同前如法固濟候乾火煨並依舊待火冷再研入生三黃各一兩同研又同前法火煨用又入三黃三兩一處研

入大盒內添草末固濟煨火冷入水銀三兩并黃子一處研細候無水銀星再入盒內用鹽泥固濟入灰池內即是養火灰池內也頂上下熟火四兩養至七日早晚添之常用四兩以火四兩養終七日看之黃

成末作金母匱子然後開熟金一兩拍作箔子用末五兩一處入甕瓶中用秦椒末

五錢在內以生姜塞口用灰火煨之時時搖動頻用秦椒末結成砂子取出緊裂如蓮子樣和真金子別用砂盒子一箇先鋪

金匱末四兩種砂子一重更鋪四兩又種一重了却將餘末蓋定用鹽泥固濟候乾入灰池內初以二兩計熟火養一伏時添三兩又養一伏時又用四兩火復添火養五日後用熟火三餉煨合通紅取出作匱

用

煨硫黃法 硫黃不以多少入甘錫子內用

微火煨候有鬼燄起時用樺樹葉自然汁滴之候伏無酸次用葉滓塞鍋口用火煨紅取出作匱子用也養硃雄雌硫母砂作

匱養之

煨雄黃法 雄黃一兩打成塊用冬青自然汁煮一伏時次用燻甘錫子入藥于后

草艾 捲栢 地榆 右等分為末燻錫子令煙厚入雄黃在內上用藥末蓋頭

用慢火煨鍋紅為度取出候冷打破錫取雄用鵝脂煎二時辰每銀一兩用黃一錢作三次點下成赤庚也

伏硫黃法 硫一兩以艾灰二兩同研入甘

鍋中上以寒水石末蓋緊築進火三餉候冷取於紙上同水一碗淋澄清者再以艾

灰二兩伏了再以水淋候乾研之可以點化

伏雄黃法 雄不以多少以瓦松牡蠣為末

以水搗成爛膏以泥甘錫表裏令緊其口

上出三兩指高可一指厚內雄黃在中先為末方入用火五餉揭口煨常守着之候

煙盡視如鑑光明者傾出成也

伏硫黃法 每一兩以醋墨紙裹以五芳草

鋪蓋頭用硝石蛤粉固縫方以竹葉灰和

鹽泥為合之外固用半勛火養二度再加火五勛燬盡為度

四神匱 大塊硫黃一勛須是拳大塊者用生地黄三勛取自然汁先將塊硫黃入在鐵鍋子內用地黃津鋪蓋成塊硫黃就鍋底堅捺實却將地黃汁調真桑柴灰三升鋪在地黃津上若週迴四邊有鬼燄却將乾桑柴灰摻在上莫令燄起以木柴火燒鍋底共硫黃通紅為度却取硫黃面上滓并灰再細研為一處取起鍋底硫黃將二件藥灰以湯汀淋候湯清為度若二件灰汀淋汁未清再添湯澄淋直候如水清方可住却取了硫黃就鍋同汀淋藥灰清汁煮乾為度取硫黃入在鎔銅罐內用大火如銷銀炆得硫黃如金汁傾在槽內成金錠不脫胎色沉重却將炆了硫黃取一兩同雌雄各一兩將雌雄在砂合底下用炆了硫黃蓋頭熟火一簇合通紅却將雌雄二件一處再研細入死硃一兩一處再研為末入鎔銅罐內上安蓋內水火鼎打五

蓋水乾為度各分胎去灰霜面上是硃中間是硫黃下是雌雄却取三件黃雌雄養硃一兩研細鋪底蓋頭養火七日早晚二兩火再用四兩火養七日取出作四神匱養庚銀母砂或隨母轉法砂子不用團却用長條子插入四神匱養燬若硃砂作一路白色分胎在面上可取却硃不可同研在三黃內合子面上有灰霜却不可用乃分胎去灰霜盡爾

死硃砂 硃不以多少用若蓬萊一名蓬萊取自然汁兩碗養硃砂用絹帛包懸胎煮汁盡去絹包入建炎內燬用菜津鋪頭蓋底燬得滓焦黑取硃分胎炆了三黃作匱用也

煨硫黃法 硫黃四兩用田字草蓬萊二味等分搗汁五六碗將硫為砂子細用帛包懸胎煮一伏時取出入合子內上下用草津鋪頭蓋底先養火三日要內面草乾次以三勛火一燬取出將梅核砂以醋濕搽養末在上次以入砂子合定以線扎外以

五倍天南星等分為細末蜜調糝核又用六一泥外固候乾入文武火內煨一二時辰取出過法

先將鍋子於爐內燒半紅次下砂子次硫黃末一錢蓋砂子候物化再下一錢候化再下一錢急扇火候化入礪砂少許如見物瑩淨色傾下寶也

煮死硫黃法 車前草汁 艾汁 芭蕉油 右各等分煮一日如沸用紙灰汁點下要一錢點銀為庚

伏三黃法 葉子雌黃水磨雄黃船上硫黃研極細用苦酒和為塊崑崙紙包防風黃芥一兩半羊蹄菜即非羊蹄乃鹿蹄菜是也右二味同蜜搗為膏子裹之令徧次用千針草取汁盛字葉根鹽同搗黃泥固濟如無用菹菜地上蚯蚓糞亦可固濟厚半寸許令乾塵於地上淺坑子內灰抱之一發用火三勛燬盡三分再用火燬盡用冷灰覆之候冷為度任用詩曰
草伏三黃功深知造化通神仙傳妙訣歸

入道心同

煨硫黃法 生硫十兩搗如粟米用搭水荷

十觔艾二十觔去梗燒灰淨取三十兩將

十兩用湯泡灰汁煮硫一伏時取出焙乾

却用三升瓶新者一箇先以六一泥固濟

瓶厚半寸已上日乾將煮了硫入內瓶底

用灰一兩上蓋頂時時添上灰時抄一兩

匙添纔覺黃煙起便抄用火三十觔作五

次添上煨一伏時放冷取出面上灰只取

硫再為末用一兩碗湯澄淋銚內熬霜刮

下入鍋煮成汁傾槽內成金錠再為末入

合固濟虛養七日火一兩七日足卯酉各

一兩養七日足盒子內成褐色養母砂子

用也

養雄丹頭 雄黃一兩好者研細黃蠟半兩

先入建盞內溶成汁方下雄末打勻取出

傾入青竹片內用火逼之入溫湯中其蠟

在上雄墜下取出冷乾再入砂一錢同雄

研勻極細用楮汁九作九九陰乾如栽蓮

入匱中養七日如前虛養法一七日取出

火上燒試如覺煙多再養七日如燒煙少

不須養也

用制法 右用有油甘鍋子先用焰硝此子

入鍋底却入汞一兩丹頭半錢揀蓋之再

用瓦蓋封口蚌粉封縫坐風爐上用黑炭

火簇定再用竹柴三五條襯之急扇候作

聲絕取出鍋子在水中成實也

伏火砒法 砒一兩五方灰霜一兩同研入

盒子內一分蓋頭固濟乾入土釜中准前

硫黃煨之

煨信法 砒一兩研末用紙裹緊扎如大蒜

頭大剪去餘紙 黃連 黃芩 五味子

瞿麥 苦參

右各等分為末用白砂蜜調成圓前砒又

用紙包定用鹽泥固濟陰乾用炭火三觔

煨紅為度取出用盆覆定冷後打碎泥球

其砒如黑角色甚硬

又法 信一兩二錢研細 汞半兩入研

砂二錢用研勻 乳香二錢細研

右都極研令汞無星入絹袋子次用皮紙

內用線扎定用固濟如右捲栢四兩為末

用調包前信地榆四兩同前

右件搗鹽泥固濟厚一指令勻坐在灰上

用炭火五觔鼎火無風處煨去火一半去

火以灰蓋之候冷再以硬炭三觔連前炭

又煨火去半取出仍前灰蓋之候冷打開

一錢點一兩

閉運法 人中白 洛河石 二味用朴硝

水煮之 粉霜 苦杖 白炭灰各等分

右為細末以冷水調如糊塗在物上炭內

燒微紅取出明淨如此五次上藥却用烏

梅湯煮之

去運法 五苓脂 白礬 酸硝 鹽各分

右為末用烏梅汁調藥塗在物上火炙如

乾急入烏梅湯浸之如此三五次入烏梅

湯煮之

丹砒法 砒一兩為末入鍋內上草麻子壓

定鍋口用絹帛蓋住上用薑汁一盞以筆

刷鋪上汁盡為度側覆冷灰內養定取出

每一兩物用一錢點也

五金粉法 砒五兩粉水銀各一兩砂半兩
真端的逐味入鉢乳無星二幅紙厚塗
蜜椒與苓五苓脂各用一二味匱頭裏
訖細將麻纒緊排纏外再用醋調如剛炭
八斤頂火急煤過也訣曰

七分藥半熟分開火用鐵掀簇耒底上
再燒紅火盡成灰瓦盆覆土條圍經一宿
用上條圍三兩骨一兩肉先投骨頭成汁
下燒一宿須用底火好安排二
撥馮出後再煨又入錢藥末須相續用槽時火燒訖水滴彈珠

無走失傾來槽內有蜂窠兩錢硝石僧砒
一事已成須去碧砒砂半錢朴硝一香秤
一分乳塗遍用火燒之不見迹三味為末
成希膏子用熱毛蘸
藥上而用火逼之

製粉法 粉一兩銀末二錢二味先乳勻用
絹帛包之次用南星一兩川烏一兩地榆
一兩猪牙皂角一兩千年潤一兩草烏一
兩為細末分作兩處將一半用蜜調包之
一半用樟柳根同大蒜汁搗勻包一重今
實次用鹽泥固濟三觔火煨通紅退火候

冷取出
又粉一兩作十塊用絹帛包去餘者懸胎
用薑汁蜜米醋煮一宿次於鉢內用馬兜
苓九炒

三存法 砒一粉半三七銀砂一兩研勻用
熟絹包定懸胎煮樟柳蔥汁各一碗蜜四
兩煮乾次用杜仲陳皮各一兩為末用甘
錫子上下蓋築實次用生礬末一兩蓋以
水噴濕次石灰填滿以瓦蓋口用鐵線十
字扎定鹽泥固濟候乾三觔頂火煨紅取

出用刀斫成塊子一兩物用一錢也
煨粉霜法 粉一兩盆口者研為末用楮樹
汁調粉成一塊皂絹扎二重急包定粉用
線扎剪去頭用藥如后
山梔子 五倍子 片子薑黃

右三味等分每半兩細末用米醋半盞生
姜汁并蜜共半盞和合用建盞一隻坐藥
蜜在內二觔熱火上候藥汁沸入三件藥
在內調如稠糊坐粉球子在藥汁中心上
用井子火候藥火着去井子火大火煨藥

煙盡為度盞中心內如彈大取出盞子用
半乾半濕灰盆之候冷取出每物一兩用
一錢作三次下

煨信法 信一兩盆中研細 苦參 南星
五加皮右三味等分為麤末用六兩甘錫
子一箇投入藥薰錫子上用濕紙蓋之候
薰錫子黑揭去藥灰投入信上用前藥末
蓋頭如有信香又揀藥候半餉餘時取出
候冷打破錫子取出信物一兩用一錢作
三次下先信次下粉

煨砒粉法 砒一兩 粉兩 硃砂一兩 西朋兩
硃砂一兩 汞一兩 右一處研為末用帛扎
成毬用瓦盒子一箇盛芭蕉灰汁霜內埋
藥在中間養火十四日外用地膽草固合
又用鹽泥通固入爐養火初一七日用卯
酉四兩火二七日用卯酉五兩火養五日
第六日六兩第七日半觔足取出安地上
七日方開盒子取藥每點一兩用一錢
煨信粉法 信一兩 粉兩 右同研細末次
入破故紙末三錢又同一處研勻用帛包

成毬子用菠菜自然汁煮令內透次用菜
滓毬固入瓶內用火炮候草滓焦取出每
物一兩用一錢半點作三次下

又法 信四兩研如粉 粉霜三兩分作三
包右件抹五方草不以多少爛搗絞取自

然汁以調砒和作毬子次用五方草滓拍
作餅子裹砒入在砂盒子內方以生薑細
搗填滿合上赤石脂泥固濟口縫外用鹽
泥通體包厚半寸許候乾入灰池進火四
兩養一伏時次日進火四觔一煨火盡為

度隔日取出開視其砒已死成一塊研如
麵入粉霜一兩同研勻亦用五方草如前
法調固濟候乾進火三觔煨赤隔日開取
視又再入粉霜一兩一如前法若此三次
與獨煨砒共四火煨記其藥如琥珀色細
研如粉每物一兩以琥珀砒一錢同溶傾
出已成上色者任造器入梅湯內煮未無
暈色及無燥烈也
又法 砒黃一兩 伏火砒一兩 粉霜三兩 信四兩
右件一處研入砂盒子如法固濟進文武

火養七日只加武火一尺為度冷研每一

兩分作二裹每裹點熟好者一觔

伏火砒砂 每砒一兩以烏賊骨一兩右二

味同研先燒紅鍋子方投藥在中以浴即
便傾

伏粉霜法 粉一兩以金燈花汁結作毬子

用醋墨紙裹入盒子內以天南星一兩鋪
蓋其上更以荷葉五重覆如法固濟進火

三觔一煨成也

煨信 信不以多少用石膏末鋪蓋入甘鍋

子內上用碗蓋定信飛上碗內取出次用

信將單麻肉搗膏包信在內次用崑崙紙

包了外用鹽泥固濟用火三觔煨冷為度

五神槍七鬼 粉一兩細研就建盞用沸湯

泡去礬氣五六次口嘗無味為度用白絹

分作兩毬急扎定又用生薑蘿蔔共取汁

一盞入蜜一兩入粉毬子在內懸胎煮乾

入鐵銚炒候縮焦黑為度不去絹片用狼

毒苦參等分為末用胡桃肉四箇同藥末

細研入蜜少許作餅子裹粉毬外用地膽

草搗爛又裹定入盒內用二桑葉茄子葉

細末鋪頭蓋底固濟合口縫早晚火二兩

養三日就爐用火三斤煨紅候冷取出作

碎粉入汞二兩半依前法固濟又養七日

又煨紅冷取出入臼內打碎粉入汞二兩

半依前法固濟又養火三日又就爐三斤

火煨紅出作一塊將淨杖子七兩入爐煨

溶汁投下前藥成上銀

百一粉 粉一兩細研縮包作四毬用蜜三

兩重湯煮蜜乾取粉毬淨洗再用皂角濃

水煮一伏時取出又用雞腸草自然汁一

盞煮礪砂半兩作貼身外用皂紗一片扎

定入鐵銚內炒三兩時辰了取出研細入

三七母砂一兩同研再包定又用百藥煎

鉛白霜 馬兜苓 右三味等分為末末

炒粉毬子兩時辰取出入地穴一夜將粉

一錢點下一兩物分作三次下用銀箔子

包粉下三七四六任用炒

煨信粉法 信一兩 粉三兩 礪砂一兩

右四味為末崑崙紙裹作一毬次用

草烏 南星 各一兩 五葉草 如無葭搗為末 膏搜作劑以前藥裹定為貼身外用鹽泥固濟厚一寸許曬乾火六斤頂上一旋煨煙出即退火如此三度煨出濕灰罨冷研細如粟米大每物七錢母三錢藥一錢半

三次投下打成物鹽礬梅煮半日

四神點化 三七母砂 一兩 粉 一兩 信 一兩

礬錢 硃錢 華陰細辛 捲栢 草烏

白芨 右四味草藥等分為細末用罐子一箇藥半兩蓋頭鋪底半兩放前藥在中

心內用火半斤水三盞為度第二次火二

斤水五盞為度第三次水五盞火五斤為

度每一兩一錢砒砂點

金鼎粉 粉一兩為末絹扎定用 五倍子

河車 猪牙皂角 右用水一大碗煮粉

乾為度

打金鼎砒法 砒 三兩 鉛 四兩 右鉛入在窩

子內成汁用三四點水入內其汁成清水

下砒其砒研如散子大小逐旋下在窩子

內直候了時拈起在冷處打開窩子自然

分胎內鉛在底下其砒金色在面上次將砒熬細了却將煮了粉細研入銀碟子一錢碎剪一半在內一半上下鋪蓋入粉在中間又將汞些少在內並了再將金鼎砒九錢蓋頭入建蓋斷其蓋須用燈蓋蓋定

上用灰蓋滿打尖樣四畔用火五勛一煨

三分去二候冷取出須是下用水瓶座蓋

於上面方可煨之再煨如前蓋之不用砒只

白煨蓋蓋三斤火寒爐來早取出熬細入明亮生信一錢用酸漿搜和為丸乾銀

箔裹定入捲栢敗荷蒂各一分酸漿搜作

貼身又將酸漿草浮萍紫者並不以多少

研成膏子作外貼身毬之用六一泥固濟

用火三斤一煨三分去二候冷取出每一

錢化一兩三七合

鉛煎丹陽粉 粉 六兩 白湯洗過用土硃白

善 食鹽 玉簪 各四兩 代赭 三兩 赤石

脂 二兩 青礬 四兩 水晶 四兩

右同用為末令勻用米醋搗如泥先用黃蠟香粉大小如粉大小為丸用前藥固濟

後乾用火化開蠟毬出盡却將粉填入內又用藥封盒口後乾用鐵線扎定入鐵罐中用鉛汁煮三日三夜取出黑色一錢點物一兩不用勾母

王母宮一輪月法 粉霜 一兩 水銀 兩半

右二味同研不見星為度以雞子一箇一

頭用孔子取出黃白了以樟腦不拘多少

研細入在雞子殼中蕩了傾出却入粉汞

在內上以黃芩末不以多少入在上蓋了又別以雞子殼一半以固口藥固之入死

聖無知匱實築實更以固口藥固匱口外

只以鐵線繫安三角架上以紙灰養匱鼎

上灰厚一寸半火候如左 卯酉

一日兩二日 同 三日兩四日兩五日兩六

日兩七日兩八日 取出再研細仍舊用

一日兩二日兩三日兩四日兩五日兩六

日兩七日兩八日 取出一錢重點紅

伏硃砂 硃砂 一兩 桑灰霜 兩半

右同研入盒子上更用一分蓋頭固濟二兩火養三日加火三斤煨令通紅後冷取

伏火

又法每一兩以乳香一塊為末先溶礪次投

香攪勻纔成汁傾出每一字可點一兩

死礪法 礪^四 陳皮^兩 知母^二

右件礪為細末燻甘鍋入礪砂急扇成汁

傾出

神仙縮質白神丹法 辰砂 硫黃^{各半}

滴乳香^兩

右三味同研如粉入胡桃肉少許同研成塊次用濕紙二重乾紙一重裹之以麻皮

片子扎纏了次用膽礪^{各一} 好堯石^兩

同研細末入馬齒莧^兩同研令勻用米醋

一升慢火熬成膏子打成餅子裹前藥毬

在中心又用紙三五重裹之次入在盒子

內上下週迴並用石灰築實令滿蜜調蚌

粉封合口外以鹽泥固濟候乾掘一地坑

深一尺二寸闊一尺二寸用金粟火三斗

先入盒子在地坑內次入粟糠在上蓋勻

填令實從上發火候火盡為度直是煙絕

冷打開露盒子又用硬熟火五斤煨去三

斤火取出其藥不打分毫再以甘窩歌口

煨成汁便傾地坑內分兩亦不折此藥是

點藥每十兩淨質用白神丹一兩同入甘

鍋內煨成汁候有蟬聲以柳枝急攪盡

傾入地坑內成陀任意打用也

炒質法 質^兩 先入新鐵鉢內溶作汁却

入羚羊角二兩太陰玄精石為末二兩即

便入攪之如不見質時不要驚添大火攪

之復出質傾在地上其質却折一半所質

白如雪斷聲巨齒妙也然後點之

庚道集卷之六

庚道集卷之七

鑊製質如銀法

用荔枝核為末炒質候核末成灰眼去再

用炒之投牛皮膠滾湯內三五次其質已

如銀可愛粉紅色三五分不潮黑暈

銅又法 用鼓槌草根金煙熏甘鍋令極黑

暈畢於內入礪溶即成汁候冷礪汁凝成

塊別用甘鍋溶銅成汁投死礪在內銅即

分赤在上白在下却用新瓦紅條攪抽去

無浮雲如清水之狀方妙

煨諸物黑色令真潔淨實法

硝^兩 輕粉^五 青氣礪^{三十} 海浮石

右為末放物在鍋內用藥鋪底蓋頭火煨

之其物內滓雜自分黑色已去真潔淨實

鍋底至妙

軟杖子法 乳香^{十五} 焰硝^兩 同研每杖

一兩入一錢多則太軟

出血法 木律^五 砒^五 並用好者右銘

杖子一兩成汁以紙包前藥攪勻瀉槽內

濕紙蓋之自白

又法 乾蝎文五 信文文五 依前法研細點向

汁中攪勻瀉出亦白

死砒點化法 砒四兩 川練子十五 穀

精草 五葉藤各二 右三味各細到各

炒黑焦色存性研為末與前件砒同研又

入銀一錢半乳香一錢如不用此二味亦

得用磁白瓶一箇即水火鼎打水四盞為

度候冷取開亦如玉銀相似可愛其藥止

在盞子底上此是一錢半可化一兩臨時

加減

死砒作匱 砒不以多少用桑柴灰汁煮三

伏時然用水火鼎打之伏火如未伏再煮

再打之煨可用膽礬入鉛粉可養粉味三

黃母砂子皆可用之妙

又法 麥門冬七 雞冠花 金鎖天二 三味

取汁煮一日草滓裹煨伏火也

又法 車前子 樟柳根 右搗取汁和砒

末用藥滓同裹入合慢火養三日後用大

火煨伏

又法 木律砒各一兩用殺研細先燒罐子

通赤入二味在內良久大火煨之即伏

又法 用霹靂子末鋪底入罐內入砒一層

入藥末一層又入砒層層隔之三四重上

安煇硝一重又着白虎一重填滿口緊按

固濟候乾出陰炁大火煨之至冷取出碾

碎

又法 苦練樹皮 牽牛子 右二味為末

鋪底入砒鋪蓋固煨立死

又法 砒三 煇硝三 同為細末用崑崙

紙裹包砒硝却用白虎末三兩先入罐口

內鋪底入砒硝在中心又以白虎末三兩

左右并蓋面滿合罐口緊按實固濟候乾

用火從微至著大火煨冷取

四白頭五刻點化法亦可入鼎打煨伏死作

匱 砒二 粉霜一 南礬砂三 硃砂

兩 右同研為末以銀樣一片裹定外又

以絹帛一片裹之以白芨白欒草烏知母

各一兩為末入新大砂鍋內鋪底却放絹

包在上又以草藥末蓋頭覆合實上以淨

潔黄土填滿火三斤一煨微紅取出用新

土一堆蓋卷少時再燒如此五次每次一

刻第五刻次以土卷至冷取出作小塊子

每用二錢點杖一兩

換骨法 砒老 粉霜 各等分同研為末

細用生薑自然汁和成塊子白絹包扎定

外以蜜調大戟捲栢末裹塗令厚了坐放

盒子內用蚌粉油調固口次以紙筋鹽泥

裹固令乾火煨開香為度取出研為末每

一錢點物一兩次入母中半為上等四六

為中等三七為下等

伏粉霜法 粉霜一 銀末三 剪碎二味

研極細用熟帛包扎定用生薑汁麥汁如

無葱根汁帶樟柳根汁亦同煮以汁盡注

乾取出剪去臍帶却用銀樣子包扎方用

前藥汁各一盞芫花陳皮杜仲三味為麤

末撮入甘鍋內候煙將盡急入白礬半兩

入鍋中方入粉包子又再入白礬末蓋篋

火急扇乾下取出候冷為用

又法 紫參 知母 天門冬各半 共為

細末裂生薑汁和作膏子包藥毬外次用乾柿三箇爛嚼為膏青州棗三十箇去核爛搗為膏再裹藥毬外又以紙筋鹽泥固濟定加大五斤煨過火消大半翻傳毬子再煨火盡撥去毬拋入水坑中良久取出候冷少時去火上試之如未甚伏休前再煨通亦不過三次拒火也若點時每用礪礪一字點之妙

又法 樟柳根即當陸曬乾燒灰淋取汁入磁瓶內將灰汁濃者更淋芽二次灰汁煮乾入盒子歇口煨其粉伏火也

又法 鐵脚婆羅門草鋪罐底入粉中間上又用草麻子搗膏蓋頭其罐上用水盞鐵線扎定水火鼎打之如未伏再上火下水如此三五次可伏火死也別有製度或

點芥丹陽奇妙

又法白煨先將粉以楮汁為丸日曬乾次用淨絹帛包扎了次以地蓮延草取汁雞腸草汁各取一碗將前藥包了於瓶器中懸胎煮一伏時惟慢為妙次用匱藥貼身黃

連黃柏黃芩草龍膽苦杖等分為末醋調和包子上包令一寸厚陶簇五斤火煨五斤去三分去火用濕土蓋卷此粉不用泥泥 毬元武博士法

四白頭作匱養諸物或丹陽 伏礪礪 伏礪礪 伏礪礪 伏礪礪

伏礪以當陸根大者切一塊刻一窠兒入坐礪小塊在內却用當陸根自然汁煮但大塊根黑色者即伏火或未伏再換一塊作座座礪再取汁煮即火伏矣累驗

伏砂地膚子為末拌勻入罐固煨或紫背虎耳草或天茄兒末皆可伏礪累驗

伏粉霜野紅花根汁煮伏 伏硝用側柏枝葉搗自汁炒伏却側柏葉搗膏一半鋪底入硝一半蓋頭大火煨紅作

汁如玉一塊任用累驗四味伏了入水火鼎打七八盞水了大火一煨真死可作匱如要丹陽入乳香二錢半黃丹二錢半鼎內打了取出點物

個母砂子法 母二 汞八 右用母打成

碟子安在鼎內次入汞在碟上次下藥末蓋之如后 川椒 細辛 黃柏 乾老茶葉 荆芥 各用三錢為末入鼎蓋母汞次用炭一秤煨為度取出砂子研成散子塊用蜜陀僧末蜜調滾過次入鉛匱養之

死鉛作匱子法 鉛斤 酸硝斤 右先將硝入甘鍋溶成汁次入鉛在內煮一日取出碾末用沸湯泡曬乾為匱用四兩也將前砂入匱印酉火四兩養火三日

取出煨藥如后 煨寶藥蕎麥灰和信等分為末水調成毬煨碾為末膽礬白藥玉末丁頭代赭石煨等

分焰硝一兩入火煨溶入韶粉二十文礪砂二十文煨為末每用三錢蓋頭鋪底煨過一兩砂子也

煨鉛法 黑鉛斤 入鐵鉢內以大竹篦炒入焰硝末在內同炒鉛乾為度每鉛一兩用硝半兩末也 右將鉛末入砂合子內中間入汞砂毬子

去帛包以末蓋之養匱用鐵線扎定外縫用石脂醋調固濟入爐內用紙灰令乾隔過作爐中安盒子上用炭火一兩發頂上一日一夜如此三日三夜火足取出入窩內上用前藥草粗壓定更用食鹽封面大火煮成汁

結母砂子法 汞_五 銀_二 右二物作一

處放在乳鉢內次用知母二兩到細煎湯傾在前藥中同熟研候物成就即止如未就又煎湯同研便用白紙絞作彈丸用線

繫定次用酸漿水二升如無漿水只用蘆汁亦得放於一淨潔罐子內盛貯却將砂以線懸胎入罐中煮一伏時取出放在冷水盆中其物自硬

貼身藥 川椒 川烏 細辛 右等分生用搗為末用蜜調裹砂子上放淨處令乾便入匱子內養之

匱子法 黑鉛_三 石灰_一 硃砂_半 右先將黑鉛於罐子內溶作汁次下石灰二味攪令勻次下硃砂着鐵匙攪直候成

水然後取在地上令冷取出使用瓦盒子一箇盛定用平子却用砂子如裁蓮養次用蛤粉鹽二味用水調作泥封定盒子口次用新瓦盆一隻滿盛灰便將匱盒子埋

伏時次日又用一斤半依前法養第三日用火三斤亦以漸添又一伏時候冷取出入烏梅水內煮一時辰却焙成實也

結庚砂 庚_一 汞_三 用真麻油半盞入瓜萋子一粒同煎候藥子黃又下一粒共

下七粒為度旋入白膠香六七分重同煎少時旋傾旋擠結了再將湯水洗淨去藥氣令砂子光色之時方可住手入烏梅核滿子用硃貼身次以白梅肉裹外又用草

烏末醋調再都包了更用紙泥都包焙乾用灰蓋頭并四畔簇火養一夜砂出了再以紫河車末蜜調上於絹帛上裹一重外再以細辛草烏末百合江子等分蜜調裹一重外更以鹽泥固濟候乾入爐星火養一煅

隨母三在法 庚_一 汞_一 右二味結成砂子 硃砂_錢

右三味同一處研勻用魚腥草汁調成糝子滾黃礬作貼身晉礬外固如做銀時晉礬貼身黃礬外固又將連紙包了放陰石

上一宿又用魚腥草爛研固貼身一指厚又用黃花雞腸草蛇茂草_五 搗爛碎圓一指厚又用炭灰一兩青鹽一錢湯調作匱名曰柳絮匱也次熟火五六斤一煅候藥過取出

過爐 玉石 雲母石 右各二兩末醋一

碗煮盡為度焙乾以磁盒子盛之每一兩物用半兩蓋了用煨用水化開再用得硃砂金法 用大塊硃砂四兩銷包定懸胎

煮如后 地榆楮實子 巴戟 甘遂各一兩右件為細末分作四包用好米醋煮一伏時一次添醋一次添藥四次下煮盡取出硃砂 石將銀一兩庚四錢合溶打成箔子剪成片子包了炒如蓮子法入硃在內外用蜜

調蜜陀僧末作貼身半米厚又用煉蜜調魚腥草根荔枝草末外貼身一米厚如此貼身入青鹽匱中四兩火養七日冷取出在磚上用炭火三斤煨冷取出入窩傾煨入鹽礬膽一處煮熟傾入數十次成寶也

造匱法 青鹽斤半 藕汁兩碗煮汁乾為度焙乾入甘窩內煨成汁傾出少時研細末入盒子先下死白鹽在下次下青鹽上又入死白鹽蓋醋調蛤蚧固縫死白鹽用知母煨死也

打靈砂法 汞兩八 先硫半兩 地雷硫兩

雄黃兩半 雌黃錢一
右件三黃為末依法炒成青金頭入鼎上水下火打成靈砂一二錢碗
煮法 芫花 五倍 大戟 川椒 狼毒

荷葉灰 硃砂錢二 白礬 右等分為末用河水醋同煮三日取出入銀匱兩養一貼身藥 膽礬錢三 西礬兩 硃砂錢一
右三味為末蜜調上令炒上養火七日取出令炒用草藥匱法 南星 狼毒 五

加皮 荆芥 黃芩 黃連 地榆 川椒 黃蜀葵
右等分為末蜜調成膏子入盒內如此固濟三兩火養七日再煮墨梅二兩白礬白鹽五倍各二兩

右三味為末同煮令炒一伏時用河水取出洗淨令炒四兩澆淋汞二兩二兩火養三日如此澆淋只二十次不可澆芽子過爐法

右用黃丹一兩先入鍋內芽子在中再黃丹半兩蓋頭入爐扇成汁取出打破甘窩成一錠寶也

葛仙翁九轉靈砂金丹
脫殼換胎靈妙法 硃砂兩 硫黃 青鹽 各二 五倍子半 硃砂三錢

右三味同硃砂用米醋煮一時如耗盡再添醋煮取出硃砂用膽礬貼身
煮膽礬法 鴨嘴膽礬兩 朴硝分 食鹽 二 水銀兩二
右四味一處研勻卷一宿入生鐵鉢中用

河水去炭火上煮令沸如湯耗常以熱湯添不可用冷水添如此不住火煮一日或半日以鐵匙於鐵鉢底取水銀看成砂子住傾出餘藥不用只取汞砂用水淘淨用紙措乾再用如紙兩重包砂子攪裂餘汞

却將攪了砂子在紙內逐一塊却用淨鐵鉢內安定砂用建蓋覆定皮紙封蓋子週迴口縫去慢火上坐鉢子待良久離火取出砂子真死者紫色成塊在鉢底未死者飛在蓋上却將死者研為末將煮了硃砂用蜜調過以汞砂子末裹之令勻又將三七母砂再逐塊包定

結三七母砂法 用山澤銀末三錢用汞七錢二味一處研成砂子將裹了硃砂逐塊薄薄包勻如裹不就再結了依前鐵鉢子鋪硃砂以紫蓋覆定濕紙封口去慢火上坐鉢子逼出餘汞如此逼盡用山澤銀五兩成末入合鋪蓋硃砂了上用黃丹一兩再銀末上蓋之一方用銀末八兩黃丹二兩封口鹽泥固濟待乾入灰池從實時用

炭四兩作熟火如此養三日三夜養過日足取出硃砂不用銀末此是第一次去其凡胎不用母也

添汞養火生黃芽採摘收取法 將母砂已煉成硃砂三兩再入合內用汞二兩澆於

硃砂上固濟待乾入灰池中用炭五兩生作熟火四兩鋪在合頂上灰卷又至午後再添四兩至一更盡再添早晚三時添如養三日三夜開合看如硃砂生黃芽於合頂又用汞一兩再澆入合封口固濟依前

養火三日三夜取看生黃芽如此生黃芽於合頂上週迴便別澆汞二十四兩澆養採摘收取入大丹變化成丹法

大丹變成成丹法 將前合子內并生成芽子不得取了但用汞四兩澆入合內依前赤石脂固縫先入水瓶一箇在合子底坐合子於水瓶口上却用紙灰蓋令滿頂上灰厚二寸用熟火四兩在頂上鋪養寅午戌三時添火只可四兩如此循養二日半取出水瓶再添水令滿如此共養五日五

夜開合便更澆汞四兩火數依前養之一月共六次每次澆汞四兩共二十四兩也如此開合首飛頂上成黃芽者遂旋採摘收取看採得八兩或十兩或一斤在別收起大丹養火湧泉變化其餘各底不飛起此芽子者亦不中

用但和先硃砂用草藥一散方成

九轉金丹大藥取丹造化服食法

黃芽迫華池入大丹變化火候先過華池訣欲將乾汞變成銀須伏鹹酸作主人眾朋烈焰硝礬態立至超凡入聖真

礬砂 焰硝 白礬 食鹽各一兩

右四味一處細研入砂鉢內上下鋪蓋勻入先採摘者黃芽在中用楮汁半碗米醋一升和勻令逐旋滴藥上滯汞透底以紫蓋覆定直候用盡醋汁大火煎逼令乾密封蓋一時久至令焦乾移退火候冷取出沐浴

再沐浴訣 紫袍銀帶色鮮鮮合口須教莫亂傳更使漢防相輔佐和芽一處水中研紫草 白芨 合口椒 漢防已各一兩

右件四味一處用高陸根水於砂鍋內濃煎汁三碗去滓將藥水淨浴洗先過華池了者芽子令淨不可用生水以紫蓋盛慢火上逼炒令乾去盡水氣然後去潔淨處露天一宿稟天地沖和之氣然後入爐

湧泉長生火候訣

右件黃芽華池沐浴了一次須露一宿迎天地沖和之氣方入合依前固濟五日一澆汞四兩養之須要二日半水在下火在上再養二日半水在上火在下合成五日

水火之數凡遇水在下先盛水一瓶口上安合子方入紙灰窰內埋蓋上用火養之若遇火在下須用鐵三脚架子坐合子底下安火合子頂上坐水一瓶如此是水火上下也凡遇寅時下火用一兩熟火直候三時看觀至明日用二兩如此添至十六兩却退火數復至一兩此是促火法但用每兩火如欠一日補養一月足只用一兩此乃是漸進火數如此加減養火汞不竭矣仍要倒芽倒芽見五采紫粉每過關

合頂上飛結成者紫粉掃收入銀合聚之
別入神室鼎器作大丹變化其餘芽子但
收採成寶須要十五日後一次華池沐浴
亦好

包真人曰不得華池終不美假饒成粉也
分飛燒之始應之凡養火法者依此訣用
度萬無失一自然變易靈通造化易曰消
息盈虛天行

此魏公參同秘之內存湧泉火候見五彩
入紫河車製度養湧泉一一燒開合忽見
滿合芽子如紫色或碧色如茶末色或紫
紅色或白先色及本色長生如此遇合黃
土色及金色此真彩色只不出一一燒則
別入鼎若未取紫粉證其五彩訣者

陰真君金丹訣曰 丹砂名碌碌未得丹
食服乾坤法象成陰陽數方足上有黃龍
蟠下有白虎伏一物有五彩永作仙家祿
又紫霞君曰 紫龍頭上蟠白虎含精氣
戶內閉學者不離參同契大凡修丹之士
若見紫彩五色明窻塵乃丹之靈化矣如

開合子見五彩色便以黃芽銀打作團葉
一片或三兩看盛黃芽合子大小樣一般
打令四邊厚中心薄陷在砂合上蓋却每
日依前養火自然紫粉在銀片上每過五
日一次開合收用鵝毛刷聚以銀合盛者

聚得成兩別入神室變轉紫粉自然沖氣
結成不是砂末之質如砂末之精英耳
紫粉別入神室變轉法 將好銀打作合子

一箇安紫粉在內或二三四兩先用好金
三錢作箔子碎剪入小甘鍋子燒金微紅
鉗出甘鍋子急將水銀七錢傾在內隨即
用鐵筋攪成砂以水銀砂白湯洗淨紙措
乾圓作三塊蘸灰汁并收取露水一處煮
砂子半日或一日令緊方取出入在粉內
埋定合子却入在灰池中文武火養七日
取出砂子入氣爐成寶分毫不折此粉靈
也

夫神室者乃銀合子是也須外用砂合合
定銀合子方可入文武火養早晚各六兩
紫粉如不用變化養金砂子此寶便可服

食將紫粉研細末用楮汁為丸如麻子大
候乾用黃蠟包裹却以帛絹裹定於長流
水浸四十九日或新井水亦得如此浸了
方可取出來服空心一九井花水下如服
此丹萬邪不侵長生安樂永為地仙骨髓
皆為金石之堅固靈變之道卒難毀滅如
紫粉明窻塵未欲服再入金丹九變化養
大藥通靈

第一金液還丹變化 鉛汞幾人修靈通事
轉幽寒林添綠水紅粉逐波流煉作真金
色花光瑩月秋與君須保守凡俗莫遺流
師乃紫華先生曰黃芽摘令細用水飛淘
隨水過者入鼎器養之為大藥依前法養
火進退用水火養之別有變轉水飛不隨
水過者白砂銷之成寶隨水飛過者金乃
是黃芽之金精也

第二變黃芽添汞產藥法 寒泉流白雪添
汞又生芽窻固黃金鼎燒成紫菊花芬芬
飛落葉漸漸結成花此道人知少忘機不
可誇

葉先生曰先用水淘過白砂黃芽五兩入在華池中澆汞五兩坐水上結成砂子再排壘入鼎器內固濟入爐中文武火養一日一夜再取汞五兩澆依前法火候養七日皆成寶別通造化

第三變明窻塵修六氣法 十六 神變幾千回真人作上媒寒雲連地軸陰虎激陽雷二氣青霞湧三峯玉雪堆調和真妙理須是太陽催

右用明窻塵二兩入生硫黃一兩二味研細鼎內入明窻塵鋪底蓋頭以明塵硫末在中又以明窻蓋之固濟入爐養火五日一處取出皆金紫色然後一處研細為末又入生硫五兩一處研細為末用楮汁為丸如菉豆大每一粒可摻汞一兩成寶如未靈再養三七日

第四變明窻塵修紫河車法 觸取日精華清心煉紫芽玉真真不遠守道道無涯玉笋堆成寶黃金滿我家自為心內寶豈可作驕奢

右用明窻塵五兩入神室內乃太乙神室也用汞五兩如蓮子栽於明窻塵內密封固濟依前入爐養火七日皆成真芽子成條子是也銷之成上色金飛在鼎器上者乃河車粉也

第五變紫河車變轉黃舉法 十七 黃舉為真道變化亦通津莫與凡人說幽奇休露伸精功金萬厲服已去三神真凝源妙道方可謁宸君

右紫河車五兩一處細研如粉入神室內依前固濟入爐養火四十九日取出變黃舉也取研為末楮汁為丸麻子大黃蠟煮之水浸四十九日出火毒空心無灰酒下一丸此丹能返魂迴生起死

第六右將黃舉研為末入神室鼎內養火三七日取出細研粟肉為丸如菉豆大每日空心酒或井花水下一粒如陽衰氣絕精神恍惚服之固陽生力剛強益倍返老還童其功不可測也

第七紫金丹神化法 右將紫河車粉再入

神室養火四十九日 第八養一年開爐方分五丹收汞再入金鼎內養火服食一名龍虎大丹二名神符白雪三名紫微丹四名金紫丹五名金液小靈丹第九變名曰金液小還丹

第九金將體自然竟鬼性相連開爐飛白雪滿鼎折紅蓮昔日乘槎客今為拔宅仙一家游紫府白日上冲天 右件依節次再入金鼎養火一年齋戒沐浴酬謝天地方開爐取出鼎器收取諸丹

演結真紅色者名曰龍虎大還丹人服白日冲天靈游紫府雞食成鳳犬餌成龍此丹枯骨變形回生起死如鼎內皆結紅色蓮花相似名曰紫微丹或紫色不變諸色者名曰紫金丹如鼎內皆金色光燦者名曰金液小還丹 十八

天寶長生神符匱 十分好比石亭脂一斤為率去石屑用瓦松花葉根搗自然汁將亭脂絹袋懸胎於磁罐內慢火煮五日五夜不得火緊了不可見鐵器日足取出入

罐內以元草滓鋪底蓋頭封固用火養七日三日四兩火三日六兩火一日八兩火其伏火者作一塚在底取出以水火鼎窟煨成汁取出去面灰令淨入沙罐虛養十四日並用元滓灰捺頭前七日三兩火後七日四兩火日足取出成匱

神變白雪 用二鼎粉霜四兩為率用姜汁煮半日以約五錢一塊劈作成片以蜜略袞用生陰拌過每一兩用母箔包之入匱養二十一日養法看神符精英有力十四日出試點如面黑二十一日足如不死

過日最要子細看火候用骨一兩白雪一錢半成足色寶若火力到一錢點一兩如要點用匱為長生匱養粉霜如不要點別有轉功養出粉霜為匱脫出粉霜為明窻塵

白雪匱 以養粉霜一斤為率入沙罐內養硃四兩用瓦松煮七日入匱養七日每日晨昏候三日三兩三日三兩半一日四兩硃已真死如不欲養汞粉依前法十四日

一錢點一兩滲銀

結霜 用硃四兩為末用硃一兩瓦松煮五日入在匱內用帛扎定毬子上下鋪蓋養八日二日二兩三日三兩三日四兩硃出用雌一兩以木通煮一日見黑便換如此十數次將雌殺細同養七日二日二兩三日三兩二日四兩又同硃雌殺細養七日

每日養大了又將雄抽過精英一兩同蘿蔔汁煮一日研勻三物併此一處養七日火候同前又將硫十分好者一兩如豆大用天苦黃煮一日同前四件養七日四兩火其四物並足色金矣

起變却將四神四兩為率用薄片母六錢汞一兩四錢同浸一宿碾成砂子作八九却入前匱固濟入灰池養十日每日五兩火取出十分赤金

通神却將所出金四兩打成一合將硃二兩瓦松煮五日在合內養七日每日四兩如此脫出八兩取出每汞一兩用硃一錢糝成至寶糝法用茶末醋和調勻作小鍋兒

入汞在內丹頭一錢為末鋪蓋上下用鹽裹定於建盞內二斤火一煨成足色紫金此是有道之士內能會點轉作大丹非常人所能及也但志誠極苦助貧為上嬰胎八真用大硃硃二兩生硫一兩另包瓦松

真汁煮七日如無以玄公代之其力亦甚取出將硫入鐵鉢內炒硃入草滓同炒硫盡為度用庚母四錢作珠入拌令勻將黑雞子一箇刺孔令空入硃并在內如雞子少不拘仍用雞殼皮掩了用雞子清調崑

崑紙包七層了用黃泥固濟令投縫用生鉛八斤挫碎上下蓋定雞子雞子上用鐵叉叉住不致湧起瓦塚封閉用灰火覆之四圍稀火但令鉛錫化為如此七日火候取出去母但用硃砂半兩為末入鷄子內為貼身結九一感氣十兩入鷄子內依先前法鉛匱內養七日取出其芽子開出至寶大有無窮造化若無鷄子但取硃二兩入在五十兩甘鍋內成鐵罐內澆四兩汞在內七日對澆關法取老者成寶亦無窮

造化為之長生芽子如老亦可分匱有道之士必能點會之

梅核白銀法 先以黑鉛一兩為率汞一兩

同入甘鍋內炒成砂子次以黃花地丁草洗淨搗自然汁以硃砂一兩淨用挾鐵石

引出砂鐵之類用草汁煮一週時取出曬

焙乾為細末用時以五倍子一箇約盛多

少分兩其中藏得二錢則先下一錢硃砂

末次下銀母分半上入汞砂一錢以瀝青

灌窠却以鹽泥赤石脂固五倍子以筆記

其口向上曬乾鐵香爐內先以末香一半

其中藏五倍子再以末香滿之按實臨夜

焚之天明灰冷取出搥碎實成肉矣

庚道集卷之七

庚道集卷之八

昇仙大丹九轉靈砂訣 許真君

訣曰取透明硫四兩先用水田公子草即水

淨萍葉園大中搗自然汁煮三伏時如無

只用瞿麥末以河水煮亦好其汞用管仲

一兩五倍一兩松脂一分透明者上件三

味為細末用醞醋進慢火煮半日候凝結

如糊為驗裂取癡汞方用鐵銚一隻搗生

姜自然汁又煮汞半日候乾用文武火上

炆煮了硫成汁取起離火傾入癡汞鐵匙

慢慢攪和得所成青金頭次用柳木槌研

細再於慢火上炒不得有鬼焰起常將柳

枝灑酸醋至七箇時辰方住且如寅時下

手炒換人直炒至申時住炒得砂子老方

入水火鼎打時貴無遊汞也又得靈砂堅

實詩曰

二八配陰陽離君子細詳調和變萬化姤

女嫁劉郎

鑄鼎法 鼎深一尺四寸三山在外水盤底

不可太厚只可一米來地為准

造爐法 用磚先閣起高一尺便在上泥一

級高閣在人第三級約高三尺至底為風

門方圓一尺六寸爐下一級安鐵鼎已上

二級著火下一尺空脚左一門方右一門

圓配之日月所以門闊八寸二八卯酉正

路建左右二門謂凡風只東西多南北少

故也

打靈砂入鼎法 將前砂炒了青金頭又乳

二三千轉入鼎中酸醋調赤石脂塗鼎上

三山次下水鼎盤天地相合如法固濟口

縫一宿入爐內盤中入水爐中着火水勿

令溢火不欲高初進火三斤候水耗一二

瓊次添上熱湯再進火一二斤更候水耗

三瓊許不住添湯直候打得五箇時辰次

又上火五斤一煨候煨至一十五斤火足

煨絕寒爐取出具造法如後

大凡打靈砂不堅實有遊汞則不成實養

之不斷胎色靈砂吞母以上諸病者只因

炒青金頭不熟之故如不制硫則汞不成

矣如不癡汞則功不立矣入水火太高火

力小不知鼎底厚薄俱不成也水火鼎須造鐵者庶無敗壞之患

老君曰其甲庚之元號曰青金入爐安鼎假令火十五斤用既濟一伏時周足天地乃成靈砂須要體堅實者是也然用火十五斤可敵九百年太陽十五周甲子之數一日一夜可有九百年之造化汞成砂也內藏離坎本汞內赤色屬陽故曰坎離交會既濟烹煎水火金土混一造化故立此別之以顯正道詩曰

五斤既濟坎離宮混一功成體固紅內粟陰陽交會力九旬甲子一周終煉時大火精神透藏處千年不朽宗若服長年延得壽明知一法萬皆通

黃靈砂藥方 將前鼎內打出靈砂以刀斫作珠子大塊以竹籬盛貯投桑灰汁中懸胎煮三晝夜須是新鐵鍋入藥如后
白礬一兩 川椒去目一兩 鮮鹽一兩 膽礬二兩 雄黃二兩
已上五藥次第研細添醋醋黃靈砂三晝

夜長遠尤佳取用川椒湯沐浴過去藥粗控乾方可

老君曰何必用煮謂其硫汞成形要死方用煮倒惟用此五靈藥按真五行此是死硫汞之藥故曰五靈藥灰煮者制硫也硫倒則汞死故假死硫而後汞可死既死則何用硫然則硫可作糝制有此大功也詩曰
陰陽相制可成金全假桑君方濟貧煉至九功能變化皆緣丹力見仙君

造匱法 山澤良一斤煮成汁入荷葉末攪之旋令離火攪作碎珠子傾入水中洗去灰篩取碎細元者若用大者則匱不靈如黍米大者要令透氣亦在好母母若不好則功難成詩曰

子母正靈通造化子靈不與母相親造成大藥君須愛不共迷途受苦辛
但以母四兩養子一兩為率其靈砂須用貼身藥隔之入匱覆藉層層須過了固濟合口入灰池進火養之以受靈氣

貼身藥 膽礬連明片子四錢 船上黃一錢 草汁七伏 藥末內滾過過令為貼身却又用銀箔逐塊裹紐令緊着入匱茲連法

老君曰何以金石硫膽為貼身此二藥乃死汞之根原汞見膽可成粉見硫可成砂故兩用之不失其義詩曰
金木交加入火宮須尋卯酉好參同七周

蛇女無情外更請割即入碧空
入灰池養法火候數 入匱訖封合畢入灰池內用紙灰五斗將藥合放中心下以鐵三脚子架閣起合子覆藉留頂上三寸口上每日卯酉時各進新火二兩於頂上抽

添去舊火養一晝夜至二日加火至四兩如是三七或四七晝夜足直候絕冷只取出一塊看用多年白梅肉裹定煨一食久入醋醋中焯浸所出雪白色如覺輕其硫去也只有死汞其母不耗如未十分倒當

時去貼身便見有膽色只是火太高不是
灰力不到也便將酸醋煎沸用母末墮入
於苦酒中用白礬二錢入手心重重措之
洗淨控乾入合再進火五兩卯酉抽添養
三日無不成功藥合須用鐵鑄成約重五
斤火係熟火

老君曰何故用卯酉下火故曰日月出入
之門間隔不得之意乃水火土加之卯酉
二時進火則五行全備也詩曰
無精光弓子不靈食母肌損子反生不晚

玄機達要處何時造化九功成
老君曰以醋中沐浴其母再養之緣其母
被汞硫及貼身氣衝無光精則質塞不悅
不能造化也如此母養子三五次了若折
些小但用四一之數添之如人有力所將
前養砂子却用別山澤良依前造化唯前
火候抽添進火養之七日其物堅固無比
若用轉數其力浩大但聚得二十以上兩
入沐浴謂之超凡入聖詩曰
狐兔不乳馬鷹鷄不卵雀金丹不離鉛終

不離鉛脚
第一轉 去貼身及餘硫并盜食者但用此
法脫之萬不失一火凡煉靈砂到此乃漸
入聖域詩曰

再炷再煉故令堅盜去玄精體自然修得
容顏端的矣神仙口口遞相傳
用鉛不用鉛須向鉛中作及至用鉛時用
鉛還是錯

將養出靈砂入鐵臼中搗碎以崑崙紙包
作一毬又採地丁花根葉全者并草麻仁
巴豆仁等分搗成膏子毬定靈砂入大砂
合內用銀箔四下圍了四圍却入聖無知
實填靈砂毬子中心毬子上鑽孔二十三
箇坐合中固濟口縫如法入爐進火半秤
養一宿取出開看但見一片在合中心如
銀鑲取出煮之依前置攪碎珠用詩曰
丹竈七返九三成求爐妙訣要分明黑白
既能通造化華池沐浴自飛昇
將沐浴了靈砂用醱醋一升青鹽半兩硝
石三錢同入鍋中煮一日要緊堅實造化

成新真實此為第一轉功法良無頭釜無
耳不用藥直下制天地理審斯義

第二轉靈砂點化成真法 每以母墮脫出
沐浴了者靈砂造匱一斤依前入合却用
二八數將打了者靈砂依前煮又用脫殼

白體靈砂貼身示 粉霜錢 硃錢 鵝
管石錢 朋錢 白膠香兩

右件五味為細末用苦酒調作貼身再將
崑崙紙裹定兩重更用麻線緊扎了剪去
餘者入第一轉銀匱內或蓮並依前固濟
口縫入灰池火候抽添依前法養七日足
候冷開合其靈砂顆顆如荔枝狀其硫汞
與貼身作一塊白體銀亦不須過鉛池其
貼身藥若聚得四兩可作三七母砂子長
生匱用亦靈妙矣

老君曰此乃除凡胎脫俗骨也其匱亦不
必酸醋亦不耗折其母號曰長生匱所以
養出者靈砂若聚得十六兩更不必炷可
作種金脫殼之法其白體銀每二錢點化
赤銅一兩成至寶號曰丹陽亦不用煮攪

卷之類也詩曰

不用凡煤白體成離他胎氣自惺惺原我
通靈能造化丹陽從此得功昇

第三轉靈砂種金脫殼法 但將二八青金

每十兩入硃半錢辰砂半兩研細取出用

崑崙紙裹一兩作塊子麻線扎定却用烏

鹽乳楮汁裹之裹上第二轉內貼身藥是

也可一粒米厚入白體銀砂匣中栽蓮依

前固濟合縫了入灰池如前抽添進火養

三日數足取出其金自然脫殼也取出死

汞毬子打碎朝種暮收其匣子一兩可勻

銀一兩成庚其白體銀一錢可點化赤銅

一兩成至寶矣

老君曰何故曰種金脫殼法以其謂青金

故也詩曰

硫殼自離皮青頭并日窺縱橫皆變化引

聖破凡迷但見晨朝種難看造聖機犬鷄

若殮食化鳳作龍兒

第四轉朝種暮收澆淋法 但將所養出脫

殼死青金毬子以鐵槌打碎如芙蓉大顯

秤半斤入砂合內作匱每次澆汞二兩以

寅時固濟口縫一一入灰池添進火五兩

候申時下以半斤至未日開合看汞皆死

在合底日逐澆汞一次乃長生無盡時若

積得半斤死汞便可轉作玉笋琳球變化

老君曰何謂朝種暮收乃謂伏火死汞二

兩早澆晚成是也又云藥何如得至此用

草藥與金石藥自然變化通靈故號曰靈

砂入聖無知故曰先難後易凡人不能曉此

理何緣得見識耶其餘匱每一錢可點淨

賀一兩成至寶更有千轉萬變之功詩曰

看看功積至靈靈賀賊術類作正徒故我

化邪能改正得喪忘貪真丈夫

第五轉玉笋琳球法 但將前者盤倒青金

死汞五兩不別犯雜制別入合中灑汞五

兩下灰池缸底進火五兩每日寅卯抽添

進火吹用鐵三脚架起藥合子進頂火養

之每三日一倒其汞湧起如玉笋琳球似

瓊林玉樹真珠乳頭微帶紅色若珊瑚狀

真實可愛

老君曰謂玉笋者以其汞湧盤旋凝結如

玉林也其死汞每一錢可點化淨鉛一兩

立成至寶有變化靈妙之功詩曰

盤旋紫結自相交獨體神功事可高寒雪

滿堂如玉笋金公一見倒神毫

第六轉產孕五金伏雌雄化假成真法

但用三黃各一兩研一伏時次入玉笋末

一兩同研得所入大甘鍋內用伏火硃砂

半兩覆藉了又將玉笋末半錢蓋之揭口

進火九斤作三上煨絕冷寒爐取出其藥

當如丹紅色不問銅鐵錫鉛入爐烹作汁

投三黃末一錢化五兩成紫磨真庚矣

伏火硃砂法 用半兩硃砂熬碎入砂合內抄

天茄末一錢面上固濟合口候乾進火一

斤煨令通紅鉗出候冷然後研為細末以

砂合盛用

老君曰何故死三黃謂點化假成真然汞

者乃水之精以返純陽故能制陽化假成

真也詩曰

烏愛黃芽成白雪何難於我好參詳三元

愛護爐中物不許愚人亂度量

第七轉變化糝汞成銀七返硫法 但將硫

八兩汞二兩一處研至黑色此為返制之道也次入前伏火三黃一兩同研入坩合中又用三黃末三兩覆藉了如法固濟入

灰池每日卯酉抽添進火四兩養七日數足取出為末每用一字入生鐵合內糝汞三兩進文武火養三日候汞死次進火三斤一煨成銀

老君曰何謂七返靈砂元用汞八兩至此却用汞二兩硫八兩返覆之意謂七返乃七轉也詩曰

了角姦女身相期返覆優游事合宜藥熟了然顛倒變相投子母必無疑

第八轉白体成金糝汞成庚號為八卦庚法

但將七返硫汞五兩加上等三黃各半兩南礪一兩一處同研令極細入合固濟口縫入灰池養火二兩每日卯酉抽添養二十一日數足取出研細為末每將藥末一錢可糝汞五兩成真庚

老君曰何故糝汞成庚以其八卦數足陰陽極備之至矣詩曰

故顯丹成熟無不用辛勤絕陰一點化誰為我相親若能修至此立便得飛昇

第九轉長生永壽仙丹飛昇大法 但將前

件靈砂逐轉可服以煉蜜為丸每服一九用長流水送下病弱即愈其轉數造化神功已述於前自古及今修藥煉丹者無過此藥到九轉之功又非人力之所可致也

老君曰若能修煉至此一點可以飛昇換盡凡骨自成真人相類形軀俱入妙趣莫測幽深但選擇高原福地造觀築壇並用碧霞細事每日朝真造爐鑄鼎用二八打者靈砂三斤細研又用第八轉加三黃硫汞二斤共合作五斤一處研細如塵入鼎

器中謂之曰明憲塵可以入合產養金靈成妙道詩曰

凡聖修來日月深神功暗喜自堪任將相全璋何足貴明月清風屬我心 老君曰

用黃丹一斤 曾青一斤 雲母粉一斤 色金土一斤 水晶一斤

右五味可以並研如粉水飛過以烏雞乳和泥托鼎內候乾方下丹劑次下上盤令天地相合入爐每日抽添進火五斤養之

候百日數足取出入地三尺埋一年取出又懸井中一年取出水浸一年取出再用入地三尺埋一年欲令不放霞光也用甘露汁為丸如雞頭大又入合進火再養抽添七日數足取出將藥一九與純黑犬喫

便將投入水中須是新汲水一甕浸之其水當大沸熱又易水浸之如此易水九甕其犬化為龍昇矣况人服餌乎人服之亦復如是易水九缸足便又飛昇故號曰九轉大仙丹世俗之流如何便妄意修煉若

能修得一轉儘可服餌能保身延年未嘗有人不奉天行道而能修煉成大丹之理凡修煉大丹惟有三成方可一則夙培自除慧性自通二則尋師訪道養性安然三則法緣濟會動用自然感得神寶精光自

然靈通擁護昔

元始天尊授老君体天地之造化煉水火之成形使金木而併一音萬化而通道故立一切造化致成大藥秘法次傳東華帝君帝君繼傳西王母之後自是神仙口口相傳不記文字但口傳心授者曰三成功

品有九今之世有清靜經

老君說丹之意論藥無情世名無形故教世人立陰陽變化無窮之義焉且為偈曰寂寂自然用本用元昇沉進退配合相牽

若人入腹飛昇九天

試之一二轉過見有功但到三轉地步不行不言惜乎天地神祇不容可不慎歟丹經凡言虛養五七日者養火後開合丹不熟然後用虛養法再固候乾入灰池合上懸灰半寸以二兩火已下一塊灰蓋不動溫溫養之或五日或七日乃虛養也

火候非前九轉用乃製此粉作丹候九轉法之火候也

第一轉至第四轉一日火早晚各二兩第三日添一兩作三兩或三日至六日再增一

兩作四兩火勢熟為度若勢大可忖度之徐徐為上灰高無礙

第五轉至第七轉如常法七日之後但日換四兩熟火不令有虧日足不到五兩至大藥七七之數則徐徐不用發五兩後然矣

青霞子十六轉大丹

煮丹砂甲 硫黃 青鹽各一 五倍子打碎

層乾布拭淨勿見火取末一兩半

右三味乳碾拌勻寘沙鉢內注酸陳米醋滿及八分懸丹砂三兩煮一伏時常令魚眼沸醋耗添熱醋忌用寒者竟取溫湯洗淨

結膽礬砂子作衣乙 石膽經流者 白鹽

汞酪一朴硝分

右四味同乳勻細以不見星無聲為度入綃袋懸胎磁器內河水煮一日以鐵匙於鉢內取汞看成砂子方住傾去餘藥取砂子洗淨拭乾團作一丸寘鉢中建蓋覆之文火逼去游汞令盡乳細密潤經煮丹砂就其中裹纏作衣令勻厚

包指丙 汞七 母三 椒三

右同研細慢火椒湯碾之成砂子如泥方佳用水洗去藥拭乾以夾紙擠去游汞方可做貼身者身丹砂或以重頭砂子逐塊裹之寘陰地候堅疎排於熨斗內建蓋覆

定久火逼去游汞令盡砂子緊確定丹砂

入櫃丁 銀珠子五兩覆藉包指丹砂入黃整批黃牛退汁和黃丹二兩以津糲定鍊泥固濟候乾大火煨紅徹經久去火寒取乳細內養黃以一兩蓋頭封口固濟候乾

入爐頂灰厚二寸

火候戊 頂火三兩寅午戌抽換養三晷時竟去火寒取剝去砂子銀其丹砂不得溶便作澆淋用

試可已 伏火丹砂排入黃整內一作澆汞

二兩封口入爐頂火四兩寅午戌抽換養三晷時開看如未生芽再澆二兩如前法開看又未生芽再澆二兩如前法開看必生芽別用汞二十四兩澆養之澆淋庚 丹砂及黃芽勿取便澆汞四兩寘

水鼎穩坐黃整於上頂灰厚二寸頂火四兩寅午戌抽換養五晷時每二晷時有半即去灰起黃整注寒水一作熱湯入水鼎令滿竟開黃整增澆汞四兩皆如前法如此六次然後採黃芽或得一斤或十兩或半斤積之入大丹養火湧泉變化十六大丹用其餘合底不飛起者但和辰砂作草置一煨成寶耳

華池辛 蓬砂 焰硝 白礬 白鹽 黃芽各一 右味秤等分同乳勻細覆藉上下殺汁半升米醋一升攪勻澆灌令潤火逼令半乾再澆灌火逼候汁盡建盞覆之文火逼一時久令焦移寔陰地寒取沐浴之沐浴壬 川椒 白芨 紫草 漢防己 黃藥子一本有

右四味秤等分咬咀砂石器內以流水煎濃汁重綿濾過以洗過華池黃芽令極淨忌生水寔建盞內文火逼乾攪動露一夕以稟天地冲和之炁謂之經露黃芽 草櫃葵 川椒 知母 貝母 玄參

苦參 黃連 黃蘗 大黃 甘草 杏仁 南星 草龍膽 五倍子 山梔子 右搗為末未醋和成劑以澆了丹砂及不成芽子者汞一處毳之厚一指許崑崙紙包之煉泥固濟候乾補苴罅漏火五斤煨一作紅徹投水中搗為末未醋成劑以澆了丹砂不成芽子者汞一處毳之厚一指許崑崙紙包之煉泥固濟候乾補苴罅漏火五斤或三斤煨紅徹投水中打取鎔成銀

丹頭 經露黃芽納黃整澆汞四兩五日一澆養火二日半用上火下水養之二日半上水下火養之合成五日水火之數且如火上水下勿令水乾若水上火下須用鐵三脚架於底坐下安火合頂上安水如此

水火之功凡遇室日用火一日二日火二兩每日增一兩漸增至十六日足却退火數至一兩此乃一月火候後過室日下火一兩養一月此乃漸進火候之法加減汞不竭矣欲倒芽死須見五彩紫粉色遇開

合頂上飛起結成紫粉掃入銀合聚之作大丹其餘芽子收入神室中十五日一次沐浴始通造化包真君云不得華池終不美假饒成粉也輕飛燒了始應知是以上仙秘於此訣亦不言火候乃金丹變化之秘爾若至於此亦萬無失一易曰消息盈

虛天地造化參同契所謂內有湧泉火候養成於五彩入紫河車制度養之湧泉一日澆之開合忽見合內芽子或碧色或茶色紫紅色白光色此本色或滿合黃土色

或金色此真五彩也蓋亦不出一二澆則別入鼎器內取將紫粉證其五彩矣修煉至此開合紫粉色號曰明窻塵大丹之基見有五彩可用銀箔一兩或二兩大小四下打厚中心薄嵌在砂合上次入黃芽於合內封固火候同前自然粉飛合頂箔上遇五日一次開合鵝毛掃之聚入銀合收之或一兩或二兩或四兩入神室中變轉自然冲靈結成不煉砂汞之質乃砂汞之精英矣

紫粉別入神室變化大丹法

右用三七庚砂搗去游汞恰好一兩分作三九入餅藥一作炭汁并露水同煮一日令堅入合用紫粉四兩蓋定入灰缸內以文武火頂火一兩寅午戌養七晷時取溶成紫磨金分毫^{五八}不折此粉之靈驗也夫神室乃銀合也須外用砂合封固了方入灰缸文武火一兩養之如不用變化研細楮汁為丸候乾以黃蠟裹却投於長流水中或於井內浸四十九日取出井花水下一丸使萬邪不干五臟如金色可為地仙變化之道卒難盡述如紫粉明憲塵未欲服食再入變化養造金丹

第一轉黃芽修白雪金精法

子華先生曰黃芽搗碎用水飛淘隨水過者入鼎養之變為大藥同前進退火候如不隨水過者白金銷之立成寶隨水過者號曰黃芽金精

第二轉黃芽添汞產藥法

右用黃芽五兩入華池中添汞五兩坐於

火上結成砂子再入鼎紙縫封固入爐文武火養一伏時復取出澆汞五兩封固火候同前養之取之成寶

第三轉黃芽證用成藥法

右用黃芽銀末各半斤同入華池中淨五十遍取出入合封固火候同前養之取出一煉成寶五日一澆揀入生出熟汞不竭號曰湧泉

第四轉明憲塵轉修珠汞本源法

右用明憲塵一兩入鼎內次入大碗硃砂一兩上下明憲塵鋪蓋復入汞一兩澆之依前固濟入爐養火四十九日成寶一作鋪之立成黃金飛上鼎者名紫河車

第五轉明憲塵修二炁法

右用硫一兩汞一兩同研細入鼎中次用明憲塵二兩鋪蓋同前封固入爐養火五日成金色或紫色然後取出研細再入生硫五兩同研楮汁和丸如菉豆大每用一粒搽汞一兩成金

第六轉明憲塵修紫河車法

右用明憲塵五兩入神室中乃太一神室也用汞五兩如栽蓮法於明憲塵中封固同前入爐養火七日成黃芽銷之成真金飛於頂上者號曰紫河車

第七轉紫河車變金液法

右用紫河車五兩醋和成膏攤入合內鑽竅子候乾入汞五兩在內依前封固養七日成庚

第八轉紫河車變黃舉法

右紫河車五兩辰砂一兩研細如粉入神室內依前封固養火四十九日取出研細楮汁丸如麻子大空心無灰酒下一粒此丹起死回生回骸返魄服之十粒三尸離身或暴亡用丹半錢冷水調灌隨即活復能再生非有神功安可奪此

第九轉黃舉伏雄變質法

右黃舉辰砂各一兩雄四兩研細入神室內封固養七日取出研細棗肉和丸如菉豆大空心井花水下一粒或陽炁絕精神恍惚服之可返老還童回魂起死神聖

莫測

第十轉雄黃點鐵成金法

右將雄黃入鼎內用黃舉末一兩蓋封固
火候如前養百日取出一粒可點鐵一兩
成金

第十一轉河車糝製汞成寶法

右將黃舉黃芽各一兩同辰砂四兩入神
室中鋪室中鋪蓋封固入爐養三十日取
出只用辰砂楮汁為丸如菜豆大一粒點
銅一兩作換骨丹陽糝汞一兩立成寶本
銅糝一兩作一斤
汞一兩作十兩

第十二轉黃舉修紫金丹法

右粉霜二兩研細以膠和為丸如菜豆大
用黃舉末一兩上下鋪蓋勺同前封固入
爐養火二七日取出一粒糝汞一兩成寶

一作
雷

第十三轉紫河車修製五金法

右紫河車五兩入神室中同前封固入爐
養火一年其火力與大丹同切楮汁為丸
如豆大每服一粒可點五金為寶

第十四轉紫金丹神化法

右紫河車粉入神室固濟入爐養火一年
取出楮汁為丸如麻子大又入神室固濟
養火四十九日取出包之入東流水浸四
十九日無灰酒下一粒

第十五轉河車證驗法

右紫河車四兩或半斤入鼎內次用黃舉
蓋令勻封固入爐養火一年足開鼎分五
種丹然後收抹復入鼎內養火七日服食
其丹始有五名一名龍虎二名神符三名
紫遊四名紫金丹五名金液小還丹

第十六轉分化五丹

右用節次養火一年諸丹了畢然後齋戒
沐浴醮謝天地開鼎取丹鼎上凝結如真
紅色者名曰龍虎丹服之白日飛昇神遊
紫府難冷成鳳犬食成龍鼎內片片如魚
鱗白光者名曰神符丹服之枯骨變形回
生起死鼎內淡紅似蓮花色者名曰紫遊
丹或紫色不變諸色名曰紫金丹或於四
邊皆成金色光者名曰金液小還丹以上

諸丹楮汁為丸如麻子大候乾以絹包入
東流水浸百日取出并花水下一粒至二
粒三粒至四粒乃為刺此丹精心密意立
見通靈服之一粒五臟骨髓皆成金色入
水入火不能侵害虎狼蛇虫悉皆奔懼諸
邪精怪遠避他方脫胎神化白日飛昇乃
無上至真之妙道

○ 庚道集卷之八

西蜀玉鼎真人九轉金丹

第一轉好硃砂兩以赤芍藥咬咀投酸米醋內煮五伏時仍用草末蜜拌勻勿過濕層層鋪蓋煮了硃砂入合封固養火七日足寒爐取出去草灰取硃砂再用芫花投酸醋煮三伏時如已伏火熾炭燒不動便作匱養硃砂如畧有氣饒山澤良十兩搗成珠子相間鋪蓋硃砂入合上用伏鹽捺頭封固入灰池養七日即真死成寶

第二轉以前匱養出硃砂為匱用前藥養硃砂五兩眼乾乳細入水中金細粉三錢真岩蜜搜拌作一餅絹扎定再以銀箔三兩重包之要十分緊密入前匱養七日取出其砂不脫胎色此硃方可轉製大藥若以此珠炷之即見寶點丹陽則換骨成至寶此珠炷之即見寶點丹陽則換骨成至寶洗淋即起芽子水中金乃銀母也

第三轉以第一轉養硃為匱山澤良打小合子作神室合子四邊留細孔以前匱入母砂砂安在合內頭轉硃合外為匱合內入

硃砂汞二兩埋合於匱中心固養七日開無汞星已凝再澆二兩再養七日汞起芽子取出合開看不要動又澆硃砂汞二兩又固養積芽子十餘兩取出沐浴華池法礪 硝 礪 青鹽 白礬

五件等分為末鋪銚底却將芽子鋪在藥上又以藥蓋頭以楮汁一碗米醋一升相和淋於藥上以蓋蓋之慢火煮熬乾了就封固蓋縫畧增少火養一時許取起冷開却沐浴

沐浴法 紫草 黃藥子 漢防已 白芨 各一兩為末用三碗水煎濃汁濾去滓將芽子於藥汁內煎數滾洗淨入銚慢火逼乾露天露一宿

第四轉沐浴出芽子搗碎為匱却以前銀合於內澆硃砂汞五兩安合子內固養三日取出其汞凝結矣再取出合看再入硃砂汞三兩又封又養三日取出其汞生起白玉笋積澆十餘兩為匱此芽笋白炷成至寶

第五轉以芽笋為匱却以雄二兩硃砂汞二兩同研為粉入前神室內埋養三日一次添汞一兩添至十兩數足二十八日又研又養不計日至漸化輕塵為此水不能濕火不能焚日當午時拋少許於青空化為

白雪漸漸昇天莫測高遠積此為匱

第六轉以前明窻塵為匱用金四兩硃砂汞半斤同研入神室內固養四十九日取出盡成金粉

第七轉以金粉為匱以硃四兩硃汞半斤同研入前神室固養四十九日足其砂汞盡成紫金粉

第八轉以養出紫金粉為匱以硃汞八兩雄四兩同研入神室固養四十九日足盡成紫磨金粉用楮汁為丸如麻子大每二粒

點汞一斤成紫磨精金

第九轉以前匱紫金還丹用生鐵一斤鎔成汁入前丹一粒入鍋作聲純成紫金此口訣從前至後並要硃砂中取汞雄要火候各二兩熟火須是火合三寸許頂火

葛仙翁長生九轉靈砂大丹

第一轉 汞^八 硫^二 炒青金頭了入水

火鼎煨昇研成塊用 硝 礪 青炆礬

黃藥子 雷丸 狼毒 木律 南星

五加皮 米醋煮三晝夜日足浴過又用

陳葉汁煮二日入母硃置養火直候色透

白方可作聖匾如未白再養七日一候直

候真死方止

第二轉真死靈砂十六兩作末生靈砂四兩

以硫黃膽礬青鹽白雪飛符貼身入窰調

勻逐塊哀上却以靈砂末內養七日取出

大火一炆成寶

第三轉以二轉靈砂不炆便用點丹陽每二

錢可點赤物一兩透白也傾槽內濕紙蓋

之雪白此乃驗靈砂良之法如入後轉者

不用

第四轉只用養靈砂匱頭養母砂依前法制

度靈砂一般七日成寶也

第五轉用二轉了靈砂一十六兩作匱養硃

砂四兩以金箔逐塊包裹養三七日取出

鹽精 石膽^{各一} 柳絮礬^兩 餅藥一

大碗煮乾前藥同入甘鍋又用一鍋將養

了硃一兩庚一兩炆作汁却以前藥甘鍋

入爐亦作汁以鈴鈴出硃庚汁投入藥鍋

內候清入措成寶則成二兩上色好庚也

第六轉用靈砂匱內養出硃砂不炆以雌雄

各二兩和勻入合內養火四十九日取出

以黃蠟為丸如雞頭大每丸可點山澤良

成庚一兩

第七轉用真死靈匱內養出靈砂一十六兩

作匱燒汞四兩養七日一開已成至寶直

候芽起滿合方可採取炆之成寶也養日

久成寒林玉樹

第八轉以寒林末二十四兩前養出硃砂十

二兩生硫一斤同研勻入合養七日取出

燒汞四兩養火三七日其芽皆黃色炆之

成庚也

第九轉造藥須擇吉日將八轉靈砂作一合

火候一日^一二日^二三日^三直加至十五

日出之寒爐沐浴十六日減一兩至一月

一日再起養三年則成大丹矣丹成乾汞

成金人若服之飛昇窰和一珠乳香湯下

雞犬服之立化龍鳳

葛仙翁寶硝秘法

硝不計多少用地黃汁芸薹草汁相和煮過

入鳳凰胎內又用崑崙紙糊一粒米厚又

用滑石末鋪蓋前胎殼上又用雲母數片

蓋頭白虎蓋上了固濟一秤火煨成五色

有紋妙不可言此硝作匱養靈砂硃砂粉

成寶更妙勝諸匱號曰太陽匱又曰純陽

匱

分胎見寶法 將伏火硝八兩打碎研作粗

末入合內作匱養諸藥金石

辰砂二兩以銀箔裹之外用崑崙紙一重

入匱內養卯酉火半斤三日真死其色不

改銀箔不折可糝汞為寶

雄黃二兩以庚箔裹之如前入匱養火六

兩五日真死其色不改可點銀為十分庚

雌黃二兩如前養火點銀成庚七分色陽

候二兩先用崑崙紙裹之次用米醋調石

中黃再裹之陰乾一宿次日入匱火六兩
養三日真死其色如朱紅透徹可煇感
悉砂并草砂不退爐

粉霜二兩銀箔裹之外用崑崙紙一重包
之入匱四兩火養三日真死其粉轉加堅

硬銀箔不折可點赤頑成白有千變萬化
信二兩崑崙紙裹之一二重入匱養火一
日死此亦不脫胎色其信可點銅

石膽二兩金箔裹之如前崑崙紙又裹六
兩火養三日自然真死其色如赤金可點

銀成八分庚
○ 礪礪硝礬以箔包養死但只用崑崙紙裹
一重入匱斟酌養火五日自然真死胎色
不脫

九轉十六變靈砂大丹

一轉船上硫黃半斤打成塊子馬蹄香虎耳

草各半斤河水二斗煮七伏時

汞半斤用川椒芫花根各四兩同煮七伏

時將新鐵銚一枚先下硫二兩化開下汞

八兩炒成砂子研勻入水火鼎固以五斤

火打三日三夜

二轉將一轉硫汞打成靈砂再入硫二兩下

銚鎔化下一轉砂炒入鼎五斤火打一日

三斤火打一日二斤火打一日

三轉將二轉砂入硫一兩銚內化下砂炒入

鼎五斤火打一日三斤火打一日一斤火

打一日

四轉將三轉砂入硫一兩炒入鼎五斤火打

一日二斤火打一日一斤火打一日

五轉將四轉砂入硫七錢半炒入鼎五斤火

打一日一斤火打一日半斤火打一日

六轉將五轉砂入硫半兩炒入鼎五斤火打

一日一斤火打一日半斤火打一日

七轉將六轉砂研入生硃砂一兩同研炒入

鼎三斤火打一日一斤火打一日半斤火

打一日

八轉將七轉砂入生硃砂一兩同研炒入鼎

五斤火打一日一斤火打一日半斤火打

一日

九轉將前已成砂子却用好銀一斤溶作珠

養砂子在內入合固灰池內三兩火養七
日取出沐浴却以此砂養新砂成寶變化
無窮以丹一粒繫之鶴頂令善射者射之
經日不中故曰靈砂以此治病如風捲浮
雲有起死回生返老還童之妙其驗不可
盡述

一變 汞一斤用青礬礬白礬各三兩青
鹽白鹽各二兩硝一兩同研用米醋一斗
煮三日沐浴淨

○ 船上硫黃用馬蹄香魚鱉草煮三日將鐵
銚內溶化硫二兩入汞八兩同炒成砂入

鼎五斤火打一日二斤火打一日半斤火
打一日取出作塊以松黃灰汁煮一伏時

洗淨以蜜滾銀箔貼身入前銀珠匱內養
七月初日二兩火二日至四日三兩五日

至七日四兩火足

二變將前九轉大丹母作小塊子先以一半
入合內以前養出新砂子在內鋪之上却

以丹母一半蓋之固入灰池養七月初二
兩次三兩次四兩次五兩足取出如此養

砂七次共得一十四兩丹頭各自收起却用朝生草煮一日

三變用第三次養出新砂子鐵臼內搗碎成末用崑崙紙包一重却用地丁花巴豆草麻肉為膏子裹住砂子坐合內固濟入爐

用火半秤煨一宿冷取出一片如玉乃至寶再打碎作匱子

四變將前煨出玉片砂子作塊以粉霜硃砂硃砂等分為末以蜜滾砂子以此末貼身滾之以崑崙紙包以裁蓮在前於聖無知匱內灰池內養七日四兩火日體成實此丹七次方足收起

五變將前養出白體匱子却將在鼎內鋪下上傾汞二兩固濟下入灰池用火二兩至三兩養七日取開又澆汞二兩又養七日又澆二兩再養七日又澆汞二兩養七日共二十八日再入汞三兩陰火四次二十八日第四次却入四兩陰火六兩第四次共二十八日又澆五兩汞六兩火四次二十八日足

六變將前養出玉笋不可損壞再入花銀盒子內坐成火爐上陰火五兩澆汞五兩三日一次用三無盡只管澆之後起如瓊林玉樹形如此頭紅色如珊瑚之狀炷之成寶

七變將前玉笋二兩研細先入一半在鼎內次以雄黃雌黃硫黃硃砂各一兩同研入在鼎內却以玉笋末一半蓋之固濟伏陰火一斤養三日取出作一塊如金打碎四兩入硃砂一兩溫之七日四兩火也取下炷之成上色紫磨金第二次養硃砂二兩七日火四兩也

八變將前養出硃砂八兩澆汞二兩陰火四兩四正火四兩養七日成寶每七日一次澆汞展轉無窮到此切宜量福力為之九變將硃半斤入銚溶化下汞二兩同炒黑色再研末前七變三黃末鋪蓋固濟四兩火養三日六兩火養四日澆汞四兩成上等山澤白寶如此節節澆之七日火也四十九日足

十變將前九變丹頭研末先用鐵銚一枚安汞五兩下面用火半斤却以丹末三錢裹之以蓋封定濕紙固封候蟬聲住火一煨成五兩山澤至寶

十一變將九變玉末一兩第十變膠制汞一兩合研為末以紅銀一斤溶化投此末一兩化成白體至寶

十二變用七變三黃一兩第六變硃砂一兩第十變汞牙一兩和合一餅入鼎溫養七日收起却以銚內以汞五兩入前養出四神二錢以蓋覆之下以火半斤候蟬聲起加火一煨成上色紫昌至寶

十三變用九變汞硫五兩加上色雄雌硫硃砂各一兩同研入合子內固濟入爐養火三七日足日用二兩火夜用四兩火取出點化五金八石成至寶十四變將前制出三黃四兩作匱養上等硃砂二兩三七日初二兩火次三兩火次四兩足取出硃砂與三黃和研作末露水元如黃豆大以長流水下可延壽百年長生

不老走如奔馬

十五變將前養出硃砂脫出成金鑄就神鼎一枚可容藥物又鑄鐵鼎一枚以雲母曹青水晶中英石鉛丹以楮汁和泥托在大鼎內內安神室方擇高原福地造庵結壇

修煉大丹

十六變用十四變三黃汞二斤二八靈砂三斤混合研勻搗三萬杵入在神鼎內封固再入大鐵鼎內封固口縫令密次以六一泥固濟安灰池或天地爐內上水下火鼎相合五斤火養一月三斤火養一月二斤火養一月五斤火養十日共一百日取出入地理之出火氣一年次懸井水中百日取出研三萬杵為粉以甘露水為丸如菽豆大再入神室內養火七日四兩火也養足取出與一粒雞食之化風飛去犬一粒化為龍飛去以此丹祭謝天地北斗將一分棄於名山大川然後可服之成真仙也非有福力不能到此戒慎之焉如人服却以金甘露汁浸一月三次搗倒去火毒然

後服之直造仙階務在周貧濟度世人可也修煉之際每一變皆可服餌但不若能至九轉十六變成成功妙用真是仙材功在堅心勤力修持為妙末有不達也

外丹

取銀末作匱法 將銀拍成箔用醋蒸過用碗末揀次以水田草五七葉蓋之固濟口縫以火煨令通赤放冷取出以成粉矣
硃砂法 好硃砂一兩以硃砂各一分研半分右用醋和漿水於磁石器內煮三晝夜如醋耗常於火畔別用一器煖醋逐旋添之三日足取出用溫湯淨洗量度藥多少用合大小固濟將銀末先鋪一重裁盡硃砂了以蜜調蛤粉固口縫候乾安灰池內頂上灰可厚一指初用火一兩半養三日次添二兩火養七日次添三兩火養至二十日次又添火至四十兩養四十九日取出火上燒直候伏火為度方可用若要出銀用鉛池煎之如要增匱不用銀末依前裁鋪養養火增一日于午下火須是依時行之

三聖法亦名小九轉

硃砂好者兩 硫兩 汞兩
將三味同研一日極細不見汞入合子內按實用佛耳草並也生者一兩搗入鹽一錢更用研杵成塗合蓋內即用蓋藥合子外以石脂聖無知神聖醋炭灰此同杵為泥封固合口了却卜一吉地坑深潤一尺二寸以釘釘入定住火門却以熱醋用炭灰二錢攪醋於坑子內外解穢了方安下合子定了杵羅細炭灰覆之沒合子厚一指許上面別鋪炭灰厚五寸許用火于後第一日斤第二日斤第三日斤第四日斤炭火煨一日盡佳直待冷定第六日取出開看其砂如血點似鏡面也
右件辰砂一兩研用極細用紙帖安合內蓋子上換葉一如前法固濟火候所有三五六七度一一如初固濟火候一同第八次取出合子內研細再投藥如後
硝石 硃砂 白礬 青鹽 柳絮礬 礬六味各一錢與上藥同研細入合捏實上

面更鋪研細硫一兩蓋合編所有蓋合藥并固濟一如上法同用火法于後

四兩養七日半斤養七日一餉養七日了將一秤火煨了待冷取出其硫在上不與藥相合輕以匙挑之令出別處不用相和

硃藥則將前煨了本藥研細入前煨了硃一兩同研細入合固濟其火候亦如前第八次一同亦用火一秤煨盡為度取出研細分作三分

一分用紅米飯丸如一錢重陰用之一錢一丸可乾汞十兩入甘鍋內下以半斤熟火逼之似微煙起碎前藥一丸摻在上即時鈴熟火一條橫在鍋口上其汞奔走作聲直候聲絕簇火三斤一煨通紅欵欵傾入池坑內以濕紙蓋之取出分毫不折

一分入好葉子雌黃好膽礬各一兩同研合和了入合內依前法固濟入灰池內用火三斤養三日畢再以二秤火煨盡令冷取出研細一兩藥分作十處每一錢可乾汞十兩作上色庚辛之物也

一分入粉霜一兩滾研細入盒子內固濟火候如前法一同二秤火煨令紅待冷取出細研一兩分作十處每一錢可縮賀十兩成寶也

脫胎芽子 伏火丹砂一兩入黃整澆汞一兩頂火三兩寅午戌抽換養三時時汞已伏狀如玉笋再澆再養一如前法可摘堅而老者用之謂之脫胎芽子如此四次歷十二日即可轉澆也

考異

離母芽子 轉澆用脫胎芽子五兩澆汞四兩頂火四兩養三時時下水鼎如此六次歷十八日復得二十四兩自然成片塊前後不相粘謂之離母芽子過華池沐浴露一宿然後可用其脫胎芽子青翠堅如石

華池法 用硫黃硃砂蓬砂青鹽更添醇酒一升他皆同

天產黃芽

丹砂 石膽 五倍子 右三味同碾羅為細末米醋潤丹砂就其

中裏纏作衣令勻厚重頭金砂子厚裹用包指法米醋一斗青鹽一兩懸煮令乾每丹砂一兩脫胎芽子細末三兩覆藉入黃整伏火鹽蓋頭封口頂火一兩寅午戌抽換養七時時竟取鹽已化盡撥取丹砂剝去金砂子洗淨丹砂通赤如金勿鎔每一兩入汞五兩同乳勻納神室坐黃整內封口固濟火半斤煨火盡已半乾更加火一斤火盡寒取其汞已乾狀如金笋謂之天產黃芽又謂之白馬芽又謂之真鉛其丹砂飛在神室頂上如蜂窠而輕真紫河車也任用每天產黃芽一兩入汞三兩頂火四兩卯酉抽換養一小時時汞已乾每乾汞三兩入丹砂或靈砂同乳勻細窠鐵合內澆汞汞不枯竭

造紫金白雪 紫粉二 汞 硫黃各一 三味同乳不見星無聲為度納太乙天宮坐黃整內頂火二兩卯酉抽換養五時時竟入汞一兩再養如前法增汞至十兩取則丹體散色如金每一錢製汞五兩成紫

造紫金白雪 紫粉二 汞 硫黃各一 三味同乳不見星無聲為度納太乙天宮坐黃整內頂火二兩卯酉抽換養五時時竟入汞一兩再養如前法增汞至十兩取則丹體散色如金每一錢製汞五兩成紫

則丹體散色如金每一錢製汞五兩成紫

金此力與大丹同。雖少許在空中化為白
雪。漸漸高遠。莫測其際。焙打作起筋用之。
如遇毒藥其毒即四散。開去未醋煉紫粉
五兩。製作合子。候乾納汞三兩。坐黃堊內
封口。又火養一晷時即乾。

丹砂雄黃雌黃各一兩。同乳勻細納黃堊
紫粉二兩。蓋頭封口。固濟頂火二兩。卯酉
抽換養一十兩。晷時取乳細措汁九如菜
豆大。每一元煎汞五兩。立乾以四神四兩
覆藉丹砂三兩。頂火二兩。養七晷時取乳
細措汁九如菜豆大。可以起死。紫粉半斤。
汞一斤。同乳不見星。為度。納黃堊封口。固
濟頂火四兩。養一晷時。點五金成寶。紫河
車丹砂各一兩。雄黃四兩。同乳勻細納鐵
合。封固頂火二兩。卯酉抽換養四十九日。
竟汞一兩。同乳勻細頂火五兩。卯酉抽換
養五晷時。竟澆汞五兩。火候如前法。汞乾
皆成金。澆養不竭。謂之仙人金。谷子種玉
田術。
紫河車丹砂各一兩。雄黃四兩。同乳勻細

納鐵合。封固頂火二兩。卯酉抽換養四十
九晷時。竟汞一兩。同乳不見星。為度。頂火
二兩。養七晷時。加汞再養一晷。皆如前法。
候加至汞一斤。取色如紫金。璀璨乳細措
汁九如麻子大。每一九製汞一斤。成紫金。

紫河車一兩。覆藉雄黃一兩。納太一天宮
實黃堊內。頂火二兩。養三晷時。取雄黃乳
細。每半兩於鐵鉢內。撓汞十兩。如常法。候
聲絕。更養一晷時。漸逼令紅徹。成紫金。
紫河車四兩。汞半斤。同乳不見星。為度。納
鐵合。封固頂火二兩。養四十九晷時。竟乳
細。再養一年。穀汁九如麻子大。每一九製
汞一斤。成紫金。
白金砂汞各五兩。結成砂子。以黃白金精
覆藉入黃堊。頂火一兩。半卯酉抽換養七
晷時。成名寶。分作二分。以一分對汞。結
砂子。一一皆如前法。竟又分又結。又養如
此。九轉可點五金。
寶筭以汞澆養。其火候爐鼎之制。溫養用
養丹頭法。澆至十次。寶筭力竭。可銘作銀

亦謂之仙人金。谷子種玉田術。
寶筭所生芽子。乳細覆藉丹砂五兩。納黃
堊。頂火五兩。養五晷時。竟取不奪胎色。以
生丹砂等。其多寡同乳勻細。納太一天宮
內。實黃堊中。文火養二十一晷時。竟丹體
散色如金。名赤石丹。砂用以作明窻。塵尤
奇事也。

白馬牙變轉法。黃金八兩。甘鍋內。氣火鎔
焰。硝撮令淨。白馬牙乳細。逐一刀圭抄入
汁內。自然鎔化。以盡為度。候澄清。鉗甘鍋
坐灰中。極寒打破。自然分胎。名黃芽。
黃芽丹砂等分。同乳細納甘鍋內。只可七
分。滿瓦陀子。蓋口。氣火鎔成汁。鉗實灰中。
極寒打破。自然分胎。丹砂已伏色如爛銀。
斫作博戲大絹。裹懸於砂鉢內。青鹽石腦
油。酸石榴皮。右三味等分。投漿水。煮一晷
時。沸湯洗淨。四十五過去。盡藥氣。焙乾。每
一斤。汞四兩。同乳不見星。為度。納黃堊。封
固。候乾。坐平地。灰塚。生熟炭五斤。圍煨。火
盡。寒取汞。皆入丹砂骨髓。與之俱化。分毫

不折謂之真伏火銀色丹砂

銀色丹砂二十兩乳細以八兩鋪黃墊底丹砂十兩以銀末作衣密排在中央以銀色丹砂十二兩蓋頭築捺平實封固頂火四五兩養七時時竟火三二斤煨火盡寒

取其色丹砂入匱者長生愈久愈靈其丹砂黑如鐵千回萬遍煨煉皆成金汁精鬼不動分毫不折謂之鐵色丹砂推如兔矢大以點五金

銅鑰石黑鉛白鐵鐵各一兩鎔成汁以鐵色丹砂七錢點之熾炭攪勻候清良久鉗寘灰中寒打破其丹砂在上粒粒不動其五金在下成雪花汞銀其色點丹砂力已慢只可乳細作紅荔枝銀外匱

丹砂如帝珠子大者三七砂子裹之崑崙紙絹而重裹之白礬朝生暮落花投流水煮一日取剪裁令齊淨經點鐵色丹砂乳細七錢密煉成劑再裹之崑崙紙兩重裹定煉既固濟候乾炭四斤就地圍定熱火三斤簇煨紅徹翻轉毯再簇餘火候火消

及八分去火寒取砂子丹砂皆成至實謂之紅荔枝鐵色丹砂更不動亦不折但力又慢聚及一斤入汞四兩同乳不見星為度納黃墊封固候乾穩坐平地濕灰塚之炭五斤半生半熟圍簇火盡寒取分毫不折作砂子長生匱

三七砂子十兩分作十九棕櫚寬裹白礬朝生暮落花投流水懸煮一日長生匱八兩鋪黃墊底勻排砂子於上以十二兩蓋頭築捺平實封固頂火四兩養七時時火三斤煨紅徹去火寒取砂子盡伏匱不動如經久砂子可自二八一九也以漸至莪蓮至澆汞至糝製其匱顏色漸黃始信丹砂之功異於八石

長生匱丹砂二十兩雄黃雌黃各二兩黃礬 石膽 柳絮礬 蒲桃青 石脂 雄黃 雌黃 黃礬 皂礬 石礫 青鹽 代赭石 柳絮礬 右九味秤同乳勻細投米醋中懸煮二時

時竟取焙乾納黃墊封固候乾火五斤就地煨火盡寒取去輕浮者乳細作匱養金砂子一一皆如養銀砂子法匱經久可養丹砂亦如養砂子顆顆透骨名金丹拱金鎔過成金然金砂子及丹砂皆須九味醋中煮一昨時方可養九味醋可留久用如竭增醋可也

治大麻癩風藥感應大風丸 九五 當歸兩 全蝎兩 大風子斤 章腦兩 水銀 防風 何首烏 羌活 鐵各五 白芨 白芷 乳香 蒼朮 各三 大黃 熟酒製 甘草 陳皮 各一 麝香 不拘或一詩云 歸全風腦一般般水防何活五錢乾芫芷 乳蒼三分足黃甘陳麝不俱全

右件糯米糊為丸如桐子大每服二十九空心白湯送下宜食粥飯忌鍋底蘿蔔頭山藥地宜棗子柿花黃瓜西瓜東瓜生瓜藕菱甘蔗茄子糖白魚海中魚黃白海月瓊枝餘外者皆不可食再發不治好酒

可食忌房事

庚道集卷之九

太上混元真錄

川一

老君在殷周之時或出或處凡經二百餘載
焉每以心為無心以身為無身以太虛為上
存真為寶歷思天門之興浮遊八荒之表呼
吸生氣與神相保無小無大無醜無好榮祿
代光視如芻草是故以無心之心無身之身
包襄天地養育萬物也夫心非心者大也身
非身者廣也凡此數者不可勝也取之於無
事故能以道豐國和柔百姓所以成康之際
天下安寧刑錯不用康王崩太子瑕立是為
昭王是時太上復命老君開化西域天竺維
衛大秦安息罽賓諸國以八天隱文授於昭
王昭王自謂居自然之運代五帝之氣錯綜
陰陽之理不崇天文老君知周之衰乃收天
文因而退官歸居故里於是隱避閑居欲往
流沙其時天西北有絕滅之國去崑崙山九
十萬里國名長引其國中人身長四尺壽
八千歲皆有道德欲往從之言歸崑崙到無
極元年歲在癸丑五月壬午乃爰駕青牛馭
羣音反車去周西度焉其時王道微缺政教不

行故牽成叔老君頌曰
深哉李氏 誕此聖安 研精玄奧 幽讚神微
抱質懷素 蘊寶藏暉 述而好古 儀聖作師
周衰道廢 厥猷匪宣 龍潛初九 抗志浩然
於邈遐風 徽音永傳

薛道衡亦云

小茲五嶽 隘此九州 逝將高蹈 超然遠遊
青牛已駕 紫氣先浮 玄門洞啓 神化潛流
論曰竊按經史周秦以前帝王諸侯並無
年號皆云元年二年而已近至漢文始立
中元後元武帝之時方號元光元朔今據
太玄經及節解內解文始內傳道德經序
並云老君以上皇元年丁卯下為周師到
無極元年癸丑去周西度者此乃鬼谷子
郭子張天師葛仙公等引諸天年號以配
人間時代者也自非得道真仙孰能洞究
之焉亦如開皇赤明朱靈上和等號固非
流俗所知矣或云去周西度者此正言去
周官而歸然後潛度函關非謂仕周之日
便即公然西適也是時周居豐鎬關在其

東故文始內傳云法有聖人經過京邑故掃路燒香以俟天真入境是也若言周在關東便是天真出境何謂入境歟由是而論尤明老君發自瀨鄉而來信矣或云見周衰者謂屬昭王政化微缺之時也而諸經論或云幽厲平敬之時西度者斯並穿鑿誤之深矣

是時老君浮紫氣乘青牛車薄版為隆穹從無極先生鬼谷先生北郭先生西邁道經函谷關其關在陝州桃林縣南一十二里有故關墟是也關令姓尹名喜字公文其父避紂。淫亂乃潛遊秦州天水因遂家焉其先積德累仁流慶所萃而乃誕焉母氏曾晝寢夢天降電流繞其身見有長人語令嚙之既覺口有盈味及生時雙光若日飛遊其側室內皆明良久不知所在其家堂陸地自生蓮華光色鮮盛及誕眼有日精姿形長雅垂臂下膝堂堂然有天人貌少好學墳索易善於天文祕緯仰觀俯察莫不洞徹雖鬼神無以匿其情狀大度瑰然不修俗禮榮感不形於色

懷道遠遊有遠遊之志其後果歷涉山水考詳川谷曠言此地知必成真乃結草為樓精思至道康王聞之拜為大夫以其因樓觀望故號此宅為樓觀今之雍州終南山陰盤屋縣神就鄉聞仙里中有草樓廟壇仁祠靈宇歷代崇護于今尚在時關令務行陰德不求聞達而逸警遐宣京師美之乃入侍東宮賓友至昭王時瞻見東方紫氣西邁知有聖人當度乃求出為函谷關令以物色而遮之曰夫陽數盡九星宿值今歲月並王復九十日之外法應有聖人經過京邑至期乃齋戒念真使掃路四十里夫道燒香以俟天真入境其時先教關卒孫景云若有異服古人之狀乘青牛薄版車勿聽過關其年癸丑七月十二日甲子果遇老君乘白輿駕青牛而至關

關吏曰明府有教願大人少留神吏便入白曰適有一老公丈人之狀乘青牛車從東來求度西關喜曰諾道今來矣我得見聖人矣即帶印綬出迎設弟子之禮而邀焉曰願大人暫枉神駕老君謝曰吾貧賤老翁耳居在關東田在關西欲往取薪何故見留幸相聽度吾無道德子焉執敬若斯謬亦甚矣老君故謙辭聊復試之未肯以前此一試也喜復稽首曰大人豈取薪願暫留神駕老君又曰聞道竺乾有古先生善入無為不終不始永存綿綿是以昇就道經歷關或云吾聞大秦有古先生其道無為故往觀焉路由於此何矣留耶此二試也喜又曰今觀大人之狀聖安超絕乃天上極尊何遠夷之有可往觀乎願不感言少垂哀愍老君又曰子見何祥乃能知之此三試也喜答曰往冬十月天里之星西行過昴今之朝向融風三至東南真氣狀如龍蛇而西渡漢此真人之徵也喜少好讀墳易及仰觀天文俯察地理風雲之應未嘗不驗前望見紫氣西邁夫陽數極九復九十日當有聖人微服乘青牛薄版車從東來度自爾已來夙夜存思夢想真人有日久矣今觀大人容貌瑰然聖姿超代喜自少及長未嘗所見以喜所知君豈非上古真人者乎老君三試之皆過乃怡然笑曰吾知子念道

故來相試子有神通之明當得度代也或云老君乃憐然吐舌曰善哉子之知吾吾亦知子矣如此三反覆然後從喜而前故四皓曰觀老氏與尹生豈不敬悟先機耶而照執謙辭者欲教代耳關令於是設坐官舍行弟子之禮北面而事之命作名廚盛饌以進老君焉老君復試其慈捨之心時有債客姓徐名甲日雇錢一百先與約語須吾行達西海大秦安息國歸以黃金頓備錢限甲既見老君方欲遠遊疑遂不還其直因美女誘之乃舉辭詣關令訟老君求錢老君謂甲曰汝隨我已二百餘歲應還七百二十萬錢汝命早應死所以常生至今賴我太玄生符在身耳言畢見太玄生符飛從甲口出還老君前文字新明甲已成一聚白骨喜見甲違心便死有意慈之復欲觀老君能起死人不同曰善當代還此直即具錢未曰伏願大人赦甲往罪賜其更生老君慈喜慈捨曰善復以向符投其枯骨甲即還生如故老君曰吾不責汝汝負本約而道自去汝故致死耳今還汝錢矣

因乃禮遣之老君既二三試關令皆度知其必得道乃停關下有餘日焉

關令稽首曰晚生淺識耳目滓滯迷惑代俗沈淪聲色今見聖人如聾得聽如盲得視投身委命願聞大道焉老君曰微哉子之問也

夫大道守真三品為則以一為度以正為德也又問曰道有三品要得昇仙其以何行乎老君曰以一為數子能知一萬事畢閉塞情欲入與室鍊金食氣為第一子能知之守莫失喜於是踊躍稽首問曰鍊金奈何曰神方也自玄元清虛莫不由金符而得道履九幽而入杳冥上下虛無因神明而俱升喜復稽首曰願聞之老君於是授喜太清八符經太清觀天經九都經神丹經金液經及八鍊九轉還丹伏火之訣焉其方曰金液還丹仙華流高飛雲翔登天丘赤黃之物成須臾當得雄雌紛亂珠可以騰變致行廚雲入玉女我為夫出入無間天同符其精凝霜善沈浮汝其震驚必來游九丹曰第一曰丹華第二曰神符第三曰神丹第四曰還丹第五曰餌丹

第六曰鍊丹第七曰柔丹第八曰伏丹第九曰寒丹又歌曰圓三五寸一分口四八兩寸脣長二尺厚薄均腹三齊坐垂濕陰在上陽下奔首尾武中間文始七十終三句內二百善調勻陰火白黃芽鉛兩液聚輔翼人子處宮得安存來去遊不出門漸成大性精純即歸一還本原至一周甚殷勤密防護莫迷昏途路遠甚幽玄若達此會乾坤子午治淨魄魂得長壽入仙村樂道者尋其文諦思之勿須論

夫水銀硝砂液珠以作神丹服一刀圭飛昇天宮身堅食氣乃得神仙汝當欲神仙當先服還丹金液乃存其神即時昇仙上為真人汝不服還丹金液虛自苦耳為寒濕風濕鬼氣所擊司命不能救也道之如此可不勉哉汝善濕衣少食適體守虛虛無自然鬼亦不能殺也年壽盡竟即自死耳何以言之以其不堅無神故也譬猶萬物之生非欲故求死但自老朽枯槁腐死耳人亦如此矣吾以此喻汝汝自努力存神作丹早自防衛得此道

者長生不死役鬼使神苟非其人萬金不傳不得以示愚人。口是心非不信之人令誣毀神道。益于之過度。世在已無鬼神也。嗟乎行屍雖富有萬物。貴為天王而快意從欲。不滿百年成一器之土。甚可哀哉。合作神丹若須更耳一成。便仙與天相畢。忠心所欲樂何央手。關令稽首又問曰。食氣如何。老君曰。食氣固精。受明玄經。生道要妙。出幽入冥。上固雲門。下固靈根。如雲無足水之無根。元氣混沌。變化太清。審而握之。久久自靈。知之甚易行之甚難矣。夫修生之人。故德以形為車。道以氣為馬。魂以精為根。魄以目為戶。形動德散。氣越道板。精消魂損。目動魄亂。是以聖人靜形閉氣。畜精愛視。道德虛疑。魂魄固守。形一神萬。道乃成就。道成變化。臨危不懼。子能修之。得道大要。夫生不再來。故導之以氣也。寶氣則得道。得道則長久。神者精也。寶精則神明。神明則長生氣行之。則為道也。精存之則為寶也。行氣一名鍊氣。一名長息。法正偃卧。握

固漱口。嚥之三四行。氣鼻但內氣口。但出氣徐縮鼻引之。莫極滿滿則難還。初為之時。人五息已一息可吐也。每口吐氣欲止。輒一吐之。安其身和其氣。無與息事。若不和且止。和乃為之。當守之勿倦。氣至形安。鼻息和則清氣來。至自覺形熱。熱則汗出。且勿起。安養務欲久久。則三蟲自去。意想分明也。常以夜半雞鳴。祝曰。東方青牙服食青牙。飲以朝華。三燕止。南方朱丹服食朱丹。飲以丹池。三燕止。中央之野。仰太山。服元氣。飲以醴泉。三燕止。西方明石服食明石。飲以靈液。三燕止。北方玄滋服食玄滋。飲以玉飴。三燕止。如此三十日。三蟲皆死。正神正氣自安定。伏尸不復還。心中子自仙矣。於是為作玉曆中經三篇。五十五章。本在上皇藏之金匱玉曆。箇中今將付爾。慎勿妄傳。其要曰。養生之術。絕俗事。約歸清淨。養元氣。和積善。神還反生。審欲修道。守自然。慎無導引。勞爾形。辟穀不食。餓于精。六甲陰陽。勿擾傾心。狂意亂神。去身枯骨。獨立歸黃泉。靜處冥室。養爾神精。熟思之道。自

然故據神記

論曰。其三篇乃元氣之祖。酌自然之和。其要在於抱一而無離矣。一日之道。朝飽暮飢。一月之道。不失盛衰。一歲之道。夏瘦冬肥。百歲之道。節穀食。聚千歲之道。獨男無女。是謂長生。久視道。莫有數矣。次授自然。經歷藏經及黃庭經。內秘嚥氣吞精存真。固齡之道。關令受畢。因各秘而內修焉。關令又稽首曰。敢問大道如何。老君曰。子骨相應。真眼有日光。項負圓耀。五藏有文。面有七星。上象天文。下順地理。莫不備足。故寄慧鍊神。挺生末劫。當為真人之長也。此由先代行善故也。吾今傳子大道上。可以舉身昇遐。度世不死。不生至真。無上欲教化。隨意自在。度人無量。代中可以為國王之師。下可安身全家救護。天人命終。受化更生。福祿久久。咸使入道。反自然也。爾豈不願奉之乎。稽首曰。今聞至道。豁然已歷萬劫。而更生誠宿命之遇也。願天尊大人賜為我著書說大道之意。喜得奉而修焉。老君曰。汝應為此宛利天

下素賢世界傳弘大道子神仙者矣善於是
退官託疾以其年十二月二十五日邀歸本
第至二十八日受五千文於斯地矣今之樓
觀即尹大夫關令故宅焉其望氣草樓及老
君所乘車今猶在矚老君曰道德經正文有
五千言然其中配讚語勢凡二篇有五千餘
言也故史記曰老子為關令說五千餘言申
道德之意是也夫道因言以明無言因形以
觀無形故凡書不盡言言不盡意夫聖人之
意則冥符大道之心乎大道何心哉以天人
之心為心吾此經淳真表裏洞虛彌綸十方
廣大周備天地及萬物生乎其中散則為無
形見則有文章故聖人體而則之意可見矣
大道之化可觀矣因象以見無象因形以觀
無形此經可以觀上古之始則可知矣自然
有三萬六千威神侍衛經文天地兩儀象此
二篇大包天地細入毫端八十一章當九州
四海天地之數備矣故能藏巖崑於黍米也
此經可以靜祈難以言辯矣喜禮拜受言畢
曰弟子雖不敏請事斯語矣夫五千文宣道

德之原精進研之則聲參太極高上遙唱諸
天歡樂則攜挈玄人靜思祈真則眾妙感會
內觀形影則神氣長存體洽道德則萬神震
伏禍滅九幽福生十方安國寧家孰能知乎
無為之文污之不辱飾之不榮擾之不濁澄
之不清自然也應道而見傳告無窮常者也
末代之人以道德經為儒談之書了無復尊
恭之禮大謬之甚也此經本出太上虛無之
宮諸經之祖宗上以洞明大道下以敷弘代
教不可思而議也辯而詰也太上眾真誦詠
不輟其況凡人乎道士乎

關令又稽首曰道德二篇法象天地將欲內
修其理如何老君曰夫道者虛無自然德者
不處成功修之者昇天位為真人長生不死
上古所重也關令叩頭曰死罪死罪喜雖小
鄙貪慕神仙乞授一言得以生活老君曰善
乃為注五千文次第解以授之焉其要曰
道者謂泥丸也名者謂脾也母者謂丹田也
泥丸者天德也理在頭中紫氣降下下至
丹田脾者中黃太一也黃氣徘徊理中宮其

神太白守之中有神一不可不思丹田者玄
牝也却著脊脊居下元中夜半之時一氣下
降周旋三宮妙謂守虛無也異名謂精也一
曰精二曰汗三曰液四曰血五曰涕六曰唾
故曰異名玄之又玄謂左右腎也眾妙之門
人死氣絕於口故曰眾妙之門夫朝食其美
暮為屎故曰惡也人行道將以備死故曰不
善朝為善功暮為惡故曰斯不善已有無相
生謂口與腹也難易相成精與氣也長短相
形肝與肺也高下相傾心與腎也音聲相和
口與耳腸與胃也先後相隨兩足也無為之
事謂守自然也萬物作焉謂六甲錯身也不
去謂道一行於形中不行則形死次謂心行
一心神赤赤氣生五色過幽關入明堂上至
絳宮華蓋之下向窮關入紫宮故曰尚賢年
少之時氣脈充盛精神備具自謂常生及至
身老神明皆去故曰難得之貨虛其心謂無
所思實其腹謂常閉氣強其骨謂不洩精則
上下氣通身體之中無不理矣其例略如此
也老君曰吾道甚深不可妄傳生道入復神

明皆存百節關孔六甲相連徘徊身中錯綜無端胎息守中上與天連名曰大道行之立仙上昇太清拜為真人關令稽首曰喜受命矣天道甚重不敢洩言思惟道君哀愍元元老君又曰欲傳吾道德經及節解者當以甲子之日以金錢九千五綵各一匹作四分出黃壇歃丹為約上告皇靈以天地為信日月為盟子傳吾文勿妄示人傳不得人殃及其身身死名滅下流子孫可不慎焉吾道虛無自然玄靜守一非代庸庸之人所當見聞子欲長生務入深山節食服氣存道念無令形體不死萬代長存關令跪受遂得長生之道焉或云殺白馬以為誓者蓋偽文今非取限也

關令又稽首曰大道微妙自然深遠特希開悟耳老君乃於關令宅南望氣臺上說道德經其要曰告子道要云道自然行者能得聞者能言知者不言言者不知所以言者以音聲相聞是以故談以言相然不知道者以言相煩不聞不言不知所由然譬如知音者識音以弦心知其音口不能傳道深微妙知者不言識音聲悲抑音內推心令口言言者不知夫道象無形端恍惚若亡存譬如種木未生時不見枝葉根合會地水火風四氣時往緣氣為生者地聚合疑稍堅數榮條達新味異行不等甜苦酸鹹辛氣行有多少強弱果不均同出異名色各自生意因從是異性行而有受形神合養陰陽道隨所倚為親生道非一類一切人非人本出於虛無感激生精神譬如起音者撥弦手動傳宮商角徵羽口氣呼吸元身口意為本道出上首先本靜在虛淨故曰道自然俱出於太素虛無之始端髣髴之精光微妙之上玄譬如萬丈坑下有淡流泉視之甚濁微微見底亦難窈窕而冥冥不知所由然亦如終者去不見其靈魂淳陰共和合陽不能顯分過往與甫來視譬以見前尚不能了理安能知亡存譬如瘖病者不能傳人言為龜彈宮商其人豈能聞才辯有其智受教如語傳自謂通其辭情猥不能宣是故失生本焉能知道原告子生道本示

子之自然至乎萬物生情行相結連如壞復成如滅復生以成五行陰與陽并展轉變化遂為物精吾思是道本出窈冥愚不別知自謂適生子無道眼安知生靈偽道養形真道養神神真通道能亡能存神能飛形并復移山形為灰土其可識焉耳目聲色為子留恁鼻口所喜香味是冤身為惱本痛痒寒溫意為形思愁憂煩吾拘於身知為大患觀古視今誰存形完吾尚白首衰老孰年吾本棄俗厭離世間抱元守一過度神仙子未能守但坐榮官子能不動神靈得安子能捐欲舉事能全子能無為知子志堅今為子說靈見數陳散解剖判真偽列分子當諦受重道殷勤道為明出經為學先授與能行不擇富貧教化與樂非有疏親學不得明師焉能解疑難吾道如毫毛誰當能明分上代始已來所更如沙塵動則有載劫自唯甚苦勤吾學無所學乃能明自然道言微深子未能別撮取於略慎誠勿失先捐諸欲莫令意逸閑居靜處精思齋室丹書萬卷不如守一經非不達

中有虛實言有必無子未能別言無必有子未能決但當按行次來次滅道有真偽種有凶吉罪有公私明有纖密占往知來不如朴質夫身意者我所患也無心我何知子無身當何憂乎是以聖人去欲入無以輔其身以制志意而還思慮故終日不視不聽不言不食內知而抱玄夫欲視亦無所見欲聽亦無所聞欲言亦無所道欲食亦無所味淡泊寂哉不可得而言復歸於無物若常能清靜形骸全天地充實長保年此非託於天地亦非託於鬼神天非託於萬物也常以虛為身以無為心此兩者同謂無身之身無心之心可謂守神守神玄通是謂道同其猶高山大澤非欲蟲鳥獸狼蟲鳥獸狼自來歸之深川河海非欲魚鱉蛟龍魚鼈蛟龍自來歸之人能虛空無為非欲於道道自歸之矣夫道甚深與虛無之淵子雖聞說心不微禪所以然者書不盡言著經處文學以相然子當實之內念思惟自然之道不與子期喜即稽首敢問學之奈何老君曰善為書述者必綴其文善

論達其事者必通其言勉而勤之得道矣為正無處正自居之不受於邪邪氣自去所謂為道道自助矣不然於祠鬼自避之不勞於神壽命無期無進無退誰與為謀為是致是非自然哉於是授喜要解凡百餘篇關今稽

首曰今聞命矣

老君說經訖又曰慎而行之實而懷之藏之五內慎勿洩言吾將遠遊不期自會也古先生者吾之身也化乎竺乾今已返神還乎無名絕身滅有綿綿常存吾在天為無名之君在代為有古先生其出無欲其入無為不終不始常存自然應運輪轉隨時為名經天歷地無所不之昔嘗下教觀乎天竺徧覽羣俗兇獷相殘血氣厲空痛傷吾情於是返神還乎無名太上有命應為周師吾懷往念是以西旋開化天竺大秦諸國雜俗之人也吾今逝矣亦返一原關今曰願從聖尊遠遊觀化乎老君曰我行無常處也或上天或入地或登山或入海或之大國或往小國或見天王賢人或見聖人帝王或見下賤凡夫或見來

女美人或見奴婢卒伍或詣胡夷戎狄僮吳楚越氏羌蠻貊非人之鄉鬼神之神封檢難之中觀化十方出入無間或坐在立亡子以始受道諸穢未盡焉能隨吾遠行耶關今稽首曰上天入地登山渡海願從大人無所難忌

十六

也老君曰子道未成豈能得遠遊耶子有宿德以道相傳子能隨我但誦二篇精研萬徧身入自然方可與子同遊上登九天謁見吾師下化諸國摧伏克羣今告子道要訣其微言勤能修之真道自成也道成之後七祖父母皆當生化蓮華之中天府日至自然飛行耳洞聽目洞視入水不溺入火不灼六通四達真道既成靡不周備無所不知無所不能乃可從吾遠遊觀化十方推度萬物豈不善哉子道欲成時自當相迎今未得去也往劫諸真人無不從此經得六通道矣關今復稽首受命焉

老君以甲寅年四月八日於宅南山館臨欲昇天重告關今曰子當十日清齋修習吾經三年之後往成都市青羊之肆尋吾乃可得

馬言訖關今稽首禮謝忽然不見斯須館舍
光炎五色玄黃喜出中庭叩頭曰願神人復
以一見授吾一要得以守元即仰視觀懸身
坐空中雲光之上去地數十丈其狀金人面
放五明存亡恍惚老少無常乃有九玄高仙
五帝直符與正一使者持節來迎皆身生光
明洞照四方自然化生神王力士青龍白獸
麒麟獅子列在前後左右喜見天威不覺悲
惶因稽首而立老君告曰吾重誠爾爾其守
焉除垢止念淨心守一衆垢除萬事畢吾道
之要也言訖與諸仙昇乎太微焉其日江河
泉池忽然汎漲井水溢出山川震動有五色
光入貫太微徧於西方盡作青紅色太史蘇
由曰有大聖人往千年外聲教及此昭王即
敕鑿石記之埋於南郊天祠前斯即老君欲
西化胡之先兆也是時關今受言誠深泣涕
追慕稱疾棄位獨處空閑之室恬快思道歸
志守一極虛本無剖析乙密羅縷妙言內意
不出於是心開意達寶而行之其初日之中
寐夢飛往太山之巔二日夢仙人隨而侍之

三日夢有神光四日夢天下皆來師而事之
內觀夢寐知五千文之有道乃清淨而行之
論曰按西昇經云開道竺乾有古先生欲
往昇就者誠關尹之言也下文云古先生
吾之身者此正前寓言也夫希仙之法要
在尋真故假稱彼有先生欲往昇就然授
道既訖不假祈求恐執教之人不明權實
故於茲下章云吾身是也或云古先生吾
之師者亦寓言也而或執之以爲實錄誤
之甚矣何者若古有其人不應今欲昇就
如彼方見在何謂滅身絕有乎以此詳之
寓言稱師審矣况夫無名有古並是老君
之號者歟謂前所言吾之身者信矣或云
化乎竺乾久將返神吾今逝矣亦返一原
者蓋明化彼化此俱是一身此返彼本來
無二猶恐不明道力信悟未深故顯以神
通光燭天下將示去來自在聖德無倫用
以警發真人令其不厭尹真云今觀聖姿
超絕乃天上極尊何邊夷之有斯言微矣
此山阜上關今先立臺館以瞻星候氣老

君於中昇虛後人遂呼爲老子陵蓋非墳
陵也爾雅曰大阜曰陵此之謂矣
老君曰存三一之法先存當兩眉間却入一
寸爲明堂二寸爲洞房三寸爲泥丸此上丹
田宮也上丹田中有赤子字曰元先一名帝
卿人長三寸赤憤赤衣赤履次思心中名爲
絳宮此中丹田也其中真人字子丹一名光
堅人長三寸服色同前次思臍下三寸爲命
門宮此下丹田也其中嬰兒字元陽一名谷
玄人長三寸服色同前思見下一坐金牀玉
几常以金鑪玉匕攪精訖思上一來住中一
左下一手持金鑪玉匕立在中一右先以精
哺上一次哺中一計令人得十飲口許便思
上一還所住次哺下一次思下一復還所住
訖便止次又思白氣如車輪大以自覆次思
赤氣覆白氣訖便可卧又洞房中有白氣大
如雞子光如月照所在凡次上法常當晝夜
存之故曰子欲長生三一當明子能守一一
亦守子坐亦念一卧亦念一行亦念一入山
林亦念一入軍念一飲食念一有疾念一有

憂念一無不得願也老君曰夫精血脈之川
流守骨之靈神精去則骨枯骨枯則死是以
寶也人以身為國神為君精為臣氣為人
氣變為精精變為神神化為嬰兒嬰兒上為
真人真人然後為赤子此真一也天有三光
日月星人有三寶三丹田也常行氣愛精則
三田寶赤子存此其要道也若專存一不
則萬事畢矣夫守一者遊行天地無所畏也
久久可見見則身中三萬六千神共舉其身
白日昇天此上士也次則延年却惡中士也
有急不忘之必得過脫災厄下士也守一之
道得惡夢及見怪物以告人但正心念一則
不為災害夫一者身之帝君也人能守一一
亦守人入三軍甲兵不能殺之入山林百害
不敢犯之入江海蛟龍避之入疫疾鬼氣自
消乃至移徙起工但當念一不避太歲大將
軍八神禁忌及出入來往終無殃咎焉
老君曰夫人欲修身養性行道化形求福致
願結氣成神延年益壽終始無窮者要當清
靜故天靜以為政地靜以為定神靜以為變

人靜以為生故清則感靜則應也將靜之時
反聽內觀還念形中心不妄念口不妄言形
不妄動然後乃無色之色為之見無聲之聲
為之聞無味之味為之甘不言之言為之崇
神景為之降福德為之臻和氣為之應心則
聖意則明好夢善隱能覩求於微夢則正觀
於未然如未覩者由精誠未至至則通矣
老君曰子欲入靜室常用除日先沐浴齋戒
二十五日然後乃可入室精鍊已身身中魂
魄和平乃可入室耳神不和者則人煩亂內
外躁動不能自安也故為後賢敘說變事焉
老君曰入室之時有丹蛇來著人心不驚恐
者當與真人語或見西王母乘鳳凰車後駕
六赤龍車前三朱雀見之勿驚與人語慎勿
答若見志亦勿恐怖志不止真人自代子語
矣西王母去後大道來見見時上有日月星
或有天師與真人來倡樂萬端勿視也仙人
玉女慎勿觀也龍蛇禽獸或犯子者慎勿驚
也此並子形中精神所為非真也汝見之但
安心定意此物自去矣或有老婦女及異形

者勿與語勿交往乃吉矣入室二十五日有
兩女來欲與子語慎勿與語四十五日當有
一書生來欲與子語亦勿共語六十五日室上
有兩明星躡躡經三日亦勿怪八十五日有
白首老公乘白鹿來呼子子曰吾有先人罪
負未能致賢也百五日有天師來考子祖宗
功德子對曰先代以來罪過未盡是以故於
室中精鍊耳百二十五日去室三百步有千
乘萬騎子勿怪之百五十日邪神稱子父母
妻子來試子故非子父母也子但正身定意
精心百八十日後室自明知國中安危存亡
自是之後具列身中官府顯見二百八十日
之後形中惡病皆除邪氣不加身千日已後
金瘡癩癧多所滅遂為真人矣其九室者
第一室是去邪思也三神為其守太陽居左
教之太陰居右與之太和居內利之第二室
是正身思也與精氣合為理鬼物俱居外瞻
正與不正宅神居內視可成不也第三室是
致正思也精氣鬼物皆合為一若居都市中
神居其外勿怪之第四室是大正思也人精

得與神小合也第五室是極正思也真神得入其內精氣次之鬼物居其外方曰去也第六室是深正思也神精正行氣正以得其所故氣鬼物邪惡以除去也第七室是正真思也大真神至衆邪畏之悉除去獨有真神在也第八室玄洞思也身與真神都合爲人也旦夕未嘗念地上俗間一事也第九室是大洞思也已成真人也隨氣而卧大洞道備矣主理神仙事不得復知人事也宜慎之焉然後堅閉門慎不得與俗相見也須食置於戶外令之自取若不復取勿令人動搖當易其形容自有去時矣

論曰夫人入室者意在清齋誦經或服藥行氣或思真鍊神志唯求道精懇愈切專想不二則能洞感變形易顏以至仙飛其有不然者由於精誠不至至不能久故也三十二豈徒委形幽室而已乎關今奉教修行三年事畢顏容更少面有金色者蓋精之至也道成之後乃往成都焉所言成都者示其學道都成者耳其指事以爲喻矣

太上混元真錄

終南山祖庭仙真內傳序
子纂之隱几坐忘非南華之稱贊則人莫知其爲有道太白之仙丰道骨非司馬子微之裁鑒則世莫識其爲異人學道之人隱遯巖谷跼守遠廬被褐懷玉負抱經綸之才不爲世用獨善其身而恬然委蜕千載而下不知其幾千百人不幸不爲世所知卒於湮沒無聞與草木俱腐惜哉幸而有好事者紀錄爲傳則又過神其事反使後世不能盡信吾恐隱士之心必不汲汲於索隱行怪以駭人之觀聽也夫世之所貴乎修仙者亦在乎守道不變陰功濟人正容悟物處順安時而已豈直以乘雲氣跨箕尾解水火遺冠鳥拔宅昇舉坐脫立亡而後爲得道之證耶嘗觀舊所謂列仙總仙高道等傳未有不涉此議者今已不存天樂真人李君復於暇日編述嘗居祖庭者已往師真道行別爲一傳使後人知所宗本其辭直其事的坦然明白略無詭侈信可以發潛德之幽光示後學之楷式其用心豈淺淺哉昔劉翰林碑祖師仙跡以謂師

之出神入夢擲傘投冠其他騰凌滅沒之事皆其權智非師本教噫後之學者有能體祖師之苦志鍊行闡化度人以達於成已成物則將來秉筆者自有定論固無但私於我祖庭焉至元甲申歲二月初吉知常盛德大師提點終南甘河鎮遇仙宮事王道明序

終南山祖庭仙真內傳卷上

川二

夷山天樂道人李道謙編
玉簪真人

師姓和氏名德瑾秦州甘泉縣人天姿整秀志學之歲攻事翰墨及冠隱身為刀筆吏然處事中正以道存心未嘗取非義財遇高人勝士靡不參請天德間以部掾出身方將遊仕宦途忽一道者過門師延至家酌酒談玄大適其意少焉而去他日道者復至臂擊一梟謂師曰此物雖許大眼了不識人師乃悟為異人因問其鄉里姓字不告而往後月餘道者復來身染厲疾止於其家膿血汗穢殆不可近師為名醫百療不效經歲乃殂師備禮葬之又數月一老嫗詣門泣且告曰老身有見性嗜雲水不事家業近知遊居貴宅特來相尋師告以病殂嫗慟哭不已曰老身與兒止是二口兒今既死何所託身師請以母禮事之一日嫗曰吾欲啓墳一覩兒面雖死無憾懇告再四師為發塚但空棺而已中有祕旨一幅老嫗亦失所在師嘆曰吾今遇真

仙尚汨沒塵壘中果何為也由是黜妻棄子易衣入道時聞重陽祖師亦遇真居終南乃往參同大定三年於劉蔣村結茅與靈陽李公三人同處既而心地圓通大得其妙七年丁亥重陽東遊海上師與靈陽共居暢道十年庚寅春馬譚劉丘四真將至師及李靈陽時寓終南太平宮留錢於貨羹之家謂曰今日當有丘劉譚馬四仙客至可善待之良久四人果至貨羹人邀之曰公輩豈非丘劉譚馬邪四人相視而笑曰汝何由知之曰和李二師已留羹錢矣四子嘆異食畢往見忻然相得師嘗命畫工寫真凭虎而睡眾莫能曉秋九月初師忽覺道體違和丹陽命長春侍疾至十四日備然順化四子葬于劉蔣巷側畫凭虎睡者乃預表歸期在寅年也升仙之後有臨潼張公久患風疾眾醫莫效將屬續之際夢師至門告以治療之方問其姓名曰吾終南和玉簪也覺而其疾少愈用其所告之劑疾果頓差張就菴設齋建亭以酬其惠謚曰玉簪普明澄寂真人今祖庭石刻尚在

靈陽真人

師姓李氏京兆終南縣人聰明特達學問淹該天德間遇異人點化自是落魄不問家事視富貴若浮雲遠名利如桎梏徜徉泉石以道自樂韜光晦迹素厭人知故終身不告人名字里人但以李真人呼之至大定三年與

重陽祖師洎玉蟾和公同結茅于劉蔣居之其於鉛汞龍虎之學多賴重陽指授七年丁亥夏重陽東遊海上師與和公止居劉蔣修身接物重陽至汴寄之以詩云傳語和公與李公首先一志三人同其為交契可知矣迨十年春重陽升仙于汴梁丘劉譚馬四真人關待二師以叔禮是年秋玉蟾亦假化師與衆真同處二十八年春正月長春丘君奉詔赴闕拜別之際師囑曰重陽謂汝必能大開玄教今其時矣萬一善自保愛來春鶴馭早還吾專俟汝為喪主秋八月長春得旨還終南是冬盤桓山陽淮洛之間明年春二月西歸過鄆郊秦渡鎮道衆請留數日先旬日前師無恙絕粒不食衆問之曰汝輩無慮吾惟

待喪主而已即遣人促長春亟歸既至拜於榻前即賜之墨長春悟其旨命匠造棺未及成師已順化時三月初一日也長春以禮葬于菴側之仙塋敬謚曰靈陽輝耀演化真人

劉通微

先生姓劉氏諱通微字悅道默然子道號也東萊掖城人世為鄉里右族倜儻不羈在弱冠間飛鷹走犬博奕鬪雞迷於花酒之場一旦染奇疾幾至不救夢入仙家之境已而平復遂悟幻化之理以道存心大定丁亥夏重陽祖師將遊海上道過掖城見先生神情爽邁有飛舉雲霄之態與之同話機緣契合授以修真秘旨及今名號先生既得印可即棄家長往杖策入關中結茅于終南山甘谷之側吟風嘯月枕石漱流放懷塵世之外庚寅春丘劉譚馬四師西來先生相得甚歡同葺劉蔣菴居之既而四師復詣汴梁負祖師仙蜕歸葬於菴側先生廬墓三年北遊嵐管內全道妙外應世緣樞衣請教者日不虛席於是立觀度人玄風大振於西山矣嘉聲遠播

名達皇都明昌初道陵召至闕下問以九還七返之事先生曰此山林野人所尚陛下居九五之位四海生民之主不必留意於此但對以黃老清靜無為修身治國之要上悅敷館于天長觀尋遷永壽道院開堂演道三教九流請益問話者戶外屨滿未幾得旨還山賜御書以寵其行翱翔於齊魯間至棗州商河縣聶家莊謂門人曰此吾歸休之所也因葺治廬舍居之一日焚香禮聖集衆囑以修真之語曰師真有闔風之召吾當歸矣奄然假化即承安元年二月十五日貞元節也平生所作詩詞目曰全道集行于世仙化之所今大建朝元宮矣

史處厚

先生家世乾州醴泉姓史氏名公密初自垂髫心慕至道大定壬午歲聞重陽祖師遇仙受秘訣養道於終南時走而請盟遂蒙允納教以全真性命之學仍訓名處厚號洞陽子自是乞食鍊心往來於終南鄆社間七年丁亥春重陽將游東海欲令侍行先生辭以母

老不敢遠游重陽遂書三髻道者立於雲中
傍有一松一鶴付之曰謹秘藏之此為他日
參同之符及庚寅春重陽仙化於汴梁丹陽
宗師率三友入關至長安孔仙菴先生徑往
參謁時丹陽初頂三髻先生出示重陽向日
所留畫圖大為讚異四師告以海上開化汴
梁升仙之事遞相印可相得甚歡即與四師
同葺劉蔣菴居之丹陽屢以詩詞訓告次第
誘掖不數載間克臻大妙後復還醴泉和光
玩世不拘禮法時人以史風子呼之忽歌舞
於市唯云歸去蓬莊衆俗莫曉如是者三日
徑來菴中奄然蟬蛻時甲午六月十五日也
官僚士庶靡不瞻拜初葬醴泉明年丹陽移
葬於劉蔣之仙塋開棺視之顏采如生丹陽
以四言讚之云史公得遇得遇重陽重陽傳
授傳授玄黃玄黃至理至理不忘內持修鍊
外絕炎涼水火既濟日月交光龍吟萬位虎
嘯坎房木金間隔姪女圓方刀圭爛飲知味
聞香神丹結正見耀晶陽風仙來度顯出嘉
祥歌舞三日辭別街坊惟云歸去趨赴蓬莊

復入菴內奄然坐亡觀者雲集事理非常一
靈真性班列仙行先生道業讀此讚文自可
見矣享年七十有三中統癸亥再遷仙塋開
壙視之僅及百年骨雖散亂其色如金其堅
若石余所親見者也異哉

嚴處常

先生姓嚴氏名處常號長清子京兆櫟陽縣
人即重陽祖師之外戚幼習儒志尚清虛以
父母在堂未能高蹈物表為縣法司臨事慈
愍一日向暮還家路拾遺書一卷題曰玉靈
聖書得之者仙於是焚香祝曰我今二十有
九誓於不惑之年潔身入道祝畢酌酒於醮
盆中有聲隱隱若雷家人咸以為異後踰一
紀二親俱喪忽患目疾治之愈甚默自責曰
昔得聖書誓以四十出家今過期矣此疾稍
痊即當從道無何目明如故遂往終南劉蔣
參重陽祖師願受教為門弟子時大定癸未
歲也先生既蒙允納克志于道數年祖師授
以微旨七年丁亥夏祖師東遊先生遊終
南泉石住處願神毓浩十年春丘劉譚馬四

師入關蒙丹陽宗師復為印可仍贈之楊柳
枝詞云一虎一龍一處眠打盤旋一呼一吸
一周天徧三田一麥一麻通一線梟祥煙一
來一往一還元產胎仙先生拜受自是了無
疑障居祖庭又逾十載道契真常以二十三
年癸卯夏四月八日焚香辭衆無疾而逝春
秋七十三矣

姚珙

先生姓姚氏諱珙號雲陽子終南蔣夏村人
世為鄉里巨族父祖俱好賑贍貧之多積陰
德乃生先生丰神灑落超然挺出塵之姿性
甚仁慈聞人有急必往援救與重陽祖師有
總麻之親大定丁亥四月重陽詣門告別先
生問將安往重陽告欲遊海上丘劉譚中捉
馬之行先生素以害風相待笑而別無何重
陽自汴京為先生寄藏頭折字詩一章云前
相識二官人你真靈看好因抵芝苗公未識
成道果次須屯蒙卦聚神來枯左源通氣轉
新芥若磨交利快頭一點遇長春不數年丹
陽輩來居劉蔣菴先生所居相去數里聞之

往詢其始末見丘劉譚馬四師皆凌雲仙客愕然歎曰向重陽告別之語今果驗矣我輩常以害風待何愚之甚邪由斯頓悟乃棄家捐累乞受道於丹陽宗師丹陽教以修真與旨及賜今名號仍贈之詩云灰心忘富貴槁體樂清貧甘作逍遙客長為自在人氣中須養氣神內更頤神不著纖毫假方能得至真恭侍左右多所傳授先生得法之後目不交睫宵不占席十有餘年深入大妙壬寅丹陽東歸寧海先生從行迨丹陽上仙先生遊歷磁相間愛滄陽風俗淳厚築白雲菴居之隨機接物演化度人一日謂眾言曰師真有命吾其歸乎於是沐浴更衣跣趺而坐日方車午寂爾返真異香芬馥移時而散享年七十二平生所述詩詞號破迷集行於世

曹瑱

先生姓曹諱瑱道號朝虛子陝右坊州人家世鉅富猶子徽美叔早登甲第先生少讀書鄉里以孝悌稱為人忠厚謙和襟懷蕭爽壯歲遊場屋間屢中高選大定甲午暇日因覽

仙經道典掩卷歎曰人生浮世光陰電回倏然而已不究生前妙本出世高標果何為哉雖有學仙之志罔知所適聞丹陽宗師於終南祖庭居環堵先生徑往參謁一見神合氣協若有夙習之契丹陽納諸門下教以道要先生既蒙接引心知至人不易遇也遂捐進取心以永依歸丹陽知先生逸氣超邁妙識高明一日因先生靜室澄坐思造乎靜丹陽詣之曰學進歟先生稽首而跪乎前曰學欲進而末之能也丹陽曰夫靜也者天命之原仙聖之本習而進之猶假翰以登天反思而究則如坐堂上而觀階前也不曰靜乎櫻而不煩不曰真乎作而不妄先生拜而謝曰瑱得之矣自信而不疑自明而不昧自古自今繩繩而不絕者其斯之謂歟丹陽乃首肯瑱再拜而退後得玄門十解元者自先生始也凡初入道者丹陽以先生為兄壬寅丹陽東歸寧海先生侍行明年丹陽羽化先生代師行化海上明昌中與雲中蘇公無染柳公奉長春師叔命同飛鳥燕薊演化度人應緣接

物十有餘年玄化大行於泰和丁卯夏四月先生時寓燕都城東永壽觀忽告眾曰吾當歸矣不數日示微疾而逝道眾具禮葬之觀東兵後乙巳冬改葬于五華山庚戌歲十二月奉朝命追贈胡玄惠正朝虛真人號蓋掌教真常真人請之也

來靈玉

先生世為京兆右族姓來氏諱靈玉道號真陽子幼習儒業鄉里以解元呼之大定十年間禮丹陽宗師出家迨丹陽東歸海上先生侍行嗣後事跡無所可考姑略紀其大槩他日得之當為詳錄

雷大通

先生姓雷氏名大通道號洪陽子世為延安敷政之巨族身長六尺情懷雅淡不事小節肩疎目秀耳大準直脣如渥丹鬚髯美細幼業儒素嘗以詞賦魁鄉選故時人以解元稱之當大定乙未春方夜讀書燈下月朗風清欲竟三鼓忽聞窗外以杖畫地聲既而言曰可歎愚迷設用功浮華一夢轉頭空何如立

志修仙舉永住三山最上宮先生刺啓戶出觀了無所見秉燭視之見以杖畫向詩四句後書品翁二字先生自是了悟空華頓悟仙之志是歲秋因赴試長安聞終南祖庭有丹陽宗師闡全真教法即往謁之一見若有夙契乃作詩二絕寫懷以呈宗師即繼韻答之云饒君聲價勝蘇秦不似輜光更匿名物外逍遙真坦蕩亘初一點自然明靜清便是長生訣捨棄妻男沒口傳悟後知空寧著有自然獲得好因緣先生焚香拜請願執弟子禮宗師留於座下訓以今之名號朝叩夕請於道大有所得壬寅夏丹陽東歸先生留居祖庭日進道業甲辰春聞丹陽上仙杖屨游海上真祭壇壇迨明昌初返還西來道過滕郡愛嶧山巖窟幽邃築修真菴於響石澗棲真養浩演化度人厥後詣門受教為門弟子者數百人惟靈真子焉了道清明子王志專為入室今各建方所引接後進至大安辛未秋先生謂門人曰百六數窮劫災斯至生靈魚肉吾不忍處世也無幾何示微疾而逝門

人葬于修真菴側未幾兵甲擾攘烽煙傾洞後至大元撫定人煙稍集歲庚戌先生之高弟清虛真人張志洞至自武川親先生宅兆早隘封樹草略即會四方法屬備衣念石榔大行改葬於雪山仙瑩靈都宮以弟子馬靈真王清明相于左右仍構堂設像以事香火

劉真一

先生姓劉氏諱真一道號朗然子世為登州黃縣之巨室父祖以儒學起家積德奉道鄉里所稱先生幼喪其父讀書日記數千言辭源浩瀚弱冠間試藝春官得占高甲時人以解元呼之然每以世事為不足玩常有凌霄邁往之志忽得泄瀉之疾纏綿彌年已及膏肓百療不效大定己丑秋重陽祖師挈丹陽長真長春三真過其門母氏設齋供養之且以子疾告祖師視之曰此吾門大士非汝家子也許之入道則可矣母氏焚香跪於前曰此疾果愈俾侍几杖以從祖師以餘飲與之既飲汗出如洗厥疾漸瘳迨明年祖師已升仙於汴梁先生入闈詣終南劉蔣村禮丹陽

宗師出家奉侍既久得付玄旨壬寅夏從丹陽東歸癸卯冬丹陽將羽化名先生屬之曰汝等要作神仙須要積功累行縱遇千魔萬難慎勿退墮然後可領吾言我開眼也見瞑目也見元來不在眼但心中了然則無所不見矣又曰汝緣在北方可往矣先生拜而謝丹陽既升仙迤邐北游平灤之境所至請益者尸外履滿一日至撫寧縣愛其山水佳勝築重陽觀居之厥後度門衆數千餘輩勅宮觀大小僅三百區北方道風洪暢先生闡揚之力居多至泰和丙寅歲二月初六日召入室弟子邱道明等曰吾其歸矣昔丹陽將升仙囑予進道之語汝輩當無忘金玉集凡入道者不可不觀為我錢梓散于多方可也須臾儵然假化平昔所作歌詩目曰應緣集行于世矣

李大乘

先生姓李氏世為平涼府華亭縣之大族幼習儒業長於辭翰早年嘗中鄉選迨中歲至御簾下第慨然有煙霞之志大定戊戌秋丹

陽宗師行化西來先生邀于私第事之丹陽日談道妙於是黜妻棄累改衣執弟子禮丹陽訓名大乘號靈陽子日受算教曲盡妙蘊己亥二月十五日丹陽就先生花園築環與先生同居約百日為期仍贈之詩云西北亭

川環堵居此中堪可隱吾軀眼前碧竹數君子面對青松二大夫流水假山兒戲爾清風

明月汝知予若能悟解予我時宗師環中也我非以高志有分靈光赴玉都丹陽又見花園中林檎

一株久已枯死於四月十四日命移於環內

栽之仍作詩云天上三十六地下三十六天地入寶瓶七十二候足後至五月二十日青

芽編吐枯榦復榮丹陽謂大乘曰四月十四乃純陽降世辰也至此日吾之生辰也相去

三十六日天地晝夜相合為七十二候足矣

先生作異本記以紀其神刻諸貞石無何丹陽挈先生來終南祖庭居數載之間屢蒙印

可壬寅丹陽將東歸長春謂先生曰吾道東

矣時館陶劉武節得官鄆邑雅與先生相善

官既滿請先生東遊至家築菴奉之劉亦入

道為門弟子厥後道緣日盛門徒雲集又數年先生示微疾順化其體若蟬蛻而輕遠近觀者大加歎異門人具禮葬於菴側關中兵後道衆即先生華亭環園大行興建為太清觀矣

趙九淵

先生姓趙氏諱九淵字幾道湛然子其號也世為隴州隴安縣之右族先生自幼不同兒

輩戲狎既長賦性謹愿平居寡言體貌魁偉襟度灑落習儒業嘗中鄉試之甲科故隴人

以解元呼之不事功名每有高蹈遠引之志年逾三十未嘗婚娶大定戊戌秋丹陽宗師

演化隴川一時歸嚮者雲集先生見之而心醉曰此吾歸休之地於是設齋炷香請預第

子列丹陽約之明年丹陽還祖庭先生從居之朝叩夕參於道德性命之學大有所得追

壬寅丹陽仙仗東歸先生往來終南鳳隴之間徜徉自若也河內張邦直尹扶風日常延

致其家與之談道每留數月為方外忘形之交先生作文尚平淡詩句雅健得陶謝體每

誦老莊黃庭為日課非法之言略不出口聞人談及他人之短輒瞑目不與之相接但云置論徒敗德招怨躬自厚而薄責於人聖人之遺訓也故所至人皆敬慕之正大木鳳隴兵亂先生負笈深入隴山莫知所終及大元

撫治輔正洞真真人于君奉旨住持終南祖庭尋訪先生遺文得於隴州祐德觀鄭鍊師

于周處目之曰思玄集中統初京兆吳天觀先生門人趙志冲於府城之北特置吉地請

翰林待制孟攀鱗作誌起墳葬先生之衣冠以致春秋之祀云

蘇鉉

先生姓蘇氏名鉉號雲中子華州蒲城人賦性寬慈謙而好禮遇煙霞勝槩終日忘返大

定辛卯春詣終南祖庭丹陽宗師席下乞垂

開度丹陽置諸左右教以入道儀範服勞既久未嘗少懈丹陽付授道妙及屢以詩詞接

引使進真功以至心源明了道體冲融一時羽屬皆以小丹陽目之其造道之深可見矣

後辭師游海上和光同塵扶宗翊教壬寅夏

丹陽東歸復侍几杖迨丹陽之上仙也盤桓
登萊之間明昌初長春宗師命先生演教燕
薊住崇福觀道緣日興從游者衆一日謂門
人曰世緣塵務何時了絕吾其歸矣言訖綠
雲繚繞空際枕肱而逝至大元乙巳冬清和
真人移葬于五華山仙塋真常真人奉朝命
追贈體元輔教雲中真人號云

于通清

先生河東隰州人姓于氏諱通清字泰寧道
號真光子初夢神人授丹一粒服之有娠
洎分瑞之日紅光照室半日方散夙喪其父
所居與神霄宮相近先生髫髻之歲母氏攜
往宮炷香手指道像而問母曰此聖真者人
可得而爲乎母曰唯志於道者可得而近之
先生心諾其言自是時詣宮嬉游每見黃冠
師誦經必澄坐其側諦聽筵終而去既長爲
人端直不事家產恒有高蹈物表之志但未
知所適年幾冠母氏終天葬祭盡禮大定己
亥歲忽一道者詣門乞食先生飯之因問將
安往道者告以將詣終南參師先生乃從其

行謁見丹陽宗師於祖庭丹陽問其行止先
生具實以告丹陽留居座下執中瓶之役數
年一日手書立身法付之曰遵是而行仙階
可至又屢授真訣乃得心性圓通後丹陽東
歸留先生居祖庭迨明昌辛亥長春亦東還
海上先生從居棲霞之太虛觀又數載長春
進而前曰聖賢教門方欲開闡汝可分適北
京等處弘揚吾道遂授以親翰付界教法先
生承命至霄都環居三載其神光屢見僚庶
敦請出環參玄問道者不可勝計莫不虛往

而實歸厥後道緣日興度門弟子踰千人唯
盧柔和丁至一爲入室僚庶選京城東北隅
爽塏之地築華陽觀奉之先生亦自號陰陽
隱士大安己巳玉陽真人仙仗北來館于觀
下無何挈先生至燕都保賜紫衣師號自是
道價益高門徒愈集貞祐甲戌歲蒙長春書
召還棲霞之太虛觀俾主觀事與定改元土
寇擾攘遷居福山縣杏山村之修真菴忽然
先生集衆告曰今日天氣清朗北兵寢息吾
其歸矣遂沐浴書頌曰今朝推倒無根樹頃

刻板翻鍊藥鑪我獨去時無滯礙杖藜倒曳
赴蓬壺擲筆瞑目而逝春秋五十有六時五
雲繚繞籠罩菴所竟日不散兵後住持彰德
府天慶宮門下法孫李志方遷先生遺軀葬
于府城西北王裕村之仙塋構堂以奉香火
矣

趙悟玄

先生姓趙名悟玄字子深道號了真子京兆
臨潼人家世業農寄母胎十有二月生於天
德元年五月初二日分瑞之際神光滿室親
屬相傳莫不爲異既長志尚清虛不樂世味
大定庚寅春丹陽宗師率丘劉譚三友入關
道經零口鎮先生見之識其非凡遂邀至家
設齋延待既而與母魏氏并姊弟妻姪六人
俱詣終南相善投丹陽出家丹陽方急於度
人立教俱蒙允納各付以修真微旨及嗣後
屢以法言誘掖皆能爲玄門之達者惟先生
侍丹陽最久既得法之後於劉蔣居環者數
年庚子歲京兆趙恩舍宅修蓬萊菴請先生
居環忻然就請元坐逾十年爾後邠州津化

縣秦莊道友李氏築環來請先生又往居一紀之歲遂得心符至道因折柏四枝插於環中迄今榮茂秦和中咸寧縣樊川維希瑄聞先生為有道者築環請居之一日房弟維都巡於京兆茶肆內見一遊者來乞錢遂手付一文與之而去後月餘還家謁先生於環堵見而驚曰此向日茶肆乞錢道者也問兄先生亦嘗出乎曰無都巡乃焚香拜禮以未陽村世業柏坡與先生修全道菴永為棲真福田先生嘗謂弟子然逸期曰京兆太白廟道祖玄元示迹之地向者丹陽已築堂其側他日必為崇福道場汝可居之先生亦時往來其中今果為名觀矣居數載先生復往淳化以大安三年三月十有七日無疾而逝享年六十有三生平暢道詩詞號曰仙梯集行于世度弟子數百人惟王德遇然逸期為入室後移葬先生於樊川全道菴之柏坡訪平涼同知楊庭秀為作墓碑以紀其道行天興兵後就全道故址大行興建為翠微宮矣壬子歲真常真人炷香祖庭贈以弘玄真人號

段明源

先生世居平水法諱光普字明源道號真陽予幼而聰慧長而豪俠因酒悞傷人肢體避罪入關中偶至終南祖庭聞丹陽宗師談道大有開悟於是焚香拜禮懇祈出家丹陽見許恭執勞役以事左右數年之間漸有得於心一日晚告師前丹陽教以寡欲澄心摧強挫銳先生既蒙印可行其所受之學不數載乃得心字瞻明臻於妙道遂杖策還河東於稷山縣城之北築了真菴居環堵自此依歸者眾歲壬寅夏忽謂門人曰丹陽宗師將東歸可備香信汝等隨吾往謁即出環率眾而行甫抵潼關仙仗果至矣丹陽叩其所修先生以所進答之丹陽嘆曰關中已有趙悟玄河東又得段明源吾教得所傳矣先生拜辭而回道價益高三原揚明真聞之往詣參請多蒙指授仍以物外人詞見贈迨明昌改元二月二十八日先生召門人曰吾有三山之遊沐浴書頌云歲久樂希夷光明性燭輝靈通三島路氣結六銖衣放曠無拘束逍遙出

是非默然無一事鶴馭綵雲歸書畢曲肱而逝目光炯然數日不落備禮葬于了真菴側平生歌詩號曰明源集行于世矣
終南山祖庭仙真內傳卷上

終南山祖庭仙真內傳卷中

川三

夷山天樂道人李道謙編

柳開悟

先生陝右坊州人姓柳氏諱開悟字巨濟道號無染子性聰敏少言家富不喜華飾業進士博識強記能屬文再赴廷試而還鄉中以才名推為州學錄大定壬辰春因游長安遇丹陽宗師與之語及贈以詞先生有所開悟遂捨家從之游居劉蔣祖菴踰十年於道大有所進與曹瑱來靈玉劉真一李大乘雷大通李大莖趙九淵輩俱在丹陽門下時人稱之曰玄門十解元丹陽東歸先生與諸公亦從行迨丹陽上仙先生於明昌間奉長春宗師命演化燕薊既而遷固安之棲玄菴以崇慶改元壽終兵後乙巳冬十月清和真人移葬于五華山庚戌冬掌教真常真人奉上命贈明玄崇德無染真人號仍作墓碣銘

任守一

先生姓任氏諱守一道號自然子世為京兆鄠縣之農家體幹魁梧曾襟開朗不拘小節

性喜射獵一夕夢鬼使攝入陰府歷見罪囚

校對拷掠之事覺而有悟因毀弓折矢對天自盟願改前非以新厥德徑詣劉蔣祖菴丹陽宗師門下求受道業丹陽斥逐至於數日其心益堅乃納之俾就環堵供事飲膳三載之間服勞益謹未嘗須臾少懈丹陽憐之指授真訣教以忍辱降心調鍊神氣久之心地虛明漸有所得一日跪前告曰庸鄙凡愚蒙師開悟顧無以報願垂慈憫不棄陋拙更執汲爨三年丹陽却之曰汝向時未悟須當服勤效役今既有所得當進汝真功接引後進於是先生拜辭乞食河朔間道緣日盛至大定癸卯冬聞丹陽返真先生廬墓三載未幾忽召門人曰昨夕師真有命今從游道山沐浴更衣備然順化即明昌改元四月十四日也兵後門人移葬于登州蓬萊縣百澗村重陽觀構堂設像矣

楊明真

先生姓楊氏世為耀州三原縣人父蕃母劉氏以天德庚午歲十一月十八日先生乃生

分瑞之際青氣盈室幼而孤梗不與羣兒戲

狎既長每發浮生如電之嘆志慕仙道當大定十四年聞丹陽宗師弘全真大教於終南山祖庭即棄家特詣門下乞垂開度丹陽見其體貌魁梧曾襟開朗嘆曰此真仙材也因訓名明真號碧虛子授以還丹沂流之訣先生既得受記頭鬚面垢乞食度日或歌或舞伴狂玩世人皆以楊害風呼之常持一馬杓以為飲器隱迹旬徒中數歲不語志逾金石盤桓終南山郭社間後聞丹陽上仙東游海上真祭墳壠觀謁長生玉陽二宗師多蒙指授迺還西歸嘗聞稷山縣真陽子段君為丹陽許可取道河東炷香參拜段君密授道要又以物外人詞贈之先生辭而還秦自是了無疑障徑入京兆省前宣詔廳忘言危坐雖紛華滿前未嘗一盼而已心灰體槁如在山林一紀之歲入於大妙承安己未轉運使高德卿忽患心痛百醫不效屬續之際夢先生以水喫之徧身汗出倏然而甦不數日四肢康豫親詣宣詔廳焚香拜謝多贈金帛先生不受

復作詩十絕謝之重午日先生在清真菴畫地為籬撮土代香翠煙燭出盤結丈餘旋為華蓋移時不散時有數鶴飛鳴其上萬目仰瞻靡不讚異由是統軍完顏公助貲興建即今之丹霞觀也蒲城老蘇兩膝拘攣不能步履先生以水噀之奔走如故厥後里人之疾者竟來求水先生厭其紛冗呪水一杯注之井中有聲如雷自此疾者汲而飲之無不痊差迄今號曰法水井無何還祖庭閑居名門人修齋集衆嗣法於無欲子李公及請知觀畢知常囑以藏身之地留頌云八十年來如電拂一堆臭腐棄荒田予今去後全無礙撒手歸空合自然置筆奄然順化福山宋昭然者與先生素不相協先生意外與之告別宋遂出戶迎待適人來報先生羽化時正大戊子六月十一日也享年七十有九度門人數百輩平生著述目曰長安集行于世葬于劉蔣之仙院庚戌冬掌教真常真人奉朝命追謚曰碧虛毅烈真人

周全道

先生姓周名全道世為古幽之巨室生於皇統乙丑歲十二月二十二日自幼語默進止若成人狀貌奇古神情雅澹夙喪其父生理蕭索竭力以事母母忽感奇疾百療不愈先生割股與藥同進厥疾乃瘳鄉黨以孝聞年及冠里人有以子妻之者先生婉其辭而却之及母氏之終天也哭泣過哀幾於滅性歎曰吾嘗聞道家有言一子進道九祖登仙欲報罔極之恩無踰於此時大定癸巳歲丹陽宗師環居終南祖庭演全真教法先生遂詣席下求受道要丹陽納之俾與弟子列自薪水春爨皆使親歷先生恭服勤勞數年匪懈丹陽察其有受道之志一日召入環室授以真誥及賜金陽子號先生既得法克己鍊心行其所受如是又數載合堂雲衆莫不服其踐履之實無幾何丹陽謂曰幽近邊鄙教化難通汝當往居以弘吾道先生受教而往卜菴王峯山下顛神毓浩演化度人各隨其根性淺深皆蒙啓發至於疲癯殘疾孀獨鰥寡而無告者收養於菴中由是鄉里士庶日益

敬仰幽人為之遷善壬寅丹陽東歸先生每至清明必躬詣祖庭直祭歲以為常貞祐間羌人陷幽先生亦在虜中雖被俘繫其精進道業略不少渝羌識其為異人遂釋之四方來受教者不可勝計俱令各立方所誘掖後進元光末尚書左丞張公信甫出鎮幽郡素忌先生之名徑來王峯叩其所修先生告以道德性命之理公喜其誠出而語人曰周全陽有道者也翌日設齋仍贈袍履時遣人候問起居先生亦常往來寓居長安之漢高祖廟統軍完顏公待以師禮正大戊子復還幽以十月十有七日命衆作齋名嗣法門人圓明子李志源囑之曰終南南時村祖師開化鍊真之地吾欲修建以彰仙迹奈世態如此不可強為也他日升平之後汝輩當勉力以成吾志言訖令侍者焚香命衆誦清靜經先生危坐澄聽甫竟三過枕左肱而逝春秋八十有四葬於王峯菴側士人王才卿者與先生為莫逆時仕慶陽方天兵圍城甚急忽夢先生飄然而來曰吾今特來與公相別軒冕

儻寄不堪久戀此身一失再得實難珍重而去未幾園解王乃訪人始知先生入夢告別之日即返真之辰也遽解印綬妻孥子樂道以終其身先承安戊午歲東魯鄆城縣洞虛子張志淵者嘗兩夢神人持白刃叱之曰爾

年將盡胡為不參師學道以免速死耶既覺心神恍惚因詣郭西郊行俄見一道者麻衣草屨軀軀魁偉自西而來就張言曰汝有宿緣故來相接即於路左教以修真宗旨及以麻條贈之且曰敬之哉無忘吾訓三十年後當有吾門人來此與汝相會是時汝得與師真結大緣矣張請其姓名答曰吾關中周全陽也俄失所在張遂易衣入道後於濟州朔白雲觀度弟子數百人悉立菴觀於齊魯之間壬辰六軍下河南李圓明挈眾北渡於東阿縣築棲真觀居之張聞往謁告以向日遇師之故圓明出先生畫像示之張焚香致拜曰此正吾曩者所遇師也以圓明為道兄焉乙未關中撫定圓明追念先生遺命率法屬百眾西歸於南時躬成道宮張洞虛屢輦金

幣以資其用不十載雄構壯締摩訶可觀辛丑春清和真人命門人捧先生遺像葬於劉蔣之仙蛻園壬子掌教真常李君奉朝命追贈全陽廣德弘化真人號

喬潛道

先生家世平陽族喬氏名潛道號沖虛子賦性沈靜素嗜玄虛大定壬辰歲時年三十有六與里人李冲道同游終南拜禮丹陽宗師求受全真教法居劉蔣祖庭採新汲水供事道眾艱辛備歷略不敢怠一日丹陽授以玄旨仍付詩二絕云樂天知命不愁窮懷玉身心眾莫同烹鍊神丹憑匠手須教鼎內雪霜紅道中玄妙與誰窮撞著知音語話同守黑不教心上黑丹紅勝似面頰紅先生既得道訓與同志李君相為切偲克勤道業逾十載故能各造玄奧壬寅丹陽東歸先生與李君共游郃水乞食度日既而劉戶部好譙語人曰昔列子居鄭圃四十年人不知其有道蓋懷道抱德之士如良賈之深藏其貨惟恐人知吾觀喬李二仙其斯人之流乎縣人聞

之日加敬仰擇故城之東北隅築太清觀事之丙午長春宗師演教祖庭二公徑來席下日親教語長春察其所安忽謂眾曰喬李二公克勤于道真吾門之達者自是道價日益高明昌辛亥承長春命同弘化河東於臨汾築沖虛觀居之泰和壬戌復來郃水棲真接物貞祐丁丑春三月因與士人王可大坐間忽曰吾敢少煩於君願助一袍以贖吾行不數日無疾而逝享年八十一可大來弔方知索袍謂棺也時門人李道隱居於他所一旦先生突然踵門宥有規誨臨別又曰明日可一來吾別有所屬翌日道隱行至中途逢人來報先生昨日已羽化矣方知來者身外之化身也

李冲道

先生姓李名冲道清虛子別號也家世平陽性剛毅善辭翰事父母孝於大定壬辰間年幾不惑遂與同里喬潛道結為林下莫逆友偕詣陝右終南丹陽宗師門下求受道業宗師視其可教留與弟子列春爨灑掃勤事數

年愈久愈敬宗師一日授以秘旨仍贈之詩云逍遙物外興無窮且德和光混俗同堪嘆浮生虛幻夢恰如敗葉舞秋紅任人開笑道家窮一志修仙俗匪同三伏洞天霜雪降靈苗慧草轉添紅先生既得印可篤志於道曾不占牀者僅十霜故得心字奉定忽夜見神光照室朗如白晝遂與喬君同往邵陽句食鍊行弘演真教丙午長春自隴山來祖庭復詣座下參進上道迨明昌辛亥長春東歸命先生與喬君弘化河東於臨汾縣西築沖虛觀居之度門弟子數百人造菴觀數十區長歌短詠稍露玄旨喬君責之曰道人貴韜光晦迹目今向上真師在世止可各進真道先生謝而焚之一旦命眾具湯沐且曰吾世緣已盡今當歸矣囑門人以志道之語豁然順化非煙非霧徧覆庭宇三日而修士庶瞻拜靡不歎異葬于沖虛觀構堂造像以奉香火

趙九古

先生姓趙氏諱九古道號虛靜子家世檀州祖宗簪纓相繼咸有政聲父淄州太守改同

知平涼府事因家焉先生大定三年癸未生天姿澹靜日者相之曰風清骨奇非塵俗中所能留也夙喪其父每有升虛之志十七年丁酉母欲娶之而不從命屢請入道母數詰責知其志不可奪乃從之聞府中崔羊頭者為有道往師焉崔命執厨爨之役每夜令造食五七度度必改味及所進亦不多食亦不令多造使通宵不寐如此三載其心益恭亦無分毫驕氣人以內奉先生呼之崔知其可教十九年己亥俾先生詣華亭丹陽席下請益丹陽納之庚子丹陽還終南命先生往龍門供侍長春而親訓矣長春易名道堅時往來於平涼丙午長春挈居終南祖庭長春起戊申之詔也留先生事靈陽李君明昌辛亥長春東歸海上攜過掖城命謁長生未幾長生令先生歸棲霞長春喜其來也命充文侍掌經籍典教凡僚庶道流來謁必先參先生然後入拜大室其為文清古筆法類瘞鶴銘迨己卯歲長春赴詔適西域選侍行者先生為之首至塞藍城先生謂清和尹公曰我至

宣德時覺有長往之兆嘗蒙師訓道人不以死生介懷何所不可公等善事師真言畢而逝享年五十有九葬之郭東原上迄今土人祀之初長春過阿不罕山留宋道安等九人建棲霞觀以待至壬午為惡人妬忌起訟眾皆憂懼道安晝寢見先生自天窻而下曰吾師書至道安曰自何來曰自天上受而觀之止見太清二字宋覺白於眾翌日果有書至自行在訟事乃寢蓋先生之陰護也癸未長春東還過其瑩域諸友欲扶櫬而歸長春止之曰四大假軀終為棄物一靈真性自在無拘奚拘拘然以棄物為念哉明日遂行既達漢地自雲中武川灤陽燕薊十餘處見先生單騎而至預報長春宗師東還何不遠迎其神異之迹不能備紀姑錄一二以表死而不亡者也庚戌歲真常真人奉命褒美道門師德贈先生中貞翊教玄應真人號葬冠履於五華山以奉歲祀焉

陶彥明

先生平陽襄陵縣人幼而好道事父母以孝

聞年逾三十怙恃俱失先生哀毀過禮服闋慨然置家累渡河而南寓居靈寶縣欲投師學道固知所適大定癸巳歲河間許子靜來為縣宰見先生氣質淳正且告之曰公果欲慕道修仙非得師匠徒費世祀吾聞丹陽馬君弘全真之教今居終南汝可依歸仍作詩送行先生徑詣劉蔣丹陽見之如有夙契留居座下與之名曰彥明字明甫親炙日久教以性命之理朝夕訓誨以至心地開通了無疑滯使之游歷諸方究取父母未生前去先生卜居渭南簞食瓢飲行其所受於師者若將終身焉不數歲丹陽名還祖庭問以日用且嘆曰純而不雜者其惟陶明甫乎賜之號曰無名子既而丹陽東歸先生亦出關棲止于洛西抱犢山尋遷桃花山隱居逾二十年忽告其徒曰吾昨於定中偶憶先世嘗居靈光洞今失其所在後因遊女几山見石壁間有刻靈光洞三字中有石牀鐵臼尚在遂葺居之衆驗其言益加信敬隱餘十載俄遷居長湖人莫測其意不數日北兵掠女几民多

被禍獨長淵無一騎之來人益服先生有預見之慧雖法壽甚高而步履康健精神悅懌可見平日鍊養之功也正大丙戌秋雲溪菴門人狄抱元王抱真請先生就菴過冬先生辭曰此中已備結冬之計待來春當往彼作歸休之所丁亥三月六日杖策抵雲溪與道衆笑談終日翌旦更衣端坐索紙筆書頌奄然而逝享年八十有六停柩七日頰紅頂溫如熟睡狀殯於所居靜室明年離峯于君葬諸鳳翼山之西啓棺形質不變香風滿谷萬人瞻拜莫不讚異故左丞姚樞為作墓銘以紀靈異焉

王志達

先生延安之大族姓王氏名志達道號玄通子生於天德庚午歲十二月二十九日夙喪其父妙齡雅負清譽每歎世緣虛幻有超然拔俗之心既長以戶殷充里正微斂廉平鄉人敬之以大定丁酉歲因友人得疾數日身化為大蛇惟頭面未變先生視之友曰公輩可備筐否送我於山不然恐頭面隨化傷及

生人先生揭衾一視其項已下果為蛇矣遂與家人送至山麓間即附草而去先生驚駭從此長往不歸路逢異人授以玄旨且曰金丹陽師演化于終南可往師焉俄失所在先生控往求為度脫丹陽初不納至於責辱數日求教益堅憫其誠至留居席下俾隨衆執役教以忍辱鍊心居數年其勤儉謙退愈久愈篤未幾丹陽以道德性命之要付之先生既得法卜雲陽縣環堵默坐一十三年乃得心光內發吐為辭章胎合玄理度門弟子數百人後復還延安五月大旱官民間先生兩期日今日小雨未能霑足過此三日澤大足矣至期果如其言泰和間羌人入寇人心駭懼先生徐曰請無慮昨吾定中見三千無首人驅五百大獸至後數日捷書至果梟首三千級獲駝五百餘頭四方聞之益加敬奉一日於市肆中小酌出門仰瞻天表還入坐索紙筆書頌云一輪紅日耀中天五色祥雲頂上旋珍重一聲歸去也倒騎玄鶴海東邊擲筆曲肱而逝時大安庚午十二月初二日午

時也享年六十一平生著述號玄通集行于世葬于府城之東南天興兵後門人就先生葬所建玄通觀以奉香火焉

薛知微

先生世居河東河津縣乃唐征遼將軍薛仁貴之遠孫也法諱知微字道淵號碧霄子以天德庚午歲生幼不嬉戲長慕清閑性沈默寡言年踰弱冠酷好養生性命之學大定辛卯歲丹陽宗師演教終南聲揚遠邇先生乃黜妻子敬謁席下操緋筆以侍門庭前後三霜始終一節丹陽識為受道器乃付以修真秘旨先生既得其傳復還鄉里築菴守靜調氣養神如此六載故得心宇泰定性天疏明辛丑再至祖庭奉師進道忽一夕天澄月朗輒起取薪置諸屋下衆皆訝其誕比明雪已盈尺共服先生有靜定之功洞見未然癸卯二三道侶拉同遊天壇先生曰王屋洞天素欲一往安樂窩中可以託宿既至主人迎居一室軒扉雅敞榜曰安樂窩同行者相視歎曰先生誠有道者也時丹陽東歸海上冬法

第王志一欲遊寧海參師與之相別先生慟哭衆莫測其所以及王抵寧海丹陽已羽化二旬矣未幾復還鄉中王汝霖來見先生曰胡不早求良醫診治厥疾王時無恙聞先生之言不以為事未及月忽中風而卒崇慶間儒士吳世傑薛國寶問先生秋試題目對曰三王以賞刑致康至期果然二人皆第又一日杜仲敏者來菴閑話先生笑曰公可速歸落井之婦猶可救也杜蒼忙至家果如所告先生預見未然皆類此後南渡遨遊嵩少間尋遶內鄉愛其人淳景秀即結茅隱居多所接引至正大壬辰冬十月三日無疾而逝享春秋八十三所作詩詞號清虛集度門弟子數百人唯侯志忍柳志春唐志安范志冲四人為入室皆立觀度人於河東雲應間為當代之高道兵後遷先生遺骸葬於終南山下鄠縣遊仙宮之集真堂掌教真常李君奉朝命追謚先生曰昇玄真人云

陳知命

先生姓陳名知命道號朝真子終南縣袁村

人與劉蔣為鄰瞳重陽祖師累曾化度先生以家產殷富未能遽拋塵累後因丹陽等四真來居祖菴先生頗有入道之心一日丹陽宗師以青包巾一頂作詩贈之云青雲翦破作雲包孰視陳公有分消願我共君同宿契願君同我樂逍遙長生路上尋金鑪不夜鄉中採玉苗何啻一身超達去九玄七祖上丹霄先生既蒙點化嘆曰向日重陽累曾化度我已愚昧不能從師高蹈儻一朝大限臨頭寧得以此薄業少延一日之生耶即日禮丹陽為師改衣入道丹陽以先生有幹濟才俾充祖庭菴主積行立功十載之間每以醫藥救人多種陰德其道衆多賴蔭丹陽每作詩詞教戒先生修真處靜大造其妙無何退職闕居丹陽以呂道安代主菴事先生專以修進為業至承安丁巳忽以手撫背曰公緣法甚大將來此菴為觀之日度道士數百人為門弟子是時吾道大弘公適當其時善自保養吾其歸矣言訖徧辭道侶怡然順化享壽八十有一停柩三日肌體輕軟目光炯

然明年王陽宗師買祖菴為靈虛觀保賜呂道安沖虛大師號俾掌教牒主領觀事後果度道士僅三百人皆符先生之言矣

宋明一

先生姓宋諱明一號昭然子登州福山縣人乃祖及父世為縣吏以廉平積德見稱于鄉里先生幼習儒業長於詞翰每以此世為不足玩發出塵學道之志年踰三旬辭親長往徑入關中禮丹陽宗師出家千磨百鍊志如金石服勤之暇其於修真習靜之業與日俱進丹陽付之口訣仍以青華陽巾賜之先生拜受以其師之所賜終身收掌每至旦望頂之朝拜真聖迨大定壬寅春丹陽鶴馭東歸先生侍行至海上日以其母兄姊姪六人俱禮丹陽入道明年冬丹陽上仙先生復入關居祖庭丙午率眾詣隴山請長春宗師還終南大弘祖教明昌辛亥長春仙仗亦東遊先生受法旨充祖庭尊宿自後凡入道者令先生為引度師至正大丙戌北兵下秦川民庶驚擾避地南山道眾俱入滂谷先生獨不肯

往眾勸之行先生曰吾之宿債安所逃乎汝輩可行吾獨於此守之不數日避兵卒至靈虛殿宇悉為灰燼先生亦被害翌日道眾下山視之膏血不流可謂純陽之體愁康羅公遠之流乎時十月十有三日也享壽八十四至大元壬子春正月掌教真常真人李君奉朝命追贈先生以無憂真人號云

呂道安

先生姓呂氏諱道安世為寧海巨族幼年穎悟志慕玄風仙安道骨稟於天然事父母孝聞於鄉里年僅三十二親俱喪盡葬祭禮慨然捐俗入道是時馬譚立劉四師於終南守墳先生隻身西來納拜於丹陽宗師丹陽與先生同里閑素知門第清潔遂令服勤左右既薰陶日久乃能了悟道妙大定庚子歲丹陽伴先生充祖庭菴主撫育道眾時靈陽李君在世亦多蒙啓發丙午長春宗師自龍門來居祖庭數載之間日親玄訓於道了無疑障明昌辛亥長春仙仗亦東歸先生修身以敬荏眾以寬道風不減師真在日乙卯朝省

罷無教額菴院悉沒於官祖庭亦在其數自是門庭蕭索道侶散逸承安丁巳時玉陽真人被名闕下遣人來召先生明年春至燕都玉陽買祖庭為靈虛觀仍保授先生沖虛大師號使掌教牒主領觀事且曰重陽祖師徒步數千里來化我輩端為教門後事我雖不能親往來嘗敢忘汝於祖庭夙緣甚厚善為主持及以詩贈之云大悟威光朗太空先天真瑞信忽忽虛無清靜全今古至道流傳正祖宗三界十方通一致千經萬論了無窮忘情自現天元主透出陰陽造化中先生西歸祖庭因緣復振不數載買度為道者皆以先生為師僅三百人買額為觀在陝右者數十區至興定辛巳二月十三日囑門人以修進之語以法第畢知常嗣主觀事翛然順化享年八十葬于仙塋諸師之側大元壬子春掌教真常真人李君奉朝命追贈先生以凝虛真人號

畢知常

先生姓畢諱知常世為乾州醴泉之巨室昆

李四人俱好清虛無為之學大定壬辰歲聞丹陽宗師於終南祖菴弘演真教偕來席下出家丹陽各付秘訣節次授以詩詞誘進以至俱能深造妙翹翹為人天師惟先生最幼置之左右執中研之役日夕訓誨歲月既久故偏得修身性命之要迨壬寅夏丹陽東歸囑先生西入隴山侍長春丘君採薪汲水凡五年每進饋之暇危然澄坐通夕不寐以修靜定之功明昌辛亥長春仙仗亦東游留先生與呂道安同主祖菴事先生於呂雖為昆仲待以師禮六年乙卯朝省新法以祖菴無救額例沒於官承安丁巳先生往海上謁諸宗師長春以所有之貲傾囊盡付及親作疏文俾先生化導諸方為重建計明年春先生上燕都玉陽時應命闕下名呂道安至燕買祖庭為靈虛觀仍保賜先生通真大師號今副知觀事與呂偕西歸祖庭道風為之再新先生尤善醫藥聞人之疾不擇貧富必往救之至興定辛巳呂道安上仙先生嗣主靈虛香火其殿堂廊廡剏造增葺者甚多道緣

日弘不數歲度門人踰百眾無幾何謝觀事閑居退隱岐山縣五姓之洞真觀和光同塵頗真養浩時亦一至靈虛網領觀事正大辛卯關中受兵先生與居民同避地於太白山之峽至三月十六日告門人曰昨於定中山靈潛報此地不堪久處當徙之他所世態如此吾不忍見即焚香辭聖翌旦奄然長逝門人葬于所居之石室居民有聽其言而去者不數日兵至不去之民俱被禍大元庚子冬洞真真人于君奉朝命來住祖庭念及先生同出丹陽之門又為平昔莫逆友為眾言曰畢通真昔居此踰五十年恢弘祖教實吾門之大士也遂命門人遷先生遺軀葬於劉蔣之仙塋壬子春掌教真常李君奉朝命追贈先生曰廣容真人

終南山祖庭仙真內傳卷中

終南山祖庭仙真內傳卷下

川四

夷山天樂道人李道謙編

清和真人

師姓尹氏諱志平字大和遠祖居滄州前宋時有官萊州者因家焉顯高祖妣有子七人俱登進士第仕至郡守者五人大父公直考弘誼皆隱德不耀於大定九年己丑正月二十日生師是夕其母方寐夢儀衛異常皆盛服而入神思愕然驚寢師已誕矣時里人相驚曰尹氏宅火奔往救之至則光照庭宇知生子矣咸曰是家陰德動天他日必為異人三歲穎悟善記事五歲入小學日誦千餘言於理即玄解在髫鬣日舉止異凡兒嘗因祀事究生死理杳然遐想自忘十四歲還丹陽宗師遽欲入道其父難之潛往十九歲復迫令還家錮之竟逃出再三始從之詣武官靈虛觀長生宗師席下執弟子禮尋住昌邑縣之西菴常獨坐樹下達旦或一夕靜中見長生飄然而來斷其首剖其心復置之覺而大有所悟後住菴福山縣惠濟貧困者數年衆

德之明昌初聞長春宗師還樓霞往侍左右
長春特器異之付授無所隱玉陽王宗師屢
握手談道授以口訣又受易於太古郝宗師
皆世所未嘗聞自是道業日隆聲價大振四
方學者翕然宗之時濰州龍虎完顏氏素豪
倨慕師道德施罔地創玉清觀事之數載之
間姬侍供奉者未嘗識其面目亦未嘗知其
姓字其所守如此興定己卯歲冬大元太祖
聖武皇帝自西域遣便宜劉仲祿徵長春宗
師仲祿及益都會真常李公曰長春今居東
萊非先見尹公必不能成此盛事及濰陽謁
師於玉清見其神采嚴重不覺異敬自失從
容語及詔旨師大喜曰將以斯道覺斯民今
其時矣遂偕往觀長春於萊州昊天觀先是
金宋聘命交至皆不應至是長春與師議決
計北上時從行者十有八人皆德望素重者
師爲之冠自庚辰春啓途至癸未秋回轅四
載跋涉備嘗艱阻既見上於西印度奏對稱
旨還及雲中長春聞山東亂天兵又南下曰
彼方生靈命懸砧鼎非汝莫能救因遣師往

招慰聞者樂附所全活甚多甲申歲敕令長
春住太極宮即今之長春宮也師在席下最
爲入室四方尊禮者雲合師曰我無功德敢
與享此供奉乎遂辭退住德興之龍陽觀屢
承長春手澤示以託重意及蒙賜清和子號
迨長春上仙師方隱上谷之煙霞觀又欲絕
迹遠遁爲衆以主教事敦請勉從之還長春
宮以嗣玄教厥後門徒輻輳樂貢者日
充塞庭戶壬辰春太宗英文皇帝南征還師
迎見於順天慰問甚厚仍令中宮代祀香於
長春宮既賚優渥癸巳夏遊女閣山太玄觀
之李虛玄語人曰去年院中青氣氤氳者累
日占者以爲當有異人至今師來既驗矣其
演化白霄之間道緣真蹟備見北游錄至甲
午春南歸及玉田衆喜爲數日留日已曠遠
促駕兼夜行五六十里舍豐草中衆莫知所
以後還宮始知在玉田時有寇數十欲劫掠
追至大合甸不及而返從者相賀曰非師柰
我輩何夏聞朝廷遣官撫綏關輔適無欲李
公自衛來燕致祭處順堂師命入關招集道

侶興復終南劉蔣之祖庭秋中宮遣使勞問
賜道經一藏乙未春沁州牧杜德康請師主
黃籙醮事師由雲應南下所至原野道路望
塵迎拜者日千萬計願納宮觀爲門弟子者
若前高之玉虛崞縣之神清定襄之重陽平
遙之興國咸請主於師及理醮時早久且風
醮之三晝宵燈燭恬然在他境猶風杜以州
之神霄宮爲獻尊事之師以玄化大行歸功
於重陽祖師乃留意於終南祖庭冬京兆總
管田德燦遣官偕無欲李公馳疏來請雅與
師意合丙申春正月始達終南規度兆域初
重陽祖師修道於劉蔣村既成火其菴而東
貽詩有後人復修語先大定間丹陽長春二
宗師已嘗建立值天興劫火焚毀殆盡至是
師賡之亦有繼祖來修之什於是翦蕪平丘
築垣架屋而草創之又若樓觀宗聖宮終南
之太平炭谷之太一驪山之華清太華之雲
臺諸宮遺址悉擇四方緣重者德付之俾任
興復之責時陝右甫定遺民猶未安業道衆
艱於得食師以道德罪福之報撫慰之是年

夏被命令師選戒行精嚴之士就木林住持為國祈福秋中書楊惟中召還燕道經太行山間羣盜羅拜受教悉為良民戊戌春忽曰吾老矣久厭勞事以正月上日會四方耆宿嗣法於真常李公俾主教席遂於長春西院及五華大房增葺道院以為佚老之所庚子冬京兆太傅移刺寶倫總管田德燦請師主重陽祖師葬事師欣然而往雖冒寒跋涉不憚也常曰吾以報祖師恩耳當時秦地大旱師下車而雲大闢葬禮以明年辛丑正月二十五日既事時盛行興造及經理會葬者多方道俗常數千人物議恂恂不安賴師道德威重鎮伏邪氣故得完其功師嘗與老師宿德往來于樓觀諸宮逍遙自若以揚玄化是歲冬十月仙仗還燕山居五華大房之間遠近達官士庶仰之如景星丹鳳乙巳春命潘冲和主領河東永樂純陽宮之法席以事建立無何中宮遣近侍賜黃金冠服仍敕有司衛護又令門人增飾滌陽之玉清不數載與然一新矣至辛亥二月五日謂侍者曰我常

便房山之幽邃故居之今為我灑掃殿宇以備長生昇仙之齋翌日焚香禮聖畢謂眾曰吾將逝矣眾驚愕師嘿不應惟戒葬事無豐遂不食但飲水歎茶危坐談道語音雄暢如平日是夜正衣冠曲肱而逝享春秋八十有三門眾毀哭若喪考妣時馨香之氣滿室遠近聞者奔走賻贈絡繹如市初師遺言葬大房嗣教真常李君以大房去京師稍遠艱於登涉輦柩葬于五華構堂曰復真以事香火師平日著述目曰葆光集行于世中統二年秋九月璽書追贈清和妙道廣化真人號

真常真人

師族李氏諱志常字浩然其先洛州永年人宋季避地濮之范陽尋又徙開之觀城因著籍焉高祖皓曾祖昌祖明父曼皆隱德不耀素為鄉里所重母聶氏夜夢異人授之玉兒覺而生師即明昌四年癸丑正月二十日也師生六歲考妣俱喪養於伯父濟川家濟川諱蒙名舉子也賦義兩科屢占上游雖以四舉終場同進士出身歎如也愛師穎悟不羣意用作成以償平昔之願而師不喜文飾雅好恬淡常默禱高穹望草逢異師勝友式副夙心年十有九伯將議婚師聞之歎曰本期學道未涉津涯若愛欲纏縛則聖賢高蹈出塵之事業難乎有成矣居無幾負書曳杖作雲水之游初隱東萊之牢山復往天柱山之仙人宮宮之主者曰湯陰李先生有藻鑑見師儀觀魁偉固已知其不凡因冬夜談道言及日用乃大加賞異退謂其徒曰余在道三十年老師宿德與之談論者能如此子精當曾不一二見迨辭始告之曰君玄門大器也山蒼荒僻非君久淹之地海上昔祖師至異人並出今獨長春在焉宜往從之他日成就未可量也師翌日遂行至即墨之東山屬貞祐喪亂土寇蜂起山有窟室可容數百人寇至則避其中眾以師後拒而不納俄為寇所獲問窟所在筆楚慘毒絕而復甦竟不以告寇寇退窟人者出環泣而謝之曰吾儕小人數百口之命懸於公一言而公能忘不納之怨以死救之其過常情遠甚爭為給養至於康

調迄今父老猶能道之歲戊寅夏六月間長春宗師自登居萊師促裝以往拜謁席下長春一見器許待之異常師於承教之後益自奮勵歷兵革死生憂患之際曾不易其所守山東東路轉運使田珣器之高其行且聞昔在即墨其主帥黃擢副統咨師籌畫保完一城以書邀至益都待以賓禮已卯夏六月益都副帥張林叛金歸宋冬十有二月太祖聖武皇帝遣使宜劉仲祿齎詔備禮起長春宗師于東萊師觀此事機知張林新以其地入宋叛股靡常密念若不先入白則必見阻滯乃往說林曰長春師天人也今三使徵聘毅然北行舍近道而即遠途救世之心於斯可見相君能為推轂則非惟一方受賜實四海生靈無涯之福也林悅移檄所經俾衛送以行庚辰春正月長春命駕從行者一十八人師其一也二月達燕明年春北上秋七月至阿不罕山距漢地僅萬里並山漢人千家逆塵羅拜以為希世之遇咸請立觀擇人主之長春坐上指師語眾曰此子通明中正學問

該洽今為汝等留此其善待之因賜號真常子仍預書其觀曰棲霞長春既西邁師率眾興作刻日落成又立長春玉華二會至今不輟癸未夏五月長春至自行在憇于其觀一日齋客四集長春手持弓弦一不言以授師師亦不言而受圈而佩之作詩為謝長春但笑領而已蓋阿不罕之留弓弦之授識者知其有付屬之意秋七月至下水時殘暑尚熾長春納涼於官舍之門樓呼師而教之曰真師不易逢得道者不易遇遇之而不易識也守道之為人貌而天行直寓六骸而淵宗忘飢渴而常寧至靜而遺形獨遊乎無極之妙庭此語汝當記之以俟他日自得之耳師拜謝已乘間因問向者避地山東為寇筭捷俄墮窈冥赫日方中而目無所見幽明路隔其歸根復命之理果何如哉長春曰人之生死猶晝夜乃幻相相因之道叩其道之至則無有也當汝疑念未起時體取死生晝夜了無干涉則天光湛澄若太虛之無際名言象教不可得而喻斯汝疑心靜盡之地師復再

拜受之長春自入漢地人事益繁四方道俗來覲謁者皆託於師師陰蓄歸隱之念而未敢發雖心交不知也長春忽語之曰昔有一道人趙其姓初在門下向道甚勤一日遽辭欲往他所我因戒之曰不應去而去不為退道即為慢道師愕然知斯言為已設其念遂絕師以長春西域見上演道之語編為西遊記行于世丁亥秋七月長春仙去清和嗣教以師為都道錄兼領長春宮事當時朝廷在禾林師歲一往以扶宗翊教為己任雖龍沙風雪寒裂肌膚弗憚也庚寅秋七月太宗英文皇帝始即大寶師見於乾樓奉時方詔通經之士教儲君師乃進詩書道德孝經上嘉之冬十一月得旨方還辛卯冬有証告處順堂繪壁有不應者清和被執眾皆駭散師獨請代之曰清和宗師也職在傳道教門一切我悉主之罪則在我他人無及焉使者高其節從之特免桎械鎖之入獄夜半鎖忽自開師以語獄吏吏復鎖之而復自開平旦吏以白有司適與來使會食所食肉骨上隱然

見長春相其訟遂息癸巳夏六月承詔即燕京教蒙古貴官之子十有八人師為寂照大師馮志亨佐其事日就月將而才藝有可稱者乙未秋七月奉詔築道觀於禾林委師選高道住持戊戌春正月清和會四方耆宿手自為書付師嗣主教席師度不能辭乃受之三月赴闕以教門事條奏首及終南山靈虛觀係重陽祖師鍊真開化之地得旨改稱重陽宮敕洞真子君住持主領陝右教事以白雲菴公無欲李公輔翼之大行營建乙巳奏請河東永樂純陽祠宇及師真堂下並賜宮額以彰玄化丙午定宗皇帝即位詔師以戊申上元日就長春宮設普天大醮仍降璽書凡名山大川諸大宮觀及玄門有道之士委師就給師德名號歲舍辛亥憲宗皇帝嗣登寶位欲遵祀典徧祭嶽瀆秋八月遣中使詔師至闕下上端拱御榻親緘信香冥心注禱於祀所賜師金符寶誥及內府白金五千兩以充其費師奉旨驛車南下徧詣嶽瀆以行祀事越明年春正月初吉來終南祖庭敬展

精衷恭行祀禮規度管建整治玄綱凡山下仙宮道觀皆為一到建功師德賜賚各有差以是地係教門根本故也至四月既望仙仗東歸由中條之純陽宮亦如終南故事秋九月還燕癸丑冬十月聖天子在藩邸開府上都命師修金籙大齋作太宗師普度隨路道士女冠給授戒牒甲寅春正月上遣使就宮會集諸路高道作普天醮敕師濟度海內亡魂賜黃金五百兩白金五千兩凡龍壁環鈕鎮信之物焚獻香燈並從官給自啟事至滿散鸞鶴五雲之瑞不可殫紀秋聞亳社戍兵師遣道人石志堅輩興復太清宮乙卯秋七月見上於行宮適西域進方物時太子諸王就宴敕師預焉十有二月朔旦上謂師曰朕欲天下百姓安生樂業然與我同此心者未得其人何如師奏曰自古聖君有愛民之心則才德之士必應誠而至因歷舉勲賢並用上嘉納之自午刻入承顧問及燈乃退丙辰春正月以老辭夏四月至自北庭六月庚申朔師倦於應接謝絕人事隱几不言戊寅正

襟危坐語左右曰昨夜境界異常吾自知卦數已盡歸其時矣主領後事向已奏誠明張志敬受代餘無可議者翌日乃留頌順正而化春秋六十有四葬于五華山之存存堂平昔著述有又玄集二十卷行于世中統辛酉秋九月制書超贈真常上德宣教真人號洞真真人師諱善慶字伯祥寧海人漢廷尉高門于公之後祖彥升嘗主好時縣簿考珍韜光不仕師以大定六年丙戌十二月初八日生幼不茹葷長通經史雅嗜道德性命之學與丹陽宗師同里開二十二年壬寅夏五月丹陽自陝右還鄉中演道於金蓮堂老稚雲集師與焉時年十七丰神整秀丹陽見而問之知為彥升之孫歎曰吾向畏重陽譴訶頗萌倦弛然得以終其業者彥升輔贊之功居多使是兒入道以報乃祖之德可乎翌日師與眾再至丹陽神出一熟芋與之師拜而食其父母聽執几杖以侍左右乃蒙授以今之名字既而父珍與其室王氏謀曰吾止是兒蒸嘗所

系今丹陽化度入道殆夙契乎丹陽嘗業儒必不妄絕吾于氏之祀其修真之門量有超出世法之外者我輩區區何所戀遂與女子洎家人輩俱受業于丹陽之門丹陽訓珍法諱曰道濟王氏曰道清及號玉谿散人女曰妙靜即師之姊也後俱為玄門之宿德再年癸卯冬師從丹陽赴萊陽遊仙觀醮未幾丹陽上仙長生玉陽二宗師來主喪事嘗聞丹陽有報德彥升語乃授師道門儀範命宋崇福相將入關俾事長春宗師以遠鄉土親愛之情師受教而西至終南祖庭拜謁靈陽李君備陳長生玉陽之命靈陽見師天姿雅澹舉措不凡教之棲山林遠鄜方親有道種福曰且使枉道詣平涼參高士崔羊頭師承命而往一夕宿回山王母宮夜夢老媪持餅一槃餉鬚頭道者道者取一餅擘半與師食仍自食其半又二日達平涼崔春參禮甫畢俄一媪持餅一槃來饋于崔其崔與媪克肖夢中之見崔取一餅擘半與師食即自食其半且曰連前夜者食吾一餅矣時趙九古

侍側崔指師曰是子可教其有道緣乎居踰月多蒙指授遂辭詣龍州龍門山侍長春恭執汲爨乙巳春長春命師詣洛陽致書于長真宗師長真訓以摧強挫銳鍛鍊塵心為學道之要無何長真返真師葬祭禮竟復入關旬食同華間行其所受丙午長春下隴山振教祖庭召師席下今日服勤勞以結勝緣先長春游隴川日愛沂陽縣東之石門嘉勝築全真堂命弟子蒲察道淵居之明昌辛亥長春將歸海上謂師曰汝緣在斯無他往人需友以成友不可不擇蒲察道淵者心存至道是人必能輔成爾業可往居之師詣吳嶽五峯山鑿石以處日止一餐晝夜不寐者七年惟道是力乃臻於妙凡未然之事必預知之隴人迄今目其龕曰子真人洞塑像事之蒲察請師下山同處承安戊午郡之好事者輸貲構造揭玉清觀額尋禮玉陽參受經錄以輔道教物遠近益加崇敬泰和癸亥隴州牧保賜冲虛大師號五年乙丑復往棲霞觀長春請進上道無何長春遂促西歸至臨沂遇

王陽于縣解玉陽首問關中日與甚人為友師以蒲察告玉陽再問蒲察入道之由師告以奉長春命玉陽曰審若是則可與友矣遂蒙教以微旨及授洞真子號居數日乃別道過林慮愛其幽間棲止于天平觀丙寅長春介畢知常持教帖云大抵上根之人惟財色是遠汝既能推財讓義何必深山窮谷守靜篤也草字到日即便下山復還沂隴目今教門闕少得力人要汝弘闡爾仍更名志道師拜命還秦八年戊辰南征凱還憫其孱購援者甚多師自五峯卒業以來詣門求度為道士者數百人俱立觀院於鳳翔沂隴之間元光癸未汴梁中太一宮提點李冲虛舉以自代不起正大改元上悼西軍戰沒詔遣禮部尚書趙公秉文醮祭於平涼延師為濟度醮竟師以所奉信幣悉具呈回納助軍須之用趙素重師高潔圖像薦諸朝遣使召之又不起已而隴山兵亂畢知常請師詣岐山五姓之洞真觀居環堵丙戌遣中使再召起而應之至京之日奉旨提點中太一宮若密國

公壽侯華公執楊尚書雲翼許司諫古馮內翰壁諸相貴近爭相景慕時金運將終徭役叢出民大不堪徵及道釋師每於執政者方便啟導屢寢其議四方緇黃多賴以安丁亥北來道衆傳長春升仙于燕山師日惟一飯心喪者三年庚寅河南旱詔近侍護師禱於濟瀆上期望祀于宮中醮竟立致甘澍特旨褒異令兼領五嶽佑神觀事是秋書大有年天興癸巳春汴京納款聖朝遣使訪三教人以師爲之冠秋七月由中樂北渡時依附者衆舟人疑有金帛薄暮啓船遇一沙渚始以達岸委之而去黎明驚濤四涌莫不倉惶失措師泰然無懼色是日會八柳樹堤瀆水勢南下命弟子符道清濟賂二舟舉脫其危於是挈衆達大名玄通范圓曠時主東平上清宮聞師至率在府僚屬道衆備車騎來迎虛席引避師辭不得已乃弘教於東原乙未秋上燕都謁長春處順堂燕人懇留不獲南歸丙申夏燕境蝗旱大作行臺諸官禱師禳祭師俯徇輿情啓醮即雨蝗不爲災秋清和真

人尹君自關中還燕命真常李君權教築室于西院與師對處日相陪佚戊戌春真常嗣掌教事夏四月朝廷選試道釋以師聞望隆重進號通玄廣德洞真真人適北京留守烏德亨筭全真觀邀師於式其國人勉應而行秋七月真常奏請得旨改終南靈虛觀爲重陽宮敕師住持主領陝右教門事庚子夏太傅移利寶儉京兆總管田德燦差官持疏往邀即日命駕烏公以下僚庶以師興復祖庭之故知不可留饋金贖幣者充積過燕涉趙度晉來秦所至之方諸侯郊迎士庶嚮慕以所得之貲悉爲興建之費辛丑春正月會諸路師德葬祖師於白雲殿時關輔甫綏民稀土曠門下道流共念祖師開化之德競來入關營佃方所爲之羽翼東連海岱西徹鞏洮南際江淮北通沙漠往還道俗奉香送供者絡繹不絕與李官作務之衆恒不下數千人賴師道德高厚每至朔望必設齋集衆教以修身養性爲功立觀度人爲行及諭以罪福之理俾各從所便故得循規蹈矩教門寧謐

不十載間雄宮傑觀星羅雲布於三秦之分矣其祖庭制度爲海內琳宮之冠師以甘河祖師遇真之地建遇仙宮以彰靈跡又於西號磻谿長春鍊化之所分命門人千指初長春成道宮以報教育之德夾谷先鋒使於祖庭作功德主建虛皇壇殿以甲辰上元日請師設羅天大醮薦悼海內亡魂以落成之適皇子闊端大王開府西涼遣使趙崇簡就宮修金籙醮七晝宵方降聖之際北東二方真文無火自化使回啓其靈異王特降璽書護持玄教仍增以重陽萬壽宮額賜與醮五師以真人號謂師與宋披雲薛太霞慕白雲李無欲也夏五月聖旨遣近使裴天民詣宮行降御香特加優遇丙午秋鞏昌總帥汪德臣欲請師作醮薦父靈儀慮其不能動啓於王府以汪戾開國大臣遂命丞相完顏鳳哥敬詣終南禮請師即應之鞏昌地接西羌居民但習浮屠之教師以無爲清靜正心誠意之道化之風俗爲之一變冬演教秦亭應緣接物之迹秦士有西州錄丁未春還宮秋八月皇太后賜以冠服仍

頒寶誥敕守臣外護玄化無令擾瀆庚戌夏六月通明閣告成師杖道遙其下曰吾焚修祖庭經營是閣僅十年今始見成就豈徒以詩其壯麗為哉蓋常人之情見其嚴飾手外者而儼敬之心油然而生乎內夫上達之士以清靜無事絕慮修身者固不在是其於弘教度人此象設崇構之緣亦不可偏廢教之所以崇道之所以尊也冬十月三日沐浴正襟危坐召眾於前囑以修進之語日方卓午留頌而逝於眾妙堂春秋八十有五醮祭九日顏采如生遠近道俗執紼奉賻者數萬人葬於宮之仙蛻園附玉蟾靈陽二師之側度人暢道詩詞目曰洪鍾集行於世故翰林待制孟攀麟作文率長安士人特來祖庭致祭河南轉運使楊奐為作道行碑至元戊寅歲於白雲殿後建思真堂設像以事香火矣

披雲真人

師姓宋諱德方字廣道萊州掖城人先世以積善見稱其初生之夕里人見其家祥光照徹比日即大定癸卯歲八月一日也時人遂

異之僅能言便好讀書不為童嬉戲事穎悟強記識者謂是夙性薰習故在年十二問其母曰人有死可得免乎母曰汝問神仙劉真人去時長生劉宗師闡教於武官於是師明日徑往長生一見愛其骨格清秀音吐不凡留侍几杖因於灑掃應對之間就憤悱鬱積之地投以正法而啓發之師既得指授朝夕充養未始少息後得度於玉陽占道士籍迨長生仙去事長春宗師於棲霞儒經道典如易老中庸大學莊列等書尤所酷好外雖詩書子史亦罔不涉躐於中求其窮理盡性之學涵泳踐履潛通默識光明洞達動與之會其日新之美固已不可掩矣庚辰春正月大元太祖聖武皇帝遣近侍劉仲祿起長春於東海之濱選其可與侍行者一十八人師其一也往復三載還燕住長春宮是時從長春之東皆躬勤勞師獨泰然以琴書自娛有評之於長春者長春拒之曰汝等勿嗷嗷斯人已後扶宗嗣教之事業汝等皆不可及長春亦嘗私謂師曰汝緣當在西南師因語及

道經泯滅宜為恢復之事長春曰茲事體甚大我則不暇兼冥冥中自有主之者他日爾當任之仍授以披雲子號及長春羽化清和嗣典教事令師提點教門一舉一動無偏私而有規制內外道流莫不心服癸巳大丞相胡天祿時行臺河東請主醮事甲午遊太原西山得古昊天觀故址有二石洞皆道像儼存壁間有宋童二字師修葺二年殿閣崢嶸金碧丹腹如鰲頭突出一洞天也丁酉復主平陽醮事因於玄都觀思及長春向日堂下燕閒之際有曰藏經大事我則不暇他日汝其任之又曰汝緣當在西南之語乃私自念云吾師長春君以神化天運之力發而為前知之妙凡有言之於其先莫不驗之於其後謂緣在西南之語我已安而踐之矣何獨至於藏經而疑焉遂與門下講師通真子秦志安等謀為鉸木流布之計丞相胡公聞而悅之傾白金千兩以為勸始之費即授之通真子今於平陽玄都觀總其事至事成之日曾不愆于素故翰林學士李冶所作碑文從倡

始而至畢手靡不備錄讀之見其補完亡缺搜羅遺逸而海內數萬里皆經親歷之地使他人處之縱不為煩冗所困則必厭其勞矣師猶假餘力即萊州神山開九陽洞及建立宮觀自燕至秦晉凡四十餘區辛丑春正月會葬重陽祖師於終南癸卯自甘棠來水樂鎮拜謁於純陽祠下見其荒蕪狹隘師乃招集道衆住持後雖掌教真常李君奏請朝命大行興建者師實為之張本甲辰春來終南祖庭應皇子闕端大王醮事醮竟例賜玄都至道真人號是時藏經勝緣俱已斷手即間居於雲堂日與耆年宿德相會談道至丁未冬十月十有一日沐浴更衣示微疾而逝於所居之待鶴亭春秋六十有五越七日葬於宮之仙苑園平生所作詩文目曰樂全前後二集行于世戊申冬門人遷仙柩於河東永樂鎮純陽宮葬之建祠立碑以事香火至元庚午歲春三月聖旨追贈玄通弘教披雲真人號

白雲真人

師姓蔡氏名志遠字子玄世為萊州掖縣巨族祖德中父遵皆雅志田園以陰德見稱於鄉里皇統間餓莩滿野其家設粥以濟至秋成乃止大定己丑重陽祖師挈丹陽長真長春三師過其門嘗邀至家修齋供奉後於鄉里泐龍翔觀朝夕香火以奉上真割膏腴田施充常住以贍雲衆當明昌庚戌正月十九日師乃生幼不戲狎年志學使之讀書師曰所願學者方外修真之業弱冠之歲父母欲議婚師聞之潛於靜室自潔其身家人知其志不可奪即令披道士服既而往棲霞參長春宗師服勤久之於道有所得無幾何從長春居萊州昊天觀己卯歲太祖聖武皇帝遣使持詔起長春遊北關明年春正月啓途選從者一十八人師預其一也霜眠露寢往復三載道路艱辛備嘗之矣回達金山之巔林間少憩長春願謂清和尹公曰蔡生賦性淳謹將來吾教可勝大用甲申長春還燕都住長春宮師服勤愈謹迨長春上仙清和嗣主教席俾師知長春宮事仍賜白雲子號既而

委之行化山東所至迎迓者不輟師以善言勸諭四方耆宿奉幣堂下者不可勝計戊戌春真常李君嗣掌教事夏四月入覲天廷以師從行秋七月真常奏請得旨命師同洞真于君住持終南山重陽宮提點陝右教事還燕清和謂師曰昔長春金山之語今其時矣汝當克勤乃事無怠師謝而西來庚子率京兆僚屬復上燕都禮請清和主重陽祖師葬事厥後祖庭興修師多所規畫仍於京兆府城玄都萬壽宮及炭谷太一宮俱加營建甲辰上元日皇子闕端大王遣使趙宗簡就宮修金籙醮七晝宵使回啓陳靈異王特降旨護持玄教洎預醮五師俱賜徽號例授玄門弘教白雲真人丙午冬皇太后賜以黃金冠服特加優遇辛亥憲宗皇帝嗣登大寶頒降聖旨敕師典領陝右道門如故壬子冬是時西蜀未全歸附一妄人誣告道衆與蜀人相通有司率兵大加按治道衆駭散明年夏四月聖天子在藩邸行宮六盤師往謁見以實哀訴蒙降璽書撫慰始安度門弟子數百人

建立宮觀二十餘所至乙卯秋七月二十四日示微疾而逝於玄都之丈室春秋六十有六初瘞於樊川白雲觀後改葬于劉蔣祖庭之仙蛻園矣

無欲真人

師家世耀州之美原姓李氏名志遠道號無欲子以大定己丑歲十二月初十日生五歲始能行及長慷慨特達毅然以正直自負鄉里有狡獪者每正辭折之望而畏服嘗肆意酒間視此世為不足玩年三十七乃曰與其汨沒塵塗中曷若徜徉方外邪時碧虛楊君大暢全真教法於長安乃往見之碧虛識為玄門重器然天屬所繫度其有難解於心者且使還家但勉以積善而已師歸遂與諸親友決棄妻子而去其妻訕之笑而不顧其父見而呵責師婉辭告以性命之學父乃悟偕受業於碧虛之門師蓬首弊衣行乞於市時人以酒李先呼之日用間以修身利物為己任大安庚午秦境大旱饑旱者相枕藉邑人趙三郎富甲鄉里師以善言誘導趙悟乃

發粟粟師令法第齊志道輩春糞以給貧病至秋斂而罷已而入興平環居十日乃得大妙適河渠使夾谷公請主縣南龍祥觀師應之居及五稔遷居樓觀又遷京兆之丹霞無何碧虛俾營三原之碧虛觀正大戊子碧虛

嗣教於師而逝未幾關中受兵師挈眾避亂于南山至庚寅春達南陽會冲虛李君洞真于君在汴聞之遣人持書請至住丹陽觀癸巳汴京納款城中絕糧人爭北渡師繼達汲郡因以陰陽開諭津人創靈虛天慶二觀以濟南來之眾明年適燕時清和尹君掌教委師入秦興復祖庭授以提點陝西道門之職啓行之初贖黃金一笏以為創始之資過趙過魏公侯郊迎饋財幣者不可勝計悉歸祖庭興建之用京兆總管田德燦督佐官就河中相逐以府城佑德觀居之時關中甫定暴恨相煽劉蔣之側了無人跡師率眾壘築以創其業辛丑春會葬祖師之際多所規畫壬寅秦士議修文廟闕凡師畫給之士皆歎服甲辰春皇子閣端大王遣使就官修金錄醮

七晝宵事竟例賜無欲觀妙真人號秋渭北萬戶郝公滅獲數十陰謀南遁得其顯狀盡欲刑之師連夜馳至以罪福之理曉勸皆免明年京兆羣小結連私逸府尹韓滄議尸諸市以令眾感師一言但殲厥渠魁太傅移刺

寶儉其母死欲以二婢為殉師以古葬禮正之始革其弊丙午詣燕注香堂下夏四月回車過汴寓丹陽觀坐中若有急色介諸徒速出甫離一舍宋軍已至城下其先見類如此明年秋八月中宮賜冠服之寵甲寅春掌教真常李君以善天醮事具書召師時年八十有六不敢以老耄辭比至燕疾篤以六月二十六日於長春宮方壺備然而逝門人捧柩西歸葬于劉蔣之仙蛻園師生平雖不讀書四方衣冠之士相待甚厚在燕則主萬慶淡游趙復仁甫敬欽鼎臣在秦則紫陽楊真姚左轄樞來獻臣明之邳郎中邦用輩皆挽之以詩及作文致祭刻石於佑德之靜復堂讀之平日道業自可見矣

圓明真人

師姓高氏諱道寬字裕之世為應州懷仁縣之豪族質貌魁偉襟度夷曠以明昌乙卯歲七月十九日生幼不同羣兒戲狎既長讀書通經史大義性尚雅淡每有出塵遠引之思以二親在堂莫遂其志及大安兵興雲應當其衝即挈家避地居長安隱身為刀筆吏既而考妣俱下世喪祭如禮一夕露坐家庭夜將半忽觀光明如晝仰視西北天門大闢紅霞翠靄之間瓊林琪樹寶殿瑤臺歷歷具見須臾復闔自是學道之心益切興定辛巳聞章臺街蓬萊菴全真安君有道即捐家棄累執弟子禮安君愛其勇決教以摧強挫銳寡欲治心為修身之本師佩服玄訓弊衣糲食味道思真晏如也正大改元遊汴梁依丹陽觀沖虛李君參進上道沖虛俾服勤勞以資福德師躬執爨汲之役數年不怠沖虛授之道要丙戌金主遣中使詣鳳翔徵洞真于君仍命李沖虛選精嚴道人一員副行沖虛召師前曰師資契遇實關冥理洞真吾方外友昔嘗蒙丹陽長春二師真印可真玄門之宗

匠今上命有請汝可偕往他日興起吾道作成爾業者其斯人歟敬之哉師受教而行洞真既至汴奉命提點中太一宮師居席下朝叩夕請其於道德性命之學有所進癸巳汴京下師乃北渡上燕都尋居德興之龍陽觀願神毓浩若將終身焉戊戌春洞真召還燕從演教白霄庚子冬又從入關興復終南祖庭是時經營會葬祖師之際師多方化導裨贊其用戊申洞真賜號圓明子署知重陽萬壽宮及提點甘河遇仙宮事且語之曰人徒知枯坐息思為進道之功殊不知上達之士圓通定慧體用並修即動而靜雖櫻而寧為無為事無事同塵和光此老氏之微旨也今玄化盛興汝當奉此應緣扶教接物利生以為登真達道之基汝後必負教門重任事雖稠疊慎無憚是皆庸玉汝於成也師叩頭跪進曰仙真妙旨實非凡俗所聞今日見教請事斯語由是儉以治身寬以莅眾不數載內外道眾莫不得其歡心識者嘆服以洞真為知人壬子春掌教真常李君祀香祖庭俾師

充京兆路道錄從事十年事有成而無替進中統辛酉敕明真人張君詣闕保奏宣授陝西興元等路道教提點兼鎮重陽萬壽宮事至元戊辰夏皇姪永昌王賜金冠錦服辛未嗣教真人純真王君贈號知常抱德圓明尊師未幾永昌王再賜洞觀普濟圓明真人號癸酉春皇于安西王開府六盤師一見應對稱旨拜賜冠服乙亥夏召師就行宮修金籙羅天大醮自將事之日迄于筵終瑞雲輪困靈應昭著備見于參政商君所作投龍冊碑悉不贅述無幾何中宮又以冠服見賜寵諭優渥丙子秋七月安西王頒降璽書蓋以西蜀道教併付掌管師典領教門踰二十年專尚德化未嘗一施政刑在祖庭則繼初南昌上宮泊五祖大殿其餘廚庫藏廩增葺者甚多雖一穉子參請亦必以禮相接未嘗有自得驕慢之色形於顏間教事繁劇物來即應皆曲中其理每至夜分澄神靜坐達旦不寐其修真鍊養之功習以為常以是年逾八旬故履康強精神充懌上而王公下迨黎庶莫

不待以殊禮故得教門靜肅道衆又安四方
陰受其賜者爲不少丁丑春正月上旬忽得
微疾侍者勸進藥師曰死生如旦暮乃物之
常理奚藥石可延分外之算邪至二十四日
遂不食終日危坐談話如平昔但教人以進
道之語翌日奄然順化於所居之靜室享春
秋八十有三越五日葬于宮之仙苑園送葬
道俗踴萬人其平生道力自可見矣

終南山祖庭仙真內傳卷下

二六

終南山說經臺歷代真仙碑記

川五

九天仙伯文始先生無上真人

按史記并內傳真人姓尹名喜字公文天水人也母魯氏夢天降電流繞其身而後真人
生焉當生之時有雙光若日飛游其側目有
日精姿形長雅少好墳索素易之書善天文
祕緯仰觀俯察莫不洞徹雖鬼神之變無以
匿其情大度恢傑隱德行仁其後涉覽山水
於雍州終南山蓋屋縣神就鄉聞仙里中結
草爲樓精思至道不求聞達而逸響遐宣周
康王聞之拜爲大夫後召入爲東宮賓友至
昭王二十五年癸丑瞻見東方紫氣西邁知
有聖人當過京邑乃求出爲函谷關令以物
色之至期乃盥沐念真戒嚴門吏掃路焚香
以俟天真入境其年七月甲子老君到關即
具朝服出迎就舍設座北面而事之遂辭疾
還官以其年十二月邀迎老君至終南本第
齋戒問道復請著書以惠後世老君乃述道
德五千言以授之并授三一內修之道及西
昇之訣老君傳道既畢明年甲寅四月二十

八日將辭決升天真人悲戀請留老君戒曰
子但十日清齋研誦二篇鍊形入妙而後可
尋吾於蜀郡青羊之肆矣真人唯唯而謝言
訖於宅南小阜上乘雲駕景升入太微真人
遂於草樓清齋屏絕人事三年之內心凝形
釋體入自如窮數達變之微形一神萬之旨
悉臻其妙乃著書九篇號關尹子即往蜀郡
青羊之肆而會老君老君錫號文始先生位
爲無上真人統領諸天仙士今成都府之青
羊宮即故址也又按樓觀本起傳云樓觀者
昔周康王大夫關令尹之故宅也以結草爲
樓觀星望氣因以名樓觀此宮觀所自始也
問道授經此大教所由興也是以古先哲后
景行高真仰道德爲生化之源宗神仙爲立
教之本尋衆妙之軌躅慕重玄之指歸故周
穆西巡秦皇東獵並回轅枉道親禮真宗始
皇建廟於樓南漢武立宮於觀北晉宋謁版
于今尚在秦漢廟戶相繼不絕是皆歷代欽
崇寶爲福地登真得道之士世不乏人今之
所紀姑述舊聞滅迹之士不可悉究也文傳長

其贊曰

繫昔真人 樓居毓恬 青牛方駕

紫氣先瞻 受經得旨 發道之潛

玄波一決 四海流漸 終南之陰

宅遺宏構 教本代崇 孫枝世茂

襲聖之明 極玄之又 大哉九篇

光啓我後

杜陽宮太和尹真人

真人名軌字公度即文始先生從弟也蚤事

先生親傳道妙道成太上召登太和下統仙

僚於杜陽宮參校真仙圖錄檢閱神司鬼官

威制千靈風清萬壑或周覽海嶽或上朝玉

京晉永興中復降斯觀道士梁謨遇之授以

丹書而去贊曰

修仙人已擢仙魁 松下丹爐老碧苔

誰料肉飛千載後 授書又到故家來

王屋山太極杜真人

真人名冲鎬京人年甫冠聞文始得道來師

事之文始適蜀依止草樓真宅穆王追慕仙

獨命駕詣焉為建觀宇延冲等七人為道士

鍊養既成身生玉光五藏充實僅容氣息復

解胞釋結洞觀眾妙矣以懿王己亥年升舉

任王屋仙主贊曰

玄波解去謝塵寰 物表光陰拍一彈

復向洞天觀眾妙 高鞭黃鶴上天壇

赤城宮彭真人

真人名宗字法先彭城人周穆王崇尚黃老

招致英賢真人應聘而至師事太極真人授

雌一之道乃鍊神入妙洞達靈源能三日三

夜通為一息或沒水底竟日方出或僵臥及

月人疑已殞起復輕強以厲王丙申歲冲舉

受秩赤城仙伯贊曰

真人以踵眾人喉 其息深兮道日休

盡道蒙莊發幽秘 焉知其說有蹤由

太清末真人

真人名倫字德玄雒陽人早佩真訣棲心玄

域究通塞之源得形神合并之道每凌波涉

險不由津路故能東觀賜谷西極閱風南邁

長離北適玄壘周覽八極冥觀天運或居靈

嶽或在闌闔或託物以遊戲人莫識之以景

王乙巳年冲舉贊曰

太清仙客道中龍 虛實雙融到大通

萬水千山遮不住 自南自北自西東

西嶽馮真人

真人名長字延壽驪山人明大易宣王召為

柱下史年四十退官入道遇鄧仙君受黃庭

真旨遂入終南山就巖作室以居靜以思道

安以養恬內寶既充復能周物如救民瘼止

凶敵正狂恙皆意到便驗非有作也以平王

庚寅歲冲舉贊曰

棄却周宣柱下官 便拖藜杖入終南

黃庭誦徹無人見 一枕清風睡正酣

白水宮姚真人

真人名坦字元泰汾水人注心上玄澹泊高

抗襄公歸岐日北面稱師餐風味道縉紳敬

尚儼若神明請謁日素遠引而去嘗行雨中

衣袂不濡目有神光開如電爍行必合目慮

驚於物或請小開即流光迅發以簡王壬戌

年冲舉司白水宮贊曰

巖壑風姿古逸民 瀟然野服屈時君

高情不作紅塵夢 拂袖幽巖臥白雲

秦隴宮周真人

真人名亮字泰宜太丘人師姚仙君得法號為入室嘗與周靈王太子晉鼓瑟吹笙同遊商洛能以子絃孤彈八音諧暢鏗金振玉百禽率舞或周旋名嶽間示神變時方少年且即皓首人皆莫測以烈王己卯年沖舉受書為秦隴宮仙官贊曰

吹笙太子約同遊 閑詭商顏笑世浮

瀟灑仙姿春正好 明朝底事雪盈頭

清尹仙人

仙人名澄字初默汾陰人年二十八入道初隱南山汲流切柏若將終身焉恪意焚誦陰中香盡靈熏自生燈之明膏神光空映嘗投符於川水乃逆流始皇詣觀祠謁詔東向建殿給灑掃戶名澄問玄規以我無為而民自化言匪契翩然而去贊曰

逝川試著小符投 滾滾洪濤忽倒流

秦始謾勞虛席問 舉頭一劍已橫秋

大有宮王真人

真人名探字養伯太原人呂后朝嘗任中常之職後乃投簪入道遇西靈子都受藏景化形之法能隱形滅影雲霞合變逢故人心疑之乃變為樹又為火復為水蟲獸異物無有定體故人自失而走須臾復見真人於道左

元朔六年沖舉贊曰

變形為火復為泉 回首衣冠卻儼然

謾殺故人空吐舌 神機元在手中旋

西嶽仙卿李真人

真人名翼字中輔潁川人弱齡企道神閑器遠時漢武帝依觀建望仙宮增置道員真人應選入道常居真靖棲空養无後遇太和真人挈至杜陽宮今事王仙君復遣出還遂沿風遡景出入無恒以靈帝光和二年沖舉領命西嶽仙卿贊曰

鐵斧師資異代逢 相從直到杜陽宮

雙鳧一去無消息 幾度咸陽夕照紅

上清封真人

真人名衡字君達隴西人通老莊學漢明帝永平中應賢明之選度為道士遇真人魯君

授以上道并五嶽真形符圖常跨青牛遊行

五嶽凶祇怪鬼遁迹千里然性多慈救遇暴

死者出腰間竹筥中藥與之應手立愈後入

玄丘山不復見贊曰

袖裏神符射斗牛 天魁嶽鬼見還愁

卻嫌天上多官府 直跨青牛汗漫遊

太清高仙張真人

真人名皓字文明汝南人漢永初中披度禮謁封君求啓未悟封君逆知其來三試皆過遂授空烝金胎之道已而目能徹視耳能洞聽雲霞絡體日月凝華或化飛雲或為白鶴昇虛隱景變化莫測以魏太和年沖舉受命太清高仙贊曰

鼎中丹熟與天升 白鶴飛雲信手成

徹視八紘無一物 倒騎箕尾上瑤京

梁考成真人

真人名謙扶風人魏咸熙初來事鄭法師履道有年志尚高邈精悅遐感以晉惠帝永興二年遇太和真人降其庭授日月黃華上經水石丹法并授本起內傳三年丹成身輕如

羽顏若童兒目見地中耳聞霄漢以東晉太
興二年冲舉贊曰

異世逢師豈偶然 神丹親遇太和傳

胎仙舞出朝元法 太極先陰不記年

王子年真人

真人名嘉隴西人晉建興中披度靈明照徹
事多先見知人驗物咸以為神厥後胡南分
裂列國競以禮聘遂隱于山然猶咨訪不絕
年八十七自言小責未了姚長訪以國事乃
力詆之遂為所害當日友人隴右見之有拾
遺記等書行于世贊曰

小責懸懸尚未終 須教白刃斬春風

隴西若不逢知友 誰識先生是脫空

孫仲宣真人

真人名徹不知何許人前趙光初中來事王
先生訥言敏行衣布飲水機智不張惟事韜
晦先生賢之待之如友人有所叩不以言語
告人但觀其顏色則識吉凶常獨潔一室終
日危坐澹然與神明居人望見之心容俱肅
年七十解化贊曰

饒舌誰能惹是非 叩之弗應亦相違
正容悟物無瑕謫 要使當人自見機

馬元約法師

法師名儉扶風人未冠入道出於孫君之門
受五千真文三百秘字兼學風角鳥情之訣
能召命萬靈御制羣鬼由是四方翕然傾慕
孫君誠之曰夫法術滋廣風聲外扇藉能引
蠶翻累明真俄姚長遣使來聘法師稱疾不
起閱諸法入山贊曰

相招何事不相從 朝野如何著得公

袖却天書深隱去 終南好處聽松風

尹靈鑒真人

真人名通太和真人之裔也幼欽祖道觀光
福庭遂禮馬法師密受微旨內充外暢聞望
日隆魏太武遣使致禮請謁不絕高人勝士
朝野縉紳車騎填門冠蓋溢路求玄問道虛
往實歸年一百解化每夜有神燈數枝懸映
冢上值齋日則多贊曰

高門奕世產仙材 垂手紅塵應化來

黃素一時歸有道 蒼星珮玉照樓臺

王道義法師

法師并州人魏太和中師牛文侯先生道隆
行擴事多玄感嘗修觀宇徒侶咸集倉廩所
積隨取隨盈終無耗竭門人怪而候之見數
青水小童以管負米潛溢其困人以攀梯躡
墜為艱幸與作階級使其便益法師叱不許
貧悍者咸來食焉贊曰

負糧漆廩見青衣 此事傳來也甚奇

贏得充齋兼施衆 銜華百鳥是徒為

母始光法師

法師荷氏人幼業墳籍旁求象緯既而歎曰
高蹈物表非世教所及也遂禮牛文侯先生
問五千要旨先生曰迎之無首隨之無後果
何物邪子能默識道在是矣法師忽釋然如
去闕膚之物自此口誦身行事符理順執古
御今六通四開矣贊曰

混然一物果何名 左右逢原本見成

不是先生輕點破 一生紙上錯銓評

貞懿先生陳真人

先生名寶熾潁川人抱負弘闊人莫能窺出

入山間時見白虎馴逐魏文帝大統中招致便殿訪以治道及問馴虎之術對曰撫我則厚虎猶民也虐我則怨民猶虎也何術之有帝悅後謚貞懿先生觀左古槐名考虎樹者即當時物今猶存贊曰

跨虎閑來市上遊 神通妙用駭時流

文皇謾把閑名挽 貞懿先生未有留

李順興真人

真人京兆人夙稟靈慧受業貞懿之門入山遇三大仙授以丹寶復鍊養六年變化莫測名聞魏文召試諸難使之蹈火赴湯而無損諸郡命齋同日畢赴或磔死復出或預指叛逆末後雖示羽化發視唯見空棺詔於其處立祠像奉香火焉贊曰

仙家妙用本無方 遊戲人間笑幾場

散氣聚形無不可 有無元不屬存亡

張法樂先生

先生南陽人幼侍中餅於尹君真士念其勤苦不退遂付道要露盟之夕神燈為之四輝後魏廢帝時隱居於耿谷人迹莫及風亭月

謝樂道忘懷嘗有猛虎造室恬然不顧亦不加害養奇禽千計呼皆就掌取食了無驚猜撲全之驗也贊曰

樂道居山坐復行 忘機獸鳥不猜驚

熙熙人在華胥世 一段淳風畫不成

精思法師韋真人

真人名節字處玄杜陵人早有才名為魏明帝東宮侍書年三十八稱疾退隱後著道士服從趙鍊師游註易老子書百餘卷周武帝幸觀祠醮欽其風命座演教真人乃剖析天人[○]之理大明內聖外王之道帝稱精思法師時號關西夫子贊曰

逃名歸隱白雲鄉 滴露研朱點老莊

剛彼關西喚夫子 又將姓字惱侯王

侯法先法師

法師名楷京兆人魏正始中禮貞懿受道奉侍師門歷三十載堅苦不懈師歿之後入寒谷結菴泉甘木茂人境清勝名曰三松觀門徒追求而集皆木食澗飲道術相忘怡然有巢許之風人有為魘魅害者皆來乞救以符

遂之無不立安贊曰

三松觀隱白雲深 巢許家風太古心
飲瀑茹芝還自足 清風一榻直千金

威儀法師王真人

真人名廷扶風人幼事貞懿先生周武時玄教將隱真人叩閣論道別白正旁遂有十老之選隋室興文皇以安車迎致大興殿齋戒受道加號威儀法師建玄都觀廷居之由是玄門大闢謂所親曰道應帝王吾宗不消盡歸休乎遂還故山贊曰

懶向金門日宴陪 騰騰控鶴返蓬萊

玄都觀裏春無主 十樹碧桃空自開

嚴道通法師

法師名達扶風人玄學淹博為時所尚周武帝迎聘于朝待以賓禮建德四年將法道釋朝議未定乃下詔問之法師陳主優客劣之對上大悅特命於田谷舊隱建通道觀併選高道九人以居之故世號田谷十老年九十五解化于觀贊曰

崑岡玉石共焚秋 議論滔滔動九流

振起頽綱真有力 千鈞舉向一絲頭

于長文法師

法師名章扶風人年方齒能誦道書父母今依疾法師肄業後遭二教夷廢雖涉艱危不以窮感易節俄而名簡帝心詔為大德錫居通道觀乃十老之一也每以符章為人翦崇神異非一隋大業十年年八十二解化臨窆有白鳥自棺飛出贊曰

高節當年說十翁 詔居通道禮優崇

如何萬木凋殘後 獨許蒼松挺雪中

金紫光祿大夫岐法師

法師名暉字平定有扈人禮蘇法師得度當隋末主觀事謂弟子曰天道將變當有老君子孫出世未幾高祖入關嘗親幸觀庭命建醮有瑞應召坐設齋問答有契授金紫光祿大夫易樓觀為宗聖觀年七十三攜徒登太白絕頂亟還而化贊曰

慶逢真主啓天休 道法宸章互獻酬

金紫仙家雖未貴 大夫命號也風流

巨國珍法師

法師武功人年三十隋仁壽中入道食蔬衣弊恪守苦節飢寒未嘗分念聲利不關諸心人譽之則懼人辱之則拱而聽非唯面順實亦心服蓋道愈充而心愈柔也憲覽見之曰不欲爭虛氣於形迹之間唯務收實效於言意之表國珍是已贊曰

心期出世與天游 世事誰能為校酬

蔬食草衣還自樂 旁觀虛作不堪憂

田仕文法師

法師郭邑人年十九開皇七年試業披度為道士師華陽子受內觀定觀真訣每入室鍊化動經旬月閉關不出出則顏色愈豐潤以符法惠人或起死或接溺屢彰靈應年七十五解化眾見寶幢羽節浮空而去贊曰入室經旬不啓封 神光透入玉壺中

一從絳節排空去 知在蓬萊第幾宮

銀青光祿大夫尹尊師

尊師名文操字景先隴右人才道骨美聲光籍甚儀鳳二年奉敕主宗聖觀三年上命建醮躬行拜謁上親見玄元乘白馬臨降遂命

修聖紀一部授銀青光祿大夫行太常少卿師辭職受官著大道消魔論等書詳見真車千撰道行碑贊曰

聖紀修成叩帝間 銀青高爵重褒光 遺書燦爛人安在 道史千年姓字香

正一通真梁真人

真人名筌周顯德中為觀宗主時陳希夷居仙游宮與真人密邇往來為林下友宋革命翊聖真君降于終南山令張守真入道謂曰吾為汝天上之師汝別有人間之師張君遂禮真人為師開寶中詔封正一通真真人太平興國三年號化贊曰

天上真君久見知 張君別有世間師

一生林下無人識 祇許希夷作子期

掌教大宗師清和尹真人

宗師名忍平字大和東萊人全真六世祖也嗣主真教道洽夷夏壬辰金運訖錄秦為兵衝城郭丘墟觀亦燬蕩師念祖宗開教之地自燕而來篤意興復四方道流不召而集尋以觀事授李公真人未幾殿閣葺復還舊

觀詳見道行碑贊曰

法印高提妙舉揚 草樓何似寶玄堂

仙源流到全真海 關今家聲萬代芳

同塵洪妙李真人

真人名志柔字謙叔洛水人師事開玄李真

人謝絕世紛隱山葆鍊道成行著四方宗仰

天與之變觀婦地矣歲丙中真人承清和之

命挈領門德竭力創復苾蕪起廢琳宇一新

徒侶雲臻倍加疇昔封同塵洪妙真人年七

十八說化贊曰

起廢成完速若神 瓊樓寶殿一番新

重來尹李還相遇 祇恐今人是古人

樓觀為天下道林張本之地自文始上

仙之後登真之士無世無之閱諸仙史

不一而足始以太和尹君別作樓觀先

師傳於晉次則精思章法師述之於後

周末則尹尊師文標續之於唐合三十

人各一列傳為書三卷垂世久矣至元

己卯象先來自浙右往禮祖庭因坐夏

於經臺得熟其書乃知地靈人勝源深

流長誠非偶然第以韞之編牘未洽見

聞遂節其緩九錄其要一各系以贊總

為是碑復纂文始本傳弁之首以呈宗

主肅公提點趙公刻之貞石昭示無窮

俾來裔得以究明祖道而勗之耳茅山

朱象先拜識并書

終南山說經臺歷代真仙碑記

古樓觀紫雲衍慶集卷上

川六

句 曲 朱 象 先 集

大唐宗聖觀記

夫至理虛寂道非常道妙門凝邈無名可名

爰自太始開圖混元立極三才奠處萬品流

形莫知象帝之家未觀谷神之域希夷瑣閉

溟滓封竒及夫鳥迹勃興隱書詮奧至化因

茲而吹萬玄教由是以開先聖聖龍明德

授受于是混元之教風動天下水行地中矣

宗聖觀者本名樓觀周康王大夫文始先生

尹君之故宅也以結草為樓因即為號先生

稟自然之德應玄運而生體性抱神韜光隱

耀觀星侯氣物色真人會遇仙軀北面請道

二經既演八表向化大教之興蓋起於此矣

茲觀中分泰甸面距終南東眺驪峯接晴嵐

之泥泥西顧太白粲積雪之皚皚授經之古

殿窈清路牛之靈木特立市朝屢易仙迹長

存物老地靈每彰休應卿雲日覆壽鶴時來

樹無稟宿之禽野有護持之獸文始藥井韓

甕未墮老君牽車確然不朽至於穿窬盜竊

進退自拘似有繫維悉皆面縛昔周穆西巡
 秦文東獵並枉駕回轅親承教道始皇建廟
 於樓南漢武立宮於觀北崇臺虛朗招徠雲
 水之仙間館錯落賓友松喬之侶秦漢廟戶
 相繼不絕晉宋謁版于今尚存實神明之奧
 區列真之會府後魏文帝變夷風於華俗立
 仁義之紀綱崇信教門增置徒侶有陳先生
 寶熾潁川人夙有幽逸之姿幼懷林壑之趣
 松風入賞名嶽留連玉皇之道既弘銀榜之
 宮雲構續有王先生子玄言窮名象思洞隱
 微念在玄空累非外物舍神自靜儀聖作師
 並德音孔昭鬱為宗範周太祖定業關內躬
 受五符隋文皇沐芳禮謁獲聞休徵迨隋德
 將季政教陵遲六飛失馭四維圯絕夷羊在
 牧蜚養滿野家習兵兇民墜塗炭皇帝命世
 應期榮鏡區宇^川難靜亂^大毒無垠廣大配
 乎天地光華方諸日月數階庭之棠蔭聆鳳
 和鳴照景星於玄雲觀麟郊藪緝禮裁樂化
 俗移風農夫勤於時雨隴餘滌穗工女勤於
 蠶績杼軸不空九服韜戈三邊靜柝西戎革

面東夷獻舞朔南洎聲教漢北盡來王德化
 遐漸無幽不暢三善克懋非假二疏一有元
 良萬邦貞固照均天縱道契生知篤尚玄根
 欽茲聖賜以武德三年詔錫嘉名改樓觀為
 宗聖觀宸辰興念慕曾所先啟族承家鼻於
 柱史得一以靈蹈五稱聖弱為道用柔為至
 堅損之又損以至于益瓜瓞綿長慶源悠遠
 爰初啓祚致醮靈壇自然香氣若霧霏空五
 色雲浮如張羽蓋七年歲惟作蠶月在黃鍾
 六轡齊驟百辟咸從親幸觀所謁拜尊儀軒
 后之詣崆峒神農之上石室順法行禮異代
 同規觀主以平定精金格之書究玉笈之文
 知來藏往盡化窮神豫鑒天休贊弘景福法
 師呂道濟監齋趙道隆玉器凝潤鶴情超遠
 辨析連環辭同爰輟對敷天旨妙沃帝心乃
 謂片言小善尚題紺闕矧夫皇輿^三迂駕把酌
 希微大道資始鑪錘萬物不有刊勒其可已
 乎侍中江國公陳叔達朝宗明儀詞才冠秀
 奮茲洪筆為製嘉銘其詞曰妙矣靈化玄哉
 妙門飛形九府鍊氣三元黃庭秘籙金格微

言玉京留記金竈還魂揚塵東海間道西崑
 物色函關存容清廟建標伊始層壇雲峭綺
 井虹伸風窻電笑玄都正律帝臺仙名挹髓
 捫星餐霞引照豁虛罔象無名至要高廂久
 縣清泉餘療宅心勝侶游息眾妙絕壁翠微
 深流丹竅鞠草如結周原甚突聖道將弘重
 光顯曜明明我后積德累功陶埏萬縣叱咤
 雷風肅稽大室禮威鄭宮時乘正位道配玄
 宮四維戴仰百世斯隆有截于外無思自東
 祥符決遠瑞來澄空百神咸秩于齡是崇宗
 玄壯觀詔碑康莊雲行輦道吹發山梁飛文
 協一接禮神皇五旌回首六轡齊驟宸儀展
 敬享福無疆巍然高碣播此遺芳給事中騎
 都尉歐陽詢撰武德八年二月十五日建
 大書宗聖觀主銀青光祿大夫天水
 尹尊師碑

聞夫真人者出巨殼歷倚杵騎蜚廉從敦園
 臣雷公妻密妃朝濯髮於湯泉夕踰首於陽
 谷仍丹丘以長嘯戴翠華以高遊自非殖因
 曠劫肅恭大浩從事於金房之前鍊心於玉

晨之上攜青童而應黃籙者矣以成後來之妙相乎繼絕景而胤希聲則尊師其人矣尊師諱文操字景先隴西天水人也後秦尚書僕射緯之後緯仕長安故為危人焉若乃鬱為帝師降迹於唐勛之代光乎王佐應命於周武之朝家籍代資可略言矣曾祖洪宇文朝商州長史大父舒隋文州別駕昭考珍皇朝散大夫以先知授尊師特稟異氣垂實冥華始降迹也其母袁氏夜夢玄妙玉女授九老丈人之符寤而記之每存思也數月而聞腹中誦經聲且時時有異光繞身矣及載弄之始目光炯然眸子轉盼若有所見矣袁氏以其所夢有徵心誌而不言也及勝衣之日自識文字惟誦老子及孝經乃曰此兩經者天地之心也此後見好殺之字若蹈水火視無禮之文如墜泉谷稍長聞有尹真廟乃精心事之不近俗事因讀西昇靈寶等經漸達真教既得玄味便契黃中聞師者傳道之父母行道之神明無數劫來妙經是出不因師學謂之長昏遂章惶無已求師不暇時有周

法者內音之先鳴上皇之高足乃願參軒效駕陪景嘯空奔走禮謁以中宿志周法見之乃謂尊師曰汝於劫會之中已受龜山之籙也便訓以紫雲之妙旨授以青羽之隱法一入其心謂赤松王子喬可與撫煙月矣年十五道行已周有名于遠近矣屬文德皇后遷上景而委中宮于時搜訪道林博採真迹尊師即應玄景行預綠雲奉敕出家配住宗聖觀雖翦芝瓊園採琳玄隴意每遠出未近謝也將欲沐浴東井樓邊南昌保護崐崙窺窬渾沌矣故屬想丹煙游心紫度徧尋五嶽備涉九元尋三君之祖氣成七晨之慧眼旋謁周法便居終南寂慮於溫泉冥精於寒谷有年日矣既通八景又達九天知來藏往多所曉悟若有神曰周法上遷及省所居已去順也貞觀末年行喪既畢永徽三年乃游太白入重玄也見所未見聞所未聞此後丹字紫書三五順行之法扶晨接晝九六逆取之方咸得其要尊師所有遊山異迹祈醮靈應並有別錄此不載之至於顯慶以來國家所賴

出入供奉詢德諮量救世度人轉經行道玄壇黃屋帝座天言東都西京少陽太一九城二華展教推誠三十餘年以日數月始終不絕有感必通凡是效驗君臣同悉教書往復日月更回神道昭彰歲時交積者不可具載並傳於帝居一二要者略舉其目初尊師遊太白高頂雲霧四周聲振萬壑此處缺千仞復有像充九色其高十仞欣然長往者意已篤焉高宗之在九成宮有字慧經天長數丈以問尊師尊師對曰此天誠子也子能敬父君能順天納諫徵賢斥邪遠佞罷役休征責躬勵行以合天心當不日而滅上休而行之應時消矣是故高宗以晉府舊宅為太宗造昊天觀以尊師為觀主兼知本觀事儀鳳四年上在東都先請尊師於老君廟修功德及上親謁百官咸從上及皇后諸王公主等同見老君乘白馬左右神物莫得名言騰空而來降于壇所內外號呼舞躍再拜觀承聖音得非尊師之誠感也由是奉教修玄元皇帝聖紀一部凡十卷總百十篇篇別有贊時半

千為專師作也紀贊異秩繕寫進之高宗大悅終日觀省不離于玉案乃授專師銀青光祿大夫行太常少卿專師固讓不得已辭官而受散職焉永淳二年天中有望告成有日萬乘雷動千騎風馳天子乘閣道而御帝車羣官陪六儀而奉七曜將禮于天樞幸中嶽也金繩未舉玉檢猶潛而六龍頓轡三光斂色聖體不安旋于皇極屬紫微虛位白雲上征萬國號訴四方過密太后詔訪專師專師曰真坊仙境亦著代謝物有榮悴氣有初終大道之常幸康神器陛下宜存恩諒閣極想欽明密理百神潛茲萬姓文操人間地上物裏天中所有靈明倍百祈請亦望二十四結火燒而憂盡七十二教水鍊而法成皆見先微以明後事乃著祛惑論四卷消魔論三十卷先師傳一卷垂拱四年將賓玉帝也上足時道成咸願奏章以延福蔭尊師止之曰有順宜遵不可犯禁言訖委化顏色如常粵以長壽四年四月十四日遷兆於終南文仙谷弟子侯少微等追思龍漢遠慕龜巖其德著

與天地同久神道共陰陽齊化昭茫審林冥滋柏樹俾斯貞石文若三光其詞曰去矣大仙悠哉上玄玉谷白芝之座金闕紫蘭之前既蕭景於瓊札因交歡於碧泉出三萬六千之厚地入三萬六千之遠天咀九華之翠菊坐五色之紅蓮常吟外景每握內篇春霞飛半絳雲秋風生手紫煙裴回高黃嶺顧步太白巔三秦四塞帝王國京兆長安龍鳳川煌煌兮四明路浩浩兮八景年今已向上龔前果何時來下降宿緣當乘道之氣應傳道之味必使氤氳六合中自然昌揚萬劫通稽首空歌步願得乘九素天下同此心非獨壽之林銀青光祿大夫行太子右諭德兼崇文館學士上柱國平涼縣開國公負半千撰開元五年十月二日弟子侯少微建

大唐聖祖玄元皇帝靈應碑

至矣哉皇法於天天法於道居大寶者必尊祖以配天被庶類者咸宅生以母道故四維張幽遠宗玄教三后在天代紹明德然後彌洽區宇昭格神祇其能系二美之盛烈首千

古之洪化者卓哉煌煌歸我唐室矣皇上受國享國蓋三十載功侔天地孝誠祖考其高明也布星辰以有倫其博厚也振河海而不洩至於揖羣后敘彝倫陶鑄堯舜湫隘軒頊者乃皇上之餘事也嘗端居宣室緬懷至道惟德動天夢啟靈應惚恍有物希夷玄通實元祖之明命錫無疆之寶曆乃潛誌玄象遵詰旁求西巨太白東連鄩杜號周史之經臺枕泰山之幽谷摩居尹氏集法侶為道門後遇皇唐易樓觀為宗聖廟并尚泚仙軼仍存勝宗玄此為倣落飛泉噴石重林闕景苔蘇地偏以恒深煙雲晝晴而不散辟容擬出赫然有光煥白虹於玉座紛紫氣於仙境洎蓬萊覽宛符夢寐謠蓋聖人有以見天下之蹟而擬諸形容聖人有以見天下之動而觀其會通者可舉之一隅矣其始迹也焚芝木辟董種寂歷無聲擊跪有則初塵蒞席次登靈壇徐有綠杠少息華館清籟颺於草樹天香氤氳於崖谷及路轉蒼蒼風順崆峒雲鶴翊以導輿羣仙危而成列速地通天苑闌

自然以之修身則壽而康以之齊家則吉而昌以之治國平天下則民安而祚久長其指甚簡其事易行由是時君世主莫不尊是道而貴是德周穆王親訪靈躅為建祠宇度道士七人號曰樓觀是則度人立觀之始也始皇好神仙於此構清廟漢文慕黃老于是立齋宮魏晉周隋以來或鑾輿躬謁或詔敕繕修給戶灑掃賜田養道有唐啓運高祖武德三年詔改樓觀為宗聖觀宋室興端拱元年復賜觀額曰順天興國是則歷朝崇建之略也若夫玄孫道子聚則形散則氣坐在立亡者有之通真達靈曰昇舉曰尸解者有之以道輔世為帝師者有之飛篆馘魔拯民瘼者有之垂科立教開化人天者有之枕流漱石不屑世務高尚其事者有之歷觀先師傳所載祖玄述妙世有其人是又知源深而流長仙脈綿綿而未艾也爰自白鹿昇虛之後陵遷谷變以來聖迹未湮斑斑可尋者可指數也驚然若赴谷之龜凸然如覆几之孟古殿隱隱而見乎木杪者授經臺也遠而幽深而

曠窈窕而入蜿蜒而上者文仙谷也望之巍巍然蒸嵐鬱鬱朝夕乎其上空靈光寶氣秀發乎其間者鍊丹峯也滄天一之水含內景吐玉津為金液大還之用者丹井也裏九曲之勢呈千歲之姿不逐炎涼變遷者繫牛柏也傳有云老君既昇所乘薄傘車并藥臼等寶而傳之者千餘歲矣唐開元中詔入內府遂亡焉又關尹九篇名聞舊矣而世亡其書唐宋崇道之代詔訪逸書屢矣竟不獲大元癸巳之歲政清和典教之日有張仲才沂水羽客也得是書于浙特詣師席獻之一時驚異焉嘻以千載之前之尹書歸千載之後之尹氏意者天昌是道而斯文應期而出也不然何鍼芥機投如是之妙歟頃者金天失馭戈革熾興累代宏規例墮灰劫暨國朝撫定紀綱初復于時清和大宗師以真仙之胄掌天下教每念祖宮墮圯盡然于懷歲丙申自燕來秦躬行祀禮四方宿德不召而集裘回遺址其存者惟三門鍾樓并二亭耳遂議興復時有前道士張致堅狀其舊業以獻宗師深

稽冥數每得人於詞色之表願謂同塵真人李公曰祖道中興玄功是勛紹隆修建公不宜後乃以觀事付之公謝不敏不獲命受之仍請行省田相君雄乾州長官劉侯德山為功德主繼承總府文據以近觀舊有地土明斥四止水為贍眾恒產公於是率徒十指以宗師所委大師韓志元張志朴糾領其事雜榛棘除瓦甍葦材植斷者陶者規構者耕以饒給者莫不同誠竭力彌月漫歲有鼙鼓弗勝之意逮于壬寅稍克就緒建殿三曰金闕。寥陽曰文始曰玄門列祖為樓三曰紫雲衍慶曰景陽曰寶章為堂二曰真官曰齋心賓有館衆有寮焚誦有室山門方丈廚庫蔬圃水輪至於下院別業以次而具丹堊藻繪赫然一新其用廣其功速轉天關旋地軸華日月而平北斗其為力也大哉由是觀之非清和不能知同塵非同塵不能了此緣故一時有尹李古今仙契之語非偶然也中統元年夏六月以朝命易觀為宮仍舊宗聖之名作大齋以落之公之門人提點成志遠知宮仕

志安等議云此宮自有周以來累朝崇建事迹或載在傳記或勒之碑銘固已傳之無窮矣惟今吾師重修之盛績獨無紀述見于後我輩出於門下者幾三千人於師之德不得為無負也乃狀其始末詣燕之長春宮請記於掌教誠明真人以潤文見命予以年邁且廢筆硯久矣度其不可達乃素來狀并錄到歷代碑誌相與參較而編次之李公名志柔字謙叔家世洛水自其父志微素喜沖澹嘗事開玄李真人學為全真公既長亦與弟子列開玄愛其稟氣特異數於根本憤悱之地啓迪之公亦心領神喻一旦氣質變化有一日千里之敏其兄志端弟志藏志雍皆從之游初隱于仙翁廣陽兩山十年及聞長春宗師奉詔南下乃迎謁於燕山玄關秘鎖迎刃而解其後道價益重名徹上聽賜號同塵洪妙真人并金冠錦服諸方建立若宮若觀若菴殆三百餘區然皆以是宮為指南故興造之日凡在門下者莫不追述來自數千里之外服勤效勞惟恐其後是以功成如是之速

也雖然是宮之復其亦天時道運之所為乎昔自玄元文始契遇于茲杖先天之機關衆妙之門二經授受而教行矣世既下降傳之者或異一變而為秦漢之方藥再變而為魏晉之虛玄三變而為隋唐之禳禱其餘曲學小數不可殫紀使五千言之玄訓束之高閣為無用之具矣金大定初重陽祖師出焉以道德性命之學唱為全真洗百家之流弊紹千載之絕學天下靡然從之聖朝啓運之初其高第丘長春微詣行在當廣成之間以應對契旨禮遇隆渥且付之道教自王侯貴戚咸師尊之於是玄元之教風行雷動輝光海宇雖三家聚落萬里郵亭莫不有玄學以相師投教法之盛自有初以來未有若此時也今馬革故鼎新豈惟一古樓觀之復其人歸戶奉琳宇相望蓋又作新天下萬樓觀也嗚呼非天時道運其能如是乎因歷言之使後之學者有以觀考而知勉云於是乎書太原李鼎撰中統四年三月十二日建元貞二年重陽日重上石

古樓觀紫雲衍慶集卷上

古樓觀紫雲衍慶集卷中

川七

句 曲 朱 象先 集

終南山古樓觀刊關尹子後序

欽惟混元之教玄功德化溥被於天下原其聖真契遇二經授受寔肇乎茲山猶日升岫夷而燭萬國江出崐崙而吞百川也然混提其綱道德垂乎五千文始備其目繼有九篇之述是述也豈其受之而命而未著之書者故命篇析章致廣盡精而集厥大成焉以今觀之凡理性命三氏之學無不畢其第後世業擅顯門難乎悉究或勉於箋解而每虧全體復不若研之正文也然篇有名義章則無有今摘其尤字為題為讀者指要或謂其失古夫龍經止二篇河公疏為九九而標以名後世竟遵而弗去蓋有便而無害得御今之道也今焉章有目音有釋讀有點刊梓以壽其傳昇誦習者不煩降席但精之熟之有餘師矣其與陟茲山面聖真而受之於當時也奚殊有志者島之一虛子敏祚書于說經之臺

終南山古樓觀宗聖宮圖跋文

天下形勢之雄者在郡曰長安長安形勝之鉅者在山曰終南終南名勝之最者在宮曰樓觀樓觀者真人尹氏之故宅太上老君說道德經之處也爰自結草為樓觀星望氣聖真際遇經教宣傳由是道家之學風動天下水行地中矣自周而來屢經世變以教本所在旋廢旋興近又廢於金季國朝開創之初先師同塵真人承清和大宗師之命篤意興復未幾樓殿凌空金碧溢目千年舊觀一朝復還草木以之生輝煙雲為之改色南山益秀而渭水增明矣嘗試論之天下名宮偉觀多矣原其所起斯樓觀者張本之地也諸方仙蹤聖迹廣矣竅其所以而樓觀者太上開教之所也論時則無前故尊則莫大是故萬乘數謁詔旨累修良有由也諦觀先師傳所載自古登仙得道之士出乎其間者無世無之是宮也其為道之源仙之祖教之本乎所以稍弛而更張中微而益著先德所謂終南元氣老不死誠篤論也比者修建告成因以

先朝宮圖故新參訂重繪而刊之石使四方學道之士得以稽古而知本云至元二年十月二日石廷玉題

大元清和大宗師尹真人道行碑

至元二十七年玄門掌教玄逸張君真人被朝命巡祀嶽瀆馳驛來秦炷禮于古樓觀宗聖宮崇祖道也既竟因覽山川景物之靈異重樓峻殿之偉觀及思玄元文始自傳經啓教迨今二千四百載之間雖興替不一然道林長盛仙胤相承今又興復於清和同塵二真師故世有尹李古今仙契之語信盛事也。二師道行孰不知之然非託金石無以昭示永久同塵則有天樂真人之文已勒之石若夫清和之碑義不可考今猶闕然則嗣教者不敏之過也乃命提點再志真趙志玄纂述師之行狀及錄樓觀古今碑誌徵文于鹿溪賈械固筭不獲因按其事而次第之師諱志平字大和姓尹氏全真嗣教之宗師也世居滄洲前宋有仕萊州者因家焉大父而上世以儒業擢進士歷郡守者凡七人祖公直

考弘誼皆韜光不仕師以金大定九年正月二十日生性有宿慧甫三歲善記古事五歲入學日誦千言十四遇丹陽真人遽欲棄家入道父母難之往復三返始從其志初住菴昌邑夢長生劉真人斷首剗心使其玄解後立觀棲霞侍長春丘真人提耳面命付以微言繼又受易於大古得談於玉陽真理融會心光燁然由是道望日隆爲學者師法歲已卯太祖聖武皇帝特頒綸音起長春真人於海上選名德以輔行得十八人師爲之冠及見上於西域雪山之陽虛席以問至道對以寡欲脩身之要愛民永國之方及上天所以好生惡殺之意上皆嘉納之聖眷優渥俾掌天下教於是玄風大扇海宇宗仰乙酉還燕詔令住太極宮即今長春宮也師在席下四方尊禮者雲合師曰我無功德敢與享此供奉乎乃退隱於德興之龍陽觀凡二載長春六付手札示倚重之意洎長春上仙衆以主教事敦請遂遁迹於東山後以僚士固請不獲已從之師之典教也肅肅雍雍純焉道化

不令以憲人自爲勸其輔翼教席勝士珠璣琳館道宮所在星列以至山林巖谷十百爲居木食澗飲怡然有巢許之風雖了童之樵汲者亦皆進德業談道性無妄語教風之盛自三代而下未有若此時也師以道化之行歸功重陽繼述先宗注心樓觀每於二者樓樓爲俄京兆行省田相君馳疏來請適與師意合丙申春自燕之秦炷禮祖宮而殊庭秘宇以天興之變例墮劫灰四顧蕭條惟山川之靈氣猶滄然也諸方道侶皆裹糧來從時有前道士張致堅狀其舊業請主於師且乞興造師復選於衆彥乃以同塵李公真人敦敏有志輿論所歸遂授以觀事身任其責於是規模善畫役作大舉已而殿閣華煥廣大高明至者聳觀焉自上命中書楊公召玄駕遷燕至戊戌春師從容謂衆曰吾老矣宜去勞從佚會諸耆德手自爲書付真常李公俾嗣教因築清和宮於大房山以爲菟裘焉庚子重陽祖庭請會葬事欣然而往所過道路設香華迎拜者日以千計貢物山積略不顧

方歲旱服禱未孚咸曰師來和氣必應下車而雨是時陝右甫定會葬道俗常數萬人物議恂恂賴師鎮伏故得完其功事竟復入樓觀道遙間居澹然爲神明游登臺懷古間形詠歌有曰周朝興逸士唐代顯尊師宗祖古樓觀清和得繼之推此詩亦以見自任之意明年還燕無幾何命侍者泚埽清和之文室翌日及宮泚頰禮聖畢炷香歎茶危坐談道夜參半正衣冠曲肱而逝實辛亥二月初六日也特異香盈庭經夕不散計聞諸方近者號慕遠者駿奔如考妣焉初遺言葬大房至是徇衆請葬于五華焉春秋八十有三所著有葆光集法語曰北遊錄中統辛酉詔封清和妙道廣化真人其生平道行具載金蓮記并重陽五華兩宮所署之碑茲特紀其作新故宮光昭祖道始終之大要者嗚呼師之至德杳乎其難名也姑以事之顯異者一二言之昔玄元之西度也垂二經以醒萬世是故傳其道而啓其宗者尹文始也洎長春之北覲也進微言以蘇六合然而紹其德而擴其

教者尹清和也噫前聖後真率由一族道同德合是豈適然相肖也歟抑聞關尹九篇作於文始世可聞而不可見也雖碧虛之贍博而誤指西昇政和兩詔徧訪道書而不獲也歲癸巳客有至自浙以關尹子書來獻者言希旨聖讀之皆驚詰之則曰始進士孫定得之永嘉山中蓋如李筌得陰符於嵩嶽也噫以千載之前之尹書付千載之後之尹氏幡然出應如芥投鍼由是觀之天其與尹氏者一何著也矧樓觀自文始後在族裔而登仙者代有其人在周則有軌在秦則有澄在魏則靈鑒在唐則文操在今則清和靈源彌遠仙派彌長以斯三者而驗焉天其祚尹氏者又何厚也噫異哉歲敦祥月大呂望日安西路儒學教授賈穉撰

賦關尹篇獻清和大宗師言歸樓觀車聲歷歷青牛喘已上嶠函萬重險赫曦高出紫翠間霜合關門曉仍掩晨門今尹神骨清絳衣大冠如日星著龜夜半壻奇兆知有異人從此經車中老氏老局束黃髮金聲色

如玉從衡為我論天心棄外形骸一榮辱耽耽七虎相啗吞淋漓血肉星日昏流沙西流弱水弱折入葱嶺逾崕輪枯槎號風暮煙起身與飛鴻輕萬里回天丸鼎聲歎間宇宙清寧功一指老仙神化其猶龍斷補大地收元

功青冥一去不復返令尹亦老終南東終南高逼河漢走上去昭回一揮手天虛月白風露清結草為樓近牛斗偉哉耳伯幾世孫常恐飛去為星辰紫泥敷車駕綠耳長春宮藥長如春蜺旌豹飾光紛墮老穉歌呼喜旋軫寧知今代清和翁不是當時關令尹雲夢趙復仁甫撰

大元宗聖宮主李尊師道行碑

師姓李氏諱志柔字謙叔其先洛水人世業農桑以門地清白見稱於鄉里昆季凡四人師其次也生有宿慧及長雅好林泉蕭然有出塵之韻父志微素嗜玄學先從趙州臨城縣太古高第開玄真人李君受全真教法及學成行尊所作歌詠深契玄理泰和辛酉師亦事開玄執弟子禮服勤日久開玄識為

受道器真詮秘訣付授無所隱師既蒙指授自是鍊養愈密勾食邪泐間雖絕粒數日立志不少衰尋隱居仙翁廣陽兩山謝絕人事者十有二年心境虛明萬理照徹爾後開玄及志微俱解化其兄志端弟志藏志雍皆從師游蓋相尚以道也已而西山盜起遷邢臺築通真觀居之道假日隆遠近嚮慕願為門弟子者戶外之屨常滿庚辰春聞長春宗師拔起海隅道經燕趙師具禮以餞行迨癸未八月長春奉詔南下師復還於宣德之朝元觀長春以碩德宿望賜號同塵子且囑以立觀度人將迎往來闡化為務師恪遵玄訓於是始建長春觀於漳川奉天樓真於大名丙戌復詣燕覲寶玄堂明年秋長春返真師杖履南歸嚮化者益眾如磁州之神霄相之清虛林慮之天平廣宗之大同燕之洞真皆以次而舉其門第諸方起建大小菴觀殆三百區化度道流稱是丙申清和大宗師自燕入秦禮謁祖宮時師亦侍行適宗聖道士張致堅以廢址係玄元道祖演道德二篇聖蹟天

興兵亂焚毀殆盡具狀懇宗師乞為重建計宗師以為無丹山豈能棲采鳳有任公乃得厥大魚即以狀付師界任其責師奉命率徒剗荆蕪陶瓦甃經之營之日漸成序丁酉冬真常宗師署師大名邢詔兩路教門提點暨清真大師號俾往來秦魏趙間以辦其事不十載雄樓傑觀粲然一新庚戌洛州牧石德玉慕師名德詣闕保奏賜黃金冠服加號同塵弘妙真人甲寅春詔燕京大長春宮修善天大醮師預高道之選事竟盤桓邢詔諸宮觀有未完者例為補葺中統癸亥誠明宗師命督還樓觀凡有闕略悉皆完飾方之前代雖未大備其已成殿閣峻麗則復過之至元改元奉德音禁民侵擾及使臣軍旅無聽留宿以便焚誦三年丙寅夏六月二日沐浴正襟儼若平日集衆于前戒以脩身利物為念以後事嗣弟子石志堅主領翌日儵然順化享年七十有八方其歿之際宮北焦家巷居民見空界五雲浮動仙音朗徹奔往視之師乃昇矣畏暑流金顏色如生醮祭者三日

權廢於所居之文室既事遣介計喪於山東門人忽一日大名奉天宮羣鶴飛鳴下直壇殿衆目仰瞻須臾訃音至識者以為師之神遊也後四年庚午門下者宿卜以清明日葬于宮東南會靈觀之仙游堂師天姿純粹終日危坐望之毅然若不可犯逮其即之教人不倦皆奮氣寶神之秘其次則必以退已進人罪福之方隨高下接引之所至之地權豪士庶莫不再拜禮敬北面事之自非曾中誠實所格疇克爾邪以予嘗辱知于師比其葬也石君志堅狀師平昔所行大槩懇求乞文將刻之石予亦重師之有道不敢以固陋辭乃因其實而紀之銘曰希夷妙道言難窮誠之所感斯能通粵有人兮宿慧充開玄燭嗣同塵公蚤年穎悟超樊籠仁慈清儉居謙沖虎龍交媾全真功鍊就骨肉俱相融今名籍籍齋岱崧所在請益來參同西翔東翔闡宗風隨機接物開盲聾草樓灰燼施神功瑤壇玉宇增興隆退身閑居德愈崇百年厭世遊太空昭昭不亡存其中我作銘詩樹琳宮高

天厚地齊始終宣授陝西五路西蜀四川道教提點玄明文靖天樂真人李道謙撰

古樓觀繫牛柏記

人與物林然在大化中性一而已特稟之於形氣者有正偏通塞之異爾至論其才不才之性遇不遇之命若動若植則又未始不同也惟木之生也有葉而殤有拱而殤有大十圍而無用或為犧尊或為溝中之斷其天壽貴賤所遇者如是之不齊則亦豈非天命乎今以樓觀之所謂繫牛柏觀之益信其然矣昔我玄元道祖當姬周之世將度關遠游而文始老仙齋薰候見迎歸是第而問道焉嘗以挽車之牛繫之斯柏今閱世二千四百歲矣而蒼蒼之姿尚無恙也嘻亦異矣嘗聞大鈞播物非厚木而薄稊稗也聖人博愛亦非尚賢而鄙愚也一視同仁理惟公共今也榮枯者如彼其衆靡凋者若此其獨豈天命之稟特異乎豈以藏正氣蓄至精有本者如是乎其有神靈守護乎其亦聖神所臨道德所被而有一溉之益乎是皆不可測而知也亦

膏為之品題焉衝然而若蓋之張盎然而若雲之覆婉然而若鱗之擊駛然而若視之走利然若角回然若肘其又龍而鱗之獮而鼠之病之申之去之來之轟之倒之老骨不靈而鐵石其頑清風時至而笙竽自鳴白鶴不來幽貞誰與雪成霜虐將奚為哉嗚呼它山之松幾生滅矣惟孤根挺然而不沒也庭宇之丹雘金碧化劫灰者迭更矣其青青之陰永在也當時之人子生孫孫生子不可世計矣而蒼官獨立而不改市朝屢換矣山川陵谷屢遷矣而雅操不與之俱變既歷者雖得以代數而來壽寧知其極也自白鹿昇虛之後得其所遺皆名迹耳獨是為舊家青氎歟故世世寶之以為神物至元戊寅春三月皇于安西王特降命旨遣提舉段德玉斲石為牛安寘其下以倣象當時之意官宰壽志真趙志玄奉命忻躍以為千載之遇懇誌諸石昭示無窮竊嘗因是而思之昔人觀甘棠而思召公不忘有德也周茂叔不翦庭下之草仁愛之至而及於草木也今賢王緬懷太上

傳教之聖躅既以啓甘棠之思復稽古肖像貴茲靈木則又見博愛之至一舉兩得仁孰大焉惟仁則能周物故關尹子曰善吾道者即一物中知天盡神致命造玄有見乎此則不惟知物物皆有天命至於物我通塞可以融為一體而皆歸至仁之化矣其可以一木而外之三茅山一虛叟朱象先撰

終南山重建會靈觀記

造化之於人無心焉有心焉子不得而知也悠悠萬古茫茫天宇其何以窮之哉雖然剖石者當乘其豐遂鹿者必躡其蹤觀神降于莘則知造化非無為也觀石言于晉則知造化非無心也觀開衡山之雲借海藏之春則又知人之精誠有通乎神明之理觀拜井出泉揮戈駐日則又知人之誠懇有感通天地之理觀冬起雷夏造冰則又知人之智力有奪天地造化之理由是觀之在彼蒼則雖邈邈而遠其感而應之實由此心之誠也夫心之為德也廣大無際如大虛空廓焉湛焉不為物欲所蔽貫通昭徹昭然與天為一凡機

之動未有不與造物應者況乎登九五位大寶貴為萬乘富有四海而復心心耽玄念念注真其天人感格固非與人所可同日而論也即此會靈觀者乃唐開元中明皇夢感玄元玉象出現之地觀以是而立也按樓觀靈應碑其略曰皇上受圖享國蓋三十載功侔天地孝誠祖考嘗端居官室緬懷至道惟德動天夢啓靈應實元祖之明命示至妙之儀刑於是潛誌玄象導詰旁求號周史之經臺枕秦山之幽谷睟容挺出赫然有光洎遘睿覽宛符夢寐又曰其功神者其應大其源靈者其流長依如上說則玄感之理一何異哉或者疑之予因訂之曰中庸有言曰誠則形形則著人之有夢蓋亦誠之形也商高宗恭默思道夢帝賚之良弼果求而得傳說明皇每禮謁真容故感而見夢此其誠之形而著者也嘗閱唐書當明皇時玄元應現事迹殆非一二或化老父賣卜春明門外或降丹鳳門語田同秀取函谷之符或出現於華清宮之朝元閣至於太白山之寶仙洞漢中郡之

黑水谿凡此皆事著信史言有憑迹可尋不可誣也論者謂明皇開元中治幾三代且多善瑞天寶後以逸豫致亂國步阽危何先後大戾邪予固謂應感之機根諸人心況人主乎先賢有言有其誠則有其神此政尚清靜親註老經研精覃思故有是非常之應又曰無其誠則無其神此誠人或衰衰則怠生故災亂亦以之而作必然之理也然觀其在位四十五年享筭七十有八蚤歲之禎祥偉績中歲之皇皇聖政以及晚年就閒養高辟穀不食其將宿天也品玉笛而雙鶴下庭上帝名爲元始孔昇真人以是言之誠聖神英明之君也觀有唐蘇靈芝所書老君應見碑具述其事宋趙履信重立倒指計之甲子十周矣朝市屢更廢興非一近代又罹天興之變殊庭秘宇例墮劫灰洎皇朝撫定紀綱初復歲丙申同塵李公真人承清和大宗師之命興復祖宮于時天元應瑞玄教興行加以二真師道隆德盛人天欽仰門下之士皆裹糧赴役不遠千里而至同誠協力百工競舉營

造祖宮之外其諸別業又各分任興革是觀之復蓋藉諸方師友之力殿宇既立復以執事者齟齬不合宗師教札敦諭清規遂定同塵乃命知宮王志安兼任焚修厥後住持者徒易不常日見陵替蓋同塵之於道躬行實蹈不事形迹一動一止無非教也學者不領從事於遺徵者衆矣以故本微而未勝至元庚午宮之耆德以門下何公志遠橫幹可委界典觀事志遠既至篤意修理暑不暇扇寒不及鐘歲月不輟無然改觀新秘殿構重門創雲室闢田疇葺冠榻齋筵醮會歲無虛節緣力駸駸日盛方爲遐邇歸敬而西山日薄上征及期以甲午臘月十八日返真付門弟潘道洽以後事明年冬孟宗主趙公志玄挈道洽登經臺以其新觀事迹付文以刻石

開元天子正當寧醉心龍經嚴教父悅令神會若盼許俄形玄象瑞此土甲子十周迹未腐蒼碑尚燦靈芝諸同塵耆耋其戶希聲還更舊家舉調古不諧世律呂暖暖姝姝何可語聽渠玄唱鐘鼓聽渠金鼎躍龍虎聽渠誠魔奮雷斧聽渠象緯密探數惟期復樸忘爾汝惟期觀妙參衆甫惟期忽悅見真素惟期襲明續玄楮相依經臺閱千古屹然道海存砥柱三茅山一虛叟朱象先撰大德四年真元日住持潘道洽立石

文仙谷純陽洞演化菴記

南山之陰經臺之陽有石室焉崆峒圓瑩渾然天成圖誌謂之純陽洞方言以爲文仙谷前代嘗有羽人因純陽仙迹建堂立像以奉香火正大兵厄遂廢國朝平定之後歲丙申同塵李真人承清和大宗師命興復樓觀仙蹤聖迹舉獲一新時有周王二道友依洞構殿於茲焚修洞之坤隅忽生異竹兩幹特起于枝市立合六十四宛類蒼蒼萬目爭睹以爲道林之瑞遂名神異竹二友物化棲真子

周志全踵居之住宇未完復加營葺迨辛巳之歲熙然子王志和挈徒來自劉蔣築室于洞左以樓託焉水雲氣合芝蘭味投相與遠鶯塵樂間寂耕植自給之外一無所營優游卒歲得遯世無悶之趣一日知菴關道玄議於衆曰徒侶集香火飭令饒於昔矣宜有銘記以昭于後乃請于提點秦蜀道教開玄孫尊師因體至元加號真君之詔采演化之字大書之揭名為菴復刷石檇子為之記竊惟仙翁仙游之迹朝吳暮楚在處皆有絲是名播寰宇無間貴賤少長咸知景慕而像事之嘗思夫列仙衆矣奚獨至是哉蓋以願力弘化度溥玄量大而報緣亦大也近代全真教啓玄風大扇東盡海西邁蜀南踰江漢北際大漠莫不家奉人敬從風而靡自昔道化之行未有如是翕然之盛也推其源委重陽甘水之遇五篇秘語之傳實自仙翁發之是故天章褒錫崇以真君六言之號得非善道淑世有裨政教而然耶仙翁顧念之廣於是乎應顧此真坊道境玄元文始傳道之地宜乎

傳大真人之所徃來凡羽其服而處于是者當自慶自珍令心與境符而底於道庶無自棄之過然學者力於道舍五千寶訓何以哉故神仙宗道德以為本道德託神仙而有傳達道德無以致神仙希神仙必固全道德昔郴江太守遇仙翁問所業曰所業者老子究其義研其微期遊汗漫與天地同久耳嘻仙翁豈欺我哉谷神不死是謂玄牝斯天地之心也是亦仙翁之心也有得於此則無忝為之雲仍矣復作楚辭俾薦泉菊其辭曰雲冥冥兮青山隈水泠泠兮流玉臺盼黃鶴兮杳不來瞻眸像兮心在哉思仙風兮汗漫遊飛青蛇兮麾玉蚪朝百粵兮奠十洲懷舊游兮重到不煮白石兮斟清泉聆松風兮枕石眠是日月兮何歲年心寥寥兮獲本然一經啓兮瓊瓊瑰醒萬古兮燭九垓敞仙闕兮衆妙開雲盈顯兮呼不回三茅山一虛叟未象先撰大德六年四月既望知菴關道玄何道源建

玉華觀碑

原夫太極未判道在混茫兩儀肇分道在天地成位乎中道在聖人聖人者為天地贊化育為生民正性命為往聖啓玄學為萬世開太平昔我玄元道祖在周昭之世授經於文始教之所由生也穆王謁草樓遺宅為建樓觀此官觀所自始也名幽逸度道士七人此道士所從起也然則樓觀者其為玄教之權輿乎厥後秦始因茲而建廟漢武即此而立宮晉末詔敕以增修隋唐給戶以灑掃歷代崇敬其來尚矣近代全真教祖又出山陰紹玄聖之真風續無為之古教道恢方外教闡寰中上而王公大人下而黃童白叟莫不欽崇其道而尊奉之當是時也山林城郭宮觀相望什伯為居甲乙授受靡然不勸而自勉道化之行自三代而下未有如是之盛也即此玉華觀者古樓觀之下院也始自國朝乙未歲同慶李真人領清和大宗師付託興復祖宮時有門弟子悟真大師李守寬自洛水來參觀師席於山之麓得唐玉真公主邸宮故址遂結菴於其地為棲止之計揭名玉華

菴居僅十楹方欲增葺亡何羽化同塵復命其徒貞素散人郭守冲徙於是地經營土木而鼎建之始作於至元癸酉之春畢工於丙戌之冬聖殿真祠雲窗庖室各有攸序繼又繚以重垣植以衆木位置軒豁即菴爲觀仍扁以玉華寔祖庭天樂真人命之也次年復署貞素以提點觀事蓋貞素之於道師授有源清儉有守永蘄之操遠近著聞今年九表有五童顏鶴髮神思灑然晨夕焚誦不輟殊無懈怠之容非所養充裕焉能至是哉一日知觀王守玄何守真纂立觀事迹求文以鏡石用昭於後義不容却因即其事而次第之言不盡意系之以辭曰大道強名常居杳冥無色布色無形寫形物既散域滯株停五行迭運惟人最靈當慎所履理分涓涇濁墮欲海清升帝庭我我樓觀嘉氣蒼蒼道宗文始炳如日星玉華肇建遠映林垌水繞綠綬山開翠屏月朗碧砌風穿綺櫺猗猗貞素名德惟馨崇隆香火演教談經範模後學威儀典刑朝真懇祝聖壽椿齡至樂無樂真空大

寧舉世心醉伊余獨醒槐安一夢迂如激寔仙桂不老華華夕零昭示延促剌碑勒銘古節王守道撰至大元年清明日知觀王守玄何守真總慈通建
古樓觀紫雲衍慶集卷中

古樓觀紫雲衍慶集卷下 川八
句 曲 朱 象先集
大宗聖宮重建文始殿記
文昌從而始乎昔者姬周之世有真人焉於此望紫雲後玄聖傳經受道鑿渾沌開鴻濛章自然明明既襲教於是乎興焉復見於青羊之肆錫號文始先生玄旨其在茲乎古樓觀即當時結草樓之地尋其遺迹所謂授經臺繫牛相尚無恙世代曠遠屢罹變故一經廢圮旋即興修蓋以玄教權輿之所故也近又盡於金季國朝撫定後同塵洪妙真人李公志柔承清和大宗師命率徒興復直窠陽殿北即舊址重建文始之殿以嗣師太和太極二真人配焉高明鉅麗至者聳觀殿既新矣以前代碑誌殘缺宗源黜闇亡以開悟後學乃狀其頂末及紀述近代關尹子書出世事實訪予爲刻石之文辭以不敏不聽因撮其事而記之按史記周室衰老子西遊出關關尹曰子將隱矣彊爲我著書於是著道德上下篇五千餘言而去不知所終切觀聖真

契遇汲汲然以著書為請有以見其憂世之切思復隆古之治意則至矣至於洩先天有物之機啓後天不盡之傳微文始其孰能發之是既書受而得旨矣於是十日清齋窮數達變乃復著書九篇號關尹子此又內傳所紀與漢藝文志所錄書名正合寥寥千載而下求其所謂關尹九篇之書則世莫之見討于藏室無有也宋碧虛子素博古嘗敘老經而及此乃斥西昇經是政和中刊藏典凡兩詔郡國蒐訪道門逸書所獲雖眾而此書竟無聞是知方外真仙之書造物者之所靳固然終不可泯行之有時爾國初全真教啓清和嗣教之五載有得關尹子書于永嘉山中持詣教席以獻者義玄辭古自成一家見者聞者莫不胥慶咸謂尹氏典教而尹書出世非天時道運其能如是乎閱其書首言非有道不可言不可言即道非有道不可思不可思即道翻老子語也若謂道豈不可言思哉其不可言思者即道也指法瑩切信夫老子之脫胎也在當時也宜乎莊子聞其風而悅

之稱之為古之博大真人自以其學出於關尹列子則見而師之故多請問之辭以二子之高致而屈服如是豈苟然哉然老子之書則尊道貴德它不及言而是書也大綱舉眾目張蓋所以集大成也是故遊太初契一息萬物寓天地冥凡直指道之道者豈復容啓喙即其道之事者言之如曰女嬰龍虎即今之丹道蓬豆瓦石問答即今之空宗水可火因南天北壽即今格物致知之學互會兼曉若此者眾後代理性命三氏之學于時未啓而此書悉已建明由是觀之闡重玄開眾妙其為門閭亦大矣第造履者不無堂與之別也逮世下降源遠派分各以所得之重樹為顯門然學者自壯之耄本宗有不能悉求其具體尤難其人頃年以來尚玄之士頗有作為箋解者然燭此昧彼未免管窺之謂今驗夫書首有劉向表末有葛洪敘按其說漢蓋公授曹相國參差而書葬孝武得之方士淮南王遂復匿之晉稚川遇鄭思遠得聞且重言愛誦闡拜而幸其親受核是數說則知

前代受者皆寶秘自善不與世共要自稚川後秘絕無聞矣今皇元啓運華夷混一文同軌會而書乃出焉海內學者有志是道不遐搜不難致人傳家授成得受持亡白首望洋之歎何其幸歟抑嘗思之古者芝草生卿雲見職史者猶或以為瑞而書之策今載道之書不世而出則其闡盛衰興教化非常事也是宜誌之本源之地以俟太史之采亦俾學者知得幸之所自焉嗚呼非天所畀其孰能與於此且是宮自周而來興廢廢興不知其幾矣物之成毀固有數也依山而望若秦之阿房漢之未央隋之仁壽唐之九成其成也莫不極一時之盛然而數世之後遂化為禾黍丘墟矣而是宮自穆王建樓觀以來代更二十一姓年歷二千四百雖嘗例墮灰劫然稍壞而更振暫弛而益張不趁物遷不隨代盡玄胤繼繼而世守觀往知來則雖與山並久可也意是所謂基道址德不老之壽域歟離塵脫俗物外之仙都歟今焉廟貌重新日嚴祀奉將以啓來者固有之善然而四方萬

里之士有誦其書領其意猶若親承而面奉
矧終南萬古聲容在茲而獲蹈靈場登秘殿
瞻眸象洋洋乎如在其上如在其左右是豈
有古今仙凡之間而亦孰使之然哉經不云
手恍兮忽其中有物窈兮冥其中有精其精
甚真其中有信於此有見亦可以反諸身而
自得之矣嗚呼其懋哉時大德昭陽單閼之
歲陽復日計籌山人杜道堅記宣授保和觀
妙大師陝西五路西蜀四川道教提點兼領
重陽萬壽宮事孫德成題額

名賢題詠

樓觀留題

蘇子瞻

鳥噪猿呼晝閉門寂家誰識古皇尊青牛久
已尋轅輓白鶴時來訪子孫山近朔風吹積
雪天寒落日淡孤村道人應怪遊人衆汲盡
階前井水渾
門前古碣卧斜陽閱世如流事可傷長有遊
人悲晉惠強修遺廟學秦皇丹砂久窳井泉
赤白木誰燒厨竈香聞道神仙亦相遇只疑
田突是庚桑

說經臺

劍舞有神通草聖海山無事化琴工此臺一
覽秦川小不待傳經意已空

寄題樓觀

蘇子由

老聃厭世入流沙飄蕩如雲不可遮弟子憐
師將去國關門望氣載還家高臺尚有傳經
處壞壁空留駕犢車一受遺書無復老不知
何苦服胡麻

樓觀

石曼卿

早駕青牛說二篇又聞白鹿御三天本期帝
者能行道豈為人間只學仙鹿迹若來非偶
爾檜形如望共凝然遲留永日空遺境樓閣
參差隱暮煙

再生柏

古柏死多日再生因盛時年光枯舊餘春色
復新枝已朽仲尼骨重與徐甲屍如何造化
意向此獨難知

樓觀留題

王紳

伯陽遊歷到姬周關令邀歸結草樓先識東
方橫紫氣果然西上駕青牛築臺講道五千

宇鑿井燒丹幾百秋開殿焚香思妙旨南山
疊嶂暮煙浮

又

王禹偁

罷歸關令存遺宅羽駕真人有舊丘水石自
含仙氣爽煙雲常許世人游悠悠天道推終
始擾擾塵纓滯去留君看一官容易捨老來
止占山陬

書五郡莊道院

蘇子瞻

古觀正依林麓斷居民來就井泉甘亂溪赴
涓爭趨北飛鳥迎山不復南羽客衣冠朝上
象野人香火祝春蠶爾師豈解言符命山鬼
何知託老聃

壬寅二月十八日遊樓觀復過玉真

公主祠堂留詩堂上時舍弟轅子由

在京師寄今次韻明年十一月三日

再至因書二詩於碑陰

溪山愈好意無厭上到崦嵫第幾夫深谷野
禽毛羽怪上方仙子鬢眉纖不懶弄玉騎丹
鳳應逐嫦娥駕老蟾澗草巖花自無主晚來
胡蝶入疎簾

次韻

蘇子由

謝公行意未能厭踏盡登山履齒夫古殿神
仙深杳杳香鑪煙翠起纖纖庭花寂歷飄瓊
片巖檜蕭疎漏玉蟾帝子暮歸人不見斜風
細雨自開簾

唐玉真公主字持盈睿宗第九女始

封崇昌景雲元年與金仙公主俱入

道進號上清玄都大洞三景今樓觀

南山之麓有玉真公主祠堂存焉俗

傳其地曰郎宮以為主家別館之遺

址也然碑誌湮沒圖經廢舛始終興

革無以考究惟開元中戴琬樓觀碑

有玉真公主師心此地之語而王維

儲光義皆有玉真公主山莊山居之

詩則玉真祠堂為觀之別館審矣因

盡錄唐人題詠刻之祠中元祐二年

歲在丁卯秋七月望日河東薛紹彭

題

奉和聖製幸玉真公主山莊因題石

卷之作

王維

碧落風煙外瑤臺道路賒如何連帝苑別自

有仙家此地回鑾駕綠溪轉翠華洞中開日

月窻裏發雲霞度養沖天鶴溪留上漢楂種

田生白玉泥電化丹砂谷靜泉逾響山深日

易斜御美和石髓香飯進胡麻大道今無外

長生詐有涯還瞻九霄上來往五雲車

玉真公主山居

儲光義

山北天泉苑山西鳳女家不言沁園好獨隱

武陵花

過玉真公主景殿

盧綸

夕照臨窻起暗塵青松繞殿不知春君看白

髮誦經者半是宮中歌舞人

玉真觀

李羣玉

高情帝女慕乘鸞紺髮初簪玉葉冠秋月無

雲生碧落素蕖含露出清瀾層城煙霧將歸

遠浮世塵埃久住難一自簫聲飛去後洞宮

深掩碧瑤壇

尋趙尊師不遇

姚鵠

羽客朝元晝掩扉林中一徑雪中微松陰繞

院鶴相對山色滿樸人未歸盡日獨思風馭

返家天幾望野雲飛憑高目斷無消息回首

煙霞可再期

題企秀軒壁

唐求

數里緣山不厭難為尋真試問黃冠若鋪翠

點仙橋滑松織香梢古道寒晝傍綠畦尋嫩

玉夜開紅竈燃新丹孤鐘已斷泉聲在風動

瑤花月滿壇

留題樓觀

薛周

結草終南下雲蘿一徑深人窮文始述誰到

伯陽心古木含天理清風快客襟勞車行計

促空愧負長吟

又

張芸安

參差樓觀拂層霄猶想當年望氣雄白鹿有

蹤仙馭遠青牛無迹夜壇空霓旌影濕雲溪

月蚪檜寒生玉宇風欽想天家尚黃老翠華

曾此奉琳宮

題樓觀南樓

紛紛塵事日嬰懷一見南山眼暫開好是晚

雲收拾盡半空蒼翠望中來

說經臺

張善淵

十畝園丘翠樾深聖人遺美尚堪尋天風吹
響庭前柏彷彿當年道德音

樓觀

章子厚

初入山門氣象幽春風先到紫雲樓雲消碧
瓦六花盡煙繞丹楹五色浮大道徑庭終易
見神仙窟宅不難求清人果有招徠意投道
臺邊借一丘

贈龐道者

張商英

褫了朝衣却了冠宦情分付夢魂間因尋太
上長生訣偶到終南第一山土木形容殿七
七水雲情性許閑閑身中火索無人會此藥
重來便駐顏

贈玉泉菴主

胡叔文

山樓未是出紅塵別有單方上玉京要識混
元真面目碧窻著耳聽溪聲

遊樓觀

司馬康

華髮蕭蕭苦見侵賸思休影欲投陰未能免
俗自知悔正恐入山今不深殿閣憑高元勝
絕塵埃到此總平沈杖頭卓處皆吾有何必
千巖萬壑尋

登經臺

史戩

竹杖芒鞋上翠微飛樓傑觀與天齊乘雲徑
欲凌空去遙認家山望眼迷

雄踞高臺第一峯危欄正在白雲中看山終
日意不足紫翠橫陳知幾重

五郡莊懷古

張景先

南北與東西相逢似有期一言生義氣四海
作連枝列郡依紅錦全家茹紫芝孤懷本無
間惆悵不同時

書經臺小室

日落遶岑秋氣清荒臺古木亂蟬聲仙人一
去鶴不返劔客重來丹已成靜對竹籬煙縷
直細看月窟桂花生此心舊有蓬萊約欲簡
歸來問姓名

戊子秋遊樓觀

楊奐然

蓬萊隔滄海虎豹護天關白髮知誰免青牛
竟不還茶分丹井水詩入草樓山願我負何
事區區鞍馬間

樓觀懷古

王良臣

紫雲樓閣面山崑霜葉寒風滿綠苔鐘柏響

牛人不見杖藜尋徧說經臺

說經臺十詩

清和尹真人

說經臺上東回首目斷燕山不見涯返照本
來清靜界不知何處是吾家

說經臺上萬緣忘過目惟存九九章顧我一
生心已足終朝東向謝重陽

說經臺上意沈吟一片閑心照古今觀透百
家空費力五千文外更何尋

說經臺上意如何遠盡塵中人事魔三島未
歸仙境遇五千終了屬清和

說經臺上藝心香親見宗師受道章一自玄
元歸去後五千文義愈昭彰

說經臺上意悠悠返顧周行四十秋海角天
涯俱歷徧未知此地肯心留

說經臺上會知音道德精思味要深莫學空
談虛口過道心明似說經心

說經臺上五華賒東望雲山萬疊遮去路未
知誰主宰乾坤總屬大方家

說經臺畔水流聲朗朗還同經句清道在曾
中聲入耳令人心地轉分明

說經臺上說經深一字還同一鑑金心昧玄
言沈地府性通妙語合天心

和清和真人經臺十詩 秦孝容

道德林開道德花青牛西去隔天涯說經臺
上渾成物依舊相傳令尹家

天下兼忘我亦忘沈煙瀟灑谷神章松梢鶴
是遼天客半夜唳天驚一陽

懶讀歸藏又懶吟本來無古亦無今超然泰
米珠中宿天眼龍睛沒處尋

鬼不能神奈我何高提三尺斬妖魔青松影
裏無他事獨倚寒雲飲太和

一榻清風一炷香主人靜對不言章守關令
尹飛昇後莫道長生理不彰

說經臺下水悠悠支輓林荒不記秋試問松
梢千歲鶴丹籙端的爲誰留

無名大樸少知音山自高兮水自深不到說
經臺下路幾時窺見聖人心

太華終南路已賒更將秋霽暮雲遮誰知別
有通天竅玄牝門中是我家

夜半風傳玉笛聲遊仙路遠夢魂清五千文

字元無說月挂水壺表裏明

悟徹兩篇深更深解將大地點成金願分上

善江頭水一洗人間未了心

和清和真人經臺十詩 黃道朴

說經臺上傲煙霞始信浮生果有涯白鶴不

來人換世青山應笑我無家

年來身世兩相忘坐對南山讀舊章回首說

經人不見古臺荒草半斜陽

我欲忘言底用吟道無終始古猶今欲知玄

北絲絲理只向儂家靜處尋

世短人浮可奈何一真總被六根魔爭如會

取先天理默默昏昏保太和

巖落松花鶴夢香靜中深體谷神章至今關

令傳經處日月高名萬古彰

臺空人往事悠悠風月清閑春復秋此日登

臨訪仙迹歸心還被白雲留

終南山水有清音翠竹蒼梧歲月深欲識洞

天奇妙處野猿谿鳥亦無心

未厭真游去路賒草樓深處碧雲遮青牛畢

竟知何在矮柏猶存令尹家

說經臺上聽泉聲夜靜泉聲分外清妙理無

窮誰會得一輪寒月道心明

三復玄言味轉深篇分上下等千金好將太

古常存道化取羣生未了心

說經臺

披雲宋真人

說經臺上草茫茫聖祖玄元古道場紫氣印

開周洛邑青牛踏破尹家莊五千祕語風生

几九萬靈仙月滿堂休道野花無耳性至今

猶聽谷神章

樓觀

郭周卿

木杪蒼煙向日開半空金碧照崔嵬丹砂火

冷井仍在紫氣影沈人未回萬古風煙歸史

筆一番猿鶴傍經臺自憐不得飛仙術徒對

西風賦七哀

說經臺

自停玉塵幾經年人去臺存倍黯然不爲青

牛會稅駕豈聞黃耳亦登仙首言擬卻當時

馬繼論如烹大國鮮文字五千今尚在玄中

又復見重玄

樓觀

李顯卿

路轉宮林畫幘開倚天樓觀鬱崔嵬東來紫
氣疑猶見西去青牛杳不回竹外輕煙浮若
竈松梢涼月照琴臺蟬蛩生死人間世遐想
仙其祇自哀

說經臺

說經人去已千年木杪遺臺尚巋然寰海至
今傳妙旨猶龍無復見真仙風號地籟笙竿
合日照山花錦繡鮮須信谷神元不死晚來
幽鳥替談玄

從大宗師游樓觀登經臺留題

誠明張真人

猶龍千載去不返靈迹相望盡得游望氣祇
應存故宅傳經誰更結高樓松蟠古道蒼蚪
卧水繞長林碧玉流日夕南峯一登眺野煙
暗處綠蕪稠

和義卿大師游樓觀詩韻

郭擇善

聖學經綸冠九州皇華風馭萃英游齋心夢
入華胥國走筆題詩白玉樓草閣樓真騰紫
氣經臺倚竹瞰黃流裴回妙得招來趣銀漢
香風桂樹稠

又

衛致夷

本陪仙仗尋真迹喜入清都得勝游風引泉
聲來午枕雨餘山色入晴樓古今賢聖崇玄
化早晚煙霞屬羽流日暮高臺試回首碧雲
深鎖亂山稠

又

李道謙

幾到琳宮興未休杖藜時復一來游白雲深
鎖燒丹竈翠靄高橫望氣樓山鳥飛鳴穿野
竹巖花零落逐溪流青牛去後知何在空有
門前綠草稠

登經臺

謝希翼

憑高一覽小成秦雨洗河山畫幘新紫氣曾
迷函谷月清風長慕草樓人青牛雲方勇切
駕歸何處老柏凌雲不記春孤坐西軒思古
事落花狼藉鳥聲頻

又

白曲山人

說經千載有遺臺白鹿升虛者不回惟有青
山依舊好門前相對畫屏開

重游說經臺

寇元德

千古談玄地煙霞鎖玉局重來疑隔世一覽

頓忘形老柏森新翠豐碑架舊經依然視塵
宇渺渺一浮萍

說經臺

文道廣

山中花鳥四時好臺上煙霞千里明此是玄
元言外意誰能著眼聽無聲

又

孫德成

玄教宏開衆妙門元綱惟在五千文此身何
幸遊廊廡時上經臺禮道君

樓觀

李同寅

童童老檜蔭星壇文室軒楹紫翠間有耳未
嘗聞俗事舉頭長得見雲山說經臺古喬林
合鍊藥鑪空落照開一自青牛西駕後更無
紫氣八函關

又

劉元鼎

東來紫氣照咸秦聃耳昂藏會出羣傳道偏
逢關令尹猶龍長憶廣桑君一簪華髮先天
始萬里青牛隔世紛俗草不生臺上土夜聽
山鬼誦玄文

又

玄談空授函關吏萬古終南一草樓陵公依

然人世換冷煙叢柏卧青牛

繫牛柏

趙仁矩

混元捉得一蒼龍化柏全憑至聖功望積老
枝猶偃塞帶煙古葉蒙朦蒼蒼常有歲寒
操鬱鬱如沾德教風祇恐看時雷雨惡怒隨
霹靂上逸空

書企秀軒

馬紹庭

終南古樓觀金碧鬱崢嶸丹竈暮煙暗經臺
秋月明山川無俗氣松竹有清聲企秀軒中
客徜徉了此生

登經臺

王贊

一徑出蒼翠脩然迴絕埃烏啼山愈靜蘚滑
霧初開丹熟鑪無火經存迹有臺傍徑懶回
步援筆紀重來

說經臺登望次玉局翁韻 盧處道

風流王謝聽渠儀大匠何曾棄拙工四百元
勳兩胥史蕭曹卻似解談空

又

河山百二為誰雄辨與坤靈學畫工試向說
經臺上望漢家文物草連空

樓觀

賈文裕

寶構蟠踞紫極宮宮前流水咽銅龍荒臺古
篆存遺旨老柏洪縈有道蹤十里洞房雲作
屋四圍石壁劔為鋒夜深一榻眠方穩又聽
朝元閣上鐘

說經臺

道海傾頽著力難此臺真可塞狂瀾素王既
遠斯文喪何處人間有杏壇

再過樓觀

馬紹庭

青牛何事忽西轉望氣終南先有樓千載聖
真成契遇兩篇道德為傳留臺前翠琰新連
舊洞裏丹砂春復秋今日重登廓曾應標燕
盡淨柏松幽

樓觀留題

高翥

傳經人去杳冥間老柏依然傲歲寒世變幾
回餘劫火鑪空無復覓仙丹地臨東北秦川
小山接西南蜀道難說與阿師應被笑滿簪
華髮又邯鄲

又

丹竈蒼苔合經臺草樹荒南山閱千古依舊
損齋

鬱蒼蒼

樓觀

張好古

秘殿巍巍鎖翠煙尋真偶到洞中天青牛寂
寂人何在丹井依依世幾遷望氣固難追往
事投經猶可想當年猶龍心法今誰繼獨有
全真得正傳

說經臺

紫氣東來演二篇真風千古播坡堦深根固
蒂文雖簡治國修身義最玄靈境不隨塵世
改聖經喜有翠琰鐫一軒高卧煙霞窟輪與
華陽老謫仙

留題樓觀

張立道

大篆豐碑點綠苔峰嶸樓閣聳三台繫牛古
柏東柯在鍊藥寒泉坎井開煙鎖尹君文始
殿雲藏老子說經臺凡胎聖境真難遇疑是
遊仙夢裏來

企秀軒

企秀軒開感興多終南山色翠峯巖因思一
枕黃梁夢又被詩魔攪睡魔

留題經臺

林君一

終南毓秀何佳哉羣靈訶護昇天臺當年瞻
彼現紫氣青牛果自東方來煙霞縹緲駐仙
輅琅函燦燦留瓊瑰忽乘丹鳳返碧落幾見
滄海飛塵埃老柏再生復千載森森蔭此玄
門開坡仙題品刻翠琰我來拂拭生莓苔傳
經不待意已化後人胡為乎疑猜河山百二
特一覽頓然曾次生崔嵬秋煙澹澹日已暝
信眉一笑空裴回

世傳玄元出關圖像儀失實因稽古
訂正命姚安仁寫之琬琰傳示諸方

嘉其筆力精峭為作山偈以贈之

朱象先

青牛西出關千載紀玄瑞云何傳此像儀刑
失初意每為識者嫌尤重嗣者愧我我南山
臺授道有遺址諸方號指南正謠當在是巖
石擬寫真適遭姚處士靜思閱三日一掃已
大備河山認峭函衣冠見周世聖真欣會遇
道氣盈天地將開清靜門要醒舉世醉再讓
仍再進洞見當時禮疑勝不似畫我疑親側
侍君能狀此圖天機一何遠曾中妙丘壑幽

妍生筆底豈令張與吳獨擅畫家美寶帖散
寰海追美三千歲名同金石傳會從此日始
奉題希聲堂 張廣微
大道元非語默傳紫雲何事洩重玄當時賴
是無言說紙上枯來已五千

贈別一虛空

杜南谷

海陵仙人一虛子方瞳玄鬢長如此曾中一
點天地真清氣逼人過秋水我昔被君居燕
然掛劍長春偶相會別去笑指黃金臺翻然
西度函關外浮空紫氣上終南穩駕青牛休
地肺煙霞猿鶴爭歡迎疑是玄元見文始丹
峯樓觀尚依然摩挲古柏正逾醉從茲與了
未了緣莫向時人話前事今猶古今猶今
天上人間復何異不須忙去昇崐崙道遠且
住人間世他年我亦事西游分席經臺授玄
旨

古樓觀紫雲行慶集卷下

玄天上帝啟聖錄卷之一

流一

金闕化身

按三寶大有金書云一炁分形靈虛生五劫
之宗三清出號神景化九光之始太初溟津
玄極冥蒙中有虛皇分置五劫曰龍漢曰赤
明曰上皇曰延康曰開皇當斯時也天光未
分清濁未判則知三炁為天地之尊九炁為
萬真之本是故

元始象先天開明三景造立天根五文開廓
普植神靈太極一判天地始明東分青九南
受丹三西成白七北歸玄五中生黃一號為
五老即玄黃植象之根也五老各布始炁化
成四靈以定四隅周環六合兩儀運乎其中
推成萬物以此考源明

玄帝果先天始炁五靈玄老太陰天一之化
按混洞赤文所載玄帝乃先天始炁太極別
體上三皇時下降為太始真人中三皇時下
降為太初真人下三皇時下降為太素真人
黃帝時下降符太陽之精託胎於淨樂國王
善勝皇后孕秀一十四月則太上八十二化

也淨樂國乃泰妻之下海外之國上應龍變梵度天也

王宮誕聖

是時正當上天開皇初劫下世歲建甲辰三月戊辰初三日甲寅庚午時

玄帝產母左脇當生之時瑞雲覆國天花散

漫異香芬然身寶光燄充滿王國地土皆變

金玉瑞應之祥莫能備載

經書默會

玄帝生而神靈舉錯隱顯聰以知遠明能察

微年及七歲經書一覽仰觀俯視靡所不通

潛心念道志契太虛願事

上帝普福兆民

辭親慕道

玄帝長而勇猛不統王位惟務修行輔助

玉帝誓斷天下妖魔救護群品日夜於王宮

發此誓願父王不能抑志年十五辭父母而

尋幽谷內鍊元真

元君授道

玄帝念道專一遵感玉清聖祖紫元君傳授

無極上道元君告玄帝曰子可越海東游歷

於翼軫之下有山自乾元起跡盤旋五萬里

水出震宮自有太極便生是山上應顯定極

風太安皇崖二天有七十二峰三十六巖也

子可入是山擇東峰之中冲高紫霄者居之

當契太和昇舉之後五百歲當上天龍漢二

劫中披髮跣足躡坎離之真精歸根復位上

為三境輔臣下作十方大聖方得顯名億劫

與天地日月齊并是其果滿也告畢元君昇

雲而去

天帝錫劍

玄帝乃如師言越海東游又感豐乾大天帝

授以寶劍天帝告曰此劍名曰北方黑龍表

角斷魔雄劍長七尺二寸應七十二候撫三

輔應三台重二十四斤應二十四炁潤四寸

八分應四時八節子可佩此居山修鍊降伏

邪道收斬妖魔告畢天帝昇雲而去玄帝受

訖歷翼軫之下果見是山山藏水沒皆符師

言於是入山渡澗擇地隱居內修

其山在均州之南三舍先名太和一名仙

室一名大嶽也玄帝昇真之後謂曰非玄

武不足以當之故更名曰武當嵩高之儲

副五嶽之流華也周迴八百里七十二峰

三十六巖二十四洞五臺五井三潭三泉

四石三天門三洞天一福地風穴雷洞藥

園丹爐霄館龍官慶雲彩霧幽蘭清蕙萬

乳天花石露金銀之星樹有松蘿之秀騫

林葉尤能愈疾靈壽杖可以扶衰神獸呈

祥仙禽奏樂

御寶宸翰護教鎮山黑虎巡廊烏鴉報曉

艾名千歲廣施博濟之功松號萬年彭美

報恩之德茂林脩竹人傑地靈得道神仙

不可勝計圓山聖跡莫能備陳效萬古之

烟霞歸一原之造化也

澗阻群臣

父王思慕太子不能棄捨令大臣領兵五百

衆根尋太子回朝探逐所往渡澗入山遇澗

水忽漲不能前進八次渡過水泛第九次方

得渡至紫霄巖面見太子啓傳王命自是部

衆足忽僵仆不能舉相謂曰太子願力所至

如是回國且遣乃同聲告曰願從太子學道

語畢跬步如故於是俱隱山中帝昇真之後皆證仙道今武當有五百靈官者是也澗名九渡阻其意焉

童真內鍊

玄帝登山首於太子巖棲隱帝修真時有靈鴉報曉黑虎衛巖每食必餌之至今二物通靈皆證大神時隱時見烏鴉喙赤見之者昌黑虎驅奸逆之者殃

按總真集云武當黑虎大神乃北方天一所化護教守山之靈正直威顯變化不一或託相為人金甲皂袍若將軍之狀或現真相玄鬚黑色如獅子之形或大如麋或小如豹或雪裏而現其跡或泥中而顯其蹤見之者不祥夢之者獲慶夜巡廡廡靈跡昭垂不善之人立為屏斥丹經云虎向水中生是也有秘法傳之於世行焉今天一真慶宮嘉慶閣下有黑虎巖靈鳥者秉北方之黑色為武當之靈神預報吉凶驗其慈厲靡不應者且則群噪為之報曉然物我相忘略不驚避晨夕二供飛翔伺

食內一紅喙者或隱或現見之者為嘉瑞云爾

悟杵成針

玄帝修鍊未契玄元一日欲出山行至一澗忽見一老媪操鐵杵磨石上帝揖媪曰磨杵何為媪曰為針耳帝曰不亦難乎媪曰功至自成帝悟其言即返巖而精修至道老媪者乃聖師紫元君感而化焉澗曰磨針因斯而名雲麓仙人磨針澗詩曰淬礪功多癯者精聖師邀請上天京我心匪石堅於石小器成而大道成

折梅寄柳

玄帝自悟磨針之語復還所隱於途折梅枝寄於柳樹上仰天誓曰予若道成花開果結後如其言今樹尚存名曰柳梅者乃柳木梅實桃核杏形味酸而甜能愈諸疾然亦罕得之以驗豐歉豐年結實荒歲則無下有仙翁司之敬禮可得玉谿真人詩曰高真學道隱山時親折梅枝寄柳枝行滿功成應沖舉花開子結識先知仙翁護境百邪遠聖果標名

萬古垂服餌延齡除痼疾志誠拜受福相隨蓬萊仙侶

玄帝歸巖修鍊之時嘗有九美人相貌端嚴儀矩殊異往來帝所感試帝心帝默識之必聖人也故加敬禮女仙乃謂帝曰予輩蓬萊仙侶特來試之功行者已宜加精進尅日沖舉語畢跨鶴而昇今稱蓬萊九師是也仙侶之巖由此而名焉

紫霄圓道

玄帝在山往來觀覽見七十二峰之中有一峰上聳紫霄下有一巖當陽虛寂於是採師之誠目山曰太和山峰曰紫霄峰巖曰紫霄巖據此居焉即成道之所今天一真慶宮是也

聖訓云吾山不及諸山富諸山不及吾山清吾山冬寒而不寒夏熱而不熱三世為人方到吾山五世為人方住吾地七世為人方葬吾境吾山寂寂草萋萋只聞鐘鼓不聞鷄汝若有緣居此地吾令六甲斬三尸七十二峰接天青二十四澗水長鳴三

十六巖多隱士葬在吾山骨也清又云南有降魔北金鎖膽必驚兮登必阻劫終劫始剪妖精留得佳名垂萬古呂純陽真人詩曰混沌初分有此巖此巖高聳太和山面朝大頂峰千丈背湧甘泉水一灣石縷

狀成飛鳳勢巖龕縮就碧螺製靈源仙澗三方繞古檜蒼松四面環雨滴瓊珠敲石棧風吹玉笛響松關角鷄報曉東方見晚鶴歸來北斗彎谷口仙禽常喚語山巖神默任躋攀箇中自是乾坤大就裏元來日

月閑自古玄真修道處至今蹤跡在人間不知多少神仙侶為愛名山去復還有碑存焉

五龍捧聖

玄帝在巖潛虛玄一默會萬真四十二年矣大得上道於黃帝五十七年歲次庚子九月丙戌初九日丙寅清晨忽有祥雲天花自空而下彌滿山谷四方各三百里林巒震響自作步虛仙樂之音是時帝身長九尺面如滿月龍眉鳳目紺髮美髯顏如冰清頭頂九炁玉冠身披松蘿之服跣足拱手立于紫霄峰

上須臾五炁龍君捧擁駕雲而昇至大頂天柱峰乃止時有五真偕群仙降于帝前導從甚盛非凡見聞

三天詔命

是時玄帝稽首祇奉迎拜五真曰予奉

三清玉帝詔命以子功滿道備昇舉金闕子之聖父聖母已昇九霄矣帝俯伏恭諾五真乃宣詔曰學仙聖童淨樂園子惟卿玄元之化天一之尊不言而教莫知其神渺渺劫仞綿綿若存虛心實腹和光同塵鑿開造化橫散胚輝六百萬歲八十二身曲全在直窪盈弊新生陰育陽起死成人其功不恃其德乃真今宜再顯高輔三清上罰逆象下滅妖氛掌握圖籙攝制魔蹤帝真靈會驅神駕龍甲庚之將贊術爾勳周環六合普福兆民道參

天地萬真所推可特拜太玄元帥領元和遷校府公事賜九德偃月金晨玉冠瓊華玉簪碧瑤寶圭素綃飛雲金霞之帔紫綃龍袂丹霞羽楊絳絲之裙七寶鍊衣元光朱履飛紅雲鳥佩太玄元帥玉冊乾元寶印南北二斗

三台龍劍飛雲玉輅丹與綠華羽蓋瓊輪九色之節十絕靈幡前嘯九鳳後吹八鸞天丁玉女億乘萬騎上赴九清詔至奉行天眞皇人

白日上昇

玄帝拜受天詔易服訖五真曰予乃九天五

老天君准

上帝命與子啓途至午時帝乘丹輿綠華羽蓋瓊輪馭九色玄龍揚十絕靈幡前後鸞歌鳳唱嘯歌鸞鸞飛鳴應節朗耀雲衢玉女散花金童揚煙浮空上昇

玉陸朝參

玄帝飛昇至金闕朝參玉陸上帝告曰卿往鎮北方統攝玄武之位以斷天下邪魔時帝白

上帝曰臣宿緣慶幸得親天顏功行卑微奚堪重任

上帝告曰卿道參天地萬真所推幸勿謙辭帝奉玉旨謝恩而退乃居天一真慶官如詔命

真慶仙都

玄帝所居之宮則曰天一真慶宮在紫微北
上太素秀樂禁上天太虛無上常融天二天
之間宮殿巍峩皆自然妙炁所結琳琅玉樹
靈風自鳴皆合宮商之韻紅光紫雲常覆其
上此處則玉虛無色界也

玉清演法

按元洞玉曆記云至五帝世當上天龍漢二
劫下世洪水方息人民始耕殷紂主世淫心
失道矯侮上天生民方足衣食心無正道日
造罪愆惡毒自橫致六天魔王引諸鬼衆傷
害衆生毒氣盤結上衝太空是時

元始天尊與諸天上帝說法於玉清聖境八
景天宮天門震闢下見惡氣彌塞天光於是
妙行真人叩誠求請願救群黎天尊告曰汝
之懇請不亦善乎非勇果材安能制斷惟此
方位天奧之區其方有神名號真武玄天之
性以正推邪降伏妖魔歸於正道妙行真人
上白天尊曰緣何得此威神下降凡世收除
魔鬼救度群生免遭橫死日有所益伏願大
慈允臣所請於是天尊命玉皇上帝降詔紫

微陽以周武伐紂平治社稷陰以玄帝收魔
間分人鬼

朝覲天顏

爾時元始天尊凭几玄駐須臾之際紫金之
光自衆光出碧霞凝縷文著召真五氣相迎
洞照無間衆瞻光相凝睇之間玄帝已至長
跪天尊前曰臣已奉玉帝勅命位鎮北方今
日何緣特蒙召命得親慈顏
天尊告曰吾於大會說法忽有下方黑毒怨
氣衝上天界大衆咸驚汝宜往彼收斷妖魔
拔濟魂爽

降魔洞陰

上賜玄帝披髮跣足金甲玄袍卓森玄旗帝
敬奉教勅都領六丁六甲五雷神兵巨虬師
子毒龍猛獸下降凡界與六天魔王戰於洞
陰之野是時魔王以坎離二氣化蒼龜巨蛇
變現方成帝以神威攝於足下
記云潼川府中江縣古名玄武縣有一山
名武曲山乃昔
玄帝追魔至此山攝水火二真於足下因

此而名至今居民呼之山有觀乃宋大觀
間徽宗御賜真靈觀額以表玄帝降伏天
關地軸之福地也觀前江中之石山中之
草木俱有龜蛇之形人病煮水飲之即愈
今益州之龜城梓州之蛇城尚記當時之
遺跡也

分判人鬼

玄帝到下界七日之中天下妖魔盡皆收斷
人鬼分離冤魂解散逝魄超昇鎖鬼衆於鄴
都大洞之中人民始安陰陽交泰國土清平

凱還清都

玄帝與諸神將凱還清都上元天宮朝見
天尊曰昨奉教命往下界收斬妖魔仗慈尊
力乃於七日內天下邪鬼並皆清蕩天尊告
曰汝等諸神得無勞乎卿在太初先天之前
本北方五靈玄老太陰天一始炁之化乃萬
象之根今經二千五百年合還本方歸根復
位於是元始乃命玉皇上帝宣降玉冊拜玄
帝北極鎮天真武遊奕三界都督判佑勝府
之職是以玉帝尊奉元始教命即降聖旨下

金闕翰林玉華院撰成玉冊則金闕侍經司
 玄學士大丹真人文也冊曰惟卿混黃炁之
 瑞道備九陽之尊德隆仙品威貫神真出號
 三千五百春秋功齊四十二劫甲子校遷民
 庶無失毫分茲以數運大劫邪正混同感生
 六天魔王傷害九地黎庶儻非真力何得清
 寧三清是賴九聖得依再扶道法之隆又復
 邪魔之正降水火二精於掌握攝甲庚兩將
 於紀綱因茲神化萬彙咸榮功高衆聖難盡
 褒崇當容返本還源理許歸根復位若不微
 稱焉可顯德重書錫降厥勿謙辭可特拜鎮
 天玄武大將軍三元都總管九天遊奕使北
 極左天罡三界大都督神仙鬼神公事判玄
 都佑勝府事依前太玄元帥判元和遷校府
 事冊到奉行

復位坎宮

上帝命玄帝曰卿可當披髮跣足躡踏龜蛇
 建阜轟玄旗躬披鎧甲位鎮坎宮天稱元帥
 世號福神每月下降操扶社稷普福生靈億
 劫不怠輝光日新而帝欽奉詔已而嘆曰昔

吾為人時入太和山鍊道蒙本師紫元君所
 誠云昇舉之後五百歲當披髮跣足躡坎離
 真精歸根復位上為輔臣下作大聖方得顯
 名億劫與天地日月齊升今日果符師語復
 位坎宮豈不快哉自斯玄帝千變萬化為主

教宗師分身降世濟物度人無邊無量洞天
 福地無不顯靈感應事跡簡冊難窮或宗李
 而為姓或繼郭而為姓或從裴而為姓累代
 欽崇至于今日普天衆生感帝恩者高厚如
 天地之廣豈筆舌究其津極者哉而帝位居

金闕之貴總統樞機陶鑄群品佐天罡大聖
 真君調理四時運推陰陽造化萬物莫極崇
 高矣况帝以道德開化天地湛然默有成功
 之理無一時不念衆生無一刻不憐下土每
 知劫數必先以開濟之誠上奏金闕丐減分
 數至於蠻夷稽夏易教改名亦行教化可謂
 大慈大悲普救無上法王也

玉京較功

昔在上天真化三年五月初五日
 元始上帝上清上帝太清上帝在玄都玉京

山九霄梵炁之上玉清聖境清微天中玉宸
 殿內大會九霄上帝十極高真三界萬靈皆
 集是殿考較諸劫功過是時

無上至尊昊天玉皇上帝總領紫微上宮天
 皇大帝紫微中宮北極大帝后土皇地祇三

十二天帝君三官四聖日帝月皇五星四曜
 森羅萬象地水群真各各嚴肅上朝三清並
 至玉宸殿整班朝禮是時元始上帝登命九
 天司馬侍仙玉郎開玄精玉笈大丹碧匣出
 萬天素威功過玉曆乃勅金闕侍中司馬大

神韓君丈人司命可韓真君司錄定名玉曆
 真君司功九天採訪真君司過九天儲福真
 君開曆考較諸天真宰自昇真得道位居金
 闕以來功過大小所考五老十一曜二十八
 宿五方五斗星君各主司化陰陽經緯自太
 古至今功高一千萬劫並齊無上天尊之位
 中考三官四聖自太虛開化神一挺生所有
 保天佑地之功已當五十萬劫當亞天帝之
 位由是諸天推舉三界所尊元始頒降玉曆
 下示金闕三省推考聖功果與三十二天帝

君功德並隆是以昊天至尊將三官四聖並拜帝真之號於上天真化四年正月初一日金闕三省降詔中天高上玄都紫微宮宣詔三官四聖並赴三天門下館于玉閣乃命金闕左侍翰林清玄學士司文真君金闕右侍翰林寶章學士司經真君鎮玉華院譔製玉冊至是月十五日上元節進封三官四聖帝號冊以玉板刻之金書以雲錦寶囊盛之瓊玉匣之金龍鑰之玄帝玉冊曰維無上大羅天真化四年正月十五日上元節金闕玉宸三省謹言皇皇大道赫赫至真太景開判玄元化生妙蘊樞機萬天尊仰則為聖明主務其休隆廣焉敢不崇欽惟太玄元帥鎮天玄武大將軍三元都總管九天遊奕使左天罡北極右負三界大都督領元和遷校府公事判玄都佑勝府事太上紫皇天一真君靈通太妙上開混沌之玄道備鬱明下統虛危之宿撫成地紀實育天元持造化於四時推紀綱於八節分身下降普福乾坤功齊五十萬劫德並三十二天九霄上賴於真威十極仰

依於神化有大利施之於下民積聖德編之於玉曆按遵簡錄當亞帝真不有微崇何以明德謹遣金真紫陽大夫金闕侍中素靈殿大學士主管三天金闕門下直日儲靈典奏事合光上德仙軒轅執本齋捧玉冊金書上尊號特拜玉虛師相玄天上帝領九天採訪使夫道生一炁威化三才結真于九極之華晨麗於六天之秀幽微燁燁洞杳飛芒功高難極合示嘉尊想惟覽觀幸勿謙辭惟當上輔大道劫劫長存下佑兆民綿綿水社龍文昭降永秘玄都謹言

瓊臺受冊

是時玄帝與上天官中元地官下元水官天蓬元帥天猷元帥翊聖真君以上元日並受帝號於七寶瓊臺之上
昊天至尊親行典儀與凡世帝王拜大將開國承家之儀頗同
上賜帝瓊旌寶節九龍玉輦其冠則通天十二旒其服玄衮上施日月山龍物象皆與世間天子者同圭以玄玉履以紅舄于今群真

朝禮

昊天至尊則四聖為都班之首

天宮家慶

玄帝拜玉虛師相玄天上帝號之後崇封聖父曰淨樂天君明真大帝聖母曰善勝天后瓊真上仙下陰天關曰太玄火精合陰將軍赤靈尊神地軸曰太玄水精育陽將軍黑靈尊神並居天一真慶宮因茲三界仰稱曰玄帝也

紫霄禹迹

按九丘經緯天地曆云禹平水土之後分治九州拜立五嶽定封四瀆範圍坤厚名山大川悉以神靈主之乃考翼軫之下有山名曰太和七十二峰凌聳九霄氣吞太華應七十二候上古所傳云是玄武得道飛昇之地觀是山也雄麗當陽九宮皆備非玄武當之孰可享邪遂更太和之名曰武當山建宮曰紫霄官專為崇奉
玄帝香火之所自後神仙卜棲者衆矣

甘露應禱

記云大唐貞觀間歲值苦旱朝廷下詔有司
 禱于天下名山大川是時武當軍節度使姚
 簡奉命躬詣武當紫霄宮齋醮致禱建壇之
 夕有五儒士丰貌殊異敬來謁簡延坐久之
 從容語簡曰予五君非凡之儒乃五氣龍君
 也准玄帝勅命守護此山非一日矣為子正
 直寡慾祈禱精嚴故來相訪少頃雲氣迷目
 甘雨霈然遂失五君所在矣

五龍唐興

是時枯槁復甦歎回為稔人皆享昇平之樂
 免溝壑之患姚簡其茲靈異奏聞太宗降旨
 就武當山建五龍觀以表其聖跡自此姚簡
 心慕至道志樂清虛拳拳不怠遂起掛冠之
 想乃挈家隱居武當恪事
 玄帝香火繼蒙授記命充本山之神血食均
 陽今名為威烈王是也臣每夢玉曆得覽玄
 源久謂玄帝事跡出於太古國記湮蕪世傳
 訛舛未究宗因念欲編謨實錄降付名山綠
 以時未際會少阻殷勤玄帝自宋啓運以來
 下世福佐社稷今將四甲子矣行化國內分

野別建紫虛靈壇普度群品而臣又得參侍
 靈軒日親宸陛特因暇日考績三洞玉書校
 成實錄不敢以鄙語雕誣繪素大德蓋撫諸
 實也謹須示中上庶幾萬世之下以永其傳
 則仰知

玄天上帝本乎空洞之先大道之祖豈可與
 其餘神聖同倫而語哉亦足以發明武當之
 源豈不暢美者乎時在上天延康七劫無上
 大羅天開化十三年下世宋上元甲子太歲
 甲辰淳熙十一年正月辛卯朔十五日乙巳
 太真西王左上卿上清天機都承旨神應元
 惠真君飛霞靈光真人中黃先生巨靈素皇
 謹撰

武當發願

南陽武當山真武初學業過豐乾大天帝君
 賜劍名曰北方黑龍象角斷魔雄劍長七尺
 二寸應七十二候撫三輔應三台降伏不祥
 之事重二十四斤應二十四氣斬邪歸正不
 侵邪見之道橫闊四寸八分應四時八節常
 在人間定除災禍因得從吏天罡河魁於靈

仙山降伏天下水火二精青龜赤蛇一切妖
 魔與為患於世者盡皆潛伏真武往問
 老君曰蒙囑付於武當山若能降伏世間一
 切妖魔了當即與授記成其正真之道臣今
 降水火妖精歸於足下但係種種群魔皆已
 潛伏告師授記老君曰汝來授記還修得甚
 果老君以一手指天一手指地乃天地尚存
 人間妖魔何得潛伏候取得閻羅王同來方
 可授記閻羅王若來見吾即是無地獄人也
 無善無惡無天無地得同汝一處授記乃為

無上正真道果汝且更修其果為眾生斷除
 邪道增益功行真武從此復降武當山寄凡
 修行一十二年忽一日受
 玉皇金錄差充北極佑勝院都判人間善惡
 公事提點生死罪錄乃授消災降福神將每
 月定一日下降及庚申甲子日亦如之有發
 願文云眾生善惡與我齊身我登證果亦同
 其因

谷岳修果

隋朝有南康軍廬山太清天慶觀光德元年

三月三日江西路安撫使張祐之入山遊說有洞名曰谷岳張祐之領從人入洞方行二十餘步覺身心迷惑遂出洞門據左右報有軍虞候何詮入洞不見蹤由約二時以來何詮從洞中出其遂因依詮入洞行二十餘步聞洞中有人勘算文字遂隨語聲處尋路行半里見一宮殿虛聳上有三位燕會下有判官符吏數百人將簿書點算人間善惡之事詮子細觀望見有龜蛇在前戲躍知是北方真武見主席是王者冠服對坐是女真乃鳳冠霞履真武位在其側詮潛入從官隊仗求問所因符吏曰洞是谷岳天名瑤玉今日是真武降生之辰每年至此日蒙北極給假於丑時辭北方至寅時屆東方面禮本師太上老君就羅浮天宮請侍父母於卯時從申酉方下界遊奕察其善惡與父母修人天道之果此日若察錄得造惡之人罪重如須彌山者皆獲真武洎承父母布施慈悲之賜成蒙解釋世人有知今日之因若清淨戒心齋獻詞章懇求恩福最為大矣詮欲子細

視之不覺如夢寐驚覺立身在谷岳洞門石臺下張祐之備錄聞奏從此方知三月三日是真武降生之辰為民消災降福奉聖旨下南康軍委官往廬山天慶觀建立真武并父母降真寶殿及給公據揀放何詮

玄天上帝啟聖錄卷之一

玄天上帝啟聖錄卷之二
流三
歸天降日
唐則天朝有門下侍郎裴濤劄子奏聞臣濤昨蒙差充西郊縣令忽夜夢見太上老君下降入於卧所告云唐朝將有邪禍妖臣闖亂國政不能剪除是謂大患有北方神將名曰真武合注下界修第四次天行因果合當在濤家寄胎降世其妻乃生男仲方近國家收戮西蕃趙弘二千邪寇生擒回國并驗本朝奸佞賀全龍五百妖童與民間斬滅邪禍救護不少今為臣男仲方曾受神應將軍於是傳播天下漏泄天機一日臣與妻語論次其男於座前放開兩手有朱砂肉跡篆字臣將辯認其左手心真字右手心武字繼捨雙拳更不放開乃取香湯沐浴更換淨衣告辭父母而去如要相見祇於每月一次下降時普為天下修善之人消解罪惡臣告仲方今既捨父歸天未審後來每月下降在於甚日今從何往仲方曰復歸北關若要知吾下降日分正月七日二月八日三月九

日四月四日五月五日六月七日七月七日
 八月十三日九月九日十月二十一日十一
 月七日十二月二十七日是我下降日也去
 從地去來從天來言訖握手於膝坐於卧牀
 而去臣合聞奏伏候進止奉聖旨特賜道教
 威儀法事差使押香前去裝濟家祝獻真使
 方到不見仲方肉身但見空中祥雲垂下仙
 仗昇一銅棺盛貯音樂嘹亮散花滿空引聲
 向武當山路冉冉而去自唐則天時投得逐
 月下降日分方始奉行供養贈為武當山傳
 道真武靈應真君

供聖重時

閬州進士陳喻言少年三解不第偶會益州
 青城山鐵柱觀道士焦之微言陳君空懷文
 學皆是業緣不曾於陰曹注受豈不聞今世
 例多崇信真武若依此奉修必獲福貴喻言
 曰今若發心供養莫已遲否焦之微云若虔
 志精恪不論年深日近從此每遇月與日重
 時但如法供養喻言急以淨帛畫
 真武聖真一軸於本家供養戒心受持時遇

五月五日天壽節辰喻言思惟焦之微曾言
 遇月與日重時供養者此心無遲夜至戌時
 置香燭案於門首露天朝北禮一百拜燒獻
 紙幣次朝喻言與妻劉氏言夜來我得一夢
 甚異夢見身著紫袍腰繫金帶手握天下人
 姓名簿籍恐今次科場必不失矣喻言因而
 促裝西上一涉十年不知消息妻劉氏經州
 陳狀沿牒到京尋討尚未行遣忽有走吏齋
 到皮筒一角上稱家書附達閬州盤神巷供
 養真武陳判官宅走吏纔出衙門便不見試
 差人將皮筒往盤神巷尋陳判官宅分付其
 盤神巷祇有陳喻言秀才自入京應舉十年
 不歸焉得有陳判官名目是時知閬州錢延
 年詳劉氏狀稱夫主陳喻言秀才上京取解
 不歸遂喚到劉氏取問因由召集眾官并喚
 劉氏親屬男女等焚香將皮筒開拆披讀委
 是陳喻言墨跡述自離家入京羞辱不第如
 神鬼迷惑誤入西京栢梁山天壽洞遇青衣
 童子二人齋到
 玉皇金籙引喻言去見

北極帝君差充真武佑勝院副注生善惡壽
 命長短判官賜紫衣金帶交劄天下世人姓
 名案卷蒙真武授記云汝尚有凡胎功行未
 滿又差為北元七君下權掌校量諸天宮分
 神仙差遣一次却歸佑勝院喻言因此志歸
 無音信回鄉因隨茲主遊奕下降見閬州有
 怨氣衝天蒙真武詳驗却是喻言妻兒銜怨
 為不知存亡之故喻言乃哀訴蒙真武垂慈
 許令親錄心意家書一角差直日遊神化凡
 齋赴閬州通官投放責令妻守志仍舊業產
 存濟男女切須崇敬本家真武香火不可欺
 心昧聖吾雖有報國之志緣累舉不第今係
 天曹主執常懷保護國朝安民利物亦當陰
 有所助恐汝等思念故遣此親墨為報本州
 奏朝廷續有回降下閬州看詳陳喻言雖人
 間顯祿無分却於天界官職有緣而懷報國
 安民之志切知已受真武部屬又緣真武朕
 素所崇敬天下受恩宜賜法醮一會七晝夜
 就玉津園備設報謝真武仍下閬州支錢三
 百貫給付陳判官妻兒充作功德報恩使用

并就近使宮觀置佑勝判官陳府君祠堂

參定避忌

中書門下三司禮部同奉聖旨通行根討

真武前後於國於民或因供養或自然得遇

靈驗事實共成奏章總為一百四件事各有

門例切緣今來內庭朔換殿閣立于五方五

門名額相異今參定真武家政殿中正大門

以玄都大滌為額左掖上門係東道以福清

玄真為額下門係南道以翼勝龍遊為額右

掖上門係西道以玉慈金壽為額下門係北

道以長生廣化為額中門分管啓聖護國求

謝感應奏章三十一件東門分管啓聖行軍

祈感助戰奏章一十三件西門分管啓聖祈

請晴雨顯化奏章一十六件南門分管啓聖

行慈救民疾病應驗奏章二十七件北門分

管啓聖救報水火災疫應時奏章一十七件

及有龜蛇顯現事跡並附五門科目於後門

記蓋以真武殿閣未圓未敢徑行撰呈聽候

圓備上祀日一就取進止勳賜并今後每遇

逐月下降節朔以常式供養避忌等凡有乞

字賦字合於本殿數目文籍不可稱用夏果除李子冬避石榴香信不得夾燒麝香非品官之家願乘例供養者聽尋具劄子奏聞奉聖旨依準

進到儀式

伏惟上界

真武真君於今治世助國安民欲報恩德已於內庭建立寶應閣及括攝到前後感應事

跡共計一百四件合隨勳贈入閣次第關送史館編修刪定傳錄依逐處申奏科目照應

合要閣下逐月下降節朔供養儀式今據住持泰山玉清昭應宮青城洞上清法師張子

高進到式文

真武真君每年定於六庚申六甲子三元五

臘及逐月一日下降常行欲求保叙事意供

養者並於是日天弗明時取井花水一盃用

楊柳枝一枝浸之明燈或淨蠟燭一葉棗湯

淨茶各一盞奠沉乳檀任便一炷不得用印

濕和等香慮有麝觸時果素食供養內果子

夏不用李子乃是真君去冠除履之忌物冬

避石榴因未成道時斬天下作禍鬼王為魔法失向羅浮山不見父母之物茅香一穗供養至人定時戌亥間再焚香一炷全金錢一陌謂之五百貫黑雲馬一匹不用彩畫為恐犯牛膠隨意願疏一通外用圓封庶人不得稱臣內用羅練散花仍備金錢一葉謂之五貫符馬一匹先次露天燒獻今日直符神吏憑傳上件數目并錢馬等謹詣天門直趨真武遊奕聖前通放燒化紙錢不得用油紙爐點火如此則不屬天曹地府陰陽百司收領化為蠟錢係東嶽有司名枉積收繫壘成蠟錢山見有司錄記照證宜依此式施行中書點對進呈宜入寶應閣准此仍賜在朝崇信真武宗室文武臣僚等受持依承供養

洞天雲蓋

龍圖閣直學士呂大防因奉使西蕃經林中

川忽遭風雷驟雨狂瀾怒濤滿川暗黑大防

恐此處有兩國祀典神壇靈跡屬戶乃稱正

北方有山曰青羅洞天係大宋地分其山常

有光明時復亦有風霧雨雹兩界民戶去此

伐薪隔山聞得神人語言登陟四望鬚鬢瑞雲蓋罩隱約見一人披髮金甲早祀身長三十餘丈坐於大盤石前有龜蛇後立早旗前列旌幢華蓋知是

真武下降今日奉使過此又是上元日想衝

遇真武下降致被雲雨遮隔大防尋候風雨

停息備香前往青羅山遙對

真武到處焚香禱祈願入國無虞早承回路仍求坏琰獲吉前去既見蕃王李成都為安

和樊江上產二千疆封當初蕃中將胡素寨

界至割換不寧已曾通和後知西蕃遣使復

要取奪緣樊江上產二千地界本朝已曾將

聚居鄉民為植利之處慮蕃中先有奉使過

界以此係呂大防奉使入國其蕃王李成都

與宋通和已依來旨更不相違次因張延祖

與諸蕃官送呂大防約行十五里五色散花

滿空飄墜曾用物向上盛之俱成甘露及取

嘗之如酥酪而香良久化紅光漸散呂大防

再至青羅山禮謝

真武其處山花彫殘枝條上非時盡開過於

林野曾令採摘入手還謝人防回朝而奏前項往回於青羅山過

真武陰相特旨下左右街道錄選道士遣使

同至青羅山致謝投放金龍玉簡乃立為

真武降真靈跡之處

官殿金柅

至和二年五月五日建御願專誠法興道場

禁斷屠宰寬宥刑獄四十九日聖駕越內寢

戒避服飾日夕醮會至八月初三日殿滿

空頓起風霧群僚侍駕親視現一渾金甲柅

遍滿大殿漸收雲彩又露一足望西北角而

去至初八日解散道場自

真武現足降靈聖意欲崇欲將家堂宮真殿

立身真武剛移出內別初報恩殿禮部點

對神威高廣兼係先皇特賜家堂之位天下

官觀難為當受體知亳州有太清靈都觀是

太上老君降誕之處老君則真武承道之師

除此地他處不便三司具奏奉聖旨選日臣

僚陪御香送真殿立身

真武出內及委官護送太清靈都觀權受供

養仍下本州相度別造殿宇後亳州申奏靈

都觀於十月一日殿前檜栢棗槁枝條皆結

葉穗並如春苗見今採摘封合進上奉聖旨

送入景靈宮三殿供養旬日間聖體似覺連

攝是夜夢見黃衣武士云是靈都觀符吏蒙

真武差來報帝曆數之兆因何殊無延展之

心已曾有檇木發穗之報次日臣僚龐籍等

共奏此事正當聖躬建和宜加攝理才延天

祿亦在禳祈之誠行下諸路州軍發遣道師

赴京有東嶽吳正言持法珠無真驗再宣南

嶽王伯初奏錄

北極紫微大帝保扶聖位尋同三司禮部進

呈奉聖旨依仁宗朝皇祐年中五月五日奉

駕赴景靈宮行禮忽駕起回大內今臣僚配

享禮畢朝賀蒙皇帝諭回駕之因既臨景靈

宮朕舉目忽見北方天門開現紅光數道內

有金甲裙瑠拖一足滿空悠悠向前而過知

是

北方真武又有一青衣童子引手指朕駕回

方歸禁掖聞化成宮降慶即荆國長公主是

也今於內庭別立真武祠堂為保扶香火之所後三日夜中庭又見元指回駕童子再來告言伏因皇帝駕出景靈宮化成宮已生公主其公主生時主於父宮臨背子息之位上天令避其時乃是真武特加保護不受一切驚危今蒙真君令報陛下其女降世祇一紀合歸天宮後果十三歲而卒當時仁廟為獲此預事施內藏財寶立現足碑題新建景靈宮迎真閣一座彩塑真武全身充國家嘉典贈為真武下降垂福濟善通明恩澤以每年發放看香燈童行一名

馬前戲躍

至和中臣僚富弼等上言伏為先祖太宗皇帝時建北極四聖觀於京城忽一夜於寢室觀一聖使頂冠佩服端簡乃曰

北極紫微大帝殿前第四被將承建立官觀欽崇吾等香火故來告謝帝曰四聖例受朕之諱信何獨君來謝真武云天蓬天猷黑殺俱在雲空謝君其三神將常騎龍虎見兵群雜恐驚聖駕唯吾獨現朝辭而去帝睡起遂

一記錄次日駕赴四聖觀自後就內庭建造真武家神堂一所額為玄真殿經今五十餘年蓋天帥真武即凡降世佐助狄青行軍剪除西蕃李繼遷趙元昊兵寇二百萬南蠻僂智高山虜十萬况狄青有神賜面衣遂若

真武之貌前後勝敵盡屬真武附助因詢歷開奏遂賜狄青以下免罪許令赴嘉德廣鎮殿真武現一行共二十八人各帶銅黃面具被髮紅絲裹額身掛介冑著昏黑背子跣足手執銜刀跨馬擺列公卿而下少辨真偽惟宰相韓琦并御覽於馬上一人光輝悠悠馬前有青龜赤蛇戲躍在地移刺不見退後狄青易服色朝謝奉聖旨令問狄青適在甚位立馬奏云在右廂第十人已副聖情見現光相之位因此致齋建醮願請真武降現取至和二年五月五日起建壇醮道場其日家神堂有一赤蛇長二尺四寸時出堂門蟠躍殿使用盤合收威進上復送還殿當時如雷閃爍其殿鳴響或變黑霧抵聞暴雷一聲其蛇不見

地面迎蟠

東京四聖觀本是國家天元祖氏之宅自太祖策寶郊祀捨為四聖護國建隆觀後因駕赴特祭天蓬天猷黑殺真武時有龜蛇出於畫壁之下地面迎蟠在前其處有一小穴二物皆蟠伏認如土巢因而特賜玉磴石盤入其穴為窠室於地泉口開立玉堰門洞至太宗皇帝及真廟二朝其龜蛇亦曾於玉磴門內出現各應美事康定年中三月二十七日奉駕入四聖觀又觀龜蛇出來迎躍接駕蒙賜香求退來去約半時辰忽帥臣夏竦等申奏已伐趙元昊歸蕃備稱指使狄青之功其龜蛇停伏如審聽之狀帝覽表畢便各回入玉磴穴中不出奉勅再賜恩澤一道添置本殿香火

聖像先鋒

天禧年內西鄙奉使何隨入國進奉象馬金龜為昨來與本朝兩軍未決尅伏間忽有術士誤入營寨貨賣傷筋折骨風藥四向軍寨買藥皆過三日喫藥者三萬餘衆盡皆手足

軟弱倒臥不起又探得帥將岑元宥行營正乏粮草亦有道士貨藥人馬服之三日不饑蕃中播云宋朝多感召

北極真武真君保護今本蕃又詳真武本傳既屬太清金闕真人化身為北極天將行恩

普及天下宋朝得獲恩福本蕃却受殃禍為

蕃中不曾傳得真武聖像并供養法式謹遣

使臣奏請望賜真武聖相一行侍從并供養

格式降付本蕃依稟供養自後通和誓無侵

掠門下看詳國家社稷天神難議盡行傳賜

尋令翰院依家神殿式彩畫立身真武一軸

內不得畫龜蛇并錄應干下降供具法式回

答來使其蕃王李氏不明內少龜蛇此二物

最為真聖之先鋒將謂已獲全寶宣詔供養

一依宋朝體式崇敬不事征伐每三年一次

遣使進奉皆真聖應化之恩也

靈閣真瑞

端明殿學士知陝州充本路兵馬都鈐轄錢延年奉稱本府天慶觀有道士千衆厨供約近一千五百餘人每日收聚真武聖閣靈籤

開殿香錢相兼支用其閣是開寶年中太祖皇帝為屆潼關詔令使陶珏因獲是觀靈壇天文下河東未勝承天花遠黃河堤岸夜迎二十萬馬步軍兵入府從此知真武救駕遂建報恩護聖之閣近來香火寂寥厨庫荒涼

無人興管諸殿并真武靈閣取問住持道士

劉印真據稱昨自太宗皇帝大駕因取河東

回國為太祖恩賜遺詔御書加贈真武於下

降日特添祭其齋醮令於軍資庫賜給施錢

一百二十貫後至真宗皇帝時為西蕃不寧

沿邊支備急用從此將添賜停倚是致道衆

起離雲遊自然無人到殿抽籤所以堂厨不

給忽數日前有龜蛇出現於真武閣下盤旋

臺座之間時出時入識者云此乃真瑞擬慮

國家有文字到觀延年為闡太祖皇帝留心

重道未及三紀頓成廢棄欲不避降責奏請

興續未嘗表奏忽有御劄到府委長吏勘會

天慶觀見今實跡為昭應宮近有慶誕偶觀

金冠紫服真人告言曰臣陝州天慶觀勾當

主者為見本觀道衆飄乏全乏供給緣陛下

殊不以先朝置立為念幸與早復存濟乃辭而去可體訪詣實回申延年已先知其事由具狀保明聞奏奉聖旨先依太祖朝元賜逐件恩給仍召集本額道衆歸觀焚修并建醮三晝夜普答真靈及

真武福神慈悲教主廣大恩威

五人現相

益州孫亨甫攻畫水墨真武諸相可謂絕筆

忽有雲遊道士五人來見亨甫云在華山雲

臺觀住聞足下名欲求真武一軸須候我自

帶本來亨甫曰本家畫此功德天下傳名何

用別本道士曰爾畫得第一到了未曾得遇

真本者且留錢在此買絹後月初七日取本

來畫道士從西而去至期五人復來即無卷

軸却云請備筆硯就裏面無人見處看本而

畫亨甫遂入請本下筆却教亨甫背身看之

不覺如火光運轉忽然通明五人各變相於

雲端內有一身紅光籠罩披頭跣足全帶金

甲械臂著昏皂袍手執條鞭騎青鬃白馬面

部純秀眼長眉豎鼻聳耳朝口方頰脣前有

龜蛇後有貂脚卓旗認是真武遊奕真相又一人捧旗一人擎劍皆冠服顏貌麤陋如武士名天罡河魁又一人青衣瑯帶掌事童女一人緋衣巾帶抱籍判官此五人真相既現於虛空忽然不見亨甫記筆紙畫得一軸裝背了畢上有金色圓光自然隱現面相不常亨甫驚惶自以私家難留齋呈州府時知州蘇易簡錄其詞封其畫差指使劉通同亨甫赴京進奉蒙宣公卿看驗委實除已留納為鎮國遇聖名畫充御殿香火家寶外其孫亨甫特賜三班奉職聽從舉注施行

二士化光

京東路青州鎮海軍祖來雖有宮觀未有北極真武殿因節度使張操出海青州乃召內道職論曰北極管注人間壽夭富貴貧賤真武是北極神將逐月下降察人善惡以定罪福凡有祈求無不倚賴而民間不為建殿何也張操發心自為勸緣欲就天慶觀建此二殿首得其疏題注捨錢五百貫次及官員士庶樂然捨施興工塑造不日而成奈青州為

無粧塑之人張操一日焚香對天禱祝願得名手圓備功德不旬日間有二人來攬塑二殿聖像稱是吳人月餘皆已具備張操見眾官等前來瞻仰除聖相部從皆已圓備祇有真武未開光明匠者二人欲各開一目分左右方用筆填出睛瞳祇見威容凜烈喜色異常於兩目開迸出金光一道二士遂於光中隨化不見以顯真武垂慈親降塵凡圓備二殿功德張操率官屬士庶就北極真武二殿延醮設齋報謝上真降臨之恩從此香火興盛後來青州遍行眼疾張操令道職湯鑿先當殿呪水散施洗滌俱瘥張操備述保奏蒙遣使降香建醮及賜嘉應殿為額今立碑記

唐憲寶像

宣州市戶唐忠唐愈唐憲唐愿兄弟同居忠愿充州衙幹當愈攻行醫憲守閑在家自祖父在日相續供養真武一堂父亡兄弟皆疎慢惟唐憲心向香火將妻粧奩典賣添備下降香火紙馬等用豈期兄弟嫌妬稱憲端坐無功全房喫用眾兄弟衣食更以神道為由

破用錢物入己憲云既欲分張任便揀選所有之物唐憲祇願於眾求此祖上侍奉真武一堂受持供養其忠愈愿無心供養樂然允從忠愈愿私營錢物各自富庶惟憲祇留住屋其餘產業盡賣與人開一小雜當舖隨緣遣日偶值雨雪有一貧漢背綰布袋手擎銅銚坐身真武一尊脚踏龜蛇極是工巧要當錢一貫憲請以錢三貫就贖亦便相允其時憑僧用祥作見人謝臻充保劉坦寫約交錢去後貧人却轉告憲留下二貫七百文少時來取憲將功德頓在家堂供養遇下降日再用香水洗淨漸覺色變沉重手擡不起用淨帛揩拭出於明處細視見其貌相微有爍爍圓光晃耀認來却是真金像手約重五十餘兩元賣人又不來取錢不期兄弟三人意生欺妬同狀經州論憲於未分已前藏隱大家金鑄真武五十餘兩分後方始將出供養州府遂勾唐憲齋所隱金像出頭據唐憲供吐元買到貧漢功德及勾到保見人并索元賣文字分明顯是唐忠等妄狀各行科決忠等

因此家業淪落日逐來憲家行兇作鬧與妻
 隔夜拜辭金像明早潛將投納州庫後因監
 司刻刷上供錢帛因見官庫內有金像真武
 一身微發祥光顯屬異寶遂申奏朝廷後降
 指揮仰宣州起發入京進奉奉聖旨取入內
 庭充鎮國寶像仰於本州夏稅頭子錢內支
 五百貫文付唐憲充還金直唐憲因茲大富
 子孫昌盛其唐忠等三人各家飯食不給皆
 先死亡子孫零替盡是憲置宅存養宣州太
 極觀係唐憲一力捨錢建造

朱氏金靴

隰州陸諒嗜酒好殺恣餐鰾其妻朱氏力
 戒不改自將粧奩潛託父母家命工彩畫
 真武一軸請道士錢應方轉經安奉并受持
 下降法式應方曰供養福神第一須是虔誠
 發心不可等閑每月下降日燒獻金錢雲馬
 或有餘力請道誦經第二不得於酒後歸家
 高聲觸瀆第三大忌啗食犬鰾鰾蒜韭等
 物第四憐貧恤老孝育骨肉事涉公私心莫
 欺誦第五語言文字忌諱切在回避始終至

誠勿令慢易一心五事保合吉祥疑惑之間
 求之必應門招龍神衛護家協福祿滋昌如
 或懈慢折人壽祿作事不利子嗣不昌官事
 重擾謹之謹之朱氏敬心受持陸諒不以為
 意雖不買鰾歸家却在外烹嚼口帶葷穢

朱氏雖遭魔障十六供養愈恪經十五年陸諒染
 患纏綿一歲生業漸破視其卧牀席上惟見
 一兩堆活物狀如小蛇蟠繞又發腦癰裂開
 臭爛湧出膿血皆長三寸狀如鰾鰾鮮活肉
 段感聚出入相次命終男女未婚嫁朱氏在

家堅心欽崇真武香火略無怠倦雖生計蕭
 條僅存日給忽於本家客堂上露一片花靴
 朱氏將謂街砌靴石不以為事是夜有光朱
 氏遂取看其石太重與男同扛歸來指拭青
 苔乃是黃金極有紫磨光彩朱氏驚訝不敢
 收藏遂用綿帛包裹來投知州秘監蔣庭堅
 云自夫亡孤孀貧窘不知此金從何而來庭
 堅亦知因供養真武天賜其金當時秤有一
 十四斤朱氏堅意不肯將歸到官司引用遺
 拾寶藏條貫欲均分一半入官尋勾到金銀

匠方用砧鎚打鑿忽現無限小赤蛇并碧龜
 圍繞砧墩又一蛇稍大蟠在金片上良久不
 見及挈其金看時猶有一蛇如絲線隱隱在
 金面內州司詳此應驗理合給還朱氏為本
 人情願不留一任官司收納知州蔣庭堅通

判田連同狀保明并匣封上件金片進奏赴
 闕因看詳隰州陸諒無明宰殺業報疾患警
 示於人其妻誠心好善真武應化特賜黃金
 其金顯是天賜不雜支用遂送八作坊盡將
 打造真武一堂聖像遣使齎送武當山上清

玉仙觀投金字御書看管每年恩澤度牒一
 道充焚修香火其朱氏特給度牒一道下隰
 州支錢絹各二百貫匹為酬朱氏所得錢物
 半將板印真武出相戒殺圖儀施上報國恩
 及薦亡夫陸諒其男女婚嫁仍舊開張絲綿
 鋪復獲興盛朱氏年八十九偶一日沐浴易
 新衣口誦真武尊號無疾而終十八

玄天上帝啟聖錄卷之二

阜背顯聖

揚州江都縣白砂村吳元嗣家豪積善每秋冬間用師巫燒獻三界醮紙內用鵝鴨血肉活命雜供祭祀有泰州天慶觀道士唐慶餘到來抄注齋糧偶見本家賽願稱云何得天曹眾聖與中下界神道用物命交雜供養莫非觸犯諸天如何獲福元嗣問曰天曹如何供養願賜指教慶餘錄出儀式祇用明香燈燭酒果淨茶素麩飲饌柳枝法水五絲散花金紙雲馬楮書奏狀令備一席外方裏圍不得夾帶中下界神位若能七年依此醮祭看有何應驗元嗣次年改除中下界神道憑師巫賽願外其天曹請法錄道士醮賽將及數年忽於醮日有二十餘人遊化求齋元嗣留齋畢因問從甚處來作何營業內一人答云我等住無間天來從無間路來本業無間所營去從無間道去今日持知此處有析天之會故來赴其醮獻言訖二十餘人盡化為雲霧不見內一位椅背上留下花紋金縷阜紗

短袖背子一領極有奇異已悉天真降臨留此天衣顯其聖驗遂用繡絲帕裹載匣內永為家傳供養纔遇逐月真武下降日其衣隱隱有光芒元嗣子孫皆壽後揚州依稟朝旨括責老人召赴聖即宴席惟元嗣家子孫壽年八九十百歲以上兄弟八人內吳琬壽過一百步履康健視聽不衰州府問勞據稱翁父元嗣在日義聚不分及醮祭因依及齋到真武阜背為驗時太傅陳叔平守揚州備錄申奏績蒙指揮特賜吳琬立為義門除授本州攝長吏恩澤於大門置義順土臺二所立華表鶴柱旌表門間并收真武遺跡衣袍乃是鎮家顯聖之物不得損毀

淨巾結緣

西京善濟禪院有徒弟僧蘊方自幼年承禮住持僧用勤為師累因勾當緣事欲來披剃阻節不圓忽有人貨術蘊方求一卦斷云不四十歲須得披緇蘊方後為院門點差緣化衆僧夏浴手中四百條偶到西溝曲阜山下於澗邊見青衣童子臨水濯足蘊方近前又

却俱走蘊方隨後赴之前有一林華葉茂盛見無數六道群魔坐圍四向其童子立處却是人間供養真武真君活身坐於石上檢校善惡解怨執對送東嶽轉生蘊方不敢近前方欲回轉被適見童子相召云真君喚蘊方既面拜真君蒙問抄注手中收上疏目恐爾難尋吾之住所今童子將隨身淨巾一條與蘊方畧克結緣言祇不得亂與諸色人稱是見吾於此所得若世天機必招瘡痍立報蘊方拜謝將淨巾歸院納上祇稱於曲阜山不識姓名人家求化得來用懇接看其中長八尺非凡俗布入手如純纓遇冷處覺熱暖處却涼絲紋無接經冠眼反覆有金光異香用懇帶去謁昭文館大學士知西京留臺司李中孚商量進奏進奉績承認書來言僧用勤童行蘊方赴闕以致臨殿根問稱其中除聖府天仙可有外諸國龍宮海藏皆無差寶藏庫官牙看驗並謂上天虬龍白鳳纓鬚玉機天女手工之寶何緣凡世有此臣僚上言若欲本人指說願先賜披剃蘊方為僧必須肯

通奉聖旨依其蘊方為受恩推諱不能即依前據實面奏尚未向終不覺口墜聲咽語漸瘖瘖其報果是立應除留元物賜赴內道場供養宜令僧用懃看待蘊方秋就在京與賜住院

宋朝一統

宋朝建降立極後因瀛州高陽關承真武惠錢五萬餘貫應付賞給太祖掛念于此又詳瀛州蕃客託伊壽先姓名兄弟七人壽先則是蕃界廟額七人乃是七辰降靈惟有姓伊一字未曉於是即便下瀛州選地初蓋北極七元四聖祠殿裝畫天曹畢遣近臣齋御香祭獻忽一日辰時百官陪駕升端明殿方欲平章諸道王侯未納疆土為慮是時不覺雲霧風電群臣各棄避獨有宰相趙普與聖駕被童子二人引召至本內孝成殿太祖駕坐良於殿前雲空間觀一神明戴星冠披銷金瑠緱執簡躬揖太祖啓曰洪基鼎祚運新昌堯舜須依人數將莫似后奢纒得位逆姦依玷亂施張吾係天都北極真武靈應真君

蒙加賜祠殿於瀛州又承遣使醮謝今者遊奕過次所以因來報謝聞有天下霸業侯王尚或守據一方未懷臣願近曾親見上帝批鑿並合歸宋朝為一統永昌萬世帝王之業除淮漢已取復外餘處往定年限各有先後不踰一紀以河東為首次至南唐西蜀廣東福建然後兩浙合依次收之真武告辭復歸天闕太祖遂與趙普還見左右侍衛守護端明殿以俟遊從宸衷喜慰擇日就內殿建醮仰答靈貺自後一一果如聖訓

實運重新

淮東揚州進士傅鴻一生成行供養真武三十餘年所作所為常行方便人人稱譽賢士大夫俱以歌詩文墨贈鴻門前轎馬如市傅鴻思之如此應物甚妨道業乃棄家雲遊至陝西終南山上清太平宮求一庵寮出家知宮張守真見鴻形貌清古遂留於本觀為修真上士別治一室延之在觀三年修奉上真香火虔敬恭恪忽夜道衆停息寢睡張守真潛往叩鴻本寮聞鴻睡中似與人語忽有火

光一道從鴻寮內迸出守真異之明早會鴻試問夜來火光情由鴻曰今當限至不任申延遂至沐浴易衣昇道堂聽受真武真君託身降言今為吾傳報六朝天子云三月桃花景色天萬般真瑞一時妍金枝實運重新令仲節當迎赤脚仙真語云祇言此二十八字吾去矣傳鴻一如睡醒莫測其意次日傳鴻潛自遁去不知蹤由張守真既得真君降言不敢沉隱遂往陝西經略安撫司面稟使相張希古憑委具表奏聞時皇帝御覽驚喜交集後果於庚戌年辛巳月辛丑日明德宮降慶太子即仁廟是也嚮玉城天主赤脚大仙下降已應真武降言預報勝因奉聖旨下鳳翔府搜尋傅鴻不知去後續奉聖旨就上清太平宮重建真武寶閣及立傅鴻祠堂贈號勝因真人并給賜銀絹各一百匹兩酬賜本人家屬

天罡帶箭

明道中貝州王則反逆據樞密院選委保信軍節度使尚書兵部侍郎文彥博前去招捉

今丞相帥回奏王則叛寇盡已誅滅非臣功力臣自到梅州見南城門路東有一華表柱題圓通觀額內是真武殿遂赴殿備香願垂聖助尋到貝州近城二十里先令將佐問罪其三則對敵時第四將凌箏出軍迎敵趕王則復入貝州閉門不出試待打城搜擒緣是本朝州土不欲遽壞更且守候計二十日忽見貝州城上迅發暴風亂飛砂雹如弓弩發箭時見寇軍從空中墜下城脚微死微活不覺城門大開大軍競入除留居民外遇有器甲兵仗者盡行誅戮王則就擒馬前尸首異處遂委官權行知監臣獲勝回復往圓通觀謁謝真武備熊報賽細觀真武左畔立塑一從官負被械胄名曰天罡神將左臂上帶箭一隻入深三寸有王則軍號纔除其箭隨有膿血流出尋和香泥修葺箭瘡并收元箭一隻見到候進上送三司禮部看詳差使齋御香前去祭奠及賜修葺殿宇候畢別降御銜顯謝其貝州承斯保護重恩特改爲恩州

河魁孽翰

南康軍廬山太清觀有隋朝張祐之奏請建真武并神父聖母降真殿自後顯應甚多是時烈祖會群臣欲求福建歸明群臣奏云福建地剛人狡除是動兵取之烈祖從此統兵征伐人馬屢塗忽狂風黑霧有毒蛇猛獸攔道路兵仗不能前進烈祖乃焚香禱空忽於雲霧中立一神人鞠躬至前曰臣是福州閩山仙源觀土地蒙本觀真武點來界首迎接爲知大王舉兵欲取福建緣福建世業未終已自注定庚午歲合徑歸儂極不當大王取持將此意迎諫大王人馬度山越水戈刃之下死傷性命良久神人不見風霧頓息烈祖因此回軍至廬山降真殿祭獻見右立一從官手擎劔鞘者烈祖指問道衆奏曰是河魁也烈祖歎曰祇此便是在路中現者神人相貌一同後來烈祖歸國上清宮依廬山太清觀式樣蓋造真武神父聖母三真實殿令本官修奉香火福建探知李王兵馬將至本界因何回轉尚慮李王設伏遣使赴南唐審問烈祖於回文內具述中路逢一神人言是

仙源宮土地蒙真武差來迎報福建世業未竭自注下庚午年合歸儂極不當南唐取之感此神言更不進兵其馬氏已知仙源宮委是通靈保護國界却爲來書云已注庚午歲合歸儂極因此懷疑集諸局商議若謂歲次庚午尚有年深未委儂極因依合屬何所之兆竟不測其理擇日集百官往閩山仙源宮禱于真武願降靈應欲聞庚午歸儂極之意果荷聖恩響應已知儂極是周後與運天水之姓一統天下列國皆納土其龍興殿名儂極故也福王馬氏遂與南唐講和無復相侵

蜀王歸順

磁州崇明觀真武顯聖遍及真定等二十餘年皆獲聖賜斛斗共一十五萬餘石出糶救饑除磁州收到價錢支付崇明觀修造訖餘諸州價錢亦及萬數別無支費奏取旨施行續降指揮下河北轉運司起發上件粟麥價錢就京城初四聖觀賜額爲四聖紫極觀特設晉天大醮并降赦恩上達四聖通凡降鑒朝廷因用兵取蜀未決忽夜有狂風一陣過

於殿庭時太祖皇帝於燈燭之下見一黃衣武士告謂是北極四聖殿下直日符吏言西川若非四聖降靈卒未有意歸順今已獻上地歎圖經付使相侯元質等訖相將回京進呈不消聖慮臣奉真武差報陛下天蓬天猷

藩鎮通和

河北雄州有推場要切關口除屯馬步軍二十萬外有敢勇白身指使二千內有張琪居常供養真武得悟迺甲行軍之事康定年中北鄙淺蕃胡知從等侵雄州推場時王勳為經略安撫使乃令敢勇前去抵敵果獲勝捷張琪取覆今夜主有蕃兵復來侵犯云有異風起順壬癸立應其兆兼防火災有司差兵將守護果至二更蕃兵數萬犯界濠張琪解下遁甲秘文上告真武神靈作法隱形於推

場致遭捉獲知遠蒙恩放歸當時入場却覺頭熱身寒被宋朝家神真武真君降聖護持本蕃亦曾供養為觸犯不靈今西梁城已是招伏通和更無作亂之意再犯神怒所獻地里願求授真武分降入蕃依例供養奉聖旨今四聖觀編錄真武下降一切供養儀範回答及下雄州交割所進地里入籍拘收其胡知從知遠至今通和兵革永息以致雄州咸退三分兵級支賜皆國家感召神靈顯相宜速遣使命往西北方名山洞天修建金籙齋醮庶表宸衷願回聖鑒

瓢傾三萬

徐州陳昭倚任明州通判時因遊天童山見鑄真武一身用硃綠裝填立山路塵穢處一龜四足皆折過者不顧昭倚備錢募匠接續聖相添修龜足蓋造殿屋一間昭倚得替在西門湖塘見道人從水面來叩船求相見昭倚失於出遲却回身而去云特來報謝成三我身之恩昭倚追思是真武降靈為修天童山石像報應耳乃畫真武一軸供養官至太

常少卿守徐州偶患脚尋醫寄居滕縣忽蒙朝廷察訪疾愈差充秦鳳路運副昭倚知西鄙以計運為重憂將帶真武隨身供養時經略總管岑元宥因乏糧給欲責運司忽有道流在軍營賣食藥軍人恐是西蕃細作面見場內良久有人稱東庫火發即滅相持至曉北蕃折兵一萬餘眾張琪親擒到蕃將胡知遠招認是北蕃西梁土主節度使胡知從親弟與兄知從分割一千二百里接連雄州界其兄為屬北蕃人俱在雄州推場賣買謀利競歸大朝有此心忿凡二年聚兵欲壞推場不得其便知遠獻計動十萬兵至夜搶劫緣知遠入場放火時覺頭如斧斫身似水淋祇見雲中鬼神撮其火焰半揚半滅散於空中又見一神將披髮仗劍喝令不得走知遠走出前被大蛇攔截後遇一龜街定被張琪捉下若得一命回蕃限一月日與兄知從同齋誓書來降王勳會集眾官面議遂放胡知遠歸蕃保明申奏蒙降指揮謹就在京四聖觀設醮一會仍於雄州推場建造報恩真武殿

令選道士焚修許令刊碑爲記其敢勇張琪特授右班殿直雄州據北蕃西梁城節度使胡知從遣趙繼明入國進奏雄州差官就界接伴續具劄差使星夜准聞准中書看詳胡知從是分土淺蕃節鎮諸侯近因動兵來劫推場若非敢勇張琪精通遁甲告現真武福神生擒胡知遠却放歸蕃尅伏甘降今再有使臣祇令就雄州接待審問申奏經略王勳遂引趙繼明入城稱欲割獻粟地一百四十里有六百戶植利并進表一通近因搶劫推帥首却稱是陳昭倚親隨人姓裴傳得此方曾救天下無限餓人爲見招討正此噴責本官又恐糧草應副失時故來貨散靈丹定不誤事岑元宥試分數服與傷中臨死人喫皆云胃腹飽滿其流取一瓢子付元宥告云我亦有此藥一囊欲往西陣李大王處貨賣岑元宥驚異將此藥瓢子傾俵其藥約三萬有餘俵足人馬兼瓢子底有縑紙一片題字云是太常少卿陳昭倚家神裴真人救願之法士馬服此三日不食省免糧草次又西蕃李

大王來問稱令奸人來賣接骨風藥數萬人服之皆如癱瘓倒卧不敢約戰情願回蕃元宥安坐獲勝并寫紙昭應曾於唐則天時生裴侍郎家留此姓氏今岑元宥幾通聞奏蒙三司參詳除將校依次給賞其陳昭倚陞禮部侍郎所有岑元宥收到藥瓢子紙上文墨收寄天章閣宜詔天下天慶觀普設醮錄七晝夜及係真武觀宇許支官錢修葺

壺像一京

東京紫極四聖觀童行洪知辯捨俗出家逐日掃併三門殿廊夜間打鋪宿於廊下緣四聖畫於紫極殿兩軒四壁除本觀常行香火外知辯逐日自打化錢收買篋檀焚誦供養二十年不輟至和二年京城雨雪夜深忽見門下有貨藥道人用蒲袋枕頭卧於濕地知辯恐風雪相通遂喚他起引入鋪席內同睡至曉道士辭去知辯告曰纔食後便困倦人說是脾疾願求一二服蒙將壺蘆子搖動裏有藥數丸連壺蘆付與知辯令候子時用淨水而北念金關真人七遍吞下一丸餘留備

急救人道士出門不見知辯當夜喫一服更不思飲食在京皆云知辯遇仙絕粒以致親王宰執臣僚委證詣實遂達聖聰蒙委開封府及御史臺撫問元遇情由內有金關真人之語詳解即真武本師

太上老君之號時京城軍民久遭雨雪多患瘟疫知辯遂將壺蘆內藥丸施散祇圖略救數人其壺蘆直至傾俵一京約四萬餘人其藥尚未盡而患者安全臺奏請其洪知辯特賜度牒披戴及於本觀建真武大醮大齋用報降遇之恩

雪晴濟路

雄州防禦使殿前諸軍檢校副虞候戴慶奉差部兵十萬往安南方到邕州值大雪停住半月糧草不給凍死不少有隨軍指使方琮告曰隆冬道路積雪六尺般運阻絕欲救人馬性命除是告祝真武福神冀獲晴霽方琮今帶得畫像在此戴慶便備辦供養面對真武頓像發露誠禱纔燒素紙不移時間即獲晴霽雲收日照道路通濟即屆安南仍獲全

勝奉聖旨宜就新建真武寶應閣啓建法醮七晝夜答謝

風浪救品

天聖二年十二月萊州梅江巡檢龔夢錫擅帶弓甲巡捉私鹽與兵級同情規取沿海居民財物入已夢錫既聞彰露差官追勸却同諸軍謀叛帶領家屬入海劫掠商船殺傷人命擄授鎮市聚集海寇數百人委是難收尋據逐司具狀告急蒙朝廷差登州都巡檢陸奉選精能水軍一千人收戮後來陸奉被龔夢錫擁向海洋深際閻山下經五日糧盡無由出得閻山崑陸奉思惟本家侍奉真武香火所求必應是夜情急不覺失聲叫云真武救應數句衆軍夜坐船中半夜忽覺潮水泛漲風浪翻湧聞得龔夢錫海口人船叫救殺聲霧暗遮隔陸奉軍船至曉見仰浮死屍俱在陸奉船前及有破壞戰船灌溺沉於淺沙認來即龔夢錫弄家口皆死在船有二十來人得命者用繩索執縛陸奉令水手斫到首級回青州經略安撫司將生縛軍寇勘問是

夜黑雲之中神將鬼兵毒蛇猛獸蔽於虛空不可名狀是時州府默審聖道降靈乃關報合屬照會蒙經略安撫梁賈錄奏奉聖旨陸奉轉除崇儀使仍下萊州於梅江海口巡檢司建殿奉安真武聖像并左右神將天兵以助戰報恩廟為額

聖箭垂粉

天禧中兵部侍郎充瀛州高陽關兵馬都總管知瀛州房之才狀奏蒙差到任經三月有淺蕃蕩蕪寨主魯繼成等二千餘人於元年八月十六日夜擅侵疆界搶劫去青木堡糧草四千餘石本關差第四將鄒淑及指使劉翊將兵二千去蕃界取問次日有蕃兵一萬衆來有一將云燕廉信為北燕王聶胡祈因青木堡每年收軍糧草豆千餘萬顆差將兵二萬來奪夜到蕩蕪寨其寨主魯繼成獻計圖青木堡不作準備於十六日夜越界搶奪軍糧鄒淑謂曰大燕天子已和睦其北燕王聶胡祈以下敢擅用兵侵奪今不欲申奏朝廷便請遣使入燕國發遣所劫糧草交還

青木堡其燕廉信不允遂致戰敵蕃兵大敗聶胡祈乃帥兵二十餘萬隨後將瀛州西北兩門近濠半里圍合六日不退至第七日時當九月九日不覺刮地狂風煙雨迷亂抵聞蕃兵噉聲拽隊奔走差兵追逐據鄒淑等於草徑中收得傷中蕃人數名房之才聚問內一人云未審城內有何神道祇見西北兩門振地狂風吹起沙塵遮撲眼目但見箭翎如雨驟之聲有無數蟒蛇趕咬人馬聶胡祈於馬上叫得字一聲收軍便走某等各中蛇咬箭傷走趨不前今被收捉當時看驗逐人所傷並是蛇齒咬損并中箭瘡亦無出入紋路顯是神靈旬日間據界濠巡檢押到蕃校二人封合皮筒文字上寫指定大朝瀛州高陽關都總管房侍郎開拆却稱今後不敢擅發兵馬聶胡祈於右眼暗中一箭及取落箭鋒於手中化為灰粉如壁畫者及風塵內變現毒蛇神鬼趕敗蕃兵二十餘萬不知本關供養何神如此靈驗今封去神箭一隻諸將定驗名祠回報責要祈求保安眼目房之才將

箭細看委是粉壁者遍往宮觀寺院及廟宇並無此壁畫後往州南新初壽先廟內正壁畫北極紫微大帝兩畔畫四聖皆掛金甲立身各帶箭篋至真武箭篋當中開書箭一隻繼將箭中送到者灰壁畫色比對一同房之才焚香復將壁箭親手逐廊指上箭篋關處轉依畫壁如故但有絲痕微露爲驗本司已具緣由遣使回蕃奏取照會朝廷遣降御香往瀛州壽先廟建醮仍告命天下宮觀如無真武殿即仰建立及下高陽關推賞

神槍竹刃

知賓州蘇威投遺表論桂州安撫司不發救兵來拒蠻寇致守臣身死其蘇威死後有監稅王褒被差巡城半夜越牆濠私遁值雷雨走入林中被數神人擒捉問何人潛竄應曰賓州監稅王褒畏懼而逃其主者乃喝王褒曰太平時貪利祿濫受國家當其急難畏避奔走合與一死緣一城人民不忍枉遭屠戮目即未有救兵今特借汝槍一條步兵五十人乘今夜雷雨之勢趕去蠻寇王褒曰自來

不學武况蠻虜數千赤脚兇惡之徒五十餘卒何以當之亦不明是甚方聖賢願垂指示神中部從云汝但執其槍領五十眾急速用事若得此功他日榮顯欲國家知委但云北方三元遊奕大將軍也王褒暗中受槍領兵

三

十六

出林隨後電光相逐到蠻子寨抵聞霹靂一聲震驚蠻衆聞寨競相聞敵至曉蠻隊已臨海口離賓州城二百五十餘里當夜天兵到時蠻寇大半先乘筏過海逃遁惟陰兵趕散不留一寇賓州一城生靈不遭塗炭時軍將知得因依具奏朝廷檢會蘇威遺表量與恩例其王褒係真武威德教令護國救民可加授崇儀使并交點本人所遇神槍看驗即是蠻隊中所用火鋼竹刃以顯福神於倉卒間有奪勝之權宜令賓州建立報恩護國觀修奉真武香火歲度焚修道士一人用答陰相

神獸驅電

天祐元年二月一日興元府觀察留後錢公偃奏稱蒙樞密院選差充廊延路安撫招討使退除西蕃趙天祐兵革遂依稟交割兵馬

四萬餘衆却抵西域三十萬衆校其勢力顯有優劣實抱憂懼不免告急於朝廷亦慮事有迂迴之故時有隨軍虞候表政素習北斗玄剛法奉侍一北極遊奕真武將軍誠心習行二十餘年願於元帥帳前鋪設供養錢公

三

十七

偃即自虔誠撰奏詞錄具述西域因依欲仗陰助是夜表政將背掛真武供養至三更行法燒化并醮獻北極四聖元辰諸司訖次日趙天祐以十萬兵索令調戰方遣指使孫億出馬與西將交槍繼發兵大戰至二更以來兩向有萬道火光近燦軍陣逼逐干戈西蕃人馬各各槍旗斷折弓弩落弦金鼓錯亂走如奔鹿諸軍乘勢趕進似覺天明乃見隨軍第六將錢從吉挾到蕃帥趙天祐首級諸兵將皆言夜來陣上見無數魚腮鳥嘴醜惡異相披頭跣足或驅風電或趕蛇獸是以接勢剪伐蕃軍卧尸數萬惟有一道火光驅逐一馬騎落路而走錢從吉認是趙天祐乃得首級且以四萬人馬往敵二十萬衆若非虞候表政獻陳道法任以至誠蒙真武降臨兵陣

現火光萬道露神獸萬形大敗蕃眾仍獲渠
魁如此顯應三司禮部定到虞候表政出給
公據放今逐便又奉聖旨賜酬焚錢五百貫
就在京上清靈應宮建道場一月仍設普天
醮其錢公偃轉一官除宣徽院使

毒蜂齧雲

西京崇福宮有北極紫微閣唐則天時建倣
倣天宮有二勝四將之院有前後帝代御書
每年係故老重臣監提并使命管掌非同常
處近為右角一簷傾塌漸傷聖像尋報判府
侍郎富弼偕諸官來驗見一椽斜墜損真武
右肩不敢擅修合具申取旨却有內侍岑靜
奉勅齋香誥獻崇福宮諸殿委提轄及判府
等計驗北極紫微閣真武福神身相有無動
損近為皇帝於寢室見神人紫綬金帶端笏
纓稱臣是西京崇福宮北極紫微閣傳奏土
地今為本殿真武靈應真君因與皇帝助戰
西蕃趙元昊化黑蜂遍滿軍前持助元帥龐
籍獲勝為施神功護國右臂傷中不可盡言
臣若不奏聞陛下無緣得知言訖辭去時安

西士馬雖未回朝知府富弼其前項付岑靜
回奏奉聖旨差殿使及八作坊工匠并賜金
字牌一面限一年重新修蓋兵部尚書門下
平章事龐籍劄子稱面奉委差安西征討趙
元昊方大軍臨三鳳川與趙元昊親戰經三

時辰忽有黑黃土蜂起如雲霽遍及郊原競
趨西兵見蕃眾傷中倒卧萬數遂掠數人驗
視並非器刃所傷或抵面目三五點點損據
云痛切心髓蓋是宋朝有無礙智力神道顯
聖化為毒蜂甚於矢石先是趙元昊被齧頭
如中一大斧負痛敗歸造甘伏文字過界時
元帥龐籍接受元昊實封表表降納地圖親
齋回朝面賀進呈奉聖旨送中書看詳取會
到崇福宮土地來現預報勝因除都統龐籍
別行勳贈外就四聖觀修建道場保國護民
聖醮三晝夜答真武征西助國之恩

玄天上帝啓聖錄卷之三

玄天上帝啓聖錄卷之四

四

神將教法

乾興二年正月據忠州團練使充黔州兵馬
鈐轄張孝寧狀奏近為南戎谿洞蠻子龍氏
群集萬眾盡習標槍實難准敵蒙樞密院差
充此任於安撫司抽軍五千及指使三人孝
寧因見故父宣徽文立供養真武一堂在家
凡事求籤乃行件件靈感孝寧做父供養專
誠不違昨為朝廷放試武學預曾夜夢受真
武殿下河魁神將親教槍法弓馬事藝頓然
神悟至殿前呈試於二百人中唯孝寧第一
當授三班殿侍出身是真武保護至此孝寧
軍隊約行一百餘里遇夜路次護國觀有一
小殿香燈微明見牌是真武之殿孝寧焚香
求一籤大吉暗對真武發願此去若得一陣
滅除蠻寇當以本身官資兌換恩賜報斯靈
貺越明孝寧領兵前行以五千雄郎步軍臨
蠻界乃逢龍氏萬餘人孝寧併輪三陣至夜
立寨於秦風山漢伏波將軍馬援廟尚間蠻
兵追逐方二更時相望百步間忽風雨四起

兵馬戰殺是時孝寧頓兵伏波廟不動聞敵聲漸遠至曉領兵再往迎敵見前路傷中蠻子尸首相枕直向蠻界九陽谿去探知蠻子龍氏有赤脚寇一萬二千今無二千回各傷中鬼箭龍氏亦折右臂見歸深洞人人皆言大朝有神聖鬼兵護助舉聲叫云自此降伏更不敢作亂後來取問得龍氏定伏情狀申奏朝廷看詳宜賜修蓋護國觀真武諸殿以三年給度牒披戴焚修每年賜二百貫充常住用其張孝寧除授瀛州防禦使

符吏借兵

內殿承制盧守聰因往河北三關邊廷察探契丹動靜於黃河岸西遇二人各齎實封文字一角守聰問之言我二人今日巡察世間因到定州衛見北極真武靈應真君隊仗云北蕃戎卒漸加萬數為宋朝兵馬稍少難為拒敵緣下降時不曾將帶天兵力士隨行今差某二人齎馳文字限制那間往東嶽計會炳靈公急關借鬼兵神將一萬衆定壬子月戊子日丙子時布設一陣欲助南朝殺蕃肅

寧邊境二符吏言訖使過河守聰回國面奏權令有司附口記錄後刑部侍郎充三關都總管富弼回朝參賀奏稱北蕃契丹今皆滅戮更無舉戰意曾擒到燕國黎王趙愨供下剋伏文狀却放回蕃取問獲勝時日係歲庚午壬子月戊子日丙子時與內臣盧守聰預奏同辭除兵將等酬轉賞給外持行德音赦天下罪仍於定州建聖祐觀一所告成日別降御銜詞表答謝

書顯魏家

中書門下樞密院三司禮部同承尚書兵部侍郎參知政事充定州侍衛兵馬都招討兼經略安撫使王著劄子契勘雍熙三年七月百萬蕃兵已近界河因部軍上將觀察使潘仁美與老臣太尉揚繼業不相和睦並為帥出軍一陣趕趁蕃兵六十餘萬直入北幽狼山被潘仁美潛收軍回寨獨遺繼業軍馬深入契丹添兵擁入虎口堡繼業失陣身死次男延朗赴關理雪除已差官監伴潘仁美候勅外據東頭供奉官楊延朗經登聞鼓院抱

冤投狀稱潘仁美與朝廷奸臣結連私有文字往返教令北蕃違逆先皇囑付謀殺父命奉聖旨令左右監察司限三日探察管要顯露并委全臺用心根究三日將滿兩班文武盡知秘書監丞王允從本是蕃人疑其機構却為寵用不見彰露難以收捉時監察御史魏懷信慮有罪責遂言與相府王宗旦等本家崇敬北極真武至靈至感欲屈衆班屆本家對真武聖前啓露上件國奸速來顯露群公同到魏懷信家恭俟真聖垂決忽於廳前現一蒼頭遽然聲喏某是北燕屬戶小兒為見王允從本販貨蕃客寄居補州却稱舉人後來將似此十人為家童入京賣書得過金龍節就試英明科及第今為秘書監丞內教博士其人乃是蕃中細作見在宋朝結黨年深藏機隱行今將北燕往來書啓共十通告首願奏皇帝望賜恩酬蒼頭移步忽然不見是時相府王宗旦等方顯王允從奸逆抽書十紙進呈即差人擒到王允從當殿取問並皆招伏祇不認有蒼頭曾盜蕃書尋與允從

點對北蕃文字十通內一紙云駕不得離京
兵不得離邊此語意未詳何謂繼送允從下
御史臺訊勘處死封首級送還北蕃其揚延
朗除授內殿崇班充梁門寨都巡檢及勅到
潘仁美情犯係是先朝外祖舊臣聖旨剝麻
降授太原監酒流四今看詳楊繼業委是先皇腹
心忠傑不幸遭奸臣謀陷朝野痛傷特贈推
忠協政定亂安國功臣河東節度使就梁門
寨建忠輔禪院焚修祠堂可大赦天下三司
禮部看詳報謝真既奉聖旨特賜法醮七晝
夜赴魏懷信家庭真武聖前建設其魏懷信
除授朝奉郎改差知隰州

玳落王宅

太子贊善王侗為桂州經略安撫司機宜因
將官梁穆以解圍所生果菜押配軍人與虎
翼指揮頭表昇等同情將還價直為名剋眾
軍賞給請受入已致眾咸怨遇夜搶劫甲仗
走入驢耳山聞奏朝廷蒙指揮先委機宜司
體量梁穆情狀飛申經略司追攝根歷申奏
其梁穆推避不出所是驢耳山軍徒有言祇

恨兵官梁穆今朝廷差官齎到官爵證書錦
襖敕文恩詔今為梁穆不出恐別生不虞展
轉負累夜聞本家堂內鐘然有聲王侗驚起
持燈巡照却於中門拾得杯玳一付乃是本
州漢陽觀鑄題字號王侗次朝親到觀中將

流四

五

與道衆看却云何得落在大夫宅中此杯玳
是本觀真武殿內用昔王侗定省思惟必是
真武響報於侗遂詣殿虔禱用其杯玳奏述
上件因依先願聖力遣令平安擲三兆並無
間阻王侗頂謝出殿盤旋之間遽報梁穆解
宇中全家慟哭審問其梁穆忽似衝惡口吐
點血倒地氣絕身死王侗既聞王事更不令
人知覺選差得力軍級急赴梁穆解宇將帶
血尸首擡昇出來王侗自為招軍使命詐稱
朝旨出城來迎上件二十餘軍持扛昇梁穆
死尸招召軍衆看認明言蒙賜藥酒已不召
為汝等故汝等莫忘天子重恩今離官既死
承族追官軍首表振便隨王侗訓召餘人盡
皆跪受赦罪原免罪愆次受詔詞謚書等第
恩賞披掛錦襪復歸桂州科局如舊遂蒙經

略安撫使邵謚保奏其桂州漢陽觀奉聖旨
賜錢重修賜額為報應護國殿王侗除授朝
奉郎差知軍州

柯誠識奸

在京有神猛指揮柯誠因患雙目不任教閱
減閣請受曾至渭河候夜投水不期臨危得
遇神人就水際叫住施藥就水調洗便得光
明全復從此雙目辨識外奸邪詐不正之道
後因得夢方知是真武化身來救服患次被
西蕃李克淵曾發緹作趙可大為賣書案推
廣角車子入慶州逐日看認城池圍脚歸房
用白礬水抄畫地圖被柯誠眼認破捉到慶
州一向抵諱及搜出所畫地圖又作白紙柯
誠用水蘸出勘問招伏取斬柯誠酬轉十將
替滿歸京又值錢去盈權判南省抽差柯誠
充京城捉事因魏王宅被人改形裝作行火
使者入醮會上搜出硫黃火術驚嚇宗室親
宮強盜去渾銀酒器六百兩并御賜金香毬
約一百兩見奉勅限堆梁賞錢及右班殿直
誥牒一道招人首捉柯誠既蒙旨令緝捕歸

派四

六

家焚香禱告真武福神願收捕前項奸盜方
祈告了當出門如得人引路直行到蔡河灣
西真寂院前有數人賭博柯誠前者內一人
身畔有校道銀子露出於胸懷柯誠指定搜
出數件銀器照證解赴南省鞠勘元是鄧州
配軍周詮已依法行遣外申奏朝廷蒙聖旨
其柯誠除授右班殿直及支賞錢仍降指揮
於玉津園修建報恩大醮并於四聖觀遣官
降香釋其禮儀獻謝

洞真認厭

在京上清延福宮天禧中有雲遊道士羅洞
真寄掛三年不語因隨道錄入內持課保扶
文母皇太后劉氏疴疾對聖駕慕語云觀見
宮庭有赤氣臨於宮閣正西面東之位主有
厭魅呪詛發毒之兆若於此方位認有如赤
靈裂破處開掘七尺須有名目陰人厭穰之
法於其下緣文母為受此毒致日發寒熱時
宜諭宰執大臣參詳賜令羅洞真入內認路
至正西方有宮號禧聖閣是先太祖皇帝花
藥妃子之室已空靜年深至第四幃幃據羅

洞真於此令人掘深七尺下有石花方磚一
片背面用膠生硃寫呪詛術文及太祖年月
日時又用羅帛包成人物逐色不祥之類被
羅洞真取東南方桃木為劍編鎮左手草繩
縛繫釘於北方鬼門空野之處以火燒過自

後太后疾減因晝睡夢見七人披頭赤體身
掛金紙來告太后念某七人是受法土魂昨
被婦人花藥行奸欲虧害太祖世祚作天魔
七返還尸術用某七般呪詛之物埋在御榻
地底七尺無何太祖立極感動天地五嶽萬
靈扶助其花藥却遭滅除以致厭呪之物在
地不能出脫遂成影魂因繫著太祖纏綿不
豫今日蒙道士羅洞真與某等解釋出土雖
得離太后聖體奈無所歸除得羅道師為某
等持行北極真武靈應法錄令消散却歸本
物各求往生太后依此再宣羅洞真入內行
法奏告真武救此七般魂形託化後經三日
七人又於夢裏來告已蒙真武投記各得歸
真本託生故來告辭而去尋特面奏皇帝奉
聖旨就延福宮啓建三壇法醮三晝夜及贈

羅洞真紫衣師號并延福宮住持焚修聽候
宣喚

聖頓化婦

潁州西安縣因勘劫盜黃狗三等因探知朱
守成家極有金銀財帛其家口少先來近處
陸二公家停下於慶曆七年四月十一十二
十三夜黃狗三各持火罐器仗往朱守成門
首狂風大雨群犬號吠疑怯遂回於十四夜
又去遂越墻入朱守成圍內方欲穿挾第二
重門壁其門自開忽有二十餘人披甲執刀
持棒出來起捉黃狗三等先次搬出牆外急
走被一人隨後趕狗三心急更不回顧覆手
用槍尖獨殺半路中到得陸二公家數內不
見陳伴兒却誤殺死在路上耆社申官備賞
錢召捉聞却有陳伴兒妻經官告首夫主因
與黃狗三同作盜被徒眾祇將夫主陳伴兒
獨殺其黃狗三一行九人見今窩藏在陸二
公夾壁內尋差巡尉火急密往收捉並全陳
伴兒妻當時不知去處據黃狗三供通誤殺
陳伴兒本是山東齊州人即無妻屬及朱守

成供稱四月十一至十三夜本家即無風雨亦無犬聲十四夜雖聞大路有被殺人今雖知是陳伴兒其夜亦不知黃狗三等越牆入第二重門即無兄弟兒孫人力火客私置甲仗披掛出去趕捉兼守成裏外祇有家累七

口知州韓績詳審事情涉於疑惑再問朱守成家有甚靈祠致此陰助又此婦人首獲黃狗三等據守成言家間祇有一堂真武真君三代相續香火不闕韓績遂令取到聖幘與眾官展看其畫有直符神將共十六人皆披甲執仗并婦人一人稱是元捨此畫弟子韓績因曉悟將黃狗三等斷訖備錄申奏蒙中書看詳朱守成係村落下民尚有供養仁心受福保安不遭劫盜况國家香火崇信禮典適滿天下祇如告獲眾盜不累官司捕緝豈非護國之功宜遣使特令潁州所有真武宮觀修建齋醮禱謝

神靈分形

梓州有師巫魯遷三代附神祇事奉一堂真武真君香火尋常占事求籤詳斷來意皆驗

本州有三人各是開典鋪力戶第一馮重六第二高邵郎第三游行兒歷生結託在外將經商為名却同行竊盜不曾敗露亦無人知內馮重六忽一日備香紙來魯遷家禱真武求籤但潛聲懇祝一併二日如此第三日又

來魯遷逼問來意重六發惡用脚踏倒香案打壞供具而去後三人又往外半年復歸有變州不相識數公人夜至魯遷家相見皆認遷謂面知云遷曾到夔州告首本州遭劫奪人家稱是梓州馮重六高邵郎游行兒為夔州當下不見魯遷致特差人來問要知三人住處即去收捕遷曰遷祇奉事真武在家卜籤卦何曾出到夔州首人公事然此有馮重六等三人並是得辦之家何曾作盜公人既見此說且歸旅店次早再欲見魯遷不覺面

前却是魯遷相引行至龍興寺前路間見馮重六等三人在彼看醫馬蹄被魯遷牽手令公人捉下其公人急令二人往魯遷家遷在家尚睡未起公人押歸夔州下院報勘旬日中又是梓州魯遷揭得賞榜係涪州收捉殺

蠻主郭助教亦是馮重六等今有首狀照證及喚問魯遷又忽不見憑此勘馮重六等件招伏已該法外凌遲案後計算諸處賞錢共有二千貫文其魯遷是告首之人得錢七分合牒梓州發遣前來請領後准回文委證

魯遷素不離家出外亦不知告首馮重六等打劫因依及供公人前次來問事由並無干涉時知夔州張世明詳酌事理恐梓州魯遷自身或本家積善行德為正應之人感攝神靈分形託化為官救民獲此兇惡欲將賞錢給之其實保明申奏續准回降據數項賞錢盡數支與魯遷仍量給米麪酒帛等本人請得錢物盡捨入本州元聖觀建造北極四聖殿仰報聖恩魯遷年九十九歲無疾而終

寇船退散

東上閣門使眉州防禦使新差京兆府兵馬鈐轄謝柔立自天禧年中差西域路頓勾當於黃河岸際遇真武真君飛渡黃河謂柔立言西蕃奉使李希孟入國切宜緝捉能畫者即是奸人柔立稟命果至東京捉獲傳畫慈

孝寺皇后御容一行蕃使敗露尋送大理寺已行賜罪詔柔立蒙朝廷推賞轉職逐日於家堂香火報謝每夜二更備香露天朝北禮拜將及一年忽蒙朝廷詔充交趾回禮副使同國使吏部侍郎燕宿渡海未及中路名白林山於午時間遇寇船四十餘隻叫喊施閱槍弩意欲劫奪財貨為防送不備器械是時謝柔立於水際真酒拋紙懸空泣告真武降靈海寇頭領稱是陳廣秀才方拳槍欲害柔立忽發一箭中陳廣前心落海鈎搭上船斫其首級懸竿令眾却見群寇五百餘人競船相附發怒欲來酬殺其寇船方努力搖上被抵頭風吹退如此相拒三晝夜忽望見交趾國不遠已臨女仙城界有人來迎接眾寇退散燕宿與柔立等賴蒙真武救護回國以上件感應面奏特奉聖旨就王洋園賜設黃籙大醮道場七晝夜散日差近侍遍詣名山洞天再建道場投放龍簡虔謝恩德

劫院就擒

登州羊山白雲資慶禪院有維那僧晚初不

惟奉佛而留心道教常於寮舍靜處供養真武專誠勤恪其院臨近海島有邵武軍周應等百餘人於海道強劫殺人放火所屬州縣堆聚賞錢召人收捕日久徒黨轉多難以除剋一日周應等欲入本院劫奪其夜晚初夢見院門土地來報將有驚劫被真武指揮令放黑風吹逆舟船來之未及可速報官不得遲也晚初趁夜發人告報巡檢即時兵甲到院四散埋伏果於次日周應等數百人執槍杖入院祇云借此一宿主事出迎周應等共到法堂點茶院門已將關閉晚初哀告許下錢物至晚臨行當得獻納周應曰何須候曉急令般出應驀然驚懼云何故眼前亂花頭如火燒四肢不舉續後西辛山巡檢率一行人馬擁出擒捉並不走透一人解押入登州禁奏已各行遣外所有賞錢七分合給僧晚初三分支與巡檢兵級據晚初狀稱所獲海寇非院門功勞因真武降靈使令眾寇手足不遂各就擒縛願朝建報各真武州司備奏尋降旨其羊山白雲資慶雖是釋教禪院

特賜真武殿一所并賜御書太上真武經一卷永充奉安香火仍賜晚初紫衣并真應大師充焚修本殿掌管御經仍給七分賞錢添造寶殿

捨身求雨

壽州安豐縣王文慶有一女子小字招弟從十三歲不喫腥魚活物好親道德因遇一化緣女道流叩門勸招弟令受持北極真武靈應真君招弟告云為有上下恐無力可供聖像但只求得真武經一卷日夜念熟行坐藏於胸懷逐日遙望想存真像燒香稱誦年至二十其性巧麗聰敏富貴之家欲求為親並為允意唯口不佳稱念本師真武一日忽聞父叔兄弟聚話嘆嘆云去年大旱諸鄉缺食今田苗正要水漿上天不降甘雨民間又將失望雖本村真孚巖有龍潭官吏到來取水略無應驗是時招弟聞此自露天剪髮發心取七月十五日焚香捨身為天下遭旱處保求雨澤願祈豐稔骨屬勸之不從遂就家前起立柴塔是時四方觀者圍繞讚歎招弟形

容永不改止如常告辭父母衆人留偈云來時尋度去即舊路三春花艷開謝無固偈畢嘻笑入於火中既透發於柴棚中心有青光一道直衝天門良久驟雨傾降其火有如油蠟澆灌光艷轉盛雨過燒畢又降大雨凡兩日一夜應河渠田苗盡皆霑足至晴王氏洎鄉衆來取骨灰並無纖毫塵迹却於柴灰中拾得欄子一條雙帶結定在生受持真武經一卷儼然如故方知其尸火解惟留經卷衣服以表誠心因其雨水通濟靈感所致州縣前來喚王文慶齋火內焚燒不壞真武經一卷看驗詣實施行次却准省符照會天下應缺雨處已於七月十五日至十六日天降甘澤周足及勘會本州境界有青光一道衝天係是何處是何祥瑞州司具奏准中書省詳十四宜下壽州以官錢就天慶觀建立小閣一所收王招弟遺迹真武經一卷用絲匣盛藏永充供養立碑爲記仍封王招弟爲濟澤聖姑置祠香火

附語祈晴

果州有失目人陳希於少廣山夜遇一真武傳訣逐日專奉後覺出言如附神語爲人求保事叙皆合來意四遠響馳人所施惠多不戀已用爲功果咸平年中夏接秋序久雨傷禾州縣祈穰皆無感應衆狀舉陳希供養真武祈求有靈知郡黃宸遂令陳希赴廳陳希却告黃宸須得親製祝辭迎請陳希家真武寶座至州衙選道士七人啓立清淨道場禁屠減刑逐日放土庶燒香瞻禱祈晴道場已對三日陳希對知通官衆附傳聖語蒙真武降言果州爲天曹注定六十日雨減除禾顆十分不收今更有二十餘日連雨未息今既要求晴奉天皇勅旨消滅元注日分至明日已時兩脚漸從正北而收午時天色晴明禾株茂盛必獲成熟其陳希精神復回適來降靈所說之事皆不知之明早大雨如傾已時便晴於正北方雲霧頓收本州復留真武展三日道場備香花道具迎送真武歸陳希家又於本堂啓建道場答謝至冬間果州五縣並無檢放苗數後轉運司體問因依奏聞朝

廷續降回命下果州宜令置立照應記錄於州衙大廳永遠爲驗陳希除本州支與酒麩錄帛外特賜靜應居士爲號

孫隱遣蝗

朝奉郎尚書刑部郎中知嘉州楊扈劄子伏見峨嵋縣令孫隱縣治公勤有數術救濟災苦第一考鄉村蟲蝗傷害早禾峨嵋縣雖有飛蝗不傷禾穗祇因孫隱付下呪水分俵逐鄉人用柳枝散灑其蝗盡化爲飛蟻投水而變至秋收不失分毫檢放峨嵋山迺年有虎狼傷人孫隱發黃紙符牒一封給付峨嵋山諸管繫神司自後絕蹤第二考本路轉運使陶汾經歷偶風涎氣中孫隱將棗湯調藥灌之乃安第三考知州楊扈有新婦竇氏臨產驚危孫隱付到生硃符一道燒灰用水調下即獲平安緣孫隱任滿本州百姓涕泣舉留再任特召孫隱審問何術以成異功孫隱乃云先父太監孫宗道曾隨先皇太宗帝駕取河東夜在錦柄川遇真武真君傳授九件符錄呪水科目先父雖不行用隱從受恩一向

供養真武欲誓行符呪水救人皆承真武扶助豈孫隱之能楊扈具劄保奏運使陶汾續有奏聞朝廷看詳未言餘事祇將消遣蝗蟲鎮伏虎豹乃是靈法護為褒顯其孫隱係陰賜恩本無出身今特轉授光祿寺丞再就峨嵋縣一任其嘉州有真武慈濟觀是知州楊扈運使陶汾及市戶報恩朔立

守卿樓蟲

福州百姓林守卿實元年中因為海商至漳州海口遇風潮其船看即沉溺不覺船頭空中現一神人叫言守卿今後休更販海今救爾一船驚危他日來閩山天慶觀尋南廊任道士相見言訖化白光不見其風濤頓息舟楫輕穩回歸福州遂入閩山天慶觀南廊詢問即無任道士房據一老道士云任字即人著王南廊有真武真君舊係人王護國殿守卿方悟詣殿禮謝因求極好沉香雕裝金縷真武一堂終身供養匠者方取沉香方圓可一尺三寸試欲斧鑿忽迸數道祥光漸漸光明不斷其功德完備守卿共約捨錢萬餘貫

於州境及閩山宮觀寺院普設大齋重新修蓋天慶觀并人王護國真武殿奉安慶懺更不令子孫販海經商當年福州春夏大旱蟲蝗飛集侵害禾苗遍祈無應直至七八月間蟲蝗不息州府訪聞林守卿家真武祈求有感率州官來迎請真武就州廳逐日三時行道執禮虔懇繞經三日蟲蝗自抱樹條而死四村人連枝折來呈驗逐日甘澤漸降遂至冬收所傷禾尚救一半州府慶謝真武啓大法醮畢准前威儀送歸守卿家堂其知州陳辭欽六錄林守卿泛海蒙救雕造聖像紅光顯現及祈求雨澤消穰蟲災於是七州十九縣普獲救濟保明詣實奏聞續准指揮其林守卿所置真武仰本州依價給換入京守卿從此進獻赴關朝廷相驗係沉香寶座工巧外應現祥光及降福靈感實為奇異奉聖旨留納為鎮國珍寶入內殿供養林守卿特賜三班借職後來官至右侍禁年九十六無疾而終

玄天上帝啟聖錄卷之四

玄天上帝啟聖錄卷之五

消穰火德

咸平二年司天臺奏定九月初三日火星合躔婁宿正照齊國鄆州分野大生火災行下本州預宜穰謝緣鄆州係京東西路屯兵津要從四月間告示宮觀樓火道場設醮祈禱時市南李惟信充斗子牙人每夜三更潛於橋道要會之處燒香設拜一夜偶值都監任從速出巡作犯夜收解鄆州據稱在外為不肖犯夜自正月初七日夜因知一事遂燒夜香乃問何事惟信曰昨發心將一年解得牙錢醮獻天曹答謝衣食來處作散席齋會忽有雲遊道士衣冠不整風韻飄逸手挈圖畫一軸入來求齋是絹畫真武像惟信欲求供養其道士便允祇取價錢兩貫乃就齋食至中半忽一聲風鳴不見其人但於坐卓上收得活龜一枚如桃核大惟信明知遭遇聖真顯化降授香火兼得小龜靈異因實惜供養今年正月初七夜方備下降紙禮燒獻真武又見數年前賣畫軸遺下小龜道士入門惟

信便拜欲問姓氏不說祇稱貧道能攻曆數
 算得上界火星至九月初三日正照齊地鄆
 州主火災燒至萬家如得一家姓萬不拘屋
 宇大小全門什物財寶不得移動分文先與
 抄錄見數至九月初三日天明用一火命男
 子頭分非髻身著緋衣手攜火把從正南方
 繞屋三匝以火燒之至後更無火災候畢即
 衆備上件屋宇種種等物酬還姓萬之人方
 可消穰貧道出門化白光不見惟信雖得聖
 降報說不敢申訴惟夜後從市中要處禮祝
 火星願免其災今有隨身香火爐照證州府
 據牙人供狀看詳與近降朝旨一同遂差公
 吏緝問姓萬人家將家產什物抄札見數責
 下衆戶候火過填備文狀在案放李惟信歸
 家焚香保護既時日至裝一著緋衣童子將
 市西府橋萬明一家焚燒被南風吹駕餒起
 勢猛火分二邊人心驚駭不覺青天驟雨一
 陣火勢因息不經一時燒過萬家李惟信家
 真武座下不見小龜是時趁風雨化去鄆州
 承此靈驗已行遣次又准中書劄子為司天

臺照見九月初三日火德已臨鄆州主於寅
 時燒除萬家取問曾不侵動官物庫仗等時
 兵部侍郎參知政事吳敏古判鄆州開拆保
 奏續降指揮看詳李惟信遇真武救災以顯
 宿德宜賜法酒百瓶絹百匹米十石麩十石
 錢百貫仰於本州公使庫支請并有萬明先
 肯全家代燒尅時消穰亦給酒米例物急令
 填造屋宇財物償還不得遲滯其有國家州
 郡承此真武及南方火德尊星慈悲顯濟謹
 就在京玉津園建道場七晝夜設醮一千二
 百分位答謝

折應計都

至和三年八月初一日夜有黃氣出南方三
 夜而沒據司天臺朝奉郎夏詢等劄子伏觀
 黃氣現於正南屬吳國分野其氣一名天門
 黃道二名土央三名計都現於磨蝎宮天門
 黃道主次年國有內憂應在陰宮一人以上
 央為墳墓之象計都是九天禍宿非時汎宮
 出現主一方軍民至冬後疾患人死四分猶
 得此星於磨蝎宮躔犯亢宿又是解災福德

之曜伏望朝廷早賜謙讓時臣僚參詳事屬
 未來合預防之謹就玉津園建內道場一月
 應名山大川並遣降御香投放龍簡建道場
 法醮各七晝夜仍頒行德音減除罪囚又於
 大內熙聖殿別致黃籙道場四十九晝夜每
 日聖駕躬幸禱祝計都星君及東方亢宿并
 家堂真武福神保赤休證道場日限將畢忽
 日正午時驟起風陣汎湧黃沙籠罩目前空
 中一金甲神人現於庭際稱臣是監西天門
 葛將軍與北方真武同管陽間奏注善惡近
 見南方天門黃道開現乃是計都星君當遊
 九天七百二十年一大周官到此遇本運為
 中方土央相衝作黃氣三日躔亢宿磨蝎方
 退主陽間內憂從屬豬陰人國長而起不半
 年間荆湖江浙福建廣南淮漢路人死四分
 墳墓遍道可應其氣災雖未到奈帝德感驗
 建醮投龍等事猶未全穰惟德音一行減放
 囚獄承此種種功勳感動諸天蒙真武憑此
 朝奏北極北極朝奏
 玉皇特蒙勅命天皇親往校察計都星君已

為官家懷解定下二十九歲命屬緒陰人一名新年正月初旬當死宜往正南方二十七里外衝黃道日立墳墓當為內憂救南國諸州四分軍民死亡為陛下折應計都之限至時切不得發哀為此人命限已滿元注壽數今受真武囑付特來代報官家知悉却返天門至次年正月初三日貴妃張氏棄世貴妃年二十九歲正月十九日亥時生命官屬緒候黃道利日於正南二十七里立墳墓自後更無災憂緣此應驗並賴真武降靈保佑天

天降粟麥

河北兩路自真定諸州縣於建隆立軍後二載皆旱稻粟麥豆顆粒不收軍民饑疫流移轉死時磁州於七月初間據四門監守軍兵互報今有商用車乘駝馬般販到席子粟麥等各稱投官倉寄貨太守差官逐門接引其客續承都監張靜等公狀備說四門有席袋

二千粟麥並無主者看守居民盡言見西門來者卸下席子塚壘了當各牽駕車馬向宗明觀右門入去餘三處無人知其去蹤但見席角上纏黃紙馬知磁州陳庸通判莫千之等至西門宗明觀集道眾取問客人姓名道眾對曰觀門竟弊即無車從入到本觀庸等問曰此觀甚代建立多少殿宇據稱始自前唐因天曹甘真君請凡教化青提道士修學之處後為甘真君白日上昇青提亦化去方賜為觀內有

三清殿北極七元殿甘真君殿真武靈應殿共四所殿除真武殿常積到下降日軍民施利逐旋修營外餘皆摧損庸等差撥軍脚般運席子寄著州倉四門粟麥共計一萬斛磁州民間正乏賑濟不期有此解物若從天降未敢擅糶須奏朝廷中書門下受磁州申奏又據本路真定等二十餘州申到亦有粟麥到州與磁州無異却稱元從磁州販到今將逐州數目攢合共計粟麥一十五萬餘石先下諸州疾速賤價出糶仍勸會今來進到金

錢雲馬顯是世間燒獻真武下降紙馬分明遂遣御藥齋香祝版前來磁州同知通判等就宗明觀齋醮仍於內庭建報恩真武御容殿及下河北轉運司將元糶到聖降粟麥價錢重修一路州軍真武宮觀仍改宗明觀為護國聖濟觀特賜真武殿為靈應并金字御書所是內庭修建真武御容家堂亦贈北方鎮國玄都殿額用表聖恩

田生菟茨

梓州梓潼山上清紫極觀是西晉葉華真人修鍊遇太上老君來教淨樂國王太子金闕先生成道之處淨樂太子金闕先生者即真武是也觀內有北極紫微殿是葉華真人未上昇時親為真武緣化建造皇祐元年梓州饑疫死傷十至七八忽有一村莊老兒推車賣菟茨茨居民競來收買契者終日不饑往來貨賣經月餘人祇見從良苑門入復從舊路去吏部侍郎張昇為梓州刺史差人潛地路逐出入歸處據回報但見近梓潼山紫極觀前自然有黑霧遮接下見次日更不出來

却有人相傳從良苑門外紫極觀前計十五里路傍田地盡生芻茨應一州饑民無不掘喫救過六十來日已接新糧粟豆之類出市其田土芻茨頓絕苗穎張昇遂備香幣特詣紫極觀朝謁因入紫微殿右廂乃見青草狼籍接繞真武之堂乃令侍吏於臺座側取其草看盡是芻茨根苗再令人取却化為紙灰飛散祇有初收得連苗兩顆遂用香合封盛備述因依赴京進奏准中書回降進到真武救民應化芻茨已奉聖旨賜入四聖觀宜下梓州於街市要會處期集道東建欄街天曹大醮道場七晝夜普設大齋仍詣紫極觀真武殿別修醮祭并賜殿牌以救化救民為額

鄭箭滅龜

北京大名府天聖二年八月十四日黃河堤口壩塌頓破堤水打壞軍民卒難救壩時提轄官通判華惇臣等前去相驗壩塌基址巖穴下有一黑殼大龜兩目俱紅若或浮起其浪湍急壩索衝斷遂具中留守司後因宰相衛公韓琦守鎮北京隨行有指使鄭圭巡轄因到堤口其龜復出為患鄭圭往看委是水怪情知容易除滅圭備朝服弓箭焚香禱告天曹一箭果中其龜仰落巖下波浪不起兵夫修壩完備至天聖三年正月三日鄭圭風涎候起卒死於解字經兩日還魂往見留守衛公云圭被鬼使二人前來云閻羅王急喚鄭圭不合射殺黃河堤口五百年龜精今負冤來訴急要證對及檢文籍鄭圭壽祿未盡又令二鬼押去過一山下見一皂旗隊仗紛紛圭問此是何處鬼卒曰是下界風吼囉山常有天真到此校量三界事務圭遙望隊仗間見石上坐者乃是陽間供養真武圭趨進唱若真武降言汝陽間人安得到此鬼使具述事因真武云韋閻羅行事躁急不詳真偽其龜是西蕃夢雲城死州土地昔被先朝師父陳忠元破死州城隍驅牒其神蒙天符遣往鄭都為黃河第四堤砂水土地屬北蕃卓州因在彼則別無供養遂化為妖龜隨水而上至大宋界北京黃河第七堤翻壩塌損壞軍民計一萬來口天道不容合為鄭圭一

箭射死况地府未憑天文制勅施行令符吏懷吾足前小龜同鄭圭及二鬼卒返見韋閻羅若鬼妖亂有抵對即令符吏放出小龜仍告於地府其鄭圭壽祿未終兼圭主人宰相衛公韓琦乃是紫府真人見判北京他日實登慮為不便言訖圭拜辭即隨符吏鬼使至陰府果見鐵籠罩其大龜左肋帶一箭呻吟街寬二鬼使具言真武教旨是時閻王既聞即下殿仰空頂戴遂急令檢到制勅指實虛牽情罪合加所犯墮於江海為推潮運砂四足無名水獸無形餓鬼其妖龜猶作人言要與鄭圭執對符吏於懷中取出小龜放金色光一道置於妖龜之前妖龜被光芒燦射為一塊更不轉動被聖靈挾散於虛空中化為微塵鄭圭因此還魂韓衛公為避紫府真人之號以致兵馬鈐轄王琮通判華惇臣等同狀保奏續降朝旨下北京於黃河堤口置立護國真武殿建醮立碑仍與鄭圭陞轉一資及賜衛公韓琦寶登堂額仍許隨行所至名館

裴劍驅虎

汾州橫山嘉祐年中忽有一虎早暮當路傷人繞聞官司及獵戶打捕則變為五七隻遞相抵拒况是河東入京要路為害及大因三水知縣楊宗道挈家赴任道出橫山被咬去一女申州及提轉司牒差地分巡檢等與人防護添立賞錢召人獵捕時有雲遊道士姓裴狀稱能斷此虎本州依申裴道士去稱七日又來稱此虎非是真獸乃漢時趙國諸侯張毅一家七口負楚兵殺戮於此山抹樵人見之不認乃將七副死尸收聚一處埋在橫山神廟後深僻處不曾有人踏踐因此遂成精靈又因天赦日承得瑤池玉液甘露入腹致變化為猛虎要食人血肉欲逸使怖出城看斷此妖虎時知州李庠運副邵唐提刑孫康應抽帶兵甲前往橫山坡嶺道士獨自深入忽天色昏暮風煙四起髮鬚於雲端露現裴道士披髮執劍叫云李庠等不得驚恐已驅出妖虎七隻庠等即時頂拜知是真武曾於唐則天時降應裴侍郎家誕生留此姓氏

其妖虎七隻如被繩縛俱蟠伏於地哮吼數聲而死空中復有七人拜躍告報諸官毅等乃漢朝張毅家屬遭楚兵殺戮久為精獸多傷人畜合當破除今家真武將毅等從前為虎傷人性命之罪求天赦解之留此七虎身皮賞謝諸官毅等已承天恩牒去東嶽判注生道及裴道士亦於雲中隱化指揮獵戶開剥虎皮納官汾州同提轉司具奏朝廷准中書指揮宜就橫山特建真武祠堂選道士三人焚修州司月給錢米要鎮伏此地令香火不絕仍立碑記

當殿試法

唐則天時殿前提點使南安軍觀察使賀全龍訓幼童五百習狐女邪法稱是北方七元神眾下降為全龍驅使累於殿前用法喝起妖童乘雲下兩電放狂風則天信寵之朝臣多被全龍妄奏失寵祿者甚眾時西蕃侵叛趙弘為首纔軍陣相抵見彼雲生空中頓發火電或見龍虎群醜異狀趕逐兵馬中外奏請賀全龍用天元家童正法可用即付印投

全龍帥兵二千至境與趙弘一陣折天兵二千行法家童五百並皆傷中手足不完賀全龍回程面奏則天請罪蒙賜免過續有告急趙弘兵漸犯界則天憂慮深切忽門下侍郎裴濤奏曰臣有男仲方十六歲自三歲出言成章於九歲夜遇天神教授弓馬臣將一家賤累甘保本男將五百步兵前去勦戮妖寇趙弘遂審問仲方正賜太常寺祝仍借授光祿丞統兵前去仲方直指趙弘陣所祇用劍先裏定妖兵數千獲趙弘於馬下仲方並不殺戮引帶回國奏曰趙弘妖術今被臣略施小法已擒本人見到則天退左右謂仲方曰顯卿身是北極真武寄凡顯聖也未審殿前賀全龍受七元正法所用如何仲方曰賀全龍訓家童習玄綱狐女妖法用咒語使家童各於脚底以生珠寫其邪文遂至超騰雲漢傾降兩電其法猶不如趙弘為朝廷寵信以致諫諍臣僚無辜貶逐若不禁遏浸成大逆臣願與全龍赴殿階各進一法少釋陛下疑慮之意尋賜賀全龍同裴仲方當殿試法其

全龍乃驅妖童五百勇進馳騁兩班文武莫不觀鑿然後仲方用淨水一噴其妖童五百於空中歛跡皆攝入仲方隨身劍鞘內全龍無所措手於殿前叫云告留全龍殘喘則天急起焚香語仲方曰念全龍是國母之親幸免殺戮仲方遂放賀全龍一命其五百妖童於劍鞘中發真火焚為灰燼仲方奏告所有前後黜責臣僚仍舊復官特賜仲方神應將軍所收趙弘等仲方亦奏請放還西域

聚廳禁妖

太平興國四年武安軍節度使尚書左僕射石光嗣移鎮洪州因聞本地性好邪法妖術雖曾禁約終不能絕切知俠道山祖聖觀有持法戒潔之士請到羅浮洞法師凌居邈來問因知洪衡潭鼎鄂一帶供養者盡是南神分差官負搜捉到習左道邪術馬用成等一百十六人當廳聚官取問據馬用成執覆本非齊學左道因為江南荆湖地水接連蠻貊常被七十二候傷魂神殺行熱疫令人作事淹滯不利惟信左道法術施刀刃油火金剛

法事驅鎮稍愈石光嗣令逐人齋出行術刀棒油鐺火燉等物並行毀納責狀踈放至當年七月洪州果有傷魂為禍居民皆患狂熱食瓦屑磁石之類或緣懸屋梁或上掛林木或赴水入溝口稱穢言光嗣召法師凌居邈

十二

普施符水救治患人盡皆較損又慮後來狂患再作乃鏤板印真武靈應聖號牌子一萬餘道俵散與人供養遇每月下降日誦真武妙經積有歲月竟絕其災從此去邪歸正石光嗣申奏洪州自南唐以前雖有宮觀而真武殿宇香火至今未有三司禮部詳定合下洪州於天慶觀舊來真武殿去處專委守臣如法蓋造仍賜御書殿牌以護國感應為額石光嗣後往俠道山謁法師凌居邈受持真武法式遂求致政歸趙州治幽居簡塵崇奉真聖香火壽至九十九歲無疾而終

妖惑柴邈

眉州防禦使柴邈有弟柴邈年三十一歲為右侍禁婚娶潞王宅觀察女夫婦不睦別置寢房其柴邈忽得患疔瘡醫卜皆云邪氣入

心纔見妻入房供應湯藥便生憎怨偶一夜兄避潛往看覩聞邈房內似有婦人笑語之聲遂令家人守候天明入邈房開帳看俱無形影情知弟邈顯被妖孽惑惑再三詢問然後云二年前到聖水觀為見西廊有梁昭王

十五

堂殿壁上畫執笛神女一人容格媚態曾用手摸其面手笑謂同行人口待尋求恁地一人為偏室此亦作戲何期此夜來謂邈曰你與我手眼來去為定因茲契合一處至今每夜二更初來五更初去見有此人欄帶上香囊一箇表照將出驗認委是異物親屬收之繼來聖水觀梁昭王堂尋見其壁委有執笛彩女容貌絕色欄抹一角彩畫消落尋將上件香囊繫依縫脉相合柴邈具析情由從登聞鼓院經由中書得達聖聰奉聖旨送開封府施行蒙府司行牒下聖水觀令燒與本觀土地驅遣其祟為患如故再行請到都道錄錢君平用法造符錄文牒并金錢雲馬同龍圖閣學士知開封府包拯親至聖水觀禱告真武將符牒望北燒之當夜柴邈房中不聞

有人語笑聲經半月其聖水觀每二更時人聞西角如牢獄行杖拷囚有婦人聲叫徹響于外忽夜於柴進門首大哭而喚柴進言彼爾誤我一身因真武受詞搜捉我去勘問送京都土地經半月凌拷喫盡無限痛楚今蒙真武慈悲免我鐵杖之罪押往陰山爲無辜女鬼三百劫限滿却還陽間神中受生今來報爾知委柴進從此平復府尹包拯具述面奉聖旨宣柴進引見據奏臣願受差遣積蓄俸料普設羅天大醮上酬真宰除依奏外賜玉津園內修建法醮普設大齋答謝真武護國救民之恩

魁纏安仁

復州觀察使孫漸有男安仁年十七賜三班借職授鳳州龍門鎮監稅兼巡檢到任半年形神昏耗語言顛錯公務乖疎致被州府差官替罷尋醫歸家其患不退父漸夜聞安仁房內婦人言笑不已方知是妖怪魅惑明早敦逼詢問不免說出安仁被鳳州龍門鎮侯家山土地湘花女相纏每至三更時即來直

候日出時化爲塵影潛藏父漸聞此面奏御前奉宣差翰林書禁全科師巫行持法事凡經半月不能驅除再入奏進還其科遂至宰執公卿奏議孫漸家庭不曾供養鎮宅神祇却有他州山邪爲禍當發心連往道觀中求懇真武救護孫漸依稟聖旨親自寫疏詣四

聖觀許願虔懇仍借真武聖頓歸家供養將滿七日一夜更初祇聞安仁房內雙聲動泣至曉安仁如大醉方蘇言語全不顛錯安仁稱自赴龍門任巡轄馬鋪夜宿侯家山驛是夜三更不覺臥牀前燈火再明帳前見一美女冠衣異俗敘袂低聲云奴非鬼怪不須驚怕與安仁是宿緣合注定於此相候奴是湘浦龍君之女因爲思凡蒙東嶽降譴爲管山土地人皆呼爲湘花神女有半仙之分從此相慕豈忍相折今來爲君父母請到真武降宅有無限天丁力士日遊神道隨從浴室檢奴若遭檢錄必受鐵杖擊斷永罰爲下鬼不能得處塵寰從此棄別歸侯家山臨行灑淚就誓取下碌玉小梳一隻今安仁藏於髮

髻候奴再會欲此照證尋令取看委非凡物乃齋玉梳呈奏賜入內庫神器局收掌又奏願就于四聖觀設羅天大醮并設大齋報恩宰執等謂孫漸曰當時未信今乃果應委知供養真武之家靈應不可思議

陸傳招証

朝奉郎尚書司勳員外郎差充廣東提刑裴宗元因經韶州花崗山得患如痞疾夜無停睡言語失次將理醫藥莫測其疾有一官負云向聞提刑到花崗山來竊知此處並是屈死冤魂滯魄結聚於此山鐵風洞五道判官拘管在彼不少却有城下事神人獨孤立能持法調治不免喚至獨孤立纜入提刑司第二重門便云見一着綠衫官人抱屈嚙冤守索提刑性命衆官道是甚神道見此情由獨孤立又云竊念立本是儒生昨遇真武真君憫立寒賤心慕道緣不虧孝義化爲賣藥道人爲立用藥點眼兼得文字一紙却是驅禁之術從此用藥救人無不靈驗獨孤立前設香案以時花露水妙香供養真武結下壇戒

用黃羅一丈二尺以生硃書篆上清符籙望
 北呪勒焚香隨紙燒化削下劍器上掛五方
 符吏六丁直壇法帶四十九事地輪四十九
 梳燈檢校司判官筆硯等呪誦楊枝淨水啓
 請真武降靈呪遣直符齋持表信昇天通報
 持法既了囑付提刑宅春如遇真武降臨不
 得驚恐至第三日忽遇聖降從裏面撮出妮
 子來真武案前附語云是棧州司法陸傳因
 為裴宗元是本州通判緣與先父少卿有隙
 却將傳報讎計會祇應弟子夢誣於國忌日
 行藥有盪攝傳下獄非理鞠勘令招承違逆
 罪犯凌逼負屈身死傳為本壽未滿合牒花
 蘭山鐵風洞收管無由寬訴何期裴宗元來
 遊此山遇傳冤魂遂纏繞至今秋緣裴宗元
 祿壽方盛未獲便害其命今值真武福神降
 宅搜追邪疾憫傳枉亡更不遣去鐵風洞就
 此用法水洗滌冤魂仰承真武授記令陸傳
 面東朝禮

持符命前去花蘭山鐵風洞計會所屬勾繫
 枉死鬼名自後更無執對所附妮子即覺裴
 宗元當即平復料家中金銀錢物就廣州天
 慶觀修懺罪謝恩醮七晝夜并齋官觀道士
 及謝獨孤立保明申奏朝廷續降聖旨獨孤
 立可賜本州助教裴宗元從此修奉香火終
 身不替

王虎中計

朝請大夫兵部郎中知潞州充兵馬都總管
 錢延年劄子伏為潞州通判職方郎中姚孜
 不時在假或時發狂若與人交爭鼻口出血
 日夜不睡至平復審問又自不知但云如被
 執縛於林野之間有人理會性命事三年醫
 者皆調理不退後因轉運使陳寬說及東京
 五嶽觀道士宋之才用符法呪水治之宋之
 才見充右街道錄入內備宣召難以擅請不
 免具錄姚孜事由申奏朝廷蒙宣借宋之才
 法師到潞州姚孜宅遂令宅內設香案先燒
 符牒遣功曹符吏齋入天門報覆真武願賜
 威光下赴祈禱之處然後將帶到真武頓像

鋪設淨水法物供養正值五月五日焚香守
 備真武降臨令一書吏用紙筆伺候附口寫
 錄約是酉時見姚孜披髮從卧房大叫一聲
 奔走出來香案下跪膝通傳云本舒州桐城
 縣主簿王虎慶曆初年姚孜為太湖令因受
 差同往大雲倉般量上供米麥姚孜却受專
 監金銀計屬虛擡欠折正數小麥八十石時
 王虎不知祇隨情於赤曆日同簽押申本州
 并轉運司訖後來姚孜先知事發從太湖差
 人來送書并人事黑漆琴光鐵索六隻遂問
 來人索書却稱渡江遭浪損壞及將信物看
 驗委是水浸浪迹其書浸壞不任開覽來人
 告覆且留下案子客急回太湖別換書來請
 領回文虎不知是計從此留下自後不見換
 書人到幕被壽州勘院准勅前來追攝入獄
 鞠勘與姚孜等對認同情受過大雲倉般量
 專監金銀遂往王虎家取到姚孜人事案子
 六隻洗刷辨認一隻是金五隻是銀王虎在
 獄方知陰中姚孜之計無由分辨因而氣塞
 衝心不明身死被姚孜推逃亡王虎承當却

全出姚汝罪犯陽間祇謂王虎身亡照證無憑奈為東嶽陰府祿壽簿上不注王虎枉死不當收管祇在塵劫無由解脫三年前於潞州夾岸遇見冤家姚汝相纏至今須要同往東嶽執對幸遇真武今日下降已荷授記為虎解脫冤塊得與姚汝相離蒙給賜照證文字往陰府注生從今更無讎執姚汝良久甦醒延年等具奏朝廷姚汝遂罷官歸湖州拾錢二千貫入舒州靈仙觀添蓋真武閣

陳妻附魂

淳化二年六月二十一日東頭供奉官閣門祇候秦中立受差秦鳳路提點軍器秦中立一生侍奉真武不違寅夕香火中立既受差遣將綉彩畫真武幘軸隨身到京兆府參見判府陳儼言有子景仁見年二十四歲曾婚張氏方一年張氏染瘵疾死景仁傳染其患時似顛狂或喜或悲自歌自語有時聞得其妻往來房內鬼哭神言敲打驚響遍求醫禁略無效驗中立曰今且歸驛當為齋心明晨來看中立夜就館驛焚香掛隨身真武供

養先具誠懇奏知次日天明中立遂親手擎幘步趨入府堂將真武幘像就陳景仁房室前淨設供養令陳儼合家虔誠捻香祈禱然後中立手攜香爐入房看覩問景仁年幾生月受病時日因依錄奏狀一通當日於真武

前用符吏紙馬燒奏至第四日中立在館舍內夜至四更聞人叩門云念奴是京城故侍郎張昇孫女因嫁陳景仁為妻未滿一年染却勞氣沉頓著牀被醫人將作血隔調理誤投湯藥枉壞性命因此孤魂不收遊颺塵中日夜街寬忽因景仁前三月間出城遊獵得與附託魂魄在身免在荒野遭界分土地驅逐今閣使帶真武入宅對定景仁房供養奴被聖威逼逐無處潛藏蒙真武慈德差使丁神搜奴魂魄面見尊神憫奴冤枉賜以楊枝淨水洗滌身魂仍得授記解釋冤債更不歷轉陰司令得託生鼎來羅宗傳太尉家依前為女身特來報謝而去中立逐一記錄往見陳儼其陳景仁遂已痊復如故陳儼表奏事因甘退三資本職并男景仁單恩誥勅保明

舉轉秦中立出官除授東上閣門使雄州防禦使及男景仁本授太廟室長並不追降陳儼施財五千貫蓋造上清紫極宮真武立身功德殿奏請勅額續奉聖旨特賜通靈普慈之殿為額

王氏懷鬼

舒州金部員外郎王堯年有女年三十一歲肚懷鬼胎二年求醫皆莫能治不惟父母憂慮其女常自疑惑欲往後園自縊空中聞人叫云不得亂棄性命是汝五百年宿債何不去告宅神女子回顧又無一人遂歸家說與母所謂宅神者本家祇有真武別無聖像乃請靈仙觀法師陳居巽就家堂結持壇戒遣發符使特詣天曹懇求聖降願為王氏消除宿業免其胎腹合家虔誠守候法師報應時十月二十一日午時忽有梳口大小紅光暈遍散屋外盤旋壇前遂降附王氏而言前生曾與藥婆貨毒藥與人打取胎孕內有貴命寄胎遭其所毒又復沉墜卒無出期此罪當永劫罰為恒沙毒蛇汝緣有此一世人身又

遇負殺冤家在於腹中飲食血肉脹塞心胸欲害其命因後園取死之際遇吾隊仗今有香火感吾下降吾當為汝永除此冤更無執對於今夜二更一點就汝卧牀前地點輪燈七七四十九椀替代一身用名香淨水紙馬供養至四更盡就彼呼女子小字年月日時連替代金紙燒與前生冤魂其胎不過月日自然消散居巽禮謝紅光漸散乃知真武回馭堯年燒奏了畢立下疏契候女子胎患消散願將此宅并後園捨為真武降聖行宮其女果應月日平安於外有人傳播王全部女子遇真武救濟其身必貴堯年見授襄州通判遷改新宅纔辦承舒州太守謝方平為次男景祥議親遂納禮成結堯年面將宅并園興蓋殿宇計會舒州及監司等處保奏朝廷頒賜名額准中書劄子取問王堯年所捨園宅為宮一力難圓又奉聖旨國為添造三清寶殿并北極七元殿仍賜降真慈救觀為額

玄天上帝啓聖錄卷之六
流六
 仁宗皇帝於至和二年染患不豫據三司禮部校定到南嶽嵩陽觀法師王伯初劄子欲上奏北極審其壽曆須是遇庚申日皇帝御札奏章於是夜戌時躬親祈懇於星斗之下來早伯初必知奏章細因後至庚申日皇帝令宮儀副紙筆代寫奏錄至戌時露天燒化次早宣問伯初却云夜來不曾有奏錄到天界恐皇帝不曾親札奏章不專以致難達天關乃用舊意至誠御札奏錄於是夜懇禱燒奏次早伯初纔宣喚便稱慶賀臣已見夜來章奏傳到
 北極中天大帝殿下披閱見送真武佑聖院保明更俟七日終獲是驗伯初親見奏章紙共七幅從頭暗念並無一字異同聖意喜悅至七日伯初復見屏退左右奏皇帝臣適在牛女宮銜接聖仗已蒙真武保明仁德合展聖壽一紀之數回至西天門見葛將軍伸重望皇帝不可忘之緣此聖候平復賜王伯初

充在京兩街都道錄住持五嶽觀賜紫乾元洞神法師因而聖意思慕真武垂恩顯應事迹非常再行催促監當官疾速建換內庭家堂殿閣仍令三司禮部關報合屬去處搜尋真武事迹保奏檢類施行所有延壽感應事兼西天門葛將軍係皇帝留恩之故今就真武殿右畔亦蓋報恩殿焚修香火
施經救災
 南京應天府有上清鴻福宮係太祖興隆建極報天啓聖功德第一處兼大中祥符中真宗東封曾宿是宮夜遇北方真武降現云為官家護駕蒙真宗特賜真武立身金相寶閣及賜御書金字牌至和中冬月軍民瘟疫於鴻福宮興建道場未獲感應人皆惶惑忽夜真武託夢與住持道士任元之云吾觀南京冬疫宜令印造太上說真武妙經沿門施與患者並安適值朝廷有征南事抽差兵馬人數無闕其留守司參政諫議大夫沈立具奏朝廷准中書劄降看詳鴻福宮於前朝因顯

聖建真武寶閣自今此冬疫託夢令施經救軍民大災及得應副南事今再賜本閣三年恩澤一道與道士任元之充管香火道童披戴及委南京提點或官殿損漏即行修整

靈功呪水

淮陽軍司法陳拱臣未仕時收得一龜其龜殼版青翠上披金色綠毛眼紅尾長如小盞大養之五七年至拱臣登第其龜忽長盆器大好食棗子以竹籬盛之偶夜月明家人戲取其龜却變縮身殼約如椀足與一赤斑小蛇蟠繞為戲時拱臣思惟龜蛇二物所謂天關地軸屬真武福神之下至次日看其龜如故長大却不見蛇數夜如此拱臣命工銷畫真武聖像設大缸淨水盛貯此龜供養後赴信陽監修築土牆部轄人夫二千值冬月雨雪役夫大半染患倒卧一日拱臣不覺因思似夢而見本家大龜告云數年承收養敬信今為聖上來喚即當昇天却知司法在此負憂人夫病患故來報謝請司法備淨水一甕以楊枝對北面天念呪呪云天罡天魁立驅

電霧施我陰功狂災速去一氣念三遍用此水灑其患者必獲安健他日當承恩龜乃辭去拱臣依此呪呪水灑其患者不移時間皆得汗蘇醒其大龜於拱臣得夢日化為一陣黑風不見其信陽監城墻修築既畢軍夫不失性命其功皆承真武龜蛇應合降靈轉運使費瓊具錄聞奏續降回旨許於信陽監刊石碑及置真武殿修奉香火陳拱臣特除授衛尉寺丞轉承奉郎

真法浸錢

鳳翔府有豪民鍾守安全家貪財好殺凡事欺曲惟玄孫進明自恨難以諫之適值七月十五日僧舍作盂蘭盆會見鋪設地獄幘像惡相因緣從此悔悟持誦經典將本房錢物布施與人忽一日見一道士求化自在心錢形貌古怪遂召於市肆喫茶問曰本係何氏貫居甚里道士曰姓裴名郭生居武當今到鳳翔未曾遇合一人進明曰願求一訣可救迷網道士於地上拾得一錢付進明曰牢收牢收道士望西而去進明得此一錢認是乾

重之文遂收結在身自後又遇一人手擎檀香雕裝真武貨賣進明用錢七貫文贖下却為本家翁父不喜神佛將就天慶觀道士陸元質房寄附供養逐日早晚親到添換香火將及十年自覺祈禱靈驗進明一夜狀如沉醉倒卧於本房明見向者付一錢道士喚云汝收吾一錢在身可將收取幾人屈死性命以水浸之見我即施必有所應進明至曉方蘇遂往見道士孫筠之問真武所出姓氏孫君曰真武出身於淨樂國郭氏授業於太上老君修道在武當山至唐則天時降生裴侍郎家斷滅妖童進明聞此方悟得遇真武顯化遂聽探街坊見有患熱渴瘟疫狂躁投井赴河者遂將此錢往天慶觀取淨水浸之焚香於真武前禱祝願降靈氣真法入水施人方禱祝次其聖相忽起圓光如火焰燦一室之中金光罩耀遂將此淨水沿門散施患人皆安是時傳達郡人盡來瞻禮進明終為伯叔兄弟嫌妬多要窘拾進明潛取元寄真武欲往外處雲遊取真武不動漸次加添

及百餘人擡昇不離案卓不期有國使到府
 准中書劄子據司天臺奏近有五色祥光出
 現上至天門合在鳳翔府界有異寶功德尊
 像委知通以下遍行搜求府司詳度祇有鍾
 進明供養真武靈異差官往取又只用一兩
 人連卓座起離進明從本府開具發遣來使
 管押赴朝廷進奉所進上檀香雕鑿小身真
 武上殿開封忽迸數道光芒聖駕離座焚香
 瞻敬權送上清延福宮供養候三司定到事
 目別作施行

鎮河興福

內殿崇班入內侍省任悅奉勅充秦鳳路
 軍騎安撫官過潞州渡黃河於半津遇風霧
 昏暗隨侍吏云此是黃河第一崖門要固燥
 口北岸是潞州天慶觀分到香火一殿名護
 國真武院凡經過先拋獻紙馬任悅禱祝靈
 空過河別具數目還賽發意纔畢雲彩風色
 豁然平定任悅與一行人俱見一神人現於
 虛空認其形相乃在京四聖觀塑畫福神真
 武也任悅就舟便拜起受真武降言如俗交

語乃云此一殿係唐太宗因功臣魏徵撰其
 砥柱銘建立至今為其處乃是阨口第一險
 惡疆界從此分吾在此為國家保鎮山河今
 殿宇墮損蓋有年矣時復下降按伏龍屢無
 存泊處吾若不來水燥必壞為國之害不細

切宜記錄不得漏泄機密除奏達聖聰外別
 與談議立生瘡痘果報言訖不見任悅回朝
 面奏緣由聖意猶未信任悅不合再舉陳於
 上前當殿語聲不出繼遭瘡痘之報因而諦
 信除賜任悅就注在京監官宜令有司立便
 檢會大唐實錄照應選差殿使前去同潞州
 守臣重建殿宇御賜鎮安興福為額永作香
 火祀典

現海救危

信州龍虎山福聖太極觀是漢張天師傳代
 法錄靈壇第四洞天昨因遺火焚燒經七年
 逐旋添造惟北極一殿廣大未有檀施忽一
 日泉州客人到觀設齋計料北極殿材植等
 數欲一力全造本觀問及設齋造殿之意據
 稱前宰相陳侍中知廣州泛海歸泉州時高

琬隨行其船將近鄉界忽逆風漂蕩侍中乃
 焚香禱告虛空願求救護風濤頓息前望懸
 空一擊頭道者告言侍中到此驚危甚矣特
 為使轉其風不至漂溺今送侍中一行骨肉
 早回泉州侍中焚香拜謝敢問甚處聖賢特

現救護誓當銘心篆骨香火仰報答曰信州
 龍虎山太極觀火焚北極殿宇已及七年未
 得成就吾係天帥委來尋有緣者今日幸救
 侍中更不憑疏目侍中便可發心遂於雲中
 不見遂巡之間人船已抵泉州界舉家思惟
 擊頭聖相必是真武真君顯現救護求造其
 殿即遣高琬前來驗實高琬復回呈計料等
 事前後三年起發材植造殿塑裝了畢前宰
 相陳之純遂具劄奏聞望賜恩額以救危顯
 聖為名奉聖旨除依所請仍賜度牒十道銀
 五百兩添助修造並給助本觀常住并侍中
 慶懺寶殿普設大醮大齋仰報真武垂現救
 護之恩

何詮遇會

隋有虔州廂軍何詮因隨安撫使張祐之往

南康遊廬山太清觀谷巖洞遇真武生辰會
父母於瑤玉天宮蒙申奏揀放逐便何詮從
此用帛彩畫真武一幀供養合藥貨費逾五
七年凡有病者服之皆愈從茲聚蓄資財及
二千餘貫忽告其妻兒年幼身卑賤彫面作

軍請天祿三十年不曾負國背公幸有宿緣
得遇真武生辰聖會致蒙國家放令逐便今
生計豐饒有錢二千餘貫今欲留一千貫付
汝日給并出貨元藥外一千貫載往廬山天
慶觀建造法堂七間將畢忽有朝廷使臣陳
伯虎降香投放金龍殿中侍御史晏良弼同
南康軍刺史到洞因見何詮捨錢建造法堂
咸皆歎羨伯虎謂良弼曰有如此事何緣得
達朝廷少頃忽有一白鹿於法堂後走上山
林良弼令人趁蹤入林尋覓左右報言林中
白鹿不見却有一庵內有軍人在此眠睡聞
人入林驚起出林而去道衆云此是何詮應
現白鹿也後使命還朝面奏奉聖旨令檢會
到昨來江西安撫使張祐之奏何詮遇真武
生辰因依着詳特贈何詮道號居士仍置影

堂鑄三碑記并立谷巖洞瑤玉天爲瑤玉洞
天何詮壽八十三於堂後山庵內善終道衆
就山燒化聚灰骨爲胎就裝塑身供養未及
半年准國命加贈何詮居士爲應夢虛寂先
生未知朝廷有何聖驗致此封號

吳氏緣合

汀州武平縣令杜珪因失目歸家就醫凡六
年珪取建州吳育侍中長女其妻自二十七
歲產難中得道士周明晏符錄救護平安從
此發心供養真武及持齋戒看閱道經見夫
雙目全失逐每夜人靜時置備名香淨水露
天朝啓北方禮七七拜願真武垂慈救珪眼
患可及二年時值三月三日夜至三更睡中
見一黃衣道士謂曰心堅不如身淨意重不
如緣合七日内有人來醫杜珪眼候平復如
故却來雲蒼相見與我師還却眼債言訖不
見後滿七日吳氏於門前見一道人扇上寫
雲蒼道人攻醫眼患吳氏召之遂看夫眼用
二針於眼兩角并留二藥日進三服水調服
盡見功道人更不受錢出門不知所之遂依

此服盡其藥一夜杜珪夢見雙目被一小龜
沿上面來用口舐其眼珪用手拂之驚覺雙
目俱明乃思醫藥并小龜顯承真武降靈垂
救眼患後聞妻父吳育判太原府因携妻至
彼一日出西城郊外因至天柱觀其山名雲

進明顯聖

蒼步入其山見一殿裝塑神像被人刮除眼
目審問知是真武聖像吳氏驚悟前者雲蒼
相見還我師眼債之說逐一言與父育乃自
備錢裝修將杜珪前因患眼罷官後遇真武
應化醫救情由保明申奏保舉注差續降指
揮吳育裝修雲蒼山塑像了畢申聞別議勳
贈其杜珪可轉授揚州觀察判官

中書門下三司禮部定到鳳翔府鍾進明曾
因擇善檀香雕鑿真武寄留天慶觀道士陸
元質房供養早晚親去香火不缺得遇真武
教令呪水救人疾病金光煥赫上應天漢致
司天臺上言其光現於秦分令鳳翔府主有
古異功德聖像差人取問今是鳳翔府發遣
到真武臺座奉聖旨送上清延福宮供養外

賜鍾進明除授三班借職即於本家造具禮儀朝謝訖不三日染患身死既而鄉社所謂進明死後聖跡顯發祈請有驗後翰林學士刑部侍郎孫誠之奉使西蕃於鳳翔府路逢一道士布袍草履前迎誠之曰侍郎命祿不當此權去時須有驚憂迴而必天誠之曰汝是何人故知預事道士曰我本鳳翔百姓鍾進明今為鳳翔府三羅山瓊壺洞主監管玉峰龍潭今乃成半仙矣適見侍郎頂上有黑氣間有白氣大為不祥必主前路驚憂回國身天誠之再問有斯災禍如何消穰進明曰至危難處但念我本師真武靈應真君尊號終獲感護然雖救得離蕃恐歸國終有災言訖忽然不見誠之入蕃受蕃王李希靜燕會因舉題日月出東還設西七字短令無對致李希靜欲令囚之乃於恐懼中默念真武靈應真君數聲有一官人力諫希靜漸息怒意復令放還誠之辭蕃歸京未入界先被隨行察事使臣具奏忽有使臣齋勅前來交割孫誠之一行從人及蕃王回禮表答等責降

為使入蕃辱國特賜藥酒聽勅命甘死無詞忽有使臣齋白劄來特賜孫誠之免死降盡前官責授遠惡小郡監臨差使緣皇帝因覽鍾進明顯應皆獲真武慈德委令半仙護國救民不違真武救護故放孫誠之死罪下鳳翔府建鍾進明祠堂為本人帶三班借職身死顯聖元遇真武授記是謂本師弟子其祠合以二殿先後真武許依卿原裝塑進明即以白衣儀相表半仙之位仍贈善導安寂仙君及賜二輔報慈廟為額令本府撰立碑記永示不朽

鄒宿契靈

慶曆二年三月初五日中書門下據鄭州保奏本州監酒內殿崇班鄒宿在任公正惟祇供養真武侍奉精恪既不曾以詭曲欺誑之事祈求又不曾於諸事背義貪殘恣殺物命凡州民有水旱災疫先於諸處神祠無應若鄒宿齋戒於本家真武前祈禱皆獲靈驗人皆謂鄒宿曾悟聖教密契神靈故鄒州陰受其賜忽一日鄭州於日午間天降風電烟雲

四起於北門裏黑霧盤旋降下無蓋銅棺一具空中但聞音樂嘹亮自知通以下至於百姓盡皆易衣入棺並不容在內其後監酒鄒宿穿執而來方入其棺忽聞振響一聲遂降其蓋輕舉而上仙韶鶴唳瑞氣天香靄而不散其棺冉冉向正北而去次據白蓮山延壽院僧智仁等狀申昨晚山上五色祥雲籠罩聞有樂聲異香芬馥天花如雨墜而復收霧垂甘露約至更盡方息今早集僧眾上看其山中元有一峰號鵬巢兩畔有石巖相離十五餘步今却相合於正北石巖接縫間留一小石門方圓四尺望見裏面有一銅棺山之上下朽木並發芳條一時變為茂林雜花競開鳥獸飛鳴如罩護狀未委事由州司參詳已得昨晚天降銅棺迎去鄒宿因依集當職官吏及道僧前去看驗委實保奏續有回降下鄭州緣鄒宿近出神到內殿朝辭云臣蒙天符差充北極壽限曹副判官勾當每年一次當隨真武下降人間計算世人善惡校量壽限皆承真武保合授記臣恩受皇帝祿賜

特來報謝今勘會鄒宿有無子孫承紹恩澤
一道遷注供侍骨肉如無即厚給錢帛養贍
外仰就白蓮山建造鄒宿祠堂以神應府君
廟為額水為祈請靈跡之處

天錫青棗

饒州樂平縣有江州團練判官朱枚並無男
女枚自父允臨終時謂云今後莫忘真武聖
堂香火凡遇每月下降至誠供養如遇三月
初三五月初五七月初七九月初九此四日
每備供養三分精虔祭獻枚自先父囑付不
曾有違一次適遇七月七日聖降之辰是夜
燒獻畢約三更以來妻氏夢一黃衣道士以
石楪盛青棗一枚勸喫既喫覺滿口異香道
士云此乃天錫仙人之棗自後有胎生下一
男風骨俊秀五歲記誦聰敏七歲天才通悟
名應四方可應神童乃應母氏之夢名曰天
錫朝廷究察得知臣僚亦有保舉遂蒙借授
大理評事借緋携子天錫上殿說書史並不
誤講論傳記如流對御題答賜天錫特授假
承務郎及賜買書錢一百貫更歸修讀候至

十六歲赴闕別聽指揮并父朱枚先借官職
更不追還并賜朱天錫褒諭文典

神化紅纓

信州弋陽縣開絲綿鋪陸中道妻阿張年四
十四不產中道忽告曰竊知時人多供養北

方真武凡百祈求無不感驗遂贖得川畫真

武歸家供養張氏曉夕哀禱雖祁寒極暑未
嘗暫忘如是六年遇一夜中道與妻同得一

夢與丫鬟仙童事拋絲毬擲上空中夫妻仰
視不覺飛一紅纓入於張氏口中咽下因此

有姪經十三箇月生一女至十三歲非常端

正但未嘗言人皆謂之啞女弋陽縣承受信
州公文為淮中書劄子指揮司天臺奏近有

明星現東南陳國分野正當弋陽縣地里招
陰貴神仙託凡異相委知佐根問申據本縣

契勘祇有陸中道家十三歲啞女必是異人
尋喚到陸中道供祈因依申州本州保奏朝

廷時啞女聞此忽然言語索香湯沐浴換衣
坐於淨牀告父母云念兒本係天化宮雙女

宿下善才掌籍天童天女第一名謂之綠霞

瓊女每七周年一次輪降充北極佑勝院副

判司隨所差巡遊祇備等昨為父母日夜泣

告天曹求嗣動感真武將因緣簿披檢母氏
宿本不注胎息蒙真武將父母在世修奉香

火功先為保明上奏三天然後點兒化為紅

纓入母之腹為女一紀餘年解免母氏勤求
之意兒降胎時曾蒙真武囑付處世不得出

聲雖在父母左右未嘗言話今既限滿又見
國家文字根括事泄天機慮兒不便告別而

逝中道與妻遂命工用灰漆封布如塑像於
真武側逐日香火修持功德設齋答謝真武

恩慈續後朝廷賜到衣帛官支糧食以表降
生神聖祥瑞例物候本人語言仰逐時劄錄

申州再具託化情由回申又准中書劄子徑
下弋陽縣仰將陸中道家啞女託化全身於

縣城官地埋墳建亭屋遮蓋別立祠堂塑亞
女素衣神仙一身贈寂照孝女為額委本縣

立碑記

荆王雙美

唐廣明皇后功德玄都觀年深墮壞道眾累

疏募緣無一抄注自歎如何有此阻障有道
士王淨淵云本觀有真武像因何未蒙降鑒
淨淵忽夜夢人挑到金錢入觀堆塚於真武
殿前交檢即五百貫用馬乘載上天不旬日
忽有在京燕王位內官令官孫惟彥等赴真
武殿鋪設稱為燕荆王獻紙一陌雲馬一匹
沉香一炷奏狀一封為本宮儀國夫人臨產
憂危時有一道士齋疏來問大王抄題重修
西應鎮道觀荆王不來云為夫人產憂其道
士却言有一法即令便產子母雙美荆王聞
之大喜云果有靈驗其觀宇獨捨鼎新建造
道士將硃砂書黃紙符一道燒灰水調令夫
人服之移刺間誕下一男荆王題疏道士辭
謝出門遂尋不見夫人云纔服符水眼前有
符吏判官交衛暗中披髮金甲仗劍神
人一喝其子隨聲而下又自聞得報言此子
從西應鎮去都觀中來急往彼處保扶荆王
因獻錢馬等并驗本觀贖還道士入京
抄題否道眾云不曾有人入京抄注荆王遂
齋表奏聞發遣金銀錢帛前去重新修蓋及

准聖旨頒賜度牒一百道添助修造工匠畢
日設醮慶儀夫人自備奩具貨賣買金裝貼
本觀三清聖像并真武真像及用綃彩畫真
武一千軸散入諸宮親王闔朝文武公卿之
家受持供養其觀蒙聖恩改賜崇靈應聖之
觀仍立碑記

焦氏一嗣

武安軍觀察使殿前太尉王植妻壽昌郡君
焦氏一生不產為性樂善慕道專勤香火忽
一日因往後園視花果內有石榴樹一枝朽
死自然生煙火於上焦氏驚忙救之其火乃
滅於樹前却現一神人圓光赫赫披頭仗劍
脚踏龜蛇認是真武真君焦氏便拜今日幸
遇上真伏望慈悲救度真君問曰汝有緣見
吾今心意有何所欲焦氏曰願求嗣息真君
曰汝候三月三日來宣化門外祚真觀與汝
一嗣必得後貴焦氏方再拜時忽已不見歸
來言與王植至三月三日往祚真觀是日啓
建真武生日齋會士女駢集忽有一髮頭奴
子方六七歲拽定焦氏及王植覓錢物焦氏

細看異貌殊俗撫問云俱無父母亦無親屬
年來多在四向宮觀宿食焦氏從此携歸養
育自然聰敏至八歲王植作親子奏恩蒙上
宣問卿常云無子今何有親生之男王植不
免奏前項所遇真武賜子因依動御驚嗟久
之又問年月不知所生將當年於祚真觀收
得是三月初三日巳時為憑奉聖旨送司天
臺定其貴賤據定到王植八歲命合五星并
室主有武學邊功十六上值淵渠水從正北
而發祿必有權勢因此蒙御賜王淵為名可
投右侍禁校尉內殿崇班出身仍許定第三
越國長公主為親候十六歲別賜納禮成結
王淵至十四歲又蒙恩加賜閣門祇候隨父
朝見臨殿試中武舉義策當賜陪禮十六歲
納禮冊寶成國親授賓州防禦使駙馬都尉
奏取聖旨用俸錢并奩具等於祚真觀建真
武寶閣仍奏請勅額

玄天上帝啓聖錄卷之六

小童應夢

越州會稽山東有陽明洞天自文穆王錢氏建立龍瑞宮年深荒廢內有真武殿最為朽墮淳化元年二月一日夜文懿皇后玉華宮應夢見髮頭小童身披皂袍來見皇后云我是越州龍瑞宮道童為本宮貧乏無衣可衣無屋可存身遭暴露惟皇后可以救之他日必來報恩化為光明不見明旦具述奏聞時遣使齋香往龍瑞宮察訪內臣闕守道回奏本宮建自唐末經今年深全損一殿真武部從被雨淋日曝推倒在地因省悟前夕之夢是真武顯應來求后宮修整宮殿重興香火之意已奏取聖旨允許皇后發心將粧具奩寶兌換度牒紫衣及金銀等差內臣同委越年限一年重建殿宇及聖像裝彩完備訖忽為皇后染患翻胃四十來日醫理未退忽一日冥然而卧出入息微細相次氣回遂無嘔逆之狀自然平復乃曰適見真武從雲中來謝龍瑞宮並已完葺皇后命雖未大病亦久

矣遂令童子取到一淨瓶一淨盃於瓶內傾出五方甘露玉液於盃中勸令飲之遂覺醍醐灌心胸膈清涼厥疾頓除試開眼又如昨夢不見祇覺口內異香四肢輕爽起居如常以顯靈感國家再致謚言重加勳醮用答神

貺

高聖降凡

益州成都府青城大羅山上清玉華宮係國家名山洞天崇福第四處每年有金錄玉符真境道君上昇遺文歲賜恩澤一十二道明道中五月五日成都府藥市成集至初六日須有十方雲水道人競來本宮赴初七日真武昇天齋會常有神仙降臨度人顯化白日上昇時有一道士裙裾下拖一龜尾人謂精怪皆禪避之俄見此人與本州兵馬都監寇通男克明上在高峰之上眾疑被此精怪疑惑領兵眾趕奪其道士化白光不見克明不覺墜下因此矢心斷絕飲食又不言語其父寇通移任元梁城寨主因循七年克明同家屬寄居興元府至慶曆三年五月五日天未

明時克明違家潛迹不見却在益州玉華宮復與舊年帶尾道士同行本宮請二人赴齋至食遍祇見克明不見同行道士眾皆驚愕食至第九味有一大龜忽然在克明座下乃乘克明離座直上空虛祥雲四合克明坐龜

上昇其父通又於元梁寨見男克明來辭今已授下北極七元勘壽司判官蒙我師真武令大龜乘載朝天矣後成都府申奏今年藥市上昇人姓名准回降指揮取問克明有何功業據寇通具狀稱祇有此男元將錢帛於經過道人處買得為子遂日好修養看老子道德經愛燒夜香朝禮北極常持誦本師真武尊號不食禁忌之物多持齋戒不行纖毫欺曲之事又准中書劄子指揮看詳四方異地常有如斯高聖應迹降凡度人上昇合下成都府建立祠殿令道士焚修立碑為記特封靈顯真君并用靈顯祠為額及契勘克明祖父鄉貫係屬西京乾澤鎮仍就本鎮亦立祠堂

七從借名

尚書刑部郎中知瀛州事高陽關都總管陳
 疇劄奏自前朝興元四年五月內却有北蕃
 郎官伊壽先兄弟七人執到兩界公憑車載
 纓帛香貨五萬餘貫來投推貨務出賣欲將
 賣錢權寄官庫候歸蕃計會後次貨物到來
 般取前去可及一十五年並無消息後因太
 祖登極郊天恰限瀛州缺賞給五萬餘貫無
 計借貸不期本人前來陳狀願將其錢與官
 中支遣賞給從此瀛州委憑借支已得均足
 時高陽關刺史鄭度遂喚伊壽先等七人取
 問因依所寄此錢即非壽先等財物係興元
 年中太祖仕於世宗時曾為帥守瀛州忽過
 太白星化為白衣道士勸諫太祖集道德仁
 行向去貴顯非常矣太祖乃曰天曹有何靈
 應助身貴顯道士云沿邊有逆虜叛臣故朝
 廷委託收戮今奸叛潛息皆是北極真武暗
 中護助言訖其道士化白光歸天時太祖就
 瀛州設大醮七晝夜燒獻天曹諸位紙幣外
 燒金紙五萬貫有餘却為天曹點對此項金
 紙五萬餘貫不當受領遂付北極行遣係佑

勝院真武牒七元北斗七辰掌計其伊壽先
 七人即是七辰下七從大宋啓運立極蒙真
 武面奏三天詳將元不受醮錢還新宋充登
 極沿邊賞給因差七辰借北蕃廟名為伊壽
 先將錢化買禮寶等物約五萬貫寄州納還
 此去蕃界百里有廟名壽先廟係四聖祠影
 其真武部下有七從官各緋抹額著黃袍手
 執青魚腰繫白珊瑚脚踏卓靴謂五方五色七
 元七辰充真武管掌天下善惡公事即是壽
 先等七人之形相也取問訖壽先等當廳前
 如驟風一陣不見時知通等結罪保奏續降
 指揮先將其錢充支賞給外候別行勘會施
 行

二真顯化

觀文殿學士新差知真定府充河北西路兵
 馬鈐轄兼經略安撫使石光祖因受差路次
 澶州界夜宿圓通寺聞寺中有一道者本是
 鄆州武當縣人姓郭自到寺十五年未嘗與
 人言語祇四季布種新奇蔬菜供備齋厨光
 祖同知事僧夜到其寮乃出迎接歸寮坐道

者忽開言告光祖曰觀文莫赴真定之任緣
 期限已至見面部氣色祇數日事寺僧聞之
 驚疑至來早其道者不見蹤由所有菜子亦
 自變為常種者因而光祖不赴真定就此上
 表求致仕歸趙州遂於此日辰時忽索湯澡
 浴仍換朝服卧於淨舍而終澶州太守發奏
 未到闕而光祖從空化形先至崇政殿下見
 皇帝奏稱臣至澶州圓通寺得遇舊日同行
 郭真人隱身為種菜道者十五年於此候臣
 今當去矣臣光祖乃是北極真武真君下副
 參謀中元真人今郭真人乃是北極檢校使
 其人當墜二七之年臣本謫六十年遇甲子
 復歸元首臣若不來辭謝皇帝三十餘年重
 祿優恩於後恐難面聖兼臣有子庭之雖受
 官在身恐愚駭未任事伏望聖慈憫念拜辭
 而隱相次中書進呈澶州所奏頗合適來現
 化事意分明仍贈太子少師并就澶州圓通
 寺立其顯化石郭二真人殿宇奉聖旨改圓
 通寺為勅賜隱真承天觀仍立碑記

索錢二萬

衡州衡山南嶽嵩陽觀係唐賢柳宗元施財建立真武殿閣一所工巧高聳本路第一自住持吳筠以後本閣收到逐日看經開殿施利錢二萬餘貫日漸聚積前任發運副使錢操摩畫申奏權借真武閣收到施利錢二萬貫分往潭澧等州充上供雜本錢操經五年再行發運事忽有道士投狀稱是南嶽嵩陽觀徒弟爲真武閣損漏欲重新修造告索前來借錢二萬貫操云此是國家借用何緣要索投狀復還况嵩陽觀真武閣本是基址弘壯焉於近日自然斜側亦無徒弟往運司陳狀理索其錢操從此染患遍身白癩疼痛呻吟遂退官半年忽夜夢見南嶽道士吳筠帶領神人趕索二萬貫借錢操方省悟將產業出賣盡數支還元錢願求保安身位纔起此心癩病漸除亦不夢入索錢不逾月安愈親往嵩陽觀禮謁真武未幾錢入觀其閣尚猶斜側至送入本觀了當一夜風雨大雷一振其閣聳直如故錢操復官爲翰林面奏上項感應事迹奉聖旨賜南嶽嵩陽觀加贈真武

閣勅額靈驗金字牌等如後積聚錢物官司不得借充

翻鈔四千

饒州鄱陽縣明化宮道士黃宗古因隨師朱世元往洪州俠道山從此覺悟潛走西川雲遊八年至大中祥符五年十月內爲明化宮遺火焚燒罄盡祇有東廊一小殿見存乃是真武殿並無煙焰侵迹忽准本州關報仰收官錢四十貫文抵擬支還明化宮黃宗古係在京先納寄庫鈔千錢格造明化宮使用既承指揮勾集明化宮道士朱世元等取問稱本宮雖有徒弟黃宗古雲遊八年不知存亡那得預知本宮遺火因何有錢在官難便信憑不逾旬日黃宗古親執饒州翻換便錢公憑歸來并更有金銀祠部約一千餘貫謂師主曰昨棄師雲遊入梓巖山逢一道人邀宗古到草庵中對話貧道有願在心終未能了聽吾屬付吾知饒州鄱陽縣明化宮至祥符五年十月內爲火德星君躡入陳國分野正照饒州一郡縣鎮同時合遭火災蒙真武面

奏北帝及火星曰饒州地善人慈今當火運伏望聖慈哀憐減降今觀近鄱陽縣有明化宮內三清大殿後壁畫饒州諸縣境邑地里圖若將明化宮不害道衆焚毀祈當一郡火災必須應禳得過火星聞此不敢拒違自問真武曰此處曾有真君香火殿宇無答曰有因而歎念真君乃

金闕上清老君弟子應屬森羅天主候明化宮降火日當爲存留本殿也至時道行奔走避免竊恐無人與續宮庭可請宗古去汴河一帶緣化直至東京聚蓄錢物歸鄉修葺吾乃鄱陽故人候歸明化却得相見遂遣宗古離庵行數步回視更不見庵亦無人跡宗古恍然如雲霧間出得梓巖復到泗州汴口從此將隨身西山十二真君籤一百二十道手携真武影幘發心起賣籤卦每一籤四文道術盛行逐日般費之外常有五七百金所得籤錢逐處買金銀寄附前後經六年約聚錢及五千餘貫寄留五嶽觀忽一日路逢饒州商販之人來報宗古稱明化宮遭火燒盡所

以將上件錢物就在京納於官庫出給鈔子
憑據候歸饒州鄱陽縣支會及至歸鄉其宮
果遭火災惟留真武一殿宗古又自細認本
殿立身真武面部與在梓巖山相遇道人無
異道士朱世元等遂赴鄱陽縣請領元寄納
鈔子錢及將到祠部之類出賣不逾五年鼎
新復建明化宮一所了畢據黃宗古從始至
末其前項緣由經饒州陳請別行記錄其時
知饒州謝懋等特具保明申奏朝廷後承回
降改明化宮爲寧安宮其道士黃宗古號通
祥大師賜紫并舊存真武殿加賜護國二字

水雲護髮

單州求食婦人楊素真因在京散祿右職袁
清往來其家見伊別無親屬却有奩具等物
遂誘引離鄉泛舟孟陽湖夜宿葦岸袁清飲
醉素真推墜深潭謂伊必已沉死急喚梢公
等人言縣君因醉渴叩船取水失身墜落却
令移蹤撩救虛發哭聲速要回州作功德追
薦既到濮州將素真奩物約千餘貫典賣互
用在此居房半載忽於街市見一布衣婦人

念經求化袁清見之將謂是楊素真魂魄噤
口不能言當時素真叫報廂巡解送州府下
所司根勘據袁清招伏因問素真如何得命
次到濮州稱自祖任班行不幸父母亡歿因
居單州流落風塵雖身係娼婦而心實慕善
常時供養真武逐日看誦道經後於天慶觀
求施金書小字真武妙經一卷用絲帛袋子
帶在髻根頭縷內不曾離棄是夜被袁清推
落急水中但覺如雲霧身泛虛空頭頂上似
有鬼神光輪旋轉叫云護持寶笈至天明神
鬼散去不覺身在湖岸草徑全身濕透惟所
繫金書經符不濕在近人家憐憫素真喚引
歸家整救蘇醒詢其所在却是孟州界分從
此費衣裝換布素誦道經求日給因經歷河
陽濮州不期遇此冤家若當其行意之際無
警內之經即永沉水底作無主屈死孤魂有
何出期今濮州看詳袁清情法二重具奏朝
廷准中書批狀其袁清不許用官引赦依法
施行素真請得餘剩物件允買祠部改名仲
嚴投禮慈慶宮女道士湯普通出家披戴從

此發心出街緣化建造三清七元二殿及祠
真武寶閣天宮慈化轉輪法藏依金書救得
自身真武經本子印施五千卷又蒙宰相向
公具奏奉聖旨楊仲嚴特賜紫服并賜慈慶
大師號仍改賜宮額爲護聖宮

風霧卸函

駕部郎中王哀致仕歸宿州因悟殺生發心
寫道經一藏募到陳方等十四人逐日對真
武像前各令精潔端楷不誤一字內有周惟
吉敏捷稍倍寫於餘人慕然惟吉右手患風
筋脉拘急用筆不前其經卷不住裝寫漸得
成辦陳方等十三人寫下經卷各曾對校唯
周惟吉一十七函爲王哀憑託本人更不勘
讀一例裝入函當來發心捨入太清延福宮
緣本宮係內道場合先奏聞蒙聖旨差到內
侍任奇等監送延福宮爲未有正藏權寄真
武殿安著纔開殿門忽有黑霧遮障狂風旋
轉良久風霧雖息用案排疊經函忽有全函
卸落累次裝疊不住王哀遂將卸下經軸看
觀俱是周惟吉所寫王哀驚聞人在身畔言

云盡是作偽貪工漏落因緣功德不備又無人在左右祇有泥塑直符背立王衣自知非理遂借真本勘對脫落稍多就覓書生填寫捕換再排入殿內其周惟吉所患右手瘡腫膿蛆滴淫緣市求丐稱云因與王郎中寫藏經欺曲瞞隱誤賺因緣見獲果報時內侍任奇等知得因依入內面奏奉聖旨就延福宮建造藏殿安著王衣所進道經

籤詞應驗

雍熙中越州大禹廟祝詞令官楊昉一生供養真武帝爲州民燒獻香紙保求事無不應。時戶部侍郎陳疇守越州忽蒙急詔赴闕陳疇疑懼未决吉凶乃喚陰陽人占問從人取覆有楊昉事奉真武詳解籤詞最可准託尋往乾明觀真武觀抽得黃真君第四籤楊昉消詳云此籤主一百二十日內惡死切不可向東北鬼門上受權勢及爲旌旆統領行軍陳疇大怒將楊昉枷禁候一百二十日有織粟災禍情願將一官奏換楊昉恩澤若限外無事即仰本州勘招擅與扇惑前後取財入

已論賊依法編配其後限過已久越州准勅陳疇到闕授鄆州安撫兼本路兵馬鈐轄收齊州虎頭山何清等逆黨時受勅未去間思惟楊昉斷籤雖未全應似有驗緣鄆州正是東北鬼門又充本路鈐轄亦是統攝兵馬旌旆之意因朝辭面奏前項因依逐徑往虎頭山收何清等却於前路遇夜遣何清等迎敵軍隊衝散時夜黑乘馬奔走被馬蹶蹄墜於深濠自知其身如被垂髮神人連馬提起在岸復尋元路就佐官軍馬次日整頓前進逐新幾何清等逆黨却回京師不赴鄆州差遣從此驚恐失心染患尋醫再進劄子舉奏楊昉元定危難全賴真武救護以此保奏賜楊昉前項恩澤仍令越州就郭立真武殿宇陳疇自備俸錢就乾明觀修齋設醮報謝真聖

相術指迷

宿州致仕駕部郎中王衣再蒙詔充國子司業遂於家堂回奏真武求籤得吉乃進程忽

於汴河塘岸過一道士祇揖稱攻神相王衣邀上船獻茶乃問高隱何地道士云是華山雲臺觀徒弟姓裴王衣以一百二十金欲求一相裴道士云氣色喜盛須遷編撰衣曰見受司業亦係國家制撰又問官職位壽所至道士便起上岸回首云但記在後不可受史閣之職與庚辛方爲事若受之主死於餓雪骸骨不收道士向東而去更不受資王衣不以爲事後因西域不寧時全臺保舉王衣可充奉使其王衣元授駕部守司業今權御史大夫充天章閣待制衣甚有喜色忘却道士之言迨運至西鄙蕃君李萬全宴會間出言相諷累遭玷辱將及出界回國慮負辱責却說誘從人潛馬走入羊山連被雪壓向巖穴中旬日不食忽見裴道士再來曰吾非凡人乃汝供養真武也汝若依吾指教莫授御史大夫天章閣之職則事亦可免庚辛則西蕃方所雲中當餓死正是今日爲之奈何吾且去矣哀悔已不及遂死於羊山骨殖拋棄從人忘命歸國有司取問進呈契勘王衣本非

奉使不功乃屬前定若真武相術明指迷徑自不知避故喪其命其生前權借授御史大夫充天章閣待制今來更不追還贈同正賜并依品官例支賜招魂禮葬

胡清棄業

東京咸平縣胡清賣熟食為業因五月五日燔殺鷄鵝偶然刀在手中寸折物命不死刀反傷手湯湧出鑊胡清自知殺害禽畜非理因此棄業欲走上京別求營生在路值夜又遭大雨入一古廟避雨止宿約三更以來見一披髮仗劍金甲神人叫起胡清還知有無數物類冤魂隨汝左右今不敢入此門來汝後尚有三十年天祿切自愛護言訖踏龜蛇向空而昇清遂驚起覺天朗月明回看廟中並無塑像并畫相祇有一碑額名鎮國真武之祠及到京師月餘暴足磨盡思惟在路廟中真武唱言向去三十年天祿此意除是充軍於是就驍勇習武藝不過二年遇國家殿試呈過弓馬鎗棒等種種絕倫於一千人中蒙御筆點為第一先賜三班殿侍出身又宣

臨殿降問有何異術并何處習武藝如此精熟胡清具奏遇神人露現唱報今日之事一應驗從此又加轉三班奉職久任邊庭轉至作坊使曾任潤州都大巡檢胡清終身侍奉真聖香火

仲和辭吏

天聖八年京西許州吏人楊仲和差往蔡州勸鞠枉法斷朱惜姐臂杖十三後承勸官通判徐沂理會課績轉官未該酬獎在許州天慶觀設醮保助轉官請道士裴君史拜奏青詞君史手擎青詞拜伏案左約二時方與徐沂云謹齋詞文詣玉皇金闕投進方到三天門下遇見北極紫微大帝領佑勝院善惡副判真武靈應真君奏事見君史來投徐沂青詞蒙真武賜言曰徐沂勸蔡州錢舉等藏匿家財二十餘萬計囑官司枉法勒有分親弟為外姓被楊仲和將干證人朱惜姐故入杖罪為有此負屈所以陰空不令從許見今定楊仲和等罪惡欲呈奏

五皇令君史就此投下青詞急回自後徐沂任滿離去楊仲和從此辭棄吏門歸家誓修善事解脫罪惡因購得真武聖幘三時香火長齋稱念真武尊號逐日接待僧道及孤貧或有人家死亡無力津送仲和即典賣物件出錢津送自此家道淪落妻孥死亡又將幼子賣與李育外家得錢六千亦施與人州郭有居士之稱經二十年皆藉親知照顧遂居僻巷一心供養真武忽遇一貧道人相過曰汝本吏人罪惡如故何得悔悟棄家守貧奉聖無怠觀汝悔心必感天宥貧道有一冊文字借汝傳之此術可以資身囑付畢道人忽不見仲和開視乃西山十二真君籤仲和遂置竹籤一百二十竹筒盛之真武像前不及旬日民俗翕然來占靈驗如神如求一籤必當三五十金或留一百文相酬至於州官俱來求問忽有本州新任司戶李成道尋訪楊仲和稱是所生父七八歲時賣與鄰家李輔之十三上受所養父祖李中立侍郎奏陰恩澤十九上銓試注授本州司戶因知骨肉並

死獨有親父楊仲和所以令人尋認皆稱近亦亡歿所有衣物除葬送支用外盡抄割入官李成道聞此涕泣遂於寺觀修建功德薦悼一日李成道黃昏獨坐書院中見一老人道裝立於空中謂曰吾即汝所生父楊仲和矣汝身受貴汝宜忠正吾因悔過皈依上真得真聖傳授西山十二真君籤拯濟衰朽今已壽終蒙東嶽照牒稱諭仲和身心正直授麻溪注祿判官又蒙真武授記候此差遣了當許為七元勾當吾祇有一事未滿心願吾生前供養真武幘像并錢供具什物沒官見在軍資庫塵垢之處可收取上件聖像等物歸家志誠供養必助汝善果言訖潛隱不見後官司估賣其物成道贖得於解宇逐日供養忽一日朝廷遣內臣袁良弼因皇后久患心氣齋香往武勝軍仙團山投獻金龍玉簡法醮經由許州同知州羅宗孟因見衙庭西南有紅光罩蓋屋宇令人探問稱是司戶廳有官貧士庶燒香瞻看一舊畫真武像并籤一筒紅光罩定不散時羅宗孟同袁良弼往

看良弼試將投龍聖意祈籤抽得鍾真君第十大吉籤良弼親錄奏聞緣文母太后已得夢漸安據錄進靈籤却與應夢同意行下許州取會後李成道被本路提刑余斌用威勢迫脅求真武幘像并具事什物繞到斌家畫絹片片零落化為蝴蝶飛向空中所有竹籤一筒先蒙朝廷索去今大內寶應閣下者是也其成道奉聖旨許還本姓楊轉授光祿寺主簿仍贈楊仲和為悟本府君楊成道纔得轉官亦死今許州見存楊府君父子祠堂祈求有感

良弼感祥

荆南府左班殿直孫良弼一生供養真武委有精虔常獲神呪因觀俗屋多殺物命每自思惟皆是輪回何忍為之常出市肆見人携賣有命之物便須買歸或飛禽用籠罩或魚鼈用水器聚養至天明人未起取出拋放經十五年良弼自然達理悟性凡所作為並有奇感人皆號曰孫先生忽一日無病而卒卜葬荆積山南開墳有眾鳥銜泥裝壘土塋地

穴出水池化生魚鼈地生芝蓋下柳時有五色祥雲罩映四向荆南府應係官庶僧道盡集墳所以香花楮蓋螺鈸法事祖獻時知府諫議大夫章庭老亦崇道奉真步至墳前有一小竅現出龜蛇盤旋喜躍乃知孫先生終歸北極真武之佐矣應現靈物移時自然不見州府地境既有異人感諸佳祥理當具奏朝廷續准中書劄子令於孫先生墳所造廟刊碑記其聖應行狀贈孫府君廟為額

玄天上帝啟聖錄卷之七

玄天上帝啓聖錄卷之八

沈

元晏悟化

潭州年例衆戶率錢起置三月三日四月八日六月六日八月十八日放生社會康定元年三月三日伏值真武生辰預先收買飛禽水族等活命籠器盛貯於祥福官至日遍市迎引臨大江讚詠放生其飛沉之物或向空復墜或水面仰浮社衆用人撿拾逐一取看爲飛禽者或被膠網粘罩弓彈獵射各有傷折爲水族者被罾釣張取籃羅採捕鱗甲頭尾皆有破損衆皆慘然候齋罷散分靜僻郊野且得城市之人眼不見矣社衆回宮赴齋宮主道士周元晏升堂講演真武經一遍時會中忽有雲遊道士請問周元晏曰幸對十方海衆在此證明願垂開示此會因緣使學人有所解悟元晏云潭州一歲有此四會今日此會乃是真武靈應真君生辰外有四月八日是釋迦佛生日六月六日即東嶽泰山掌命府君生日至八月十八日乃是四海九江龍君神母慶會東海校量水族之辰並收

買禽魚活命等物出籠入水名放生會學人進曰非名放生則是故殺誑殺昧殺貪殺元晏曰何謂也答曰既不是殺其今日放者皆不飛不躍何也飛禽本生於林野魚鼈蜆蛤皆產於江湖二等乾濕性命與人無異除當死償人厨食湯火之債自有受者還知因有此會致令物命屈死者多故使愚下之輩不避罪業祇圖眼前財利百般計校日夜打捕守待積聚饑餓迫切萬無十生十無一活設有存者皆傷中之物是爲故誑貪昧等殺近年如此實是造業何謂化生况真武乃高天北極正直治世福神豈受人間私殺爲獻元晏無對遂下座揖留其道士欲詢姓名不覺隱去更無蹤由當時却見所收放不去禽魚等物就籠器中各變白光向空而去社衆咸觀知是真武垂慈愍惻生命親自降靈廣施教化誠其殺害潭州從此罷放生改爲施貧會時知州陳襄申奏承朝旨將此事爲驗送有司刪制放生爲殺害無益誠文印賜臣僚及宮觀寺會遵依奉行

王袞烙鼈

宿州有比部員外郎王袞受太平州蕪湖知縣賦性剛執貪嗜滋味常將活鼈用火烙生取其肉却入磁器烹饌有男長修累次與母親勸告誠食終不允從忽值三月三日縣坊興集放生迎引社會往朝元觀獻紙王長修往看問觀主道士承子壘曰多見放生社會就四月八日於寺院興集何爲三月三日却來道觀集會承子壘云三月三日乃真武降生之日普通善識於是日如法供養俱放鱉魚鼈之類此是真武大避之物緣鱉魚屬北方癸化至夜朝北頂盤七點鼈如神龜鱉類聖蛇放此三物表無殘害之心各要懺罪消災求恩獲福長修聞此歸說與母轉告其父袞一向執迷不從諫勸長修潛於承道士處轉求真武畫像及傳下降避諱等式歸家與母親妻兒別置一室供養漸至年深王袞轉駕部郎中充邢州巡轄獨往赴任將至中路於馬前見一道人曰公莫是駕部郎中王袞前赴邢州此去正是郎中負命之處袞欲

再問道人潛身不見哀屈邢州思慕魚鼈供
厨緣邢州不產此物遂至決責從人無明杖
楚自後染患漸至經纏醫理不差忽夜叫言
被無數帶殼水族銜索命咽喉喘踈
四肢痛楚坐卧不得死生無門因此痛悔中
不覺右手五指上如被物咬疼不可忍忽失
聲叫真武真君一聲覺氣壅喉胸膈身極冷
漸有喘息良久氣和乃云哀為性剛執自小
好食火烙鰓肉不依妻兒勸誠供養真武後
受此差至中路遇道人言前去是負命之處
哀愚頑不悟遂遭此疾痛楚難忍又覺於迷
亂中急連稱叫真君求救忽覺其身在一山
上見真武真君前列數行負火刀鼈類銜索
索命真武遂指哀曰汝恣殺物命以充口腹
冤家業鬼相隨無由解脫汝被天地水三官
下降察知罪犯損折二十年壽祿合於邢州
身死緣汝有妻兒刻苦齋心事吾香火晨夕
發願懺悔祇為汝殺害啗食之故已為申上
三官令特與汝解釋所殺物命一一令託化
轉生水府永無執對仍與汝奏錄重注壽祿

如故哀蒙真武授記病苦頓消因錄奏聞朝
廷陳請致仕誓誠堂殺修奉香火看誦真武
妙經十萬遍并寫道藏經典捨入東京太清
延福宮

華氏殺魚

興化軍程嗣昌少為商賈性剛氣傲不崇三
寶不親鄉友眾皆嫌惡嗣昌實買不使輕重
斗秤不虧他人價直不曾用心秤量人物不
慕烹炮少食活物偶客於密州板橋郊西鎮
此地多食鷓鴣鳩喜鷓每日街市翅刺無
數因出郊遊行見人或擊鷹鷄或挾弓彈或
張網羅不忍觀之回歸城中夜靜露天於星
斗之下發心蔬食命工刊板印施戒殺圖一
千本適值十月上七真武下降乘此聖力普
願人心回改有稅務攤頭彭景最是喫酒
肉之人亦受一本歸家讀向妻子華三娘却
生嗔怒用手碎塔棄於穢濁之中次日華氏
買一黑魚方用砧刀如被人把定雙手其魚
跳起尾稍刺入眼中如中一刀滴血在地化
為蟲蟻沿上林廡啣華氏面上鎮市傳播

祇因不敬誠殺圖文立受惡報忽一日彭景
酒醉於市中見嗣昌便出言毀罵稱板橋自
來無人誠殺亦自安樂你是興化客人亂施
文字壞却我妻一日用手拖拽嗣昌意欲作
鬧嗣昌脫走歸房思悔時監鎮向執與巡檢
宣旦聚廳見嗣昌脚懸地面三寸許浮空行
立於廳前附神而語吾是真武真君向執等
備香設拜速蒙降言吾見此地居民累劫好
食飛禽業障深重有興化程嗣昌印施誠殺
圖是為最上善行祇令華三娘不能信受因
殺黑魚反害其目不獨此人受報凡好食生
命不悟因業等人難免殃咎嗣昌恍惚化去
不見形影方行詳究忽據鎮廂申報客人程
嗣昌無病身死監鎮等聞之驚歎華三娘患
眼在牀纏綿半載方得命絕向執與宣旦得
替歸京將此因緣錄板印施勸誠殺生仍終
身崇敬真武香火致上達聖聰蒙宣向執臨
見逐一聞奏奉聖旨贈送有司照應曾謚真
武靈驗云三元一神通應十門焯赫光祥咸
真滅殞

朱氏舍利

袁州有左班殿直充筠州監稅朱良恭到任一年身死家貧無兒祇有一女同母挈喪還家不逾年母亦死其家祖來供養真武其女朱氏為鄰里求親並不以為意鄰里等人却誹謗毀其不正之事朱氏遂於真武前發誓至死不嫁人願得一患在身為殘疾之人方絕外求年四十忽雙目失明亦不召醫從此無人求親天聖六年九月九日身死既無親屬官司須當檢視袁州據司理趙平取覆其朱氏屍首不容檢驗前有烏龜後有赤蛇沿身遮護時知州何珏通判王堯臣親見此異事遂召僧道祈告欲退龜蛇即為殯葬其龜蛇驚然不見差四鄰買棺盛貯尋問侍妮陳菊香據說因被人求親逼抑不允將事誹謗以致發誓不願事人逐日禱告真武降靈為兒照察因失双目不久無疾而死肉體顏色與生無異臨終時祇言將我屍就壬癸方火化何珏契勘九月九日正是真武下降之辰朱氏偶然而死有龜蛇衛身稱化於壬癸方

切令依從焚化纔發火其朱氏化身於雲端告衆云兒今不入六道轉生於沂州劉籍家不二十年但記有劉生名播天下見有非毀兒身不正之事任一火焚之乃可辨認告辭而去火過骨有五色堅固舍利光明粲然衆皆求請供養向者亂生誹謗等輩並口患癰痔膿血臭穢各詣真武殿哀告懺罪漸獲安愈袁州人家迺相戒忌非飾口過受持真武香火太守具奏朝廷承回降下沂州勘會屯田員外郎劉籍妻九月九日丑時安生一男事無虛冒准中書指揮本州支官錢就天慶觀真武殿建醮并就元北方化處權立照應准備向去檢認異迹施行

梁公冠簪

磁州有倚郭清泉女冠道宮戒行清修磁人敬仰與天慶觀相通磁人凡有醮筵法事者誦經卷俱請清泉宮女冠為天慶觀道士妬嫉買囑群小逐日攔截宮門纔見有人入宮請召修設遂來攪擾兼起謗言因此漸次無人來請召修設有女冠梁寂真年十七歲曾

授北極法籙持課靈感遂早夜發香對真武像前哀訴伏願速彰報應尋有刑部員外郎黃勉新知磁州赴任將近城夜宿平原鎮驛夢見一人紫袍金帶稱吾是清泉宮北極殿掌籍判官為見磁州知通佐官皆不歷事惟務欺曲且如清泉宮見被天慶觀道士妬毀阻絕檀信如明公到任須治此枉屈黃勉驚覺記錄到任兩月餘偶過清泉宮入謁北極殿細認著紫判官顏貌似前夢中之人黃勉歸衙遂指揮軍巡等言與清泉宮事件限半月要見公事將及限滿有村落社衆六十餘人年例來清泉宮建保田蠶法醮其夜復有浮浪之人結集成群趕逐社衆被軍巡捉到莊花三等十四人押下訊問及勾到天慶觀道士陳有章二十六人勘招州司量與科斷惟首惡陳有章并莊花三並與編配秦裁黃勉又夢前日判官告說為天慶觀亦是奉安社極四聖香火若將有章決配有玷吾教不須申奏朝廷黃勉遂令結案疎放陳有章其莊花三編管別州不久梁寂真染患瘡瘻臭

穢身死葬于東門外官地經半年因通判蘇應之出城相度審務聞臭穢襲人其地皆稱清泉宮莽梁寂真在此蘇應之立追清泉宮主首姚寂冲等移往僻處藏殯便令開土但棺蓋浮懸一道不見屍首祇有冠簪一條及赤蛇碧龜在內所是臭穢變為異香應之焚香拜謝遂取龜蛇齋見黃勉因詳梁公在生崇修真武香火故得尸解之道獲顯龜蛇異事宜送清泉宮真武殿供養三次送入殿三次相纏出門鼻外張口有傷人之意黃勉即焚香禱祝莫是別要添置香火待奏朝廷別立殿宇其龜蛇即迴旋入殿一陣風起龜蛇不見本州開析保奏續降指揮令守臣支上供錢如法建造真武殿并立梁寂真祠堂贈通應妙化仙師自後本宮興隆教法大振

天地垂鑒

廣南賓州衙宇有伏屍精怪前後官員不肯注授非自身染患則兒女死亡雍熙中有禮賓副使楊從信一生慕道書符篆錄為人救治疾疫侍奉北極四聖香火各有感應繞到

任三日屬官來問可就延福禪院殺饌緣州衙多有不祥切恐深夜驚動從者從信既感真靈護身祇於州衙卧處備新果茶酒淨水等取隨身真武供養至夜戌末亥初用黃絹一丈二尺用辰砂書篆六丁神將追魂錄一道奏告真武禱祝畢隨紙錢燒去供養經七晝夜州衙安然皆無驚怖至第十日從信亦無響報再懇真武願速報應當夜二更聞窻壁震動如風雨聲燈燭皆滅或見電光閃爍良久平定五更二點從信聽得有人敲房門從信起身潛窺見供養真武燈火如初於案前有一艷粧婦人叩憲叫言念兒是周朝張忱侍郎之女聘與賓州刺史姚文吉此人寵信偏婢范香春同謀將兒用練帶勒殺就本房掘地坑埋不久姚文吉等去提領修築潼關為事不端遂被群馬踐向山坡寸骨不收今兒身沉墮於此魂魄常守其尸不得解脫今因禮賓禱祝真武差六丁神將同城隍土地搜捉兒去押送風吼囉山展轉沉為下鬼兒告言冤屈事理蒙真武慈憫特與投記得

超人天切念兒尸尚在東房南邊壁下約深六尺若得出離便得超生今來懇告為兒作主從信候早令人鋏掘果有全副骸骨取出用極木盛貯於延福禪院齋寄州衙從此安靜從信因勸諭世人親敬上真香火以求保護之福且謂善惡無門惟人所召若平等無欺天地垂鑒况有妖魔敢為禍患凡為人但心慕大道敬奉天地動止之間神明衛護何懼邪崇惟供養真武即獲正道永鎮群魔迎納嘉祥門庭清靜於是賓民悉皆承稟無不虔恭後從信歸京差充皇城內巡檢兼允官令官偶陪御祀祀家神因奏此奉聖旨送有司勘會賓州舊無官觀宜令轉運司相度限五年建官觀二所選道士焚修官給錢糧供贍特賜福聖并乾熙觀為額

神靈奏舉

東京咸平縣戶部侍郎裴宗敏有三子彥先彥修彥和俱受父蔭彥先謹愿敬奉道法其彥修彥和操心欺曲豈顧天地當入京注差又應舉惟彥先往崇福觀真武殿焚香求告

願保扶諸弟同預科擢得黃真君第四籤詳其籤意乃兄弟憂戚之兆遂言與二弟各宜謹守而彦修彦和反致嫌責云我等之命何為取信於泥裝塑畫後各就試彦修彦和不中惟彦先獲薦及第授大理評事守明州推官彦修注賓州遷江縣尉彦和授金州監酒彦修和從此嫉妬見兄應中高科皆怨天地無平等主文不擇藝能心憤憤自兄赴任明州不惟廢罷香火後二弟亦各赴任臨行又將家堂供奉

三清諸天星憤等焚棄而去彦修赴遷江縣尉到任兩月因巡捕海寇孟軍三等被伊捉去不殺割下舌尖放還彦和赴金州監酒二年虧欠課利四分蒙按察奏劾委官攝勘詐稱患死兄彦先於明州具狀遞申朝廷願納官罷任贖弟遇愆續蒙回降候任滿別聽指揮彦先在事公正吏民贊揚知通及提轉等司皆同罪保舉又蒙中書指揮候裴彦先得替到京今有司引見莫測聖意及至朝見奉問裴彦先始末有何內學奏云臣自祖以來

崇敬神天香火不絕別無內學聖旨云因去歲九月九日夜寐忽夢家政堂福神真君顯助保舉卿之名字言卿有柱國之功常懷忠孝又稱你有二弟雖為命官此乃敗國亡家之人不宜委任天籍注定合勾鑿姓名不延壽祿以顯彥先行與道合上應神靈下至朝臣例皆奏舉其彥修彥和行迹不善神祇降災為善為惡無非顯報使人畏之誠之裴彥先當殿轉授太子中允賜緋知洪州豫章縣事

聖井辨異

懷州開膳脂鋪謝景元景修兄弟好遊冶弟慕崇信本家自祖有家堂真武凡事祈求無不感應景元耽酒博家計漸壞乃思景修常言家堂真武靈驗因懇告云今欲與人賭錢保當贏他人財物須得吉玆果次信用贏得一二百貫後復懇求吉兆而去輒輸一百餘千發怒歸來將真武堂盡皆拆棄景修再自修完後景元賭博日輸種種不利轉生怨恨一日景修上京販賣其兄毀拆聖堂其

本像用刀碎劈棄向井中景元三日後忽患遍身瘡癩膿血滴瀝死活不能景修在京夢一小童披髮跣足渾身俱黃頭戴石盤枷大哭告云手足皆傷疼痛不任近看却是數塊損碎黑木頭遂驚覺起來自省家堂真武必遭毀壞遂歸懷州見家堂委遭毀壞兄病惡瘡在林雇匠者修蓋及下井取真武木片轉成全身不期此井汲上水漿色如琥珀別有奇異是日率州官來景修家令人汲水辨認見香異非常及具述景元受報見患惡瘡馬荀令汲一盞井水與景修喫纔飲水罷雲霧四合見景修空中立身彩雲遮擁仙鶴前引揖謝馬荀及辭眾云今朝見金闕白日上昇馬荀備奏准御扎令懷州別造官屋允換謝景修連井屋基破以省錢修蓋謝景修真人上昇觀一所及蓋殿宇奉安聖井不許汲水或遇民間疾患許汲救治特賜聖水觀額每歲撥恩澤披戴焚修道童二人仍賜莊田房廊錢充常住所有兄嫂一房盡歸景元存養

自後家業熾盛一子及第後代異事也

焦湖報惡

淮西巢州居民不論貧富競好啗醜不顧腥厭觸犯天曹日月昏暈星宿無光乃有九天採訪使者檢察上奏遂感

玉皇勅命

北極紫微大帝及天地水三官獄神取問巢人罪業已積得何所報北極奏云此地歷劫貪殺四足水族冤魂相執既合償還須連地北除滅俱令解脫

玉皇告北極曰衆生惡積信不可容合傾城蕩爲大洲方得清淨於是

北帝宣告真武曰汝爲三界遊奕察人善惡奏注福罪豈不知巢州積劫以來好殺龜鼈此乃厭觸上犯

玉帝勝遊罪惡不該赦宥令此一州溺爲水瀆汝宜謹之急速奉行真武奏

北帝曰巢民雖有重業未必俱是殺害水族之人若槩行傾陷終負冤枉容臣會問等第而行真武遂令從官天罡神將化爲大鼈浮

遊巢溪漲塞市橋時州官遣吏爲轄就水宰肉分俵郡官其次巢州皆得肉啗於是天罡回報真武巢州城土委合化爲大水雖變爲大魚死浮要處全不擇腥濁悉皆分食真武歎曰此地衆生罪業彌深不可救度真武自

化雲遊道士降下巢州求化淨水前後經遊七日民間遍行悉皆腥厭碗器無一淨處行至小巷獨有一家見一老嫗復前求水嫗以椀盛水與喫乃問婆婆何姓作甚生業嫗曰姓焦本爲吳人寄居此二十餘年賣粉食爲活家有一男一媳婦共三口道士問曰汝家水椀因甚不腥嫗曰自到巢州爲見人兇地惡家家好殺水族不知罪福老婆戒殺食素其水并椀皆得清淨道士告曰吾非凡人乃天神也念汝有善業故來化汝不久巢州有洪水汝急携子走避未委汝身要何果報吾有三事汝當選取一願一欲子孫爲官食祿二欲便獲富有榮華三欲永受香火欽崇任取一意婆拜曰何敢過求富貴若得久遠一炷香火不絕祇此是願真君曰汝今每日早

晚上州衙門側看石碑下一石龜若見龜眼俱赤急携子及婦出南門去逢見聖女山即住真君言訖化白光不見焦婆從此逐日上州衙門看石龜眼將及月餘人謂焦婆風狂被人戲謔用朱色抹其龜眼皆紅焦婆觀見石龜眼赤領男并婦走出南門奔馳十里有山名聖女焦婆上山回顧巢州逡巡洪水四合浩渺無際忽於雲中見一神人披髮跣足著昏黑袍形相與求水道士無異叫云焦婆其水屬汝所管祇此得香煙不絕囑付隱隱而去焦婆令其子緝草爲舍自忘寢食晉朝聞水陷巢州差官訪問四遠莫知所因遙望聖女山獨有一家官吏上山來見焦婆詢問因由具奏先賜供給焦婆口食仰鄰郡逐時送給不久焦婆并男婦相繼身死朝廷立廟封爲靈顯聖母及命其水從聖母本姓謂之焦湖四通船舫至今祭奠祈禱無不靈驗今屬淮西路無爲軍巢縣四接廬壽舒和等州通運參詳報應善惡甚明巢州周回二百餘里爲洪水所陷改巢源爲焦湖中存聖女山

特封焦婆號靈顯聖母後為風浪四起漂溺舟船官民祇以恩願祈請聖母而已其風濤兇猛轉惡有行醫老母在西晉城進狀稱是焦湖植利之家為見焦湖風浪傷溺人船官司惟禱於聖母殊不知聖母本塵俗人祇因戒殺蔬食遇真武獻水清淨發聖為巢水土地蒙國家改名焦湖封號靈顯承此天地之恩尚未能報何為却興風浪為害蓋是舊日巢民報償水族冤魂相執卒無解脫所以造作毒風惡浪競傷人船迺相報對如要消伏除是真武可以救此言訖忽然不見晉朝看詳投狀老母乃是焦湖土地靈顯聖母化身報說當急速依應行遣尋差使命并道士同往靈顯廟啓建道場獻御香奏懇真武祈請風浪不生往來寧靜道場經一月焦湖風浪頓息使命欲回忽於雲霧中現一符吏曰臣是中界直符受真武將軍差報官家焦湖波濤是巢州殺害龜鼈酬償冤執不能解脫致興妖禍今朝廷禱祈平安已蒙真武面奏吐極因朝

三清得

玉皇勅旨并降吉祥甘露已將焦湖惡報冤鬼與水族等解結洗滌並送東嶽泰山府及地府冥司係名收錄量度輕重報盡受生焦湖今得平息直符遂退時晉朝再遣使降香建醮於聖女山報謝天地仍就山建真武殿勅賜為額并加贈靈顯順聖之號

虛財化礫

韶州明陽宮有洞天名青羅福地昔神仙張嶽修真之處迺年於五月五日正午時有雜色飛鳥俱來洞前飛舞嘻噪人謂衆禽隨鸞鳳來儀因作散禽齋會捨率錢物置備紙馬以此名目懺獻諸天星宿燒過紙贈積聚天曹無名收寄致蒙北極紫微大帝問殿前四聖神將時真武出班奏曰此非天曹合收係韶州明陽宮詭詐規取稱有鸞鳳來儀誑達天曹又蒙帝問若明陽宮五月五日奏獻不實因何是日諸禽飛聚真武復奏曰此日午時係臣下降到彼諸禽競來受臣法氣解結披毛宿緣重業所

以舞躍嘻噪而去帝曰天曹將無名紙馬收受將作何用真武奏云可行下東嶽椿留支用來年必無人燒獻其明陽宮次年復會四遠人民盡至洞前聚集過申百無一起來忽有一擊頭道人用手指定宮門默然而立繼令人召到却言今歲飛禽不集社會永為罷去仍告與前項因依教本官向去五月五日午時就洞前焚香求禱真武真君解穰累年虛名率財冒達天曹罪若不信三年內看有報道人起身入青羅洞更不見出宮門不信次年又率集其會群飛又不至及三年是日因化紙狂風吹起紙火從庫堂沿燒約二時間宮庭化為瓦礫之地韶州收錄住持道士張安象勘招前項故違聖諭致遭天火具奏取裁准中書指揮五月五日早朝據司天臺奏觀見天行飛火合燒韶州背逆正道宮觀及有內臣凌招慶附神降言真武亦報火燒明陽宮為從邪惑眾率財非用積犯天曹化論不改今奏到事理合其應驗所是明陽宮更不立額祇建真武殿并小道院別選羽士

十人焚修張安象特免決還俗踈放合行闕告諸路道俗今後稟信天地無令有背正真之道

假燭燒塵

南安軍開隆觀元是太上無極淨虛天主祖氏宅基緣南安居民惟崇真武每至下降盡來燒獻香紙燈燭等觀前有一雜貨鋪本觀凡有會設合用物件皆於此鋪收買惟用蠟燭尤多却將臭穢牛脂觸朱破布偽作真淨蠟燭出賣不惟煙氣薰觸上聖兼祭賽求福反求穢瀆被星辰天眞及獄瀆神明奏達三清玉皇暨

天皇址極令下天曹諸司檢攢忽一日看真武殿香火行者夢一神人報云觀前賣蠟燭者曾三世爲人世惡業今姓黃名禹猶賣穢脂假燭觸犯天曹罪惡貫盈永失六道合爲微塵今係佑聖院真武管察善惡既受天符以報黃禹之罪明日當自知之行者驚起告於道衆言猶未畢黃禹店前有一老兒商量買燭十條要獻天曹須是真燭可矣黃禹

怒云我二十餘年賣此燭盡獻天曹何故云假令先買一條取火點看不覺驟風起吹火焰沿燒屋宇老兒亦自不見其黃禹因貪救物致令火逼燒爲灰塵經一時辰獨燒此家不留分文至火滅店內有一大柱不曾濫火

正面如斧劈一片上有天書隱記士人道流俱來驗讀並知是真武真君聖迹官司令人用紙筆抄錄繞了其柱又從裏面火出燒盡其意與觀中行者昨夜之夢相似通露罪惡詳此情由速招累報南安軍太守不敢隱蔽尋錄一宗事情申奏朝廷蒙看詳批降人之處世善惡由心善事如江海潮波來無形影去無根源惡有速報如天地產物是處皆應可不謹之宜下南安軍依此立石碑於觀門以顯真武垂報無差仍布告中外以戒永世

叙功賜銜

勅寶應閣惟神陰相克示顯靈宜可叙功特賜真武永充定國無礙慈悲家政殿授上街玄初鼎運上清三元都部署九天遊奕大將軍左天罡北極右垣鎮天真武靈應真君奉

先正化寂照圓明莊嚴寶淨齊天護國安民長生感應福神智德孝睿文武定亂聖功慈慧天侯

水之精贈

同德佐理至應大道顯明武濟陰盛翊聖左

正侍雲騎護國保寧輔肅玄初太一天大將軍

火之精贈

同德佑理至惠誠重感慈普濟陽辯武聖右

正侍雲騎護國保靜輔肅守玄太一天大將軍

封贈如前奉

御製讚入閣謚爲策寶

萬物之祖 盛德可委 精貫玄天

靈光有輝 興益之宗 保合大同

香火瞻敬 五福攸從

玄天上帝啓聖錄卷之八

大明玄天上帝瑞應圖錄

流九

御製大嶽太和山道宮之碑

蓋聞大而無蹟之謂聖无周無窮妙不可測之謂神是故行乎天地統乎陰陽出入無恍惚翕張驟日馭月鼓風駕霆倏而

為雨忽而為雲禦災捍患驅沴致祥調運四時橐籥萬彙陶鑄群品以成化工者若極玄天上帝真武之神是已按道書神本先天始炁五靈玄老太陰天乙之化生而神靈聰以知遠明以察微潛心念道志契太虛乃入武當山修真內鍊心一志凝遂感

玉清元君授以無極上道功滿道備乘龍天飛歸根復位顯名億劫與天地悠久日月齊并武當舊名太和謂非玄武不足以當之故名曰武當蟠踞八百餘里高列七十二峰三十六巖之奇峭二十四澗之幽邃峰之最高曰天柱境之最勝曰紫霄南巖上出游氛下臨絕壑跨洞天之清虛凌福地之深窅紫霄南巖皆有宮又自南巖北

下三十里有五龍宮又四十里抵山趾有真慶宮俱為祀神祝釐之所元末悉毀于兵焚荆榛瓦礫廢而不舉天啓我國家隆盛之基朕

皇考太祖高皇帝以一旅定天下神陰翊顯佑靈明赫奕肆朕起義兵靖內難神輔相左右風行靈擊其蹟甚著暨即位之初茂錫景貺益加炫耀至若榭梅再實歲功屢成嘉生駢臻灼有異徵朕夙夜祇念罔以報神之休仰惟

皇考

皇妣劬勞恩深昊天罔極亦罔以盡其報惟武當神之攸棲肅命臣工即五龍之東數十里得勝地焉荆建玄天玉虛宮於紫霄南巖五龍荆建太玄紫霄宮大聖南巖宮與聖五龍宮又即天柱之頂冶銅為殿飾以黃金範神之像享祀無極神宮仙館煥然維新經營之始至於告成之日神屢顯像祥光燭霄山峰騰輝草木增色靈氛聚散變化萬狀衆目咸覩踴拜嗜嗜榭梅垂

實加前數倍九地啓秘金杵躍出陰陽儲精玄質流潤靈異紛負莫能殫紀神之響應有如此者遂命道士為提點主管各宮飭嚴祀事昭答神貺上以資薦揚

皇考太祖高皇帝

皇妣孝慈高皇后在天之靈下以為天下臣庶祈迓繁祉雖然神之浮游混茫變化無方此感彼應無往不之然非此無以達朕之誠與系天下虔敬之心也又况山川冲和之氣融結於斯與神相為表裏神之陟降往來飄飄揮霍顧瞻舊遊豈不徘徊於斯者乎則是宮觀之建有不可無謹書為文刻碑山中以彰神功永永無窮焉
永樂十六年十二月初三日

聖旨

大嶽太和山各宮觀有修鍊之士怡神葆真抱一守素外遠身形屏絕人事習靜之功頃刻無間一應往來浮浪之人並不許生事喧聒擾其靜功妨其辨道違者治以重罪有至誠之士慕躡玄關思超凡質實

心參真問道者不在禁例若道士有不務本教生事害群傷壞祖風者輕則即時譴責逐出下山重則具奏來聞治以重罪

永樂十一年十月十八日

勅

勅正一嗣教真人張宇清武當天下名山

真武成道靈應感化之地元末宮觀悉燬于

兵遂使羽人逸士修鍊學道者無所依仰

朕積誠于中命荆建宮觀上以資薦

皇考

皇妣在天之靈下為天下生靈祈福俾雨暘

時若災沴不生年穀豐登家給人足今宮

觀告成神明屢顯休應圓光煜燁五色燦

爛神像昭彰見于光內觀者數十萬人咸

加歎異已賜名曰

玄天玉虛宮

太玄紫霄宮

與聖五龍宮

大聖南巖宮然此名山勝境必得高人羽

士以住持看守大聖南巖宮已嘗令右正

一孫碧雲為住持外其三處爾即選有行道行者各二人為住持別選至誠敬謹道士每處各五十人看守如一時選揀不如數隨爾所選得若干人就分派四處看守精進修行興隆道教故勅

永樂十一年八月二十五日

勅隆平侯張信駙馬都尉沐昕等今

正一嗣教真人張宇清舉保道士分派各

宮道官任自垣道士邵慶芳為玄天玉虛

宮提點高道周惟中兼提點林子良為副

宮與聖五龍宮以李時中為住持道士吳

繼祖為提點太玄紫霄宮以李幽巖胡古

崖為提點大聖南巖宮已命右正一孫碧

雲住持以王一中為提點副之各處宮名

只依此勅為定用報汝知之故勅

永樂十一年九月十一日

勅五龍宮全真道士李素希昔者

高真學道於武當名山折梅枝寄柳樹且

祝曰道成此枝即活花實而熟後果如其

言自是以驗歲之豐歉太平歲豐花實而

繁其遇歲歉花而不實今樹尚存問諸故老久無花實比者爾素希以實數百遣人來進誠為罕得莫非以爾精誠所格祝釐國家故能感動

高真降此嘉祥以兆豐穰也茲特遣道士

萬道遠齋香詣

高真道場焚燭以答神貺并以綵段一表

裏紵絲衣一襲鈔四十錠賜爾其恪盡

乃心以祈茂祉故勅

永樂三年六月十九日

勅五龍宮全真道士李素希去歲

高真效祥柳梅成實已兆歲豐爾遣人來

進今歲復然誠為難得稽之於古間或一

見尤以為希遇矧茲二年兩見其實皆由

高真翊衛國家爾輩精意祝釐所致茲特

遣道士陳永富齋香詣

高真道場以答神靈并以綵段一表裏紵

絲衣一襲鈔四十錠賜爾宜益茂精勤以

臻至道故勅

永樂四年七月初五日

黃榜榮輝

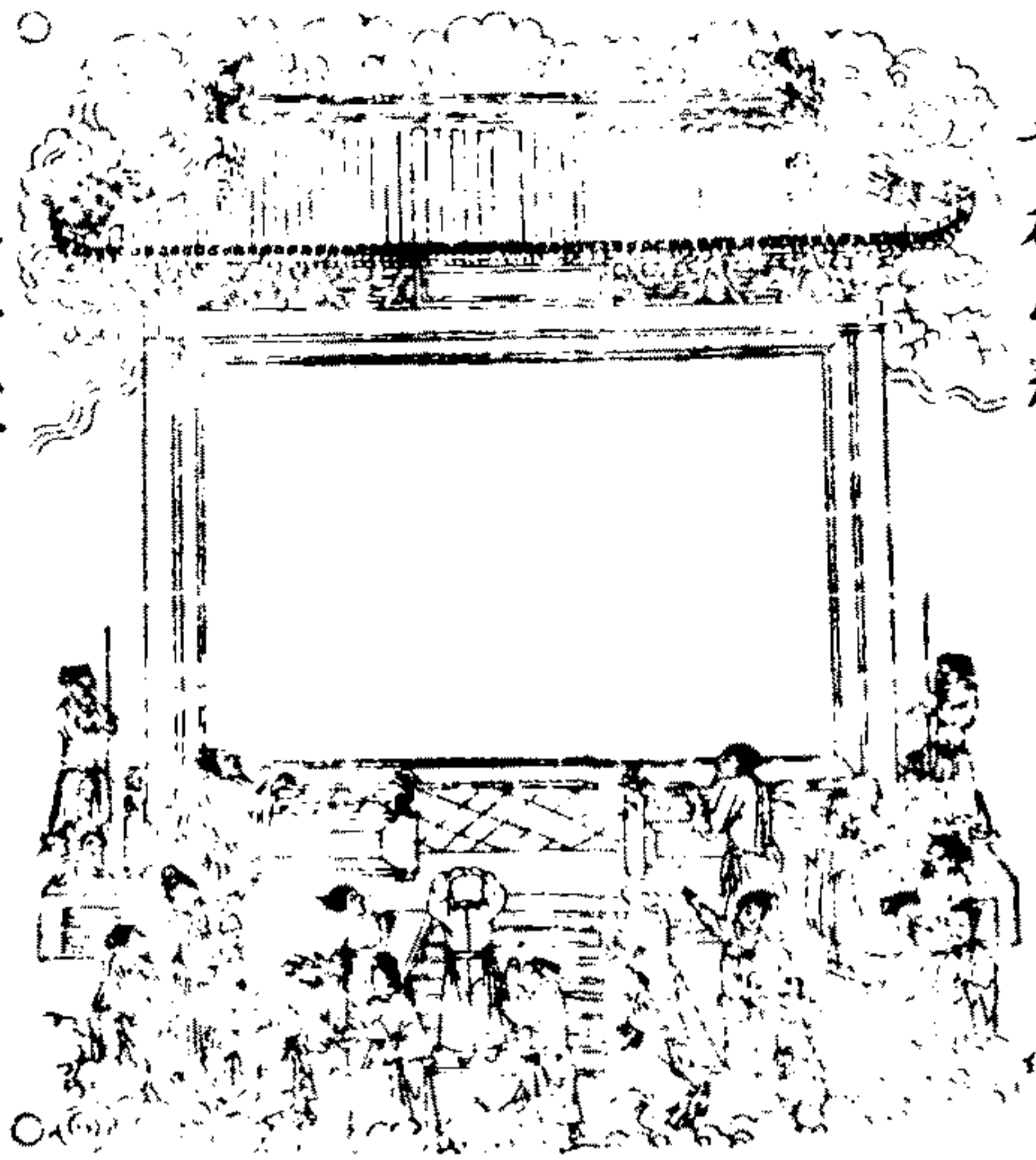

黃榜榮輝

國朝

勅命隆平侯張信駙馬都尉沐昕統率軍夫二十餘萬勅建武當山宮觀

聖諭詳明具載

黃榜永樂十年秋九月庚子之吉興工首以黃榜揭于

玄天玉虛宮前通衢之上覆以魏亭護以雕檻丹漆絢耀照映山林使凡官負軍民過於亭下莫不肅敬伏觀

勅諭則知興建宮觀之盛發於

皇上誠心特以昭答

神明顯佑

國家之惠上薦

太祖高皇帝

孝慈高皇后在

天之靈下為天下生靈祈福豈不重且大

哉於是州之人民扶老携幼駭而聚觀盈

街塞途傳聞四方雖深山窮谷之民以及

道釋亦皆相率爭觀其長老莫不嗟嘆以

為自有生以來所未嘗見是後亭上常有

榮光燭天祥雲旋繞霞彩交輝珍禽仙鶴

飛鳴翔集侯與駙馬下逮士庶於是咸相

慶曰歷代興建宮觀無若今日之盛宜其

天人協應禎祥若此誠為

聖朝之盛事萬世太平之休徵謹因圖其實

并以騰寫

勅諭於其亭上使萬代之下咸知有所敬仰

云

黑雲感應



黑雲感應

國朝

勅建武當山宮觀

皇帝御製祭文遣隆平侯張信駙馬都尉沐

昕昭告于

北極真武之神其恭且嚴如是侯等奉

命以來夙夜惟謹永樂十年秋九月至武當

以是月十八日庚子吉致告將事夜侯與

駙馬率各官齋被宿于玄天玉虛宮至期

陳設于正殿之基侯等虔恭肅畏以入即

事是時天地開明月星朗耀仰見黑雲自西北起大如車輪來覆山巔相去一丈許將升將墜若往若來盤結旋繞倏忽之間變化莫測隱隱中有雷電之震作旌幢之微露久而不動神靈赫然臨之在上來鑒來歆祀畢即忽不見四氣朗清寂無遺響衆皆目覩其事莫不驚異起敬以謂斯皆皇上興祠報神發乎誠心大小之臣惟忻奉命故祭告之日感格

○ 騫林應祥



騫林應祥

世傳武當山騫林葉能愈諸疾自昔以來人皆敬重未始有得之者永樂十年秋朝廷命隆平侯張信駙馬都尉沐昕勅建宮觀明年春氣始動草木將甦先是天柱峰有騫林樹九一株萌芽茁秀細葉紛披瑤光五彩依巖撲石清香芬散異於群卉於是護以雕闌禁毋褻慢不旬日間忽見玉虛南巖紫霄及五龍等處忽有騫林樹數百餘株悉皆敷榮於祥雲麗日之下暢茂於和風甘雨之間連陰積翠蔽覆山谷居民見者莫不驚異嗟嘆以為常所未有四方之人聞之亦競趨來觀及其仙葩競秀紅光滿林凝霞照日炫耀人目珍禽翠羽翔集其上嘹唳喧啁晝夜不去觀者愈起敬焉至是綠葉舒齊馨香馥郁侯與駙馬相謂曰騫林葉尤能愈疾自古云然况今年之樹發生繁盛豈非天真顯化以彰其靈謹用採摘進獻於朝仍附著啓聖錄庶以揚其異焉

棚梅呈瑞



棚梅呈瑞

武當山五龍宮有棚梅相傳云高真修道之時折梅枝寄棚樹上仰天誓曰子若九道成花開果結後如其言前董真人記之詳矣國朝永樂十年秋勅命隆平侯張信駙馬都尉沐昕勅建武當

山宮觀十一年春柳梅發花色敷紅白暗
香疎影遠近聞見五月果成珠璣錯落翡翠
交輝纍纍滿枝莫計其數凝霞映日顏色
炫耀觀者嗟異皆曰是果也下有仙翁
司之自古及今結實未有如是之盛是蓋
由我

皇上至誠感格故雖糊梅仙果亦皆顯瑞呈
祥侯與駙馬採取進之於

朝以彰其靈異仍著其事使覽者知所敬
信焉

神留巨木



神留巨木

國朝

勅命隆平侯張信駙馬都尉沐昕勅建武當
宮觀材木採買十萬有奇悉自漢口江岸
直抵均陽置堡協運永樂十年十一月初

十日工部侍郎郭進同吏部郎中諸葛平

等督運木植經過武昌見有大木一根立

於黃鶴樓前江水中上露尺許若石柱焉

奔流巨浪晝夜衝激不假人為而屹然不

動隨復探視水深五丈五尺而木止長四

丈下又虛懸衆皆奇異纜繫於船亦不勞

力而隨至岸下豈非神留以需大用遂令

護運至山沿江軍民見者莫不咨嗟起敬

以為靈異侯與駙馬於是具鼓吹迎送去

天玉虛宮復上聞於

朝以為正殿之梁便萬代有所瞻仰仍圖

其事附著于殿壁錄云

水湧洪鍾

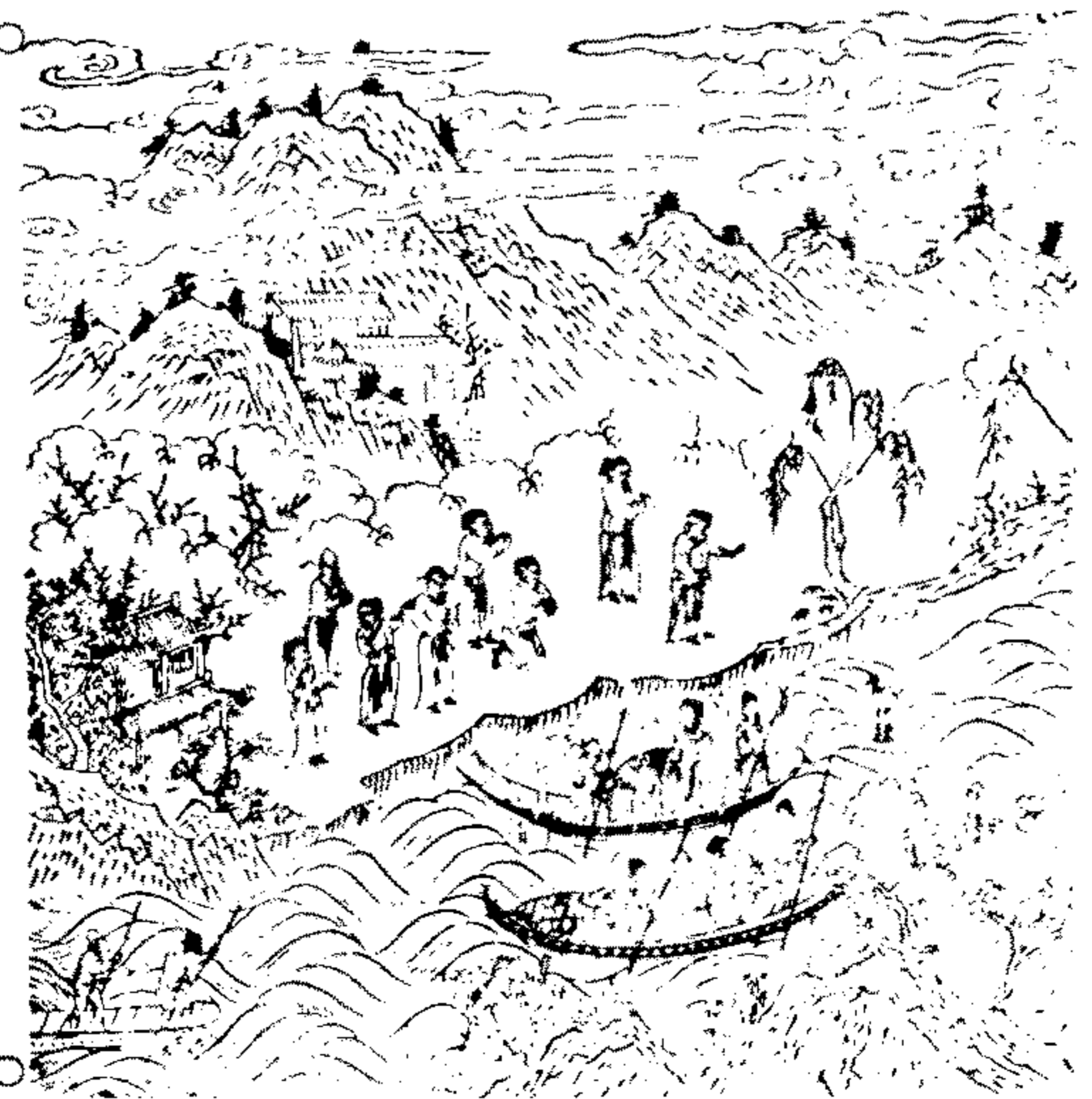

水湧洪鍾

國朝

勅命隆平侯張信駙馬都尉沐昕勅建武當

山宮觀永樂十一年五月十六日晚湘潭

縣民人劉忠等舟行至光化縣洋波灘忽

遇黑風驟至雷雨交作舟不得行吹泊岸

下須臾風止見一大鐘湧出水上形制高

廣於是衆皆合詞禱曰忠等將欲載送干

武當宮觀以顯

神靈願賜吉卜即如所禱遂載以行順風

恬波連兩晝夜至均州是時隆平侯與駙馬都尉聞而喜曰是鍾湮沒已久當武當興觀之日而出於水中豈非有神明默相之將以鳴茲山之盛為萬古靈異之徵於是具鼓吹迎送

玄天玉虛宮永奉晨夕香火仍為述其事庶傳永世不朽云

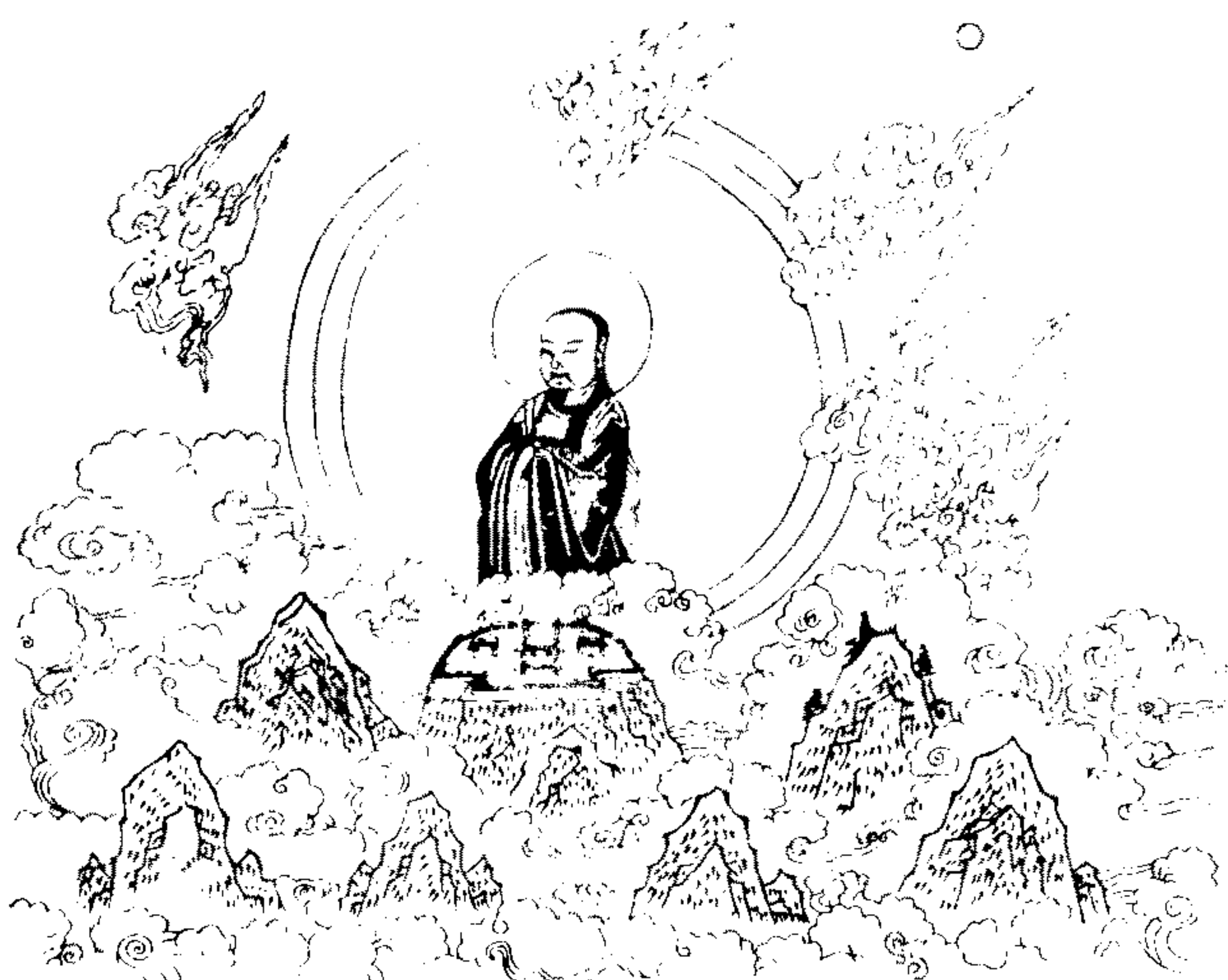

國朝

勅建武當山宮觀命隆平侯張信駙馬都尉沐昕總其事永樂十一年五月二十有五
日修理大頂銅殿是日圓光現自澗泉之
下乘虛而昇五色燦爛照耀山谷光中復
現

天真聖像身衣皂袍披髮而立下有祥雲擁護

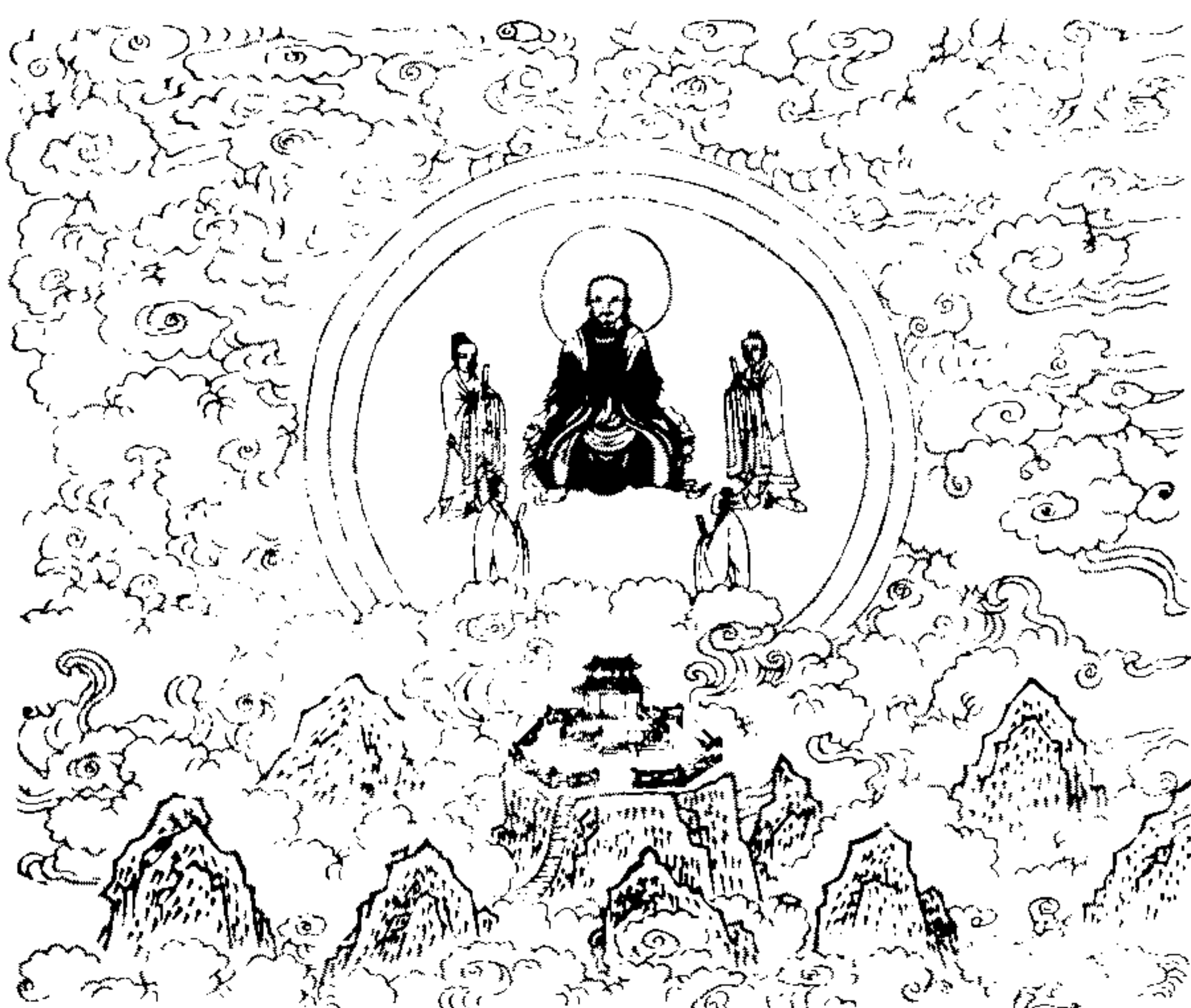

永樂十一年五月二十有五日光中
聖像復現于大頂前披髮而坐有二天神拱
侍左右若應對之狀又有二神立於前下
有祥雲擁護

永樂十一年五月二十有六日大頂天柱
峰圓光再現先中復有
聖像二天神隨立於後下有白雲擁護

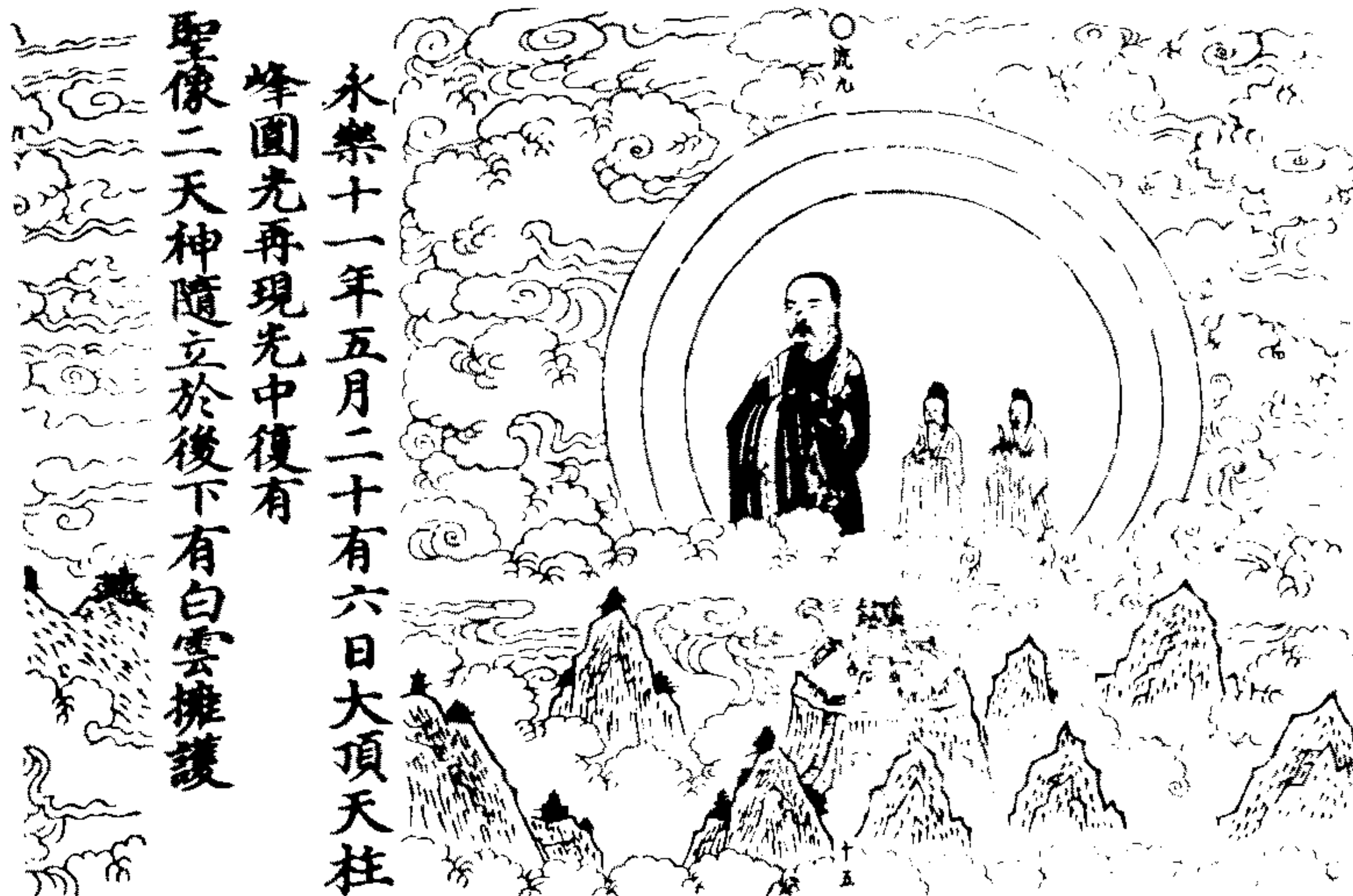

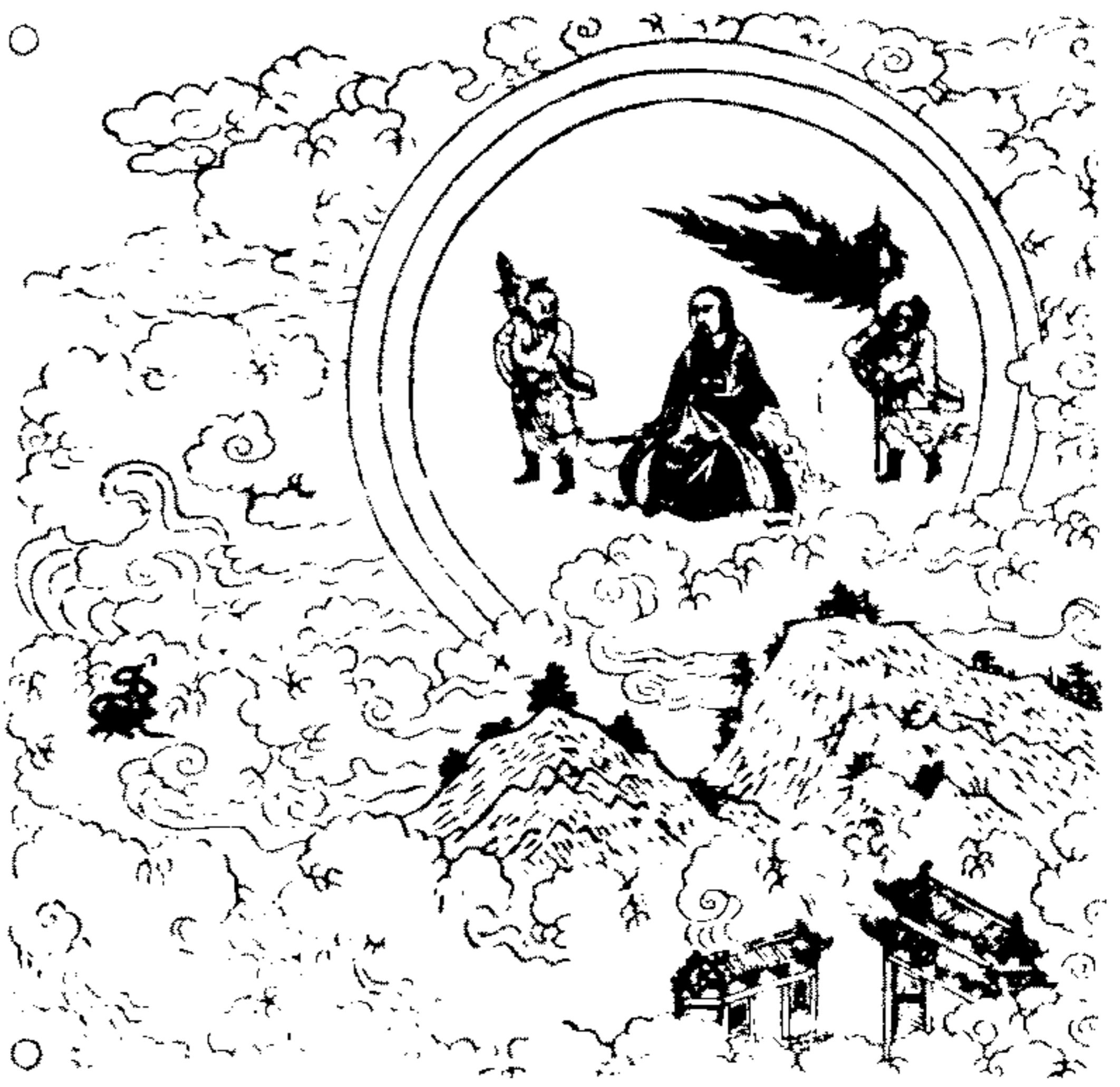

永樂十一年六月二十有一日紫霄宮修理福地是日宮前五色圓光現顯見聖像坐於其中左建阜旗飛揚晦焉有一天將執之右一將捧劍而立下有白雲擁護雲中復見龜蛇盤旋者久之自時厥後顯化無窮在山官負軍民二十餘萬仰見茲瑞莫不起敬咸歡欣踴躍而相慶曰斯皆皇上誠心感格天真顯應故錫此嘉瑞自生民以來未有盛於今日寔為

國家萬世太平之徵天下蒼生之福謹用依序圖其事如右



永樂十一年八月十有七日練繪大頂殿宇是日黑雲擁護五色圓光內現聖像左右有二天神侍立

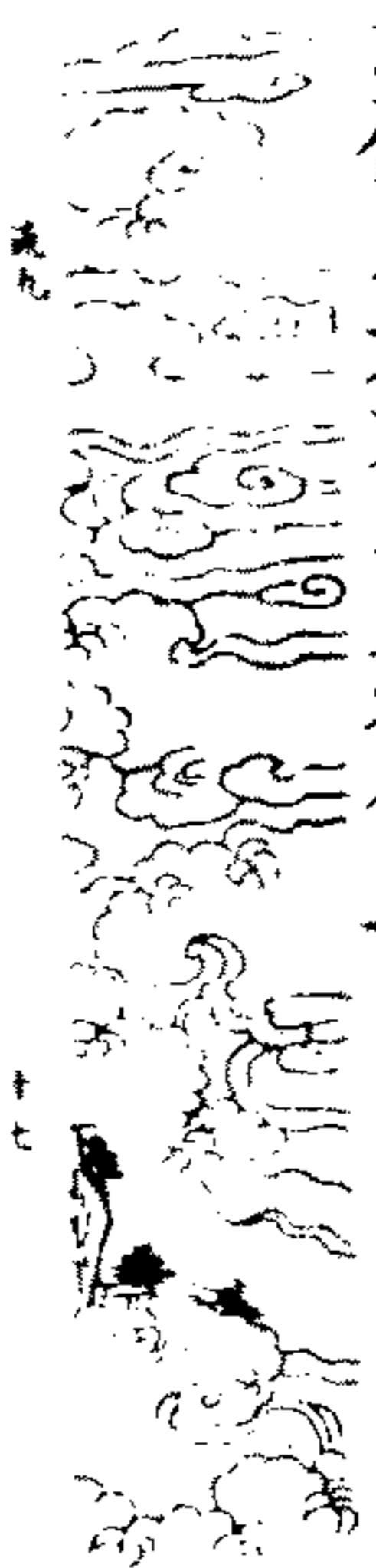

永樂十一年八月十七日大頂前光中再現

聖像身披阜袍兩袖飄舉若風動之前有一神捧劍導引後一神侍從





永樂十一年八月十七日光中三現
聖像前有一神導引後一神捧印侍從



永樂十一年八月十七日光中四現
聖像前有一神捧劍導引後一神執旱旗侍從

永樂十一年八月十七日光中五現
聖像坐於黑雲之上左右有二天神侍立



永樂十一年八月十九日大頂殿宇完成
是日有五色圓光內現
天眞聖像下有黑雲擁護



永樂十一年八月十九日光中復現
聖像後有一神侍從

大明玄天上帝瑞應圖錄

御製真武廟碑

朕惟凡有功德於國者無間於幽冥必有
酬報之典天人之際理一無二惟
北極玄天上帝真武之神其有功德於我
國家者大矣昔朕

皇考太祖高皇帝乘運龍飛平定天下雖文
武之臣克協謀佐實神有以相之肆朕肅
靖內難雖亦文武不二心之臣疏附先後
奔走禦侮而神之陰翊默贊掌握樞機幹
運洪化擊電鞭霆風驅雲駛陟降左右流
動揮霍濯濯洋洋續續紛紛翕欵恍惚迹
尤顯著神用天休莫能紀極今夫臣鄰之
功揆厥上下凡近易見故報之亦易若夫
神之宏功偉烈行乎天地統乎陰陽充周
普遍幽深玄遠窮乎莫測浩乎難窮而報
之為實難不有為永久之圖則亦無以稱
朕之心焉嘗以武當山神之修真凝道超
舉升化之地已命創建宮觀永永祀神上
以資薦

皇考

皇妣在天之靈下為天下生靈祈豐年綏福

履自經始至于告成之日神顯靈應嘉生
屢臻異覩殊觀千態萬狀言難罄述筆莫
殫紀雖有善巧者亦莫能形容其彷彿也
稽諸載籍曠乎前聞夫以神之昭既於朕
者又若此抑朕復何以為神之報哉其不
尤難矣乎顧惟北京天下之都會乃神常
翊相予於艱難之地其可無廟宇為神攸
棲與臣民祝祈倚庇之所遂差吉創建崇
殿脩廡締構維新亢爽高明規模弘邃神
靈感孚來遊來止星麾颯颯飄飄旖旎儼
然視瞻歲時蠲潔以虔祀事庶幾朝夕神
保無斃雖然神之佑相於朕者固不係乎
報不報而朕心之拳拳不已者故無所用
其至惟盡其誠而已然則神之為既亦豈
啻此而止覆而為雲澤而為雨鼓之為雷
霆明之為日月驅祲殄沴無水旱札瘥以
生夫萬物者其屢庇於吾民又豈有窮乎
於是為文以記之并系以詩曰
先天始氣五靈君玄老太陰實化成察微

知遠生神靈修真內鍊心志寧潛契太虛
感玉清功滿道備乘龍行歸根復位以顯
名天地悠久日月并神昭功德翊我明手
握化機佐運興武當毓秀何崢嶸琳宮仙
館啟瓊瓊用報神貺表孝情神敷嘉錫備
休徵翼翼寢廟建北京人微貺^{二十}神懷
晨鐘暮鼓聲鏗鉤神之來兮風泠泠駕飛
龍兮驅流星飄翠蓋兮騎霓旌八鸞九鳳
先後迎候而來兮忽而升劍光吐納陰陽
精焱爲電兮擊爲霆陶鑄萬彙無留停祥
風甘雨宣和平高宜黍兮下宜杭祛祲蕩
札民物亨清醕進兮肴核馨報萬祀兮誌
一誠

永樂十三年八月十三日

玄天上帝啟聖靈異錄

流十

元創建真武廟靈異記

翰林侍講學士兼戶部侍郎徐善

皇帝踐祚之十年莫新大邑於燕落成有日
矣是歲冬十二月庚寅有神蛇見於城西高
梁河水中其色青首耀金彩觀者驚異繫香
延召蜿蜒就享而去翼日辛卯復有靈龜出
遊背紋金錯祥光絢爛回旋者久之夫隆冬
閉藏之候也龜蛇潛蟄之類也出以是時其
爲神物也昭昭矣既而事傳禁掖皇后遣中
使詢於衆咸以爲玄武神應於是有所旨以明
年二月甲戌即所現之地構祠焉昭靈貺也
謹按文耀鉤云北宮黑帝其精玄武寔北方
之神也我國家肇基朔方盛德在水今天子
觀四方之極建邦設都屬水行方盛之月而
神適降所以延洪休昌景命開萬世太平之
業者此其兆歟嗚呼廟既新矣神其莅止自
茲已往俾雨暘時若年穀屢豐躋民仁壽之
域寔我聖后輔佐
聖天子敬恭神明之意也世隆承之文職獲

觀茲瑞敢跡其實爲之記云

至元七年二月 日

元創建昭應宮碑

吏部 尚書 徐善

國家肇基朔方以神武定天下列聖相承際
每之外罔不臣妾主上誕膺天命嗣守大統
稽考典章用潤色鴻業建宗廟修禮樂立官
制文物煥然爲之一新惟是官殿未備群臣
請定都於燕上可其奏乃以至元三年新都
于故城之北越六年十二月庚寅城之西高
梁河之南金水中有蛇出焉長尺餘首耀金
彩背負青章見者異之咸奉香迎拜蛇馴而
近人引頸顧眄蜿蜒入盤嗅香久之而去明
日復有神龜玄文綠質游泳岸曲若出而效
靈者衆以爲龜蛇天地之關軸當隆冬閉藏
之候鱗介所執本迭出互見必有由而然太
府監玉牒尺不花被中官命監工役西郊適
睹此事遂入奏聞皇后使訪問博物大臣以
玄武神見爲對遂出內帑物俾即其所見之
地構祠焉特遣玉牒尺不花^原歲役以行

工部尚書段天祐鳩工賦師復繪圖以進

皇帝若曰神聖能陰庇吾民可不吉蠲祀享

以答靈貺乎乃詔大其棟宇而為之宮既成

賜名曰昭應仍勅詞臣文于石臣世隆謹按

漢張衡思玄賦云玄武縮于殼中騰蛇蜿而

自糾蓋蛇龍類陽也上應乎乾綱龜玄物陰

也下應乎坤軸惟陰陽交和而神應斯至今

主上聖德神功格于上下沉幾開闔旋乾轉

坤其厲精為治綜核名實有漢宣帝之則焉

其剗剗立法移風易俗有魏孝文之度焉至

若愛民如子禮賢如賓舍己從人以辭色假

借臣下導之使言則唐之文皇不啻過也加

以敬戴不怠肅恭神明是宜上帝降靈以彰

明德而昌景運不其偉歟臣世隆敢百拜稽

首而獻銘銘曰玄武維星黑帝之精其來有

徵其占有成其符龍德之馨

皇帝曰嘻神格是歆神保是承匪宮匪庭曷

以將時享之誠迺隆其棟迺高其楹門寢靖

深神之攸寧予以莫水德之靈其水惟金其

島惟瓊神臨其間壯帝之京以永天子萬年

之楨

至元七年九月 日

元創建昭應宮碑

翰林學士知制誥兼修國史臣王憲奉 勅撰

聖人有天下莫不以神道設教

皇帝龍飛尊禮百神咸秩無文皇后躬親內

政德協宸極凡所以幽贊神明興崇祀典者

實勤備焉謹按有司所具事蹟維至元六年

都邑肇新中宮諭旨太府監度西郊高梁河

鄉隙地以居新附之民廬舍既營市肆亦列

乃以季冬十有九日庚寅致祭于金水之神

時方盛冬蟄蟲坯戶動物踴躍俄有祥光熠

耀附水西來迎而視之有蛇其長尺許背青

章而首金色衆見其靈異駭而聚觀太府監

玉牒尺不花乃率其屬焚香羅拜承之以盤

蛇蜿蜒來登延頸四顧若歆若享移晷而去

明日復有神龜浮于波面背負玄文金碧粲

錯回旋泛冰引首向岸者久之觀者咨嗟歎

息以為昔所未見玉牒尺不花以其事奏聞

皇后乃遣問諸博物大臣其對以為龜蛇黑

帝之精季冬水王之月以是月而有是祥其

玄武之靈驗歟國家肇基朔方奄有四海今

京邑告成而是瑞來格神理不言應以象類

蓋昭昭矣於是皇后分禁中供用之物命太

府監玉牒尺不花即於所見之地興建廟貌

以奉香火仍命行工部尚書段天祐一同商

度給其工役落成之日賜其額曰昭應宮重

門宏敞闕殿深嚴翬飛璇題金彩溢日遂為

京畿偉觀昔周室方興大妣以思齊之

德流肅雍之化時有騶虞麟趾之瑞形于篇

什播之詠歌今皇后德侔任姁化並西周是

宜神龜靈虺見瑞呈祥與騶虞麟趾之應蓋

異世而同符矣噫明者見微而知著觀物而

論理皇后懿鑒淵衷沉幾先物出捐金帛修

崇宮室非資燕暇之安非以奉遊觀之樂蓋

將昭揚神庥紹隆景運輔成聖天子神道設

教之意耳臣世隆既書其事于后拜手稽首繫

以銘辭銘曰德有感神無方靈何符彰聖皇

彰維何久季月蛇蜿蜒奮誓哲人占黑帝

精皇祚安天下平宮于河后有旨萬斯年福

天子天子聖后相之嘻萬方徵訓詞

至元七年九月 日

元賜武當山大天一真慶萬壽宮碑

翰林學士知制誥兼修國史臣程鉅夫奉 勅撰

皇慶元年春三月京師不雨徧走群望不雨
詔武當道士張守清禱而雨明年春不雨禱
而雨夏又不雨又禱又雨既霑既溼仍大有
秋兩宮大悅初均房之間有山曰太和又曰
仙室以玄武神居之名武當路地八百里峰
七十有二最高曰紫霄之峰峰之最勝者曰
南巖前有洞天二曰太安皇崖之天曰顯定
極風之天上出浮雲下臨絕澗猿啼鳥噪豺
虎所家人可投足者僅尋丈許道家言龍漢
之年虛危之精降而為人修道此山道成乘
龍天飛是為玄武之神至唐貞觀蓋顯天下
尊祀宋理宗時詔道士劉真人作宮南巖不
克漢東異人魯大有隱居是曰草衣菲食四
十餘年救災捍患預知禍福時人神之天兵
被襄漢去渡河訪道全真西絕汧隴北踰陰
山至元十二年歸與道士汪真常等修復五

龍紫霄壇宇獨結茅南巖或請作宮庭曰非
爾所及也其人將至矣二十一年秋九月師
自峽州來年三十有一願為弟子大有欣然
曰吾待子久矣即授道要明年春正月大有
仙去師躬執畊壑山鑿谷種粟為食維帥
其徒翦耨翳驅鳥獸通道東白山趾絞口七
十里至紫霄宮五里至南巖南巖址下三十
里至五龍宮又四十里抵山趾萬口歲三月
三日相傳神始降之辰士女會者數萬金帛
之施雲委川赴乃構虛夷峻捷木宮谷刊在
窮崖即巖為宮廣殿大庭高堂飛閣庖庫寮
次既嚴且備炫晃丹碧輾轉雲漢像設端偉
鐘鼓壯亮引以石徑蔭以杉松積工累資巨
萬計歷二十餘載乃成壑田數百頃養泉萬
指至大三年今上皇帝儀天興聖慈仁昭懿
壽元皇太后聖聞師道行遣使命建金籙醮徵
至闕及禱雨輒應賜宮額曰天一真慶萬壽
宮提點甲乙住持制加神父啓元隆慶天君
明真大帝神母慈寧玉德天后瓊真上仙賜
師號體玄妙應大和真人延祐改元春二月

大司徒臣羅源奉皇太后旨命乘駟奉香幣
還山致祭冬十月集賢大學士臣陳顥請加
賜宮額曰大天一真慶萬壽宮命翰林學士承
旨臣劉賡書之申命翰林承旨臣鉅夫撰碑
文集賢學士臣孟頫書丹中書省參知政事
臣世延篆額臣鉅夫竊惟聖天子原清靜之
本躬垂拱化父天母地懷柔百神陶成萬類
子育兆姓宵衣旰食期底于治可謂至德也
已師以雲栖霞舉之侶而能振道濯德焦心
苦志奮樹堂壇以承天休亦可謂豪傑之士
矣師聞疏果毅方嚴質茂雖大祠祭不待沐
浴更衣所感必應雖身被顯寵如始入山其
有道者耶若神之德廣大混茫變化無方謂
則宿所鍾詎不信然臣鉅夫謹拜手稽首而
獻詩曰翼軫之墟均房間白雲峨峨武當山
根盤千里阻且艱七十二峰羅煙髮帝遣玄
武驅神姦被髮長劔衣飄飄穹龜脩蛇猛且
間乘雲而來御風還跋余望之杳莫攀真人
學道鑄堅頑飛上千仞誅榛管斡旋天樞啓
天關瓊樓珠宮翠迴環霞披霧映黃金鑠湛

恩大號帝所頒神來居之珮珊珊寒松蕭颯
水潺湲飛香滿空馥蕙蘭願神永永哀民
霖掃穢濁無恫瘼我皇萬歲御九寰興聖怡
愉長朱顏

延祐二年三月 日

元加封詔

上天眷命

皇帝聖旨朕聞越有貴神是為玄帝發祥大
國學道名山位鎮北方開皇家之景運威加
海內殄庶域之妖氛既昭服於純釐宜推尊
於聖父元包有極所以融一炁之胚胎慶衍
真源所以綏萬年之祉祿庸加美號用答殊
休聖父淨樂天君明真大帝可加封啓元隆
慶天君明真大帝主者施行

延祐元年九月 日

上天眷命

皇帝聖旨昔有上仙降生玄帝一炁難名其
妙用萬方咸仰其英威辟宇天臨顧洋洋而
如在祥光日耀信赫赫以長存昌期既協於
剖符大號宜加於鏤牒著毋儀之特盛配父

道之常尊聖躬有賴於擁全慈仁允洽帝祚
益期於昌熾福祿來仍聖母善勝天后瓊真
上仙可加封慈寧玉德天后瓊真上仙主者
施行

延祐元年九月 日

上天眷命

皇帝聖旨武當福地久屬職方靈應玄天宜
崇封典瞻言真武昔護先朝定都人馬之宮
嘗見龜蛇之瑞雖昭應已修於明祀而仙源
未表於徽稱爰命奉常議行褒禮謂元者善
之長聖德合於一元聖則化而神元功同於
三聖拯濟民生而仁周宇宙廓清世運而威
暢風霆訂鴻名而既嘉宣寵光而何忝於戲
天道主宰謂之帝四字庸鎮於山川帝室眷
命受於天萬年永安乎宗社思皇多祉祐我
無疆特加號曰玄天元聖仁威上帝主者施
行

大德八年三月 日

上天眷命

皇帝聖旨建用皇極以協雨暘敬重明神而

消旱暵感通一理也惟爾水神原於道家之
說於昭地軸之名克相予守土之臣傷農闕
雨使年穀以順成厥靈赫然於戲靡神不舉
用追跡於先王依人而行尚賧懷於下土可
封靈濟將軍主者施行

泰定二年十二月 日

上天眷命

皇帝聖旨咸秩無文異於災旱霖轍有規一
典也惟爾火神原於道家之說式著天關之
名克相予守土之臣傷農閔雨使年穀以順
成厥靈赫然於戲二氣良能以至誠而有感
百神受職宜定功以行封可封靈耀將軍主
者施行

泰定二年十二月 日

上天眷命

皇帝聖旨朕嘉修真之流貴得道之士形神
俱妙僻處山林精氣純全能興雷雨信若人
之高躅實斯世之罕聞欲示褒揚其頡頏汗
凝真靈妙保和法師武當山天一真慶萬壽
宮住持宮事張守清為老子學奉玄帝祠登

萬仞之層巔構千間之大厦功用雖成於使鬼行能自足以服人龜蛇常交媾以現形狼虎隨奔騰而斂跡素心既固玄化彌彰爭稽首於講筵幾四千輩不及脅於臥席垂三十年近臣有稱讚之言太后有徵求之命屢逢元旱方虞率土之災申禱上玄並獲甘霖之喜功已霑於庶物身宜佩於殊榮加資冠簪增輝岳壑於戲鎮安侯服真慶為南紀之靈祠輔翼我家玄武主北方之王氣唯竭心思而致禱庶幾福祿以來崇欽哉維時朕我明訓可賜體玄妙應太和真人宜令張守清准此

延祐元年十月 日

啓聖嘉慶圖序

玄天以水德鎮北方有國家者實嘉賴之而颯旂所臨武當為最顯其翊運之功育物之德昭乎古今迨非啓聖諸記所能歷數也逮于皇元肇基朔方德運同符天人胥契故於

尅定立功之始窮冬沍寒之時而示現金水誕開禎祥其兆靈邦家類匪前聞所得同也而未未有以傳山之真慶官提點張洞淵因金水新事發啓聖舊編集而為嘉慶圖圖釋以文得梓鈔以行世將以上揚鴻業光昭神庥雖圖不盡事事不盡傳而得著夫天運攸歸之符方配

玄天於無疆則此圖之傳非獨為斯道幸也時皇慶壬子夏五嗣天師張與材書于大都之崇真方丈

玄武著靈尚矣武當山乃昔修鍊上升之地故昭灼顯異他祀莫並也聖朝混一區宇至元間龜蛇冬見於高梁河遂即其地作大昭應宮以表其異今張洞淵原神所由為嘉慶圖以信後傳遠夫神與人相依而行人非神何以尊神非人何以發揚顯休大暴於天下則是圖也豈徒然哉

延祐改元夏五玄教嗣師吳全申頓首書天一真慶官元和遷校府此二官府本出清微法中雷因黃君傳之於混隱真人南君張

洞淵於清微法有所受故取以名其宮復取啓聖記中數十圖加之聖朝高梁河示現龜蛇之瑞繼其後因曰嘉慶圖當代天師暨諸公叙之詳矣奚待余言之贅哉且

高真在天惟輔有德當世祖皇帝混一區夏以仁守位四夷八荒罔不臣服生靈兆庶罔不謳吟是以嘉祥日至靈瑞雲集天人相與真萬世一時之會也洞淵發明斯瑞使天下共知以傳不朽是可尚也故為之書時皇慶改元立秋日翰林學士承旨資善大夫知制誥無修國史張仲壽書

易曰天一生水地六成之夫一者數之始也水者萬物成形之始也生數奇成數偶於位為北方北者背也北方象人背故止極出天最高又北之為文從人相背陽至冬至而止又自冬至而復生於卦為坎水之為文象形為坎卦東西分流於乾坤之四德曰貞貞者正固也二義在天斗牛女虛危室壁七宿列於北方成形為玄武武者龜蛇也青龍白虎朱雀皆一物而玄武獨二物不謂之龜蛇

而謂之玄武者玄之為色赤而黑龜蛇則然有鱗甲武之象也玄武之神始降宋真宗時為祠遍天下皇元之興實始於北方北方之氣將王故北方之神先降事為之兆天既告之矣武當山在西南方巍然高且大玄武神依焉注十黑衣被髮仗劍踐龜蛇人往往見之至今常然天一真慶宮主張君洞淵篤於信道強立不撓皇太后聞而召之會京師旱自去年九月不雨至于三月天子以為憂皇太后使人持香從張君禱焉先雨張君為之日時已而果然雨數日乃止遠近皆霑足皇太后厚賜之盡散與其眾不以一錢私己其行若是真所謂絕無而僅有者哉是宜神之相之也張君持所刊嘉慶圖徵余為序余為誦所聞而書之皇慶元年夏四月廿二日集賢侍講學士中奉大夫趙孟頫序

和充拓師說作啓聖嘉慶圖出相叙事稽古之力聚在此書皆信而有徵者行之四方傳之百世界學道之人寓於目而得於心因有相以悟無聲之妙不測之神無窮之化雖有百千萬億而心之精微惟一而已大易以元首四德元亦一也乾曰亨嘉之會坤曰積善之慶萬民萬物同一太極受此清氣得此生數舍弘厚積以全天一之真浩浩淵淵均圓乾坤嘉慶中道力無盡福德亦無盡此嘉慶圖之所以作也覽者無貳爾心洋洋在上實鑒臨之至大辛亥白露節雲西耐菴道人趙炘拜手書

帝而神之者曰玄武玄武者在天為虛危之宿在地托龜蛇之靈於五行為水於五色為玄而其數則一也夫一之為一也雖數而言之則一固造化之所由分即數而言之則一固十百千萬之所由起也然則其寓夫地之中而行乎天之一非天下之所謂至神者歟洞淵曰自是而上吾不可以言喻也自是而下吾猶得以迹言之於是與其徒唐中一劉中和取其瑰異顯著者圖而傳之將使天下觀者動心駭目必有以啓夫敬畏感慕之意焉子從玄教大宗師嗣宗師知洞淵之有功於武當也曰洞淵居武當攻苦食力廿有餘年梯危架險經營締構作宮室以奉香火幾以窮山幽谷比壯麗於通都大邑則洞淵規畫運量其可以淺淺窺哉其佐而成之者同棲巖學之士也會子弟佐邑在武當為近故得詳言之皇慶元年正月十日虞集書

一者天之清氣水之生數老子曰道生一真慶宮以天一名道原之所自出也紫霄天柱巖巖峻極非玄武孰能當之洞淵張先生以弘願定力為此山開宇宙其徒唐中一劉中

七十二峰之中峰也然則其能出雲雨見靈恠也固宜矣又曰其

修真之所居巽軫之下聳七十二峰鬼神守護甚嚴人迹罕到天柱紫霄峰尤為峻極洞淵張先生開此山攝殿宇規模宏麗古昔未有凡二十七年而後成自非精修之至者能如是乎高弟唐中一劉中和繼承師志思惟

玄帝實錄流布未廣作嘉慶圖形諸有相而叙其事自初至終至為周悉募工鉅梓以傳於世俾觀者因相以明其事因事以知其靈則皆起誠敬而堅向善之心漸可進於道矣中政長史林公仲德為予道其事且徵為序予嘉洞淵信道之篤中一中和用意之勤將見玄風大振也於是乎書至大辛亥孟冬吉旦鮑思義謹書

玄天上帝啓聖靈異錄

武當總真集序

不

太極肇分二儀始判水火化生於一畫風雷鼓舞於兩間大塊結形鍾為海嶽氣通山澤品物流形野處穴居人民淳朴指物象以為號紀雲鳥以名官故有有熊之稱有巢之氏武當并

玄帝事實有自來矣

玄帝聖蹤備具仙傳是山先名太和中古之時天地定位應翼軫角亢分野

玄帝昇真之後故曰非

玄武不足以當之因名焉考之圖經即上古

麋九倫地謂人民朴野安靜樂善雖曰麋鹿

猶可安居黃帝生於有熊之國等矣三皇而

次洛水襄陵禹平水土封山肇州春秋之季

析於豫雍之域秦韓之交漢屬南陽郡又易

漢中郡魏屬南鄉郡晉屬順陽郡懷帝永嘉

置始平郡齊因之又置齊興郡梁為南始平

郡後魏改為武當郡梁置興州西魏為豐州

隋改為均州又為淅陽郡武當郡唐宋復置

均州泉甘土肥風物美秀地靈人傑神仙攸

居武當之集古豈無之山雖仰止靈跡杳然

道統雖崇變更數易謂介乎金宋之間百年

之中三罹劫火板既蕩於前日事漸泯於後

來幸天道好還車書混一訖言頓掃正道遂

行興復前規無文不立予也軍懷未裔荆門

鄙夫叩關法源嘗籍賢館欣逢治化無補明

時退居山林修真養性然游人達士登陟者

匪一往往探賾索隱今指諭峰巒林下久居

精神內守存心攝氣倦於應酬敬搜摘群書

詢諸耆舊加以耳濡目染究其的論確辭筆

之曰武當總真集會萬古之精華歛一山之

風月開卷了然又何待區區之饒舌也至元

辛卯中元日前林下洞陽道人劉道明拜手

謹書

武當福地總集卷上

林下洞陽道人劉道明集

武當事實

傳記云武當山一名太和一名大嶽一名仙室中嶽佐命之山應翼軫角亢分野在均州之南周迴六百里環列七十二峰三十六巖二十四澗嵩高之儲副五嶽之流輩唐虞柴望禘祀之地七十二福地之一乾兌發原盤巨萬里迴旋若地軸天關之象地勢雄偉非

玄武不足以當因名之曰武當自

佑聖真君上昇之後宮觀魏我神仙隱顯歷代封崇不可枚舉至元二十三年法師

葉希真劉道明華洞真承應

御前充武當山都提點奏奉護持

聖旨累降

御香祝願析福黑虎巡廊烏鴉唱曉實塵外之境也

峰巖溪澗

七十二峰

大頂天柱峰一名參嶺高萬丈居七十二峰之中上應三天當翼軫之次俯眺均州鄧州襄陽房州千里之地晨夕見日月之降

昇常有彩雲密覆其嶺峰頂東西長七丈南北闊九尺四維皆石脊如金銀之色地

產異草細葉延蔓四時弗凋其味頗辛砌石為殿安奉

玄帝聖容怪松數株盤桓如龍蛇之狀高不滿丈許以其上隣霄漢當剛風浩氣之所靈烏瑞雀飛翔左右下視群峰有如丘

垤朝頂到此骨凜毛寒儻或厲聲指顧烈風雷雨立至南峭壁下有池如井名曰天池龍神所居前代以祈禱屢應進封大頂

廣潤龍王今石刻昭然下有松蘿芳窳林樹等木北下石門三所呼之曰三天門皆

挿空萬仞雖猿鶴莫能躋攀傳云

玄帝冲舉於此乘輦上朝

天關朝謁之士欲登大頂南巖取路先須

紫霄宮殿內焚香祝琰聖許則上大頂無

虞如上大頂山中見一關名顯定關次關

皇崖關至此默誦仙經祝禱祖禰善功最

大持心精恪則四氣朗清八表洞徹珍禽

異瑞畢現于前至頂有銅亭一座亭內香

爐一座

玄帝一尊焚香書名誦經不宜久停速回

下山風雨洗蕩穢氣若聖意不容強欲上

山則霧鎖雲橫莫辨高下巨蛇猛獸蹲踞

道傍真玉虛無色之界也記曰刻刻不離

大頂無一時不在南巖三世為人方上吾

山七世為人方住吾地又曰晴明之日然

後見之信乎

顯定峰在大頂之北一名副頂上應顯定極

風天翠嶽倚空人跡不及祥雲瑞氣彌覆

其間者舊相傳此處即

天真校錄之處但隱顯變化爾

萬丈峰在大頂之東北萬仞聳雲時聞鶴唳

猿啼俱莫能至

師子峰在大頂之北第一天門之上蒼巖突

出踞鎮雲端儼然師子之形下即尹喜所

棲之地非兼景排空之士曷能居焉

皇崖峰在大頂之北上應太安皇崖天金壁障空瑞光交映夕陽回景輝射九霄雨霖之間飛虹絢彩可仰而不可及下有一巖名曰皇后巖絕壁凌空若體未洞真焉能寢息昔

聖母善勝太后尋真憩息于此故有是名小筆峰在大頂東孤岑卓立如毫端抑天造地設何其巧耶

紫霄峰在大頂東北石作金星銀星之色竹木交翠巨虬異蛇盤穴其間為無人跡故

靈物得以攸居

雷石峰在大頂之西北山南路經于此上有石土地踞虎而坐地多山蛭往來苦之疊石架空獻瑰納奇踰伏拱立如虎如神雜以煙雲林木可敬可玩

貪狼峰 巨門峰 祿存峰 文曲峰

廉貞峰 武曲峰 破軍峰

七峰在大頂之北若北斗拱極之象昂霄聳漢左參右立雲開霧幕綽約璇樞傳云天真校善之所其中南有常春巖謂向明

高敞常如陽春西有朱砂巖石為日華所燦其色如之北有北斗巖上極太虛皆非中下士修煉之地夏秋之際雷電威奮其間夜漏清寂惟聞為猿嘯月之聲中笏峰在大頂之北石如圭瓚鞠躬朝頂類

進趨之勢

千丈峰在大頂之西群山之下超然獨出其右即神仙房陵朱仲所居仲有縲李世所希有因名曰仙李園今無之矣

大蓮峰 小蓮峰

二峰在大頂之西相望並秀稜層崔嵬亭

亭然如隱清波春夏之時明媚尤絕

大筆峰 中筆峰

二峰相峙於蓮峰之間千仞石筴倒倚枯松毛穎中書焉能比擬

落帽峰在中筆峰之北巨靈鎮立險絕難攀

昔神仙戴孟於此飛昇落帽于上下有石

橋古有文記今無之矣

白雲峰在大頂之西紫蓋皇崖東西互拱下有一巖名曰白雲虛寂軒豁傍一石穴如

星名曰星牖俯視萬虎澗松風哮吼礪雲交飛與道合真方可棲息陳希夷避名三遷于此後五龍徙之華嶽

紫蓋峰在大頂之西五龍宮之南二十里橫

立太空若牙森森列清曉紫氣騰覆夜間

頻見仙燈往來傳云有神丹瘞此屢有覓

之者不得昔有隱者劉道人結庵于下久

之一夕有子捧詔召之移時車從畢至其

徒王先生告其師曰天詔下臨當清晨陽

光發見之時今暮夜陰晦而詔至無乃魔

靈見試耶潛歸法靖密篆雷符焚之霹靂

一聲悉無所見平旦視之但有血跡逐步

行約二三里石穴之中有一巨獸為雷所

擊儻非雷法分割正邪幾至傷生

松蘿峰在紫蓋峰之西下有山砒亦以此名

昔玄帝修真之時常以松蘿為服此峰最

盛北有一巖名曰臥龍巖

桃源峰在紫蓋峰之北地勢闊遠其西曰桃

源洞即道人蛻形藏劍之總壑古有道域

安眾以奉歲祀東即誦經臺昔陳希夷遁

跡再遷誦易于此今臺址歸然

疊字峰在五龍頂南三山疊字上窺空磴石
踏攀緣松竹扶踈其西峭壁之中有一石
穴名曰雷巖深可二丈自上貫繩而下石
皆作火燄之狀有坐形足跡存神風凜凜

心膽震慄傳云雷帥歛火律令鄧天君鍊
真之處風雷多從此起

金鼎峰在疊字峰西山形類鼎時噴雲煙其
下一巖名曰藏雲皆非尋常樓隱之地甫
近龍頂陰氣逼人

○伏龍峰在龍頂峰西山勢屈伏瞻望四表龍
湫密邇人跡少到

五龍峰一名五龍頂上應龍變梵度天五峰
分列中有靈池大旱不竭石廟一區名曰
真源之殿即五炁龍君神寓之所東有一

巖以奉五炁龍君歷代析構應如響答常
建殿宇即為風雷所移石棧崎嶇延蔓而
上白蛇異蝮草木混處其東即靈應峰五
龍宮也

靈應峰在五龍宮後松杉接翠上凌星斗昔

仙人房長鬚手植是木親遇

玄帝事見本傳其西即宮門蔬果園茨池
蓮沼分置上下

隱仙峰在龍頂之北其下即隱仙巖前曰竹
關即宮中之第二門山神堂在路之左

陽鶴峰在龍頂之西北連峰疊嶂脩竹茂林

壽杉數株昔有瑞鶴巢宿於上庵宇亦以
此名中有藥園蓮池隱者居之嶺畔即上
山正路姚靈官祠即威烈王也

健人峰在大頂之東北三公山之右上控雲
○霄仰衝斗斗堂堂如天丁拱立之狀下一
巖名曰道者巖

太師峰 太傅峰 太保峰

三峰在大頂之東又曰三公山在紫霄宮
之前如玉笋分班黃鶴猿猴飛拳莫進巫

峽華頂似難並肩極天下峻秀無以加此
下有一巖名曰三公巖山高雲深陽光難

駐絕粒之士始可棲此
始老峰 真老峰 皇老峰 玄老峰

元老峰

五峰在大頂東南一名五老峰五峰列居
宛然筆架背

玄帝上昇五老奉詔啓途駐蹕於此地神
踴現下即昇真巖白雲潤其水環崖飛流
由九渡澗而出

仙人峰 隱士峰

二峰在大頂之南大嶺高山僅能企仰下
即隱士巖本山神仙出沒人多見之或搨
衣披髮或奇形異相手足爪甲各長五七
寸或坐盤石或濯澗瀆真氣逼人莫可近

○及恍惚之間俱失所在

大明峰在大頂之西數峰轟轟正處陽明竹
木泉石森天陰日山深路僻舍原沃壤學
道者多卜居之中有一庵名曰王母宮大
松數株羅列四畔者舊相傳昔

聖母善勝太后尋訪
玄帝于此後因名焉

中鼻峰 聚雲峰 手扒峰 竹籬峰
槌牙峰

五峰在大頂之東南一嶺南飛五峰分布

崇岡峻壑迢迢數里中有山徑名曰主簿
岓當均房往來之道山岓為害莫能著足
聚雲峰下一巖名曰集雲蛇虎所居非修
鍊之所

竈門峰在大頂之東南雲嶺橫鋪怪石聳豎
嵐煙瘴霧清晨如炊非虞人樵吏欲此何
之

九卿峰在大頂之南峰巒秀麗蔥蘢奇特松
篁花卉分置內外傳曰天真校福之所下
有一巖亦以是名昔有道流游宿巖畔夜

聞金鍾玉磬之聲下有深潭人莫能至
伏魔峰在大頂之南接來龍之脉山勢威雄
林木挺特下即大小鬼峪澗喧喧噴雪裂
石通流常見靈龜巨蛇游走上下傳云
玄帝收魔詰問聞奏俟命之地

玉笋峰在大頂之南人呼曰石人山以其峰
巒之類人也其北名鷄冠嶺群峰裂地而
上有新篁未擇之象南澗之外即房州界
有山徑可通下即碧峰巖地僻土肥亦堪
修養

狂笏峰 大夷峰

二峰在大頂之西南望天柱嵩副之嶽岡
嶺平夷其橫如帶一峰回仰渾如播笏一
峰坦然如掌托天皆猛獸所棲之域

把針峰在大頂之西岑小而高穎秀可敬傳

云玄帝頓悟之後元君飛鐵杵于此

丹竈峰在大頂之西其山類偃月之體昏曉
之交間有青煙紫霧人謂之丹竈凝煙足
跡不可及

天馬峰在大頂之西百里一名馬嘶山一名

西望峰即武當來山之正脉按圖記山自
乾兌發原歷關隴金房之地盤亘萬里而
至于斯當均房官道中有龍井深不可測
泉清而美商旅莫不飲費于此西澗發源
于西下一巖名曰天馬巖行旅多宿于內

俗呼崖屋者是也

鷄鳴峰 鷄籠峰

二峰在大頂之西天馬峰之北當均房官
道俗呼山曰大鷄鳴小鷄鳴古即金鷄澗
會西澗之水羊腸灣曲夏秋水泛澎湃湍

急懷山襄陵商旅經月不可渡諺曰上得

馬嘶山四十九渡不曾乾是此水也傳曰
昔有丹鳳集於山巔鳴及上下人莫之識
指之曰天鷄移栖次峰因名曰龍馭哉

眉稜峰在五龍頂之西房陵登山之路高低

昂藏縈迂盤曲三十餘里而至五龍宮兩

澗列乎左右群山聳其高低黑虎嘯風頑
鬪兇狠之人雖欲進登悉皆逐去

復朝峰即外朝山也當均房官道七十峰巒

俱拱天柱獨此一山飄然外居謂去有可

復之理因名焉其北平田敞豁桑麻蔽野

鷄犬相聞自山而南崎嶇百里直至房郡
東有龍湫民常禱之

香爐峰在大頂之東北仙關之南巉巖磊落

浮嵐曉靄千態萬狀下即紫霄澗巡澗即

登山道路

九度峰一名仙關在大頂之東紫霄宮之正

路峭峰屹截上摩青蒼石逕灣還白雲來
去游人到此萬慮豁然

展旗峰在大頂之東紫霄宮之後山也一柱

擎天千仞如削東鋪翠嶂如幟飛空宛然
皂纛之形煙靄嵐橫人間紫府中有玉清
太清太子三巖皆

玄帝游息之地石皆作金銀之色
金鎮峰在展旗峰之北地形類閣上倚蒼穹

下臨青澗石如刀劍藤若網羅凜凜有不
可近之勢牛溲關即其西也傳云

玄帝收攝妖魔戮其渠魁奇形異狀如獼
如猴悉鎖于下誓曰俟此山下澗水枯竭
方才放爾今石壁即其門也

○青羊峰在金鎮峰之北高聳突兀林木蔚暢

傳云

太上駕青羊常游于此其下即清泉名曰

青羊澗

七里峰在隱仙巖之北竹關之下一逕七里

百步九折越山度嶺即鎖天五里下即五

龍接待庵土花盈砌山桂飄香駐鶴迎賓

烹茶炊粟一如仙家故事

繫馬峰在接待庵西北當登山正路一峰特

起即天馬臺傳云昔

玄帝現真容乘白天馬立於其上下有一

殿曰黑虎大神之祠

會仙峰在登山大道之間仙術鋪地橡木映

天昔宋端平中主山曹觀妙迎三茅真君

于此遇而不識事見本傳今列祠于此曰

會仙都土地

茅阜峰即山上之一嶺福地之初門上有守

土地靈官之祠靈顯異衆人有茹葷褻侮

登山者微則蛇虎斥逐否則攝於樹下如

束縛之狀由此觀之神物護山如是居者

○登者其靈應又當何如哉

武當福地總真集卷上

武當福地總真集卷中

三

三十六巖

紫霄巖一名南巖一名獨陽巖在大頂之北

更衣臺之東欽大巖之西仙侶巖之南當

陽虛寂上倚雲霄下臨虎澗高明豁敞石

精玉瑩皆自然作鸞鳳之形萬壑松風千

崖浩氣

玄帝鍊真之地神仙遊息之墟品列殿宇

安奉

佑聖銅像元真乙未方士王道一未道與

博士須溪先生劉辰并手銘曰天地先

水中鉛範合堅靈風煙生青蓮銅蛇蟠按

大千地結劫運運飛繪明真容至元甲

申住巖張守清大興修造疊石為路積水

為池以太和紫霄名之巖上分列殿庭晨

鐘夕燈山鳴谷震真象外之境中有一泉

名曰甘露水如珠燦甘美清巖幽人達士

多居之即三十六巖之第一巡嶺西上百

餘步一石突出於虛壁萬仞之上名曰試

心石到此無不股慄又十餘步即

玄帝更衣臺易松蘿之衣服所賜冠帔之

處其臺下懸空石室即謝天地修煉之巖
至元乙亥洞雲道人魯大有以道著遠開
復香火行緣受供與五龍紫霄二宮等

隱仙巖一名尹仙一名北巖在竹關之上高
聳雲煙俯視漢水石如玉壁呈瑰納奇古

神仙尹喜尹軌所居歷代神仙多鍊大丹
于此丹室爐竈存焉近代田蓑衣隱此證
道巖右大木下石碁盤局橫鋪于上左右
列石為坐傳云尹軌採碁之所夜籟澄寂
常聞步虛玉磬之聲頻見神仙往來熊虎
宿衛出典地志

仙侶巖在大頂之北面朝天門山舍平坦一
泉自巖而出有鳴金漱玉之聲神仙多棲
之遊人至此無一點塵金氣其泉名百花
昔陶幼安得道於此

卧龍巖在松蘿峰面向東北豁達高潔霜天
月夜鶴唳猿啼清幽無比雲霧霧隱然
南陽氣象

尹喜巖一名仙巖展旗峰在北翠巒聳筆玉
洞調琴昔文始先生隱此下有一澗名曰

牛漕

太上隱化訪喜青牛卧此因以名焉

五虛巖一名俞公巖在仙關之東九渡澗之

上石壁半空巖高百仞澗聲雷震萬壑風
煙昔有隱者俞惠哲誦經于此一老人常

往聽之忽一日語曰我東溟之子謫居于

是限滿得還所居願奉仁者一夕雷雨為

整其石近代人往避兵火焚石落不可居

五龍巖事見五玉清巖元名修道太清巖巖昔黃太

清得道于太子巖三巖事見皇后巖事見皇

白雲巖事見白道者巖事見健三公巖三公

山朱砂巖事見七天馬巖事見天藏雲巖事

雲母巖事見隱楊仙巖

二巖在五龍宮東二百步二巖對立桃花

夾徑雲龕月席面對群巒松竹交青四時

如一昔隱士花楊先生服術于此年百餘

歲人往訪之飛步而走或問之曰何故却

人如此應曰腥坐之氣觸我之神不容坐

爾後不知所在

沈仙巖在飛昇臺之西桃源洞之對石室偃

仰泉澗清幽昔有沈仙成道于此因名之

滴水巖在仙侶巖之南巖如大厦裂石出泉

因以名之

常春巖事見七集雲巖事見集

謝天地巖事見紫北斗巖事見七

欽火巖一名雷洞在紫霄巖之北石如火燄

樹如龍爪中一靈池水能療疾叩禱服之

無不應驗有私飲此水者則神火燒身雷

風大作內有欽火真形見者悚慄其正雷

洞鄧天君修鍊處在疊字峰人跡不可及

黑龍巖在仙關九度峰南龍潭之上

白龍巖在飛昇臺下龍潭之南二巖俱近龍

室不可居止

黑虎巖在黑虎澗上大林巨石之中黑虎所

棲之地

昇真巖事見五碧峰巖事見五

仙龜巖在金鎖峰下石如神龜合煙噴霧巖

居其中

雷巖迺鄧天君修行處事見壘

風巖在大頂之下萬虎澗濱石穴噴氣震響

林怪人莫能近

二十四澗

大青羊澗一名青羊河自大頂之北會諸澗

而出漕河蛟室龍宮分列上下春夏水泛

噴雪轟雷夕現霓虹朝騰煙靄石魚金鯉

神獸幽禽神仙洞天之所

萬虎澗在大頂之北風雷震怒如萬虎之咆

哮會于青羊澗

牛漕澗自尹喜巖飛湍西入青羊澗

桃源澗自紫蓋峰發源由龍潭東入青羊澗

黑虎澗 磨針澗

二澗起自龍頂會于白龍潭

小青羊澗 陽鶴澗

自陽鶴峰穿林麓東入於青羊澗

金鎖澗 飛雲澗 瀑布澗名曰水廉

三澗起於金鎖青羊二峰之左右西悉入

于青羊澗

會仙澗在五龍頂之北諸峰之水會而北出

嵩口會于嵩谷澗

嵩谷澗自梅溪之東諸山之水西入于青羊

澗會于淄河

武當澗在大頂之東皇崖諸峰之水北入於

紫霄澗

紫霄澗三公山之水轉自紫霄宮南迤北會

諸澗入九度澗

黑龍澗香爐諸峰之水會前二澗自龍潭飛

流東入九度澗

白雲澗自五老峰出接九度澗

九度澗會諸澗而出梅溪澗

梅溪澗出梅溪莊而為淄河

西澗自馬嘶山龍井發源而北總山西諸澗

金鷄澗自大小鷄鳴峰之水會於西澗

雷澗自疊字峰雷洞之水由南會於五龍澗

五龍澗自伏龍諸峰之水由雷澗出西澗自

嵩口會青羊澗梅溪澗合為淄河淄河東

北入于漢

鬼谷澗自大頂之南發源會山南諸峰之水

東會雙溪澗

雙溪澗自大頂東南諸峰之水交會鬼谷澗

由浪河西北入于漢

臺池潭洞

飛昇臺在五龍宮東南百步大頂更衣臺對

峙松檜扶疎煙霞交映古殿屹立萬壑千

崖一目可觀登臨之人萬慮洒然按圖經

碑刻玄帝奉

天詔于此五龍掖之上昇地皆變金玉之

色今舉山皆金星石銀星石惟此為最

更衣臺

玄帝飛昇更松蘿服天衣處事見紫

誦經臺陳希夷誦易處事見桃

望仙臺在五龍宮東北百步福地門之東一

臺巋然數松森立一亭高敞仰眺嶂巒衍

天馬臺初劉備

玄帝現真容乘白天馬立處事見紫

天池在大頂進封廣潤龍王事見天

龍池五炁龍君所寓事見五

日月池在五龍宮天寶壇南廉後二池相並

日月池時草延蔓日池周維約二十餘丈大

旱不乾久雨不溢其水五色時時變更西

早不乾久雨不溢其水五色時時變更西

南皆連山之石每遇霜降清曉之際間有
白炁如雲上昇移時方散至此者毛骨凜
然端平之前山門全盛管轄曹侍德建寶
藏於池南鳩工夢神仙語之曰此處上應
三天下即洞府群仙神龍居焉苦法輪運
轉神靈弗安君將若何覺而語諸同僚夢
悉符合於是設藏殿而不運池濱嘗榜之
曰洞天在近過往低聲中統庚申宣慰孫
嗣舉衆內附時當七月兵士詣池洗劍神
龍擁脊而現鱗鬣天地昏暗雷雨大震近
年朝山之士引至犬馬誤飲之者立斃其
顯應之迹若是

譽遠者倦於迎待尋誦經書以避之
鹽池 玄帝伏魔處事見佐
黑龍潭在仙關之上紫霄澗水之中二石參
天中存二線下瀾如屋潭深不可測大旱
禱之立應廟在其上
白龍潭二所 一所在磨針澗下瀑布千丈
有廟在巖內祈禱累應一所在飛昇臺下
潭黑而深雲氣上昇立澍霖雨人罕有至
雷洞欬火鄧天君修真處事見臺
桃源洞在五龍諸仙瘞劍之所事見桃
甘露泉在紫霄巖事見
參羊泉在大頂之下雷石峰南石巖下一泉
前有二石井圍經云千人汲之不減不汲
不增上應參星故也
百花泉在仙侶巖昔神仙陶幼安得道于此

觀庵巖居者為燬所厄到宮住之其瘳自
消道友汲水和藥能瘳衆疾信龍井之靈
如是
星嶺在白雲峰事見本峰
虎溪即萬虎澗本處 風穴在萬虎澗事見
宮觀本末
五龍靈應宮傳記
玄帝昇真之時五龍掖駕上昇以其舊隱
為奉真之祠方輿勝覽曰五龍觀即其隱
處宋孝宗淳熙九年均州知州王德顯奏
降勅賜靈應觀為額有碑存焉至元十
六年玄教宗師江淮總攝張真人改陞宮
號其宮在大頂之北五龍頂之東隱仙巖
之南青羊澗之西虎龍踞盤林鬱環拱方
安五井中列二池殿宇巍峨儀像森列一
山突出有若地軸之形正殿當中金碧交
榮專以崇奉
玄天上帝聖容帝御五龍玄袍龍眉鳳目
日彩月華披髮跣足皆以異香純漆塑而
成之玉女金童擊劍捧印二卿朝服拱侍

庭下四大天丁執纛秉旌扈從環衛四壁繪降生成道事跡後列蒼龜巨蛇水火升降之勢歷階而上三殿品立中曰明真殿奉 聖父聖母元君南曰桂籍殿奉元皇帝君北曰蓬萊殿設真師十聖上即

靈應步雲樓其餘殿庭羅列致不贅錄每歲上巳重九行緣受供謁者輻湊瀟灑清絕莫此為最宋初陳希夷住止於前紹興南渡茅山清真觀道士孫元政開基于次金亡瓢笠唐守澄重復其規宋末江陵超然觀王以寧管轄于內至元乙亥金真汪思真復振宗風至元丙戌建寧葉希真領都提點任此皆開荆開基之士故併書之紫霄宮紫霄者玄天之別名也宮在大頂之北展旗峰之東威烈廟之西太子巖之南前對三公萬仞玉筍倚天之峰後坐連嶺七巖阜燾橫星之勢松杉挺特花木芬芳殿宇崇高堂廡拱接帝容尊肅神靈威嚴一倣五龍之制度然地勢豁敞未易相伴神仙鍊性修心之所

國家祈福之庭宋宣和中創建其勅額文據甲午劫火主者挈之南游庚申之前遷州于此人民皆卜居焉繼後宣慰孫嗣舉衆內附十五六年宵無人跡至元乙亥山門重開正殿僅存猶可瞻仰歲在丁丑道

士李守冲開荆于前戊寅歲中契丹女官蕭守通建殿于後行緣受供一如五龍佑聖觀在大頂之東南五十里雙溪澗之次鹽池之北左倚丹竈疊翠之峰右踞伏魔飛空之勢涵花映雪翠竹梳風平田鋪數頃之黃雲靈沼示萬年之瑞色古今相傳玄帝攝伏魔精置于石下有鹹泉一脉浸于池中俗以鹽池呼有司禁止泉源漸竭因建觀以鎮之山勢攢簇隘而可觀自罹劫運僅存舊基至元戊寅有道士趙守節號碧雲以道法術數著領其徒衆數年之間殿宇像儀悉成群山四列平田一川瞻道珍羞不勞搬運行緣應供一新前規王母宮在大頂之南群峰之中雲煙互拱於高低林麓參差於左右萬壑遠謝真跡著

明昔聖母善勝太后訪真于此因名焉非絕念之流焉能棲息雲霞觀在歛火巖之右展旗峰之南蒼雲環列雲霞捲舒至元癸巳宗師張真人重給觀額開荆規模

神仙靈跡 磨針石五龍宮北一里許有澗曰磨針澗其源自五龍頂而下飛泉恠石喬木芳草有靈石橫於澗濱若磨礪痕跡古今相傳云玄帝鍊真之時久未契玄似有怠意因步澗下見一神女以鐵杵磨之即紫元君神化也因問曰磨欲何為應之曰家住山中夫姑綉針磨以償之謂曰鐵杵成針鉅非容易答曰工夫未至耳玄帝大悟厥後愈勤修進克證天真試劍石在大頂二天門之內一石中分劍跡昭然傳云 玄帝試劍處 仙碁石神仙尹執桴碁處在隱仙巖事見本巖 試心石在紫霄巖西事見本巖

三天門在大頂下尹喜樓真處事見天

糊梅仙翁祠在五龍宮北磨針石南上百步

有枯木一二邊有一木參天呼之曰糊梅

糊木梅實桃核杏形者舊相傳此木一枯

不出丈尋一株復榮真仙果也下一廟曰

糊梅仙翁四五月間果熟之時樹高不見

其形叩禱仙翁移時自落取而食之味酸

而甘然亦罕得以驗豐歉豐年實多荒年

則無傳云

玄帝磨針之悟因摘梅花插于木上誓之

曰我若道成汝當結實是以靈根仙跡萬

古如初

鍊丹爐列仙鍊丹之所事見隱

自然庵神仙馬明生鍊丹處事見鍊

仙禽神獸

黑虎北方天一之所化護山之靈神變化不

一或托相為人金甲皂袍若將軍之狀或

顯真相玄髮黑色如獅子之形或大如猿

或小如豹見之者不祥夢之者獲慶夜巡

廊廡靈跡昭垂不善之人立為屏斥丹經

云虎向水中生是也

白蛇翼軫之餘氣福地之靈神四鼻八牙變

現莫測或盤石上或卧澗濱大若棟梁小

如指筋忽現幻於莞卓牀席之上或逐惡

人於道途夢寐之中神異無窮筆舌難盡

靈鳥秉北方之色為武當之靈預報吉凶驗

其慈厲靡不應者常數枚息於殿栢之上

昏曉之交噪躍于內傳云報曉者此也然

物我相忘略無驚懼晨夕二供飛翔伺食

內一紅喙者見之獲吉

白鵬似雉而尾長四五尺朱冠鐵距玄裳縞

衣呼類喚朋於蒼松翠竹之上真仙禽也

然不受樊畜自奮而死

錦雉色全五彩羽應四時振翼梳翎遊巖依

竹誠可敬愛常游庭畔飲啄自如

飛鼠似鼠而長青尾短項飛躍林木疾若猿

係人目之曰仙鼠

我師禽褐衣金喙青首紅足清秋良夜高峰

深木之中呼鳴我師終夜不止傳云

玄帝上昇蕙帳既空山禽追慕不已

半部樂升如黃雀數十為群音中宮商有鼓

瑟吟唱之韻傳云

玄帝棲真之時地神呈瑞今時時見之

奇草靈木

萬年松福地之瑞草高不過五寸其色蒼翠

根葉俱稱生絕澗壁石中懸崖而取得之

者以淨水濕土栽之立活斂而藏諸策中

其復如初油手觸汚即日黃殞若罹妖怪

哉放神前邪魅遠遁今江南名山亦有不

若本山之靈

千年艾 玄帝存此以濟四方之民艾葉菊

花蓮根木幹秋消葉生青珠如丹之類伏

日採之治男子虛耗婦人血氣之疾

糊梅事見前

蕙蘭生於崖石之間春暮風和幽香清襲

葛乳地之瑞慶葛之精華秋露浮空如芝湧

地其色赤脆其味甘大治酒積之疾

松蘿 玄帝之仙衣福庭之靈裔生高峰古

木之上長者丈餘能療蛇虎湯火頑瘡之

疾膏汁吞服吐滓數瘡立愈諸山亦有未

聞却疾

天花色紅而秀上有尺餘懸絲秋未過開幽

麗可愛昔

玄帝昇其散之巖谷迄今仙裔傳之無窮

雲竹地之靈瑞凝之於竹紫莖黑紋見者奇

之茂林之中間見一二

涉蘿樹其葉不凋其木本高實如大栗生深

洞大山之陰隱然有映覆廣寒之象

芳窈樹葉青而秀木大而高根株皆自然藤

蘿交叢之勢與畫者無比武當有二十大頂

與五龍接待庵瀾瀾

石燈心生武當山地中色蒼而直如腐石之

形浸以膏油光明洞煥

金星石 銀星石

玄帝上昇地皆變此滿山皆然能療小兒

驚癩之疾諸方俱用但性寒耳

山肴野飲松菌苜脯橙湯水煎芎茶蜜酒栗

飯橡糕自有得慶至如紙衾捧穗足以禦

寒於燈樺燭足以繼晷詩云山田粟米飯

野菜淡黃蕞箇中滋味別只許自家知

玄帝養士之祿如此儻非識破浮華焉能

笑傲物外敬錄此語示諸同志

武當福地總真集卷中

武當福地總真集卷下

三

天封玄帝聖號 出仙傳

聖號元帥鎮天玄武大將軍三元都總管九

天遊奕使左天罡北極右垣三界大都督

神仙鬼神公事判玄都右勝府事領元和

遷校府事紫皇天一天君王虛師相玄天

上帝

宋封聖號

北極鎮天具武佑聖助順靈應福德仁濟正

烈協運輔化真君 本名玄武帝宋避

靜樂國傳記龍變梵度天之下靈寶大法諸

大祕文云龍變梵度天北方之天四種民

天之一在無色界之上其色赤太虛之景

靈寶之宮下應西方婁宿又武當圖記五

龍頂一峰上應龍變梵度天北方五炁龍

君居之今均州之南三十里有村名曰樂

都傳云此古淨樂國村之東山下古陵數

塚者舊相傳云靜樂國王之塋又風土記

均州上古之時即有康之國謂人民朴野

安靜樂善雖曰康康猶可安居又仙傳稱

黃帝降生於有熊之國赤帝降生於厲山氏之國玄帝降生於淨樂之國蓋為玄帝神功聖德萬物悉資潤澤發生不欲以有虞之國稱之而取其人民安靜樂善易之曰靜樂可知矣切觀均州風土太和之水灣環百曲神仙窟宅考之古史仙傳靜樂國即均州無疑矣

仙宵 太玄經云天一生水地二生火

玄帝主宰天一之神故呪曰水位之精宮曰天一之宮仙傳云天一之精是為玄帝

天一之氣是為水星天一之神是為五靈老君天一之象應兆虛危是為玄武其名則一其形則二見相玄龜赤蛇其精氣所變曰雨露曰江湖河海應感變化物之能飛能聲者皆天一之所化也水火昇降龜蛇合形品物是生玄帝即其主宰天一之帝也

玄帝傳記按混洞赤文元物恍惚大道杳冥一氣凝三寶於無色無欲之先五劫混洪造於乍通乍返之際太由是極文自此彰

重濁輕清分判上下皇天后土主鎮範圍天一生水於坎宮神化肇形於坤壘火木金土安鎮方維赤青白黃各司帝任星辰日月演玄綱而原象育形高厚神祇體好生而隨時設教巍巍蕩蕩赫赫煌煌妙矣

難言淵乎莫測北極佑聖玄武天一天君玄天上帝天一之帝水位之精太極隱文云天一之精是為

玄帝分方於坎斡旋萬有天一之氣是為水星輔佐大道周運化育天一之神是為

五靈老君佐天拱極天一之象應兆虛危司經緯于北是為玄武其名則一其形為二是有玄龜赤蛇之象其精氣所變曰雨露曰江湖河海應感變化物之能飛能聲皆天一之所化也龜蛇合形天地定位惟玄帝天一之帝故能攝制地二生火分方于離是為赤帝像應朱雀天三生木分方于東是為青帝像應青龍地四生金分方于西是為白帝像應白虎惟天五之數黃帝中主萬神無越茲不具載斷繁已後五

帝輔相大道玄帝有潤澤發生至柔上善滌穢蕩氛平靜之德上及重霄下及飛潛動植莫不資焉玄元始炁歷劫下降出書度人而

上帝乃命玄帝下遊人間上三皇時降為太初真人中三皇時降為太始真人下三皇時降為太素真人當是之時結繩治政不可復考至開皇初劫雜炁善消正道當行下界南洲宜更茹毛飲血穴居野處之化

上帝乃命五帝繼降人間化育黎庶惟青帝首出降于坤輿之中名太皞號伏羲氏建立邦國觀象察法始有星緯之文正君臣父子夫婦之分龍圖河出龜書洛呈畫卦造書布德行惠赤帝降生於厲山氏國今隨州是為炎帝號神農氏樹植百穀民得粒食然火德令熾致有諸侯互侵蚩尤為虐之患數使然也蓋赤帝大玄帝水火有不可相離之兆繼而下降玄帝降生於淨樂之國名招搖童无號雲潛氏黃帝降

生於有熊之國史皇南謚曰河名軒轅號黃帝白帝亦降生於黃帝之宮名少皞號金天氏俱主持正統撫育兆民平亂著功復歸本位玄帝稟天一之精惟務靜應不樂南面志復本根

上帝乃以天一餘氣下降金天氏之宮名顛頊號高陽氏代玄帝握符御衆謹按玄帝降生淨樂國之日即神農氏之末年歲在闕逢敦牂甲姑洗月三哉生明初臘馭天中軒符天一之陽精托胎神化於翼軫婁三宿之次龍變梵度天之下靜樂國善勝夫人之腹孕秀一十四月產母左脇而生當生之時祥雲異香瑞應難述生而神靈及七歲天文書契一覽默會潛心至道願事

上帝普福兆民欲尋幽谷內鍊元真遂感無極紫元君授之上道元君指太和山而告之曰此山自乾元起脉盤旋五萬里水出震宮土應巽軫二宿顯定極風太安皇崖二天汝可居之當契太和飛昇復位上

輔大道與天地日月齊并告畢昇雲而去十五辭父母父王不能抑志遂入是山潛虛玄一默會萬真身長九尺面如滿月龍眉鳳目紺髮美髯頰如水清披松蘿之服散髮跣足凝真養性四十二年成無上道

是時軒轅黃帝御世治民歲在庚寅九月九日凌晨四氣朗清鸞鶴天花相間飛舞林巒震響自作步虛仙樂之音地皆變金玉之色

玄帝拱手立於臺上須臾群仙騎從車與旌節降於臺畔非凡見聞五真捧太玄玉冊前進曰奉

帝命召子上昇玄帝祇拜其詞曰上詔學仙聖童靜樂國子姓中以子玄元之化天一之尊功滿道備昇舉金闕可拜太玄元帥判元和遷校府公事九德偃月金晨玉冠瓊華玉簪碧瑤寶圭紫綃飛雲金霞之帔丹裳羽縹絳絲之裙七寶鍊衣元光朱履寶印龍劍羽蓋瓊輪九光九節十絕靈幡八鸞九鳳天丁玉女億乘萬騎上朝

帝廷詔至奉行玄帝拜帝命五真前進曰吾等奉命為子啓途一真曰予即子之別體五靈玄老黑節靈幡子不統王位志在還初謂可嘉尚汝塵世父母已證真仙矣于時五元龍君

披之上昇至紫霄峰之上解松蘿之服衣所賜冠帔飛空步虛於大頂之上乘丹轝綠輦五龍掖之飛昇霄漢躬朝

上帝領職闕下後改太和之名曰武當山至開皇終劫下界生靈承平之盛驕奢矯侮去實務華劫數欲更暴君汗吏魔鬼

妖孽雜處陰陽之界商紂主世殘害酷虐六天魔衆各現形跡妖祥迭起人鬼不分盤結惡毒傷害黎庶時

元始上帝說法於八景天宮上元之殿黑毒血光穢雜之氣上衝天門妙行真人叩請威光親行收除

上帝宣昊天帝尊正天曆數乃勅天一之神降生西土姬姓之國名發為周武王使平治天下惟

玄帝天一之精丁甲風雨水火之神俱隸
主治能蕩除氛穢右侍玉童持符往召

玄帝被肯上朝天顏恭領

帝命部坎離真相蒼龜巨蛇丁甲五雷神
兵三十萬神將巨虬師子毒龍猛獸齊到

下方恭行天討徇師普衆而說太陰化生

水位之精虛危上應龜蛇合形之呪七日

之中天下妖魔一時收斂計奏定錄鎖于

北鄴復詣清都上朝金闕

上帝撫勞乃命

昊天進封仙品宣告金闕侍經司玄學士

太丹真人於玉華院裁撰玉冊其冊曰惟

卿混黃一氣之瑞道備九陽之尊校遷人

民毫分無失茲以劫數交會邪正混同感

生六天魔王傷害九地黎庶儻非真力何

得清寧德重功高難盡褒美容當歸根復

位返本還元若不微稱焉能顯德金書錫

降宜勿謙辭可進拜

鎮天玄武大將軍三元都總管九天遊奕

使左天罡北極右垣三界大都督神仙鬼

神公事判玄都右勝府事紫皇天一天君
依前太玄元帥領元和遷校府事冊到奉

行

上帝命玄帝可相復元初披髮跣足路躡

龜蛇建阜纛玄旗躬披鎧甲水鎮坎位凡

遇甲子庚申每月三十七日下降人間察人

善惡修學功過善福生靈操扶社稷

玄帝奉詔後千變萬化為教主濟度人世

無量無邊洞天福地靈顯感應簡冊難窮

潤澤溥博智德恢洪無一時不念衆生無

一刻不憐下土大慈普救無上法王也昔

宋嘉祐二年天中節三界萬真上朝

元始上帝會三寶宸尊 昊天上帝出萬

天素威功過玉曆勅金闕侍中司馬大神

司命可轉具君司錄定名具君司功採訪

真君司過保命真君考校玄功五老十一

曜北斗二十八宿自太古至今經緯陰陽

功齊天尊之位三官四聖太一開化佐天

安地功亞天帝之位於是勅頒金闕三省

推考聖功果與諸天帝君功德並隆將三

官四聖並拜帝真之號於天臘之日宣命
三官四聖同赴

三天闕下館于玉閣分命金闕左侍翰林

清玄學士司文真君金闕右侍翰林寶章

學士司經真君撰制玉冊至上元日進封

三官四聖帝號冊以玉板刻之金書字悉

龍章鳳篆盛以雲錦寶囊護以瓊玉之匣

金龍之鎖而玄帝玉冊曰勅赫赫至真皇

皇大道太景開判玄元化生萬天樞機三

界尊仰其休隆廣宜有褒崇惟

太玄元帥鎮天玄武大將軍三元都總管

九天遊奕使左天罡北極右垣三界大都

督神仙鬼神公事判玄都右勝府事領元

和遷校府事紫皇天一天君名玄帝靈通大

妙道備鬱明上開混化之玄下統虛危之

秀撫成地紀保育天元持造化於四時推

綱維於八節功高五十萬劫德並三十二

天洞香飛芒幽微焯焯按遵簡錄當亞帝

真不有微崇何以明德謹遣金真紫陽大

夫金闕侍中素靈殿大學士主管三天門

下直日儲靈典奏事含光上德仙君軒轅
執本齋捧玉册可持授

玉虛師相玄天上帝領九天採訪使餘當
上輔大道劫劫長存下佑兆民綿綿永社
龍文昭降宜勿遜辭册至奉行於是

玄帝衆真受帝號於七寶瓊臺之上

昊天至尊親行典儀與凡世帝王拜大將
開國承家之儀頗同上錫

玄帝瓊旌寶節九龍玉輅其冠通天十二
梳其服玄袞上施十二章圭以玄玉履以

紅舄于今群真朝謁四聖為都班之首所
都則曰天一真慶宮在紫微之上太素秀

樂太虛無上二天之間宮殿巍峨皆自然
妙氣所結琳琅玉樹靈風自鳴皆合宮商
之韻紅光紫雲常覆其上此處即玉虛之

境無色之界也玄帝拜帝號之後

上帝追贈崇封玄帝

聖父曰靜樂天君明真大帝聖母曰善勝
太后瓊真上仙下蔭天關曰太玄火精合
陰將軍亦靈尊神地軸曰太玄水精育陽

將軍黑靈尊神並居天一真慶宮因茲三
界仰稱曰

玄帝是編皆前後列真授付得道之士人
世故得觀神聖功跡亦宿生之慶幸也

大都昭應宮瑞應

大元混一天下定都於燕至元七年十二月

十九日西郊高粱河金水中有蛇長尺餘
金彩青章明日復有神龜金碧交錯迴旋

泛泳時太府監玉牒尺不花因觀以事具
聞勅建宮立碑奉

玄帝聖容賜額曰昭應宮令女官道士嚴
奉住持以彰神應之靈

宋真宗皇帝加上真武將軍聖號御筆手詔
勅中書門下朕伏以丕顯聰明聿求孚佑
旌賁殊號率循舊章恭惟

真武之靈茂著陰方之位妙功不測冲用
潛通尹京邑之上腴有龜蛇之見象先升

地寶恣湧神泉自然清泠飲之甘美資中
國之利澤奏民疾以蠲除倍慶濟時處思
報德就其勝壤建以珍祠既修奉於

威容合登隆於稱讚爰稽懿實永耀鴻禎
真武將軍宜加號曰

鎮天真武靈應佑聖真君當體寅恭成從
布告故茲詔示想宜知悉

天禧二年七月七日

宋嘉定二年十一月十四日崇封詰詞

勅仰止層霄魏乎北極瞻百神之環衛有
玄武之尊嚴顧像設之已崇而號名之未

備聲稱緝典以介蕃釐
北極佑聖助順真武靈應真君天之貴神

國之明祀威靈在上常如對於衣冠光景
動人逐莫達於魑魅赫然祥異著于見聞

在天禧時瑞表醴泉之觀若熙寧日事傳
大順之城祖宗相繼禮文有加祠宮迺泐
於阜陵扁榜爰新於佑聖肆朕尤嚴於祭

報而神每監於禱祈載惟彤蠶之孚曾靡
窈冥之間福詒冲眇將垂萬世之子孫德

及高深溥洽四方之黎庶誕揚盛美庸侈
徽稱金闕玉京密增於神焚雲車風馬永
鎮於人寰尚冀宴娛通觀薦饗可特封

北極佑聖助順真武靈應福德真君奉勅
如右牒到奉行

宋寶祐五年二月崇封詰詞

勅北極惟尊玄武允謂穹崇南面雖主百
神必嚴寅奉既陰受護持之既宜顯嘉旌
資之儀申衍榮章用昭敬事

北極佑聖助順真武靈應福德衍慶真君
道周六合威攝萬靈鍾元黃一氣之真陰
功有賴握坎離二精之妙神化無邊以茲
蕩邪而辟功莫匪救民而護國惟我朝之
累聖彈至敬之一心在真廟仁廟則表靈
應而彰感通在孝皇寧皇則奉

佑聖而崇福德迨予眇冲固當增衍慶之
封嘉爾聰明亦既述均陽之讚盼靈冥冥
而默應威靈赫赫以旁昭無願不成錫庶
民之福祉何幽弗察清四海之妖氛凡同
普率之間均在包含之內惟仁則所濟之
博惟正則丕烈之洪強贊上真難明至德
尚宏道蔭永庇人寰可特封
北極佑聖助順真武福德衍慶仁濟正烈

真君奉勅如右牒到奉行

宋仁宗讚入內堂寶應閣天關地軸封號冊
寶

萬物之祖 盛德可委 精貫玄天 靈光有輝
興益之宗 保合大同 香火瞻敬 五福攸從

天關火之精贈 同德佐理至誠重感慈明

普濟陽辯武聖右正侍雲騎護國保靜輔
肅守玄太一大將軍真相赤地變相青面

三日金甲兜鍪

地軸水之精贈 同德佐理至應大道顯明

武濟陰盛翊聖左正侍雲騎護國保寧輔

肅玄初太一大將軍真相玄龜變相黑體

金甲兜鍪

右封贈如前嘉祐二年二月旦日門下奉
命

錄善降日

正月 初七日 二月 初八日 三月 初九日
四月 初四日 五月 初五日 六月 初七日
七月 初七日 八月 十三日 九月 初九日
十月 二十一日 十一月 初七日 十二月 二十七日

三元日 甲子日 庚申日

供獻儀物

玄帝天之大聖世之福神不樂華飾惟務清

淨

所宜 清油 淨水 燈燭 時果淨茶

棗湯 黃白花 精潔案盛 如此獲大

吉祥

所忌 石榴 李子 荷花 紅艷花

蓮藕

羊穢鷄犬孕婦不潔之物雖福神洪慈則

侍衛神靈立彰顯報慎之

玄帝隱諱 乞 仲芳 詰 賊

四天天帝

龍變梵度天帝 內名栴靈妙光在無色界

之上其色赤又曰上妙天其宮曰靈寶宮

下應靜樂國

太安皇崖天帝 內名暉真阿魂在色界其

色白又曰極樂天其宮曰開明宮

顯定極風天帝 內名回翹威在色界其色

黃又曰廣樂天其宮曰太赤宮二天下應

武當山

豐乾大天帝 按宋侍中荆國公宋庠奉旨

所編

真武啓聖記第九章稱真武初學業過帝賜以黑駝虬角斷魔雄劍內名未究其詳

虛宿天卿星君危宿天錢星君

二星皆天一之象龜蛇水火之形玄帝之所統理

無極上道紫元君

內名未究其詳按仙傳傳道付玄帝示武當山之根源今尊曰聖師

師

九天掌籍上仙元皇帝君姓張名亞屬三大

神之一掌桂祿籍凡食祿為官為儒者皆

隸之為水府計度轉運相輔大道佐玄帝

濟物餘見仙傳

上清天機都承旨神應元惠真君姓董名素

皇 天至真莫究其旨輔相玄帝開教濟

物位太清西王左上卿

上清天機都承旨飛霞靈光真人中黃先生

太元真人東嶽上卿司命真君大茅君也成陽人名盈字

叔中

定錄右禁郎司命真君中茅君也名國字秀偉

三官保命真君小茅君也名東字恩和

三茅君金闕宰輔東嶽司命今句曲福地

三茅山即昇真之地事見茅山仙傳餘見後曹觀妙傳

中天欵火律令大神雷霆主帥天君

即黃帝相風后將軍破蚩尤封河南將軍

因以所封鄧為姓後隱武當壘宇峰有神

跡尚存見雷書

武當山感應五炁龍君即天一之化龍變梵

度天餘炁下鎮武當掖

玄帝上昇訪姚太守降雨于唐授陳希夷

睡法於宋雨陽祈叩其感應不可枚舉武

當五龍頂即其寓處

武當山五百靈官洞天福地

上帝游年之所各設靈官五百負主持守

衛修道之士功業成就皆隸保舉察善罰

惡之司

武當山巡山黑虎元帥北方天一之所化護

教鎮山之神神通威靈不可具述凡骨相

未應學仙之人或現真相或警夢寐悉皆

逐去夜則巡行廊廡衛護福庭有法行之

於世

武當山忠智威烈王

唐均州太守姚簡也事見後傳

上帝司真佐命武當山真君

武當乃中嶽上帝司真洞天佐命位號真

君此大真道典錄

武當山福地仙官宮庭通天大聖里域真官

武當大頂廣潤龍王三位即本山仙官係國封

古今明達

圖經武當神仙窟宅自黃老設教神仙至

人棲之者眾又曰學道者常有百數心有

懈替則為百獸所逐夫養生之人多隱其

名字藏其時日恨山不深林不密惟恐闕

名落人耳中是山證道昇真者何可勝計

去古頗遠劫火屢更多失其名今考之傳

記詢諸前輩間得一二錄之于此以備山

中勝槩云

關令尹真人周康王之大夫姓尹名喜號文

始先生當周之末大道將隱預占紫氣西
邁有道者過之出為函谷關令未幾太上
度關喜執弟子禮迎拜授之道德二經約
後會蜀之青羊肆托疾不仕隱居谷內後
入蜀歸棲于武當三天門石壁之下石門

石室喜之所居古有銅牀玉案今無之矣

以其所居名曰尹喜巖澗曰牛漕澗青羊

澗皆太上神化訪喜之地出與地紀勝

神仙尹軌神仙傳尹軌字公度太原人文始

先生之弟子也博極群書晚乃學道號山

世遠常起居林麓服黃精年百餘歲言天

下安危盛衰未嘗不驗入太和山去領杜

陽宮太和真人今為紫虛陽光道德錄真

師止具誌

神仙戴孟郡國志姓戴名之生漢將軍武帝

遣入北山採藥棄官學道號孟盛子受法

於清靈裴真人得玉珮金鑑之書石精金

光之符周游名山日七百里後白日上昇

落帽於武當山峰之上迄今呼曰落帽峰

故陳希夷有詩云我愛武當好將軍曾得

道昇舉入雲霄高岑名落帽出具誌及吳公類要

神仙馬明生神仙傳姓馬字君賢號明生得

太陽神丹之秘丹成服半劑周游人間架

屋從徒與俗無異不過三年夫婦輒易其

處今五龍觀自然庵即其地也

神仙陰長生雍州記長生漢光武陰皇后之

族鄧人馬明生之弟子也得師太陽神丹

之訣同隱武當丹成馭氣飛行周遊六合

後至忠州仙都白日上昇

神仙燕濟道學傳名濟字仲微漢明帝時人

少好道術棄官不仕後居武當寢息無度

或因積石倚大木雖歷四時衣服不變居

常散髮亦或練巾飛步雲煙人莫之近

神仙劉虬隱逸傳劉虬字靈預天資穎悟博

究典墳宋秦始皇中為晉王記室解官辟穀

入武當山仙去所居石室曰劉爽巖今隱

士巖是也

神仙謝允真詰稽神樞云允字道通歷陽人

少有英毅歷仕羅邑宰博覽群書通學尤

精政事廉能有遁世脫塵之志晉太康中

表辭官入道詔許之遂西上武當至襄陽

見一道士語之曰吾師戴先生孟盛子非

世間人論我曰若有西上欲見我者可與

俱來得無君乎因以俱往見之至山雲橫

遠岫依約松陰忽覩先生坐於石上神彩

洞徹授以鍊神沖虛之道俄失公所於是

結茅於石室不數年得沖寂之妙能飛行

絕壁自號其名曰謝羅山蓋謝脫羅宰之

宰也後仙去莫知所之出具誌及水經

姚太守傳記名簡字易夫隋人也佐唐太宗

出為武當節度貞觀中天下大旱飛蝗徧

起勅禱名山俱未感應姚君被命詣武當

肅醮有引儒士風貌殊異奇之從容語簡

曰予等俱非凡士五龍君也準

帝命守護此山為子正真祈禱精嚴故來

謁爾予已奏允帝命公宜速歸三登可慶

矣頃之雲氣地湧失君所在雷電霖雨徧

布天下草木禾稼俱各榮茂具效靈績聞

之朝廷即蒙恩錫解印之後挈家隱居武

當志慕虛玄成真證道

玄帝命為本州守土鎮山之神宋初却煌
救旱靈顯昭著進封忠智威烈宣勅建祠
於今紫霄宮之東

陳希夷言行現巖名搏字圖南亳州人也少
負逸材有濟物利人之志五季之世汴梁

見宋太祖而異之曰此真命也笑墜白驢
遂有高舉雲煙之興入武當山隱居誦易

於五龍觀側感五炁龍君授之睡法聲譽
遠著謁者頗眾尋遷誦經臺研究畫前之

妙再遷於白雲巖五代之末四方鼎沸移
居華頂傳曰五龍飛空送之宋初累召不

起後赴闕乞歸詔許之餘見本傳
丞相張士遜究退傳名士遜均州人也初居

光化少孤貧讀書於武當山有道士見而
異之曰子有道氣可隨我學仙公不欲宋

太宗雍熙中登甲科身游鳳池為皇友位
宰相

神仙房長鬚武當傳房長鬚不知名也宋南
渡後隱居武當日以栽杉為事今五龍宮
後之杉皆公手植之培植灌溉靡有暇刻

一日忽遇

玄帝化形道相問以栽杉之因慰諭之曰
神則清矣惜乎無鬚以手領之亦以為常
經宿但覺有物如絲縈於胸臆視之鬚已
長尺餘矣自後建雲臺以奉之甲午三月

一日清旦雲中隱隱見跨鶴之形回視故
居惟杖履在

隱士田蓑衣武當傳田蓑衣不知名也隱武
當隱仙巖石室冬夏止一蓑衣時人以蓑

衣稱之隆冬則真氣如蒸盛夏則溫涼如
玉人有疾厄叩之者摘衣草吹氣與之服

者即愈鍊大丹端平間失公所在今丹室
爐竈存焉

隱士謝天地武當傳謝天地者不知其姓名
也絕粒不食步履如飛居南巖更衣臺下

石室中石壁萬仞下臨深澗雖猿鶴莫能
往來公飛行自若人有啓問但應之曰謝

天地餘無他語人以是名之所居之巖人
亦以是名之後仙去不知所在

孫寂然記曰名元政號寂然子嗣業茅山清

真觀得上清五雷諸法之妙遍禮福庭時

汴湖龍去江漢罹金兵之厄武當殿宇為
之一空紹興辛酉首登武當興復五龍開

闢基緒以符水復禱為民除疾眾皆歸之
數年之間殿宇悉備高宗詔赴闕庭以符

水稱旨勅度道士十人後還山無疾而逝
藏其說於桃源之東

鄧真官名安道孫寂然之弟子也自幼隨師
開復武當首蒙息賜盡得其師上清五雷

諸法之妙駕風鞭霆其應如答遠邇疾患
皆奔趨之繼奏勅住五龍興建正殿頑石

壁立鏡鑿甚苦默施神用一夕雷雨為破
其石度弟子數人以觀付之潛調龍虎內

鍊甲庚嘉泰中預告徒眾奄卧而逝大風
拔木移時方散人謂乘風而往劔瘞宮北

遺跡昭然
曹觀妙名侍德峴山人也幼入道居武當嗣

五龍之派天性穎悟舉止非凡自作一家
書體飄逸有神仙之態四方多敬之道法

陰陽靡不博究膺觀妙之號領住山之職

遠近皆師事後移領三茅崇禧之任及歸
晚節清高衆期輕舉一夕夢守山之神語
曰三茅真君來日降此君宜速迓旦即領
衆迎至會仙峰久無一人至者日將暮真
君化爲田夫荷蓑而至衆莫之識今挈物
以歸抵觀拜於堂下尋欲勞之不得但見
異香襲人覆滿庭戶悔無及矣後誠徒衆
曰此間仙凡混居之地自今已往世世不
受道俗禮拜令武當道友不受俗拜始此
尋立聚聖殿以奉之嘗謂門弟曰吾因受
三茅真君禮不免金解端平三年十月末
旬果罹兵難白骨凝膏略無腥血刃者致
拜釋劍而去後劍其神蛻塚於桃源
唐風仙風仙名守澄隨州人幼入武當姿貌
古怪鶴體松形葫蘆數十常掛杖上往來
於均房之間壬子重復均州郡守程進今
開闢武當五龍香火未幾制檄道士王禮
帝至退而樂道人之吉凶悔吝莫不預述
無不驗者常叱辱人被叱者即蒙福慶人
以風仙稱之或立積雪或卧道路常有虎

豹守衛時貴禮敬之開慶己未不知所在
汪貞常名思真號寂然子貞常所賜之號也
家世徽人宋丞相汪伯彥之後生於安慶
嗣全真教法入武當山至元乙亥領徒衆
六人開復五龍荆榛塞途黑虎爲之引導
興建殿宇改觀爲宮四方師禮之度徒衆
百餘人任本宮提點吉凶預知後無疾而
蛻俗民多夢步紫雲而北去
魯洞雲名大有號洞雲子隨州應山人也家
世官族幼入武當學道遍歷南北至元乙
亥偕汪貞常開復武當住紫霄巖年八十
餘以道著遠點墨片紙可療疾度徒衆百
餘人解化之日面若童顏其證道可知矣
葉雲萊名希真號雲萊子處州括蒼人也辛
亥年三月初五日巳時生唐天師葉法善
之族裔生於建寧得清微道法之妙兵還
古穰入武當山至元乙酉應詔赴闕止風
息霆禱雨却疾悉皆稱旨至元丙戌欽受
聖旨領都提點任武當護持自公而始後
捧御香還山儵然而逝

武當福地總真集卷下

自有宇宙則有山川然洞天福地表表於宇宙間則未有不因人而重者故南障以匡俗所廬而易其名天台以桐栢所治而新其號山有仙則名信矣余生髮未燥聞均州武當為

玄帝啓聖之地長慕真風尤切仰止獨恨未覩此山之勝且不知其所以得名之由一日忽有玉米二生自武當來訪余廬山下袖示劉洞陽所編本山事實名曰總真集肅谷展玩則知是山也七十二峰擅其奇三十六巖專其秀澗溪潭洞之清幽草木禽獸之珍異殊庭仙跡粲然靡所不載蓋名山中之雄偉傑特者由是觀之微此山不足以稱玄帝之居微

玄帝不能以彰此山之勝以武當易太和蓋取諸此然非洞陽紀述詳明如指諸掌則凡天下之奉道者又豈能盡知其所自來哉然則此山固與天地為無窮而洞陽此集且將與此山相為無窮其有功於玄教大矣三復讚嘆遂書卷末若夫

帝真行實已載鉅編又吳膺贊德至辛丑花朝節奉訓大夫前僉准西江北道肅政廉訪司事古壽呂師順謹跋

武當紀勝集

不四

龍興路雲麓樵翁羅定宸撰

樵歌首章

採樵遠到太和山山在神仙洞府間風露九霄丹闕近乾坤萬古白雲間吟情月脇邊消遣步武天心處往還樂地更多天更闊不知身外有塵寰

次章

洞天福地滿寰區拱北來朝北帝居赫赫武當聯艮嶽巍巍大頂壓坤輿無邊聖化身金闕最上神霄相玉虛嘉會風雲依日月祝香班幸列霞裾

界山

天上人間跬步殊到均陽境入雲衢飄飄自有神仙氣踴躍東風詠舞雩

浪河

消滴流成海樣多雨餘萬壑總鯨波杖藜穩代商川擬拜賜晴天過險坡

梅溪

壬癸儲精毓聖神坎中陽露發生仁仁根遍

地南枝暖帝造充爲天下春

觀莊

沈瀟餐英天上仙也儲天廡富天田山中火
棗交梨外腐積困倉介壽年

城子裏

匝綠堆紅錦四圍天然圖畫此山溪循環一
舞通門徑松竹巖前挑杏蹊

蒿口

一邊蕭艾一芝蘭利慾關頭道義關凡聖兩
岐爭轉脚五雲多處是蓬山

天下武當

入聖超玄第一關均陽福地甲人寰際天所
覆宗辰極萬古乾坤共此山

接待庵

薄海擎香獻壽煙誰能辟穀扶飛仙驛亭鉤

飽青精飯著力登山即九天

茅坡土地

貢巖縮酒薦芬芳外護靈山效職勤若是有
功當上賞也同封土賜元勳

山神堂

不假丹青亦闔靈祠庭氣力地精英道心泯
作人心者霹靂無聲也震驚

外朝峰

草木通靈感聖恩山山隨東謁金門還岑回
首招仙侶接引同班覲至尊

黑虎祠

變豹初頭未炳文文章不露已超群玄天約
束巡廊了爪距深藏鐵色雲

浩劫之家

鼇極初來直至今戶庭歲月幾何深幾農以
上人如在幼子童孫太古心

瘞劍嶽

有誰出岫片雲孤花月爲妖媚半途雷斧暗
藏黃壤酒邪精魄魄死艷都

磨針澗

淬礪功多粗者精聖師邀請上天京我心匪
石堅於石小器成時大道成

羊河江

地不居延蘇子卿水非羝乳始何名源頭却
是靈泉脉到海門邊流也清

磨劍澗

帝真合是鎮玄天奉勅鎔金冶紫煙三尺展
開橫海嶽肅清宇宙一龍泉

隱仙巖

爐鼎消磨日月多山中衮繡一青義白雲也
不知仙跡今在何天鳴玉珂

山門

洞天深復萬峰青乾戶弘開夜不扃步步此
關參得透一條仙徑上青冥

朝帝峰

上聖天臨駐曉鑾龍翔鳳舞萬山盤前峰宰
執我冠冕望闕萬呼祝壽安

誦經臺

仙梵聲揚感萬靈靈壇字字響天庭當時聽
講龍君座依舊連珠列五星

望仙亭

大頂今爲啓聖鄉十洲三島在均陽衆真想
像歸旌旆朝跨蒼龍夕綠風

會仙坡

蓬萊十四聖天人聚太和山謁帝真說透徹

危精一外一般堯舜禹心神

會仙橋

淵泉浩浩駕星河普濟諸天謁太和幾度好
風明月夜鏘鸞躍鳳響鳴珂

日月池

天德輝華烟帝前地無兩曜地非天山中先
景天為一晝夜雷鳴兩洞泉

五龍宮

金闕巍煌逼紫微純陽氣數發光輝三峰示
現真頭角護駕冲昇夾日飛

聚仙巖

近五龍宮擬會朝帝家玉帛萬諸侯山頭整
肅班聯處依約五城十二樓

聖誕朝賀

一萬誠心萬聖真祝香何地不身親年年春
月如朝市海角天涯也有人

天宮

寶山懸隔世塵累高九層霄又九霄樓閣五
雲新絲結三清三境共逍遙

上昇朝賀

武當如布滿乾坤冲舉皆親見帝尊大頂根

頭高第一登高雷拜謁天關

三清殿

太上宮庭本自然瑤空梵炁有無邊垂光移
下三真境別箇人間天上天

玉皇殿

重明麗正儼端門金闕人天兩至尊宗主萬
方臣六合顯幽一樣宰乾坤

玄帝正殿

宮闕威嚴肅洞天群峰環翠立群仙巍巍巖
座端辰極億兆神人拜御前

明真殿

元始初來幾化身再投父母造乾坤天宮內
展家庭禮上界雙親帝后尊

蓬真殿

三天十四聖聯班勳德魏煌宇宙間金闕化

身開帝座風雲慶會武當山

七皇閣

一一胚渾太極先玉清而次至玄天在天堯
舜湯文武作者均如古聖賢

桂籍殿

職聯上相主文昌積行名賢磨寵光到此即
登蟾闕內高枝攀動九天香

元皇殿

三清宰輔判玄元義重金闕兩聖賢七曲分

靈同闡化摩夷天亦太和天

三茅真君殿

赤城戲罷跨龍來兄弟相聯自袞台祭甚西
班增焜耀主人金闕倚天開

五龍閣

夾日迎將帝駕昇賞功知得便飛騰彰施乘
色金鱗甲同上凌煙最上層

雷堂

洞淵帝帥宅神霄霹靂聲雄威萬妖收斂神
功歸掌握威而不猛肅班朝

雷司趙帥堂

前身鄴獄鬼中王制閻京西鎮古襄風雨攝
歸玄帝部更教天上總關張

雷司孟帥堂

當年壯志在中原破蔡亡金正為元天恐雷

霆無糾察三天借重溥天恩

五龍井

與漢元年聚處星湧泉成坎匝祠庭淵潛一
一飛天去地脉香甘萬古靈

五百靈官祠

神人萬億戴玄天列職分司者半千兩序掘
趁風夾動臯夔稷契舜群賢

鍾樓

擎天主柱駕梁虹發越鯨音氣量洪如法大
鳴應大和金聲玉振九霄中

步雲樓

非霧非煙最上頭九霞光裏露岩堯朝元第
一層高處玉筍班聯碧玉霄

功德司

錄善天官有職存未將香火當奇勳其間行
滿三千者卷卷金書玉冊文

海山堂

洞府中間洞府開普天共作一蓬萊煙飄雨
笠風雲會不是神仙不到來

提舉知宮位

規模上界統群仙小樣鈞衡領眾賢坐定老
君高玉局主持天下洞中天

知副宮位

為保為師道體同聖真均賴亮天工心心協
濟周公事此是靈壇一召公

真官堂

輔正除邪禁不祥職嚴主宰鎮祠場誇吾松
桂欺雲壑袖有彈文奏帝傍

齋堂

味飽雲厨養氣元煙霏露鉢起龍蟠丹田更
有黃金粟粒粒神仙不老丹

紫雲道域

化身開化到人間元是天真天上班再造武
當三洞府方蓬瀛列海三山

祖堂

道法相傳奕葉光仙魂多在白雲鄉孝思縹
緲爐煙裊通天通天一瓣香

宣慰祠堂

奉山後裔舊臣鄰身是仙山會上人硬鐵香
梁功德主此心道老在高真

尊宿堂

飽唐日月香山老傲漢乾坤芝嶺仙嘉會風
雲環四座逍遙今古靜中天

官廳

煌煌曉日駐駉鸞指準聯班祝壽安閭闔一
開天北闕嵩呼雷動儼衣冠

清心堂

穩泊虛舟安樂窩山林那解有風波一泓止
水澄方寸納得無雲泰宇多

塵勞道侶

野馬塵埃擾俗緣賤中剩有貴神仙香泉萬
斛雲千頃晝日耕雲晚汲泉

真常遺烈

開闢靈壇棘刺林空拳做出屋黃金萬年香
火炎炎盛一片中興鐵石心

承應仙遊

幾捧天書雨露香風霆握在掌中央劍函蛇
了仙魂往尚想鞭鸞入帝鄉

沖虛庵

融融幽雅水和氣洞洞莊生室大空玄教宗

儒天地闊無邊風月草庭中

月庵

八牕一樣玉玲瓏放大光明此性中皎皎萬
山天不夜全家住在桂華宮

白雪庵

長年境界住瑤華鶴髦交輝六出葩清夜更
添香滿屋四圍鋤月種梅花

雲山書隱

治平大學大勳庸富在明明德性中出岫略
施膚寸用飽藏時雨待東風

講師函丈

再抽關鑰啓穎蒙學漆園翁河上公洞府藏
身人不見藏心更在六經中

五龍頂

寶蓋擎空節節拋飛樓湧殿碧雲坳分明煙
霧中頭角一派星峰乾一丈

天池

絕頂峰高幾萬尋銀潢注水慶源深早為四
海蒼生計火日如焚便作霖

上龍池

第一泉高際碧穹中藏神物養威雄時來帝
命蘇霖雨先下天邊海若宮

黑龍潭

淵底潛鱗且蟄蹤坎宮純水養神功恩波滿
注高峰頂四海風雲在此中

煉丹池

先天祖氣久胚渾爐鼎陰陽更互根滴滴金
膏仙造化半泓泉罇有天門

金鼎峰

耳鉉規模三足形儼然九牧鑄初成帝家重
器傳千古柱地承天鎮八紘

金鎖峰

妖魔牢鑄鐵鄧都更鍊精剛禁逆徒霧繞煙
圍添鎗鎗兩間清肅一邪無

龍廟

一身造化挾風霆受用爐煙香氣形聽候九
天符命到八荒霖雨捲滄溟

六甲峰

天駟萬億衆威靈奉勅分曹翊帝庭顯現震
東陽木位將軍戈甲立真形

六丁峰

炎炎陰火赫真精爻列雲端耀日明幾檄八
公山草木號風吼雨震天聲

疊字峰

蒼頡神通造化靈靈章鳳篆切生成層層又
似磨崖頌摸寫中天日月明

三公巖

雲頭一品列崇岡氣象尊嚴坐廟堂開闢風
雷神變化經邦論道理陰陽

九卿巖

兩間氣數屬陰晴軒豁雲房瑣闥青大小諸
峰端笏坐宛然面棘位王庭

中笏峰

格樣桓圭立正班群山霞珮列回環分明人
在朝元殿面挹天光近聖顏

大筆峰

撐天柱地管城君脫穎絨封五色雲一紙青
霄供翰墨星辰日月炳乾文

中筆峰

第二中山派姓毛子孫收拾總英豪大書德

行安銀管揭在雲頭甲第高

讀書巖

六經未作用先存玄教仍從此入門中有玉
虛師相位替襄天上帝王尊

千丈峰

五倍參天蜀栢高喬松礪砢怒風號撐擎宇
宙西南蓋一柱巍巍莫極鼇

五總山

天上連珠列宿精人間政府位朝廷常真現
出神龜象宇宙中間統氣形

小筆峰

誰製纖毫頓碧雲王家無用草書人仙翁擬
寫箋天表翰染浮香達紫宸

師子峰

山頂巖巉聳具瞻獸中王者勢尊嚴秋風草

木金毫動萬恠嗥狐總伏潛

中鼻峰

相盡群山面目妍當心大貴準隆然擡頭兩
孔撩天坐透頂薰香玉陸前

香爐峰

嶺頭日暖瑞生煙金獸濃薰介壽年帝造無

私公四海壽家壽國壽人天

竹篠峰

釋筍行鞭出草茸嶺高叢矮巖煙濃長房選
取為仙杖投葛陂中也化龍

桃溪道域

漁郎今度訪雲關髮鬢仙源在此間人向王
京天上去蛻函空鎮劔文班

桃源洞

天香泛作武陵春山自多仙豈為秦聖代子
孫均介壽衣冠那更是秦人

紫蓋峰

山光閃爍暮煙凝高阜紉稜最上層帝輦在
天閑練仗凌霄想見舊飛騰

大蓮峰

君子亭亭樣一般根株闊遠萬山盤花開十
丈如船藕泰華峰頭至小看

小蓮峰

玉井移來藕子孫那資雨露發生春他時借
與菩提座結束西方一聖人

榛子坡

地產英華刺土芬山靈萃作果中珍秋風顆
顯金丹熟待與蟠桃壽帝君

落帽峰

掛卻塵冠住嶺雲一頭改便舊精神天風也
捲烏紗去端冕趨朝拜紫宸

紫芥雲峰

仙家法雨起蓬萊膚寸悠然遍九坡天下山
川之所出一時慶會此中來

三斗巖

鼎分石竅枕崔嵬對月何人共一盃莫是汝
陽酣醉日朝天留下酒壺來

藏雲巖

從龍雖好且潛蹤五色光韜繡谷中縱是有
心休出岫一天時雨待春風

大明山

聖境純陽粹毓乾祥光煥發四無邊匪朝匪
夕乾坤別常是中街正午天

槎牙峰

突如古木枕崖栽春到生生意亦多斫取一

枝雷吏斧也同仙客上天河

聚雲峰

瑞氣浮空以類從帝真乘駕是神龍異香翁
鬱雲山頂萬聖來朝天九重

朱砂巖

造化爐丹煉逼真養成火樹艷精神仙家碎
入黃金碾宇宙回陽物物春

眉稜山

古之吏隱可廉頑芝宇分明元魯山怒見元
規塵滿面撐開雙眼看人間

伏魔峰

咫尺天門已化魚以潛為躍且舒徐隆中不
必求丞相諸葛今來此地居

俞公巖

山翁愛殺碧山棲都是河間派紫芝背負河
圖神易去想從上古訪抱義

鷄鳴峰

凡羽成仙住碧雲占高地步越超群洞天之
曉先天下器大聲聞舉世聞

常春巖

滿谷仙花錦繡莊四時不斷九天香帝真充

拓生生造一粒丹回宇宙陽

獨陽巖

分曉先天已畫圖山山良象易規模畜之火
者其天大骨力純陽別箇無

竈門山

買桂供薪到嶺尖煙樓可撞齊群瞻漢王到
此水曾燎蕪起中天火德炎

手爬山

水淺蓬萊雲路選群仙來此駕天橋同時高
展麻姑爪攀到峰頭是碧霄

尹喜巖

道之所隱即仙靈心印函關道德經不待叩
州乘鶴去此山仙已是天庭

健人峰

豎亥雄奔步九州向前開關幾千秋斷龍怒
見共工觸頂住天西北角頭

卧雲巖

出山失脚偶從龍施雨歸來睡思濃且放希
夷伸四體不愁夢不到商宗

雲霧巖

隱豹藏龍瑞氣蒸真仙同此宅真靈輿車來
往無形表想有樓臺混杳冥

滴水巖

密敲金鎖溜星河好在垂銀一線多不是為
霖牢閉鑰硃崖轉石起風波

大青羊澗

水脉應連洛洞中滿溪怪石是癡龍地仙九
館知非遠擬境來朝天九重

小青羊澗

洞庭放牧怨終身龍女雖神未入神潔已驅
來求證果片心剛化石齋齋

歇仙巖

御氣乘風遍萬天衆真日夕走雲軒暫停珂
珮瑤華洞列坐飛觴玳瑁筵

阜轟峰

玄天鎮古肅天威絕頂高張黑殺旗不假大
神雙臂力風雲四面永撐持

希夷巖

仙家妙法得心傳夢飽煙霞伴脚眠推枕起

觀天下事和雲移榻華山巔

亂石峰

初平深入碧煙霞遺下羊群幾歲華本體若
經仙點化漫山光燄總丹砂

仙侶巖

煙霞老友友煙霞弄月吟風共一家大頂頂
頭天路近往來同駕五雲車

玉仙巖

金鼎從教龍虎蟠仙方松柏是心丹洞門一
旦雲開鑰萬里飛吟宇宙寬

伏魔峰

峭壁青高石劍攢帝真初命鎮靈壇龍泉鎖
向金蓮匣不耀光芒鬼膽寒

陽和峰

一樹靈芽頓紫煙土膏日暖盡藍田道人元
氣春生裏滿塢白雲耕午天

雲霞觀

幾道金光間色鮮頡頏飛佩萬神仙五龍無
著班聯處別創寥陽一洞天

龍池

半泓停蓄禹門濤地位安排慶會遭待得九
霄雷霹靂一頭直上碧雲高

雷洞

保毓先天復地陽天君跨定玉龍藏其中運
動乾坤軸一勾靈泉雨八荒

南巖改天乙真慶萬壽宮

開啓天藏拓聖疆純陽仙占地純陽雲霞三
彩非人世照滿寰區燄燄光

洞淵文室

手握風霆立教門神人混合策奇勳擎空樓
閣身撐柱現世冲昇藏嶺雲

甘露泉

玉井淵深浸碧漪帝真元日煉丹池水香萬
古皆天酒願脫沉痾飲一卮

天橋

懸崖飛瀑到峰腰初入修真已九霄人亦架
空聯閣道瞻前跬步萬程遙

南巖三殿

聖帝西班聖友東聖尊父母位居中左盤右
繞香雲翳天乙紫微真慶宮

南巖真官祠

大頂當前聳具瞻溪山環翠面峰尖武當奇
絕中奇絕起眼天真在屋簷

又前真官祠

萬壑千崖萃秀英莊嚴元不待儀形莫言真
有神明在土木無靈也炳靈

南巖海匯

鍾鼎何如水火爐貴人喜捨入玄都祖師約
會傳心印各付升仙受命符

住持仙隱

金淵玉海漲文濤八月天風駕海高豪氣收
藏雲壑裏只從仙島跨金鼇

試心石

天下人情自險巖神全境界定平夷坦然履
道虛巖小萬丈高深不是危

飛昇臺

陟降精神久帝前有形未是道真玄層巖拋
卻塵軀體六合周行宰萬天

謝天地巖

懸感穹祇不脫聲懸崖根底達天庭穩載蛟

骨方輕舉自在神遊侍玉清

萬戶谷

仙屋縱橫滿翠蓬嶺雲深鎖碧重重洞天
地元來闊封邑人家儘可容

牛漕澗

老君昔日度函關青犢曾騎過此間今次出
圖龍馬現道人玩易弄潺湲

青羊澗

千載吟香說謝池西堂一句夢中詩托根蘋
藻來供祭超入王風古盛時

皇崖峰

地拔重坤易靜專道言上應大安天籙稜金
爵盤金闕非有非無廣漠邊

顯定峰

不教大噫撼乾樞泰宇先生靜境虛直下流
形標良嶽極風天上五雲居

下天門峰

三境逍遙大頂頭高高引盼五雲浮鴻開第
一層初上如到玉京十二樓

天門峰

下瞰洪崖上碧蒼心無熾嶮乃康莊九天闔
闔當頭近一轉身來侍玉皇

中天門峰

第一關疑帝者居煙霞縹緲翼瓊瑤登蚪踞
虎攀象鵲挾得飛仙步碧虛

鑽天五里

攀幾層崖上翠翹只消半嶮可逍遙擡頭穿
透虛巖竅一餉時間到碧霄

飛昇臺

寶山絕頂有天宮爐鼎層成小華嵩四十二
年梯級到唱鸞嘯鳳彩雲中

上天門

最上關頭又進程第三重在九霄行身高日
月低雲霧更有何天是玉清

大頂

天柱巍巍大武當千崖萬壑眾尊王千天聖
道尤高峻獨帝玄天相玉皇

大頂聖壇

孤峰絕處凜威嚴四海擡頭聳具瞻十萬里
光神日電真靈萃在五雲天

王母宮

斗布喬松翁翠寒瑤池宴後駕青鸞蟠桃換
骨蟠仙闕就使年年祝萬安

擊馬峰

待詔金門陟翠微玉驄停駐踏朝暉劃然雲
路牽騏驎得意朝天去似飛

望州峰

帝先天地宅均陽啓聖鄉如父母鄉每一上
心登絕頂萬年燕寢護凝香

紫霄峰

翼軫摩肩石聳樓俯觀平地五雲浮煙霞虛
宅如開鑿滂滂玄天在裏頭

紫霄巖

高倚璇霄枕斗魁樓真樂地綉蒼苔仙家喚
作天宮闕那見人間風日來

太清巖

大赤天居香霧中地仙那得遇剛風莫形別
向雲山頂幻出朝元道德宮

紫霄仁聖宮

聖師指引宅穹高四合雲峰湧翠濤乾位當

陽端黼座方瀛海上跨金龜

風雷秘府

祖師心印閣青冥震巽威行走萬靈登紫霄
峰親領受此身天界一樞庭

靈虛巖

扁榜玲瓏日月雙誰籠香霧下洪厓人心方
寸神明舍天上玉堂雲霧總

紫虛宮

建楚靈壇闡化初祠庭想見大規模空中樓
閣空遺跡安得如天復聖圖

紫虛巖

乾允當陽最上峰盤旋五萬里來龍天開第
一修真宅文席中間帝九重

太和巖

萬壑千崖秀奇此中依舊古雍熙一區老
氏春臺地長在唐虞盛際時

太子巖

崖壑陰陰地杳冥皇儲拚得學仙靈冲昇萬
古玄天帝昔代君王幾壽齡

望雲峰

出岫無心亦有之乾坤普施八方維巖巖壑
壑油然意絕頂焚香坐看時

翠雲巖

世態紛紛變詐同白衣蒼狗頃時中青青一
氣浮千古依約慈仁東極宮

延長宮

金鼎丹空龍虎寒虬松虛老冷仙壇何時再
啟蓬萊殿望五雲東祝壽安

望頂峰

人品參差紫翠巔眾尊此地士希賢前峰第
一賢希聖却沒山齊只有天

復朝峰

滿袖天香出禁門喜同王母宴西崐依然戀
闕丹心在連趨班朝面至尊

太常府

獻納司存日月邊惠靈禮樂舜班黜白雲官
守白雲洞地在名山職在天

佑聖府

掌天北極職天樞北極樞庭職亦如奔走雷
霆神號令幾多三界密文書

元和遷校府

兩間萬類一均陶列籍真仙合寵喪時若帝
朝群考績五京天上總靈華

天乙真慶宮

帝居坎上紫微垣四海分靈萬泓源一脉太
初生氣水萬年雨露溥天恩

威烈王廟

生世精嚴志慕玄叨恩準勅護靈山寂無形
響香冥際雷電風霆目睫間

雲虛庵

養晦靈山第幾重草廬牢閉又藏蹤陰霧窩
底深盤泊約莫前身是五龍

紫霄靈泉

半泓石下小山湫海縱揚塵不絕流洎滴飽
供千萬衆神功普化幾潭秋

九渡澗

鶴駕遙遙去不還儲君仙向白雲山溪流豈
隔慈闈路待到天宮面聖顏

九渡務

瑤華懸隔碧溪灣幾次垂光此水間一掬醴

泉千日醉新豐老客也童顏

展旗峰

七巖星布聳瞻依大嶽高牙擁六飛一扭散
之彌六合舉風偃雨赫天威

千年艾

山有神靈草亦靈一九氣力幾參苓枝枝葉
葉人司命天在根頭永壽齡

萬年松

天英地粹混蓬蒿豈在掀昂聳漢高枯槁頃
時回造化風霜不老壽根牢

金星石

氣數純剛妙合凝西方太白瑞光騰流輝散
得乾坤滿華嶽其山寶藏興

銀星石

覆同球鏤貢梁州留鎮靈山最上頭粒粒丹
砂天下寶祥光徹夜燭天浮

松蘿

萬縷垂絲掛碧煙幾千年久尚翩躚十分換
得朝衣闊金闕全身遍萬天
不空禽

道宗莊老學虛無為善學學亦舜徒相彼鳥
分言外意三千功行實工夫

烏鴉

來栢臺中效駿奔紀官如鳳職賓門朝天有
客群呼報領袖鸚鵡班觀聖尊

半部樂

太清雅奏世希音非竹非絲五色禽韶舞平
分群祝慶來儀靈鳳一般心

我師禽

道無不在性存蠢動含靈必有尊職教之
功同覆載此身誰可外乾坤

白雉鷄

羽衣純碧益州神東向靈山護聖真化作翔
庭巢閣鳳翼扶帝筆上天津

靈壽杖

喬松老骨谷神耆太乙真精古杖藜免得孔
光奸手汚住山歲數與天齊

壽林樹

七寶林中上界奇枝枝翡翠葉琉璃若非大
頂居天上安得靈根獨有之

定心松

蒼官天挺挾人豪片石無根萬丈高倚作泰
山窺斗絕擎空翠蓋鐵身牢

雲竹杖

全身賜紫梅林泉當國持危是大賢世道康
莊天步穩葛翁禮請伴神仙

天燈

陰崖絕壑溜淙淙暮夜玲瓏八面惚恍見九
霄神變化幾枝光燄炯銀缸

石燈心

寸寸剛腸道體全無窮光燄照無邊蘭膏不
斷燒難燼萬古人間是曉天

黃精

苗帶純陽伴鹿眠根頭充實幾經年夜爐和
月烹金液飯不青精亦可仙

蒼木煎

賤同草芥貴金魂換骨成仙火是媒造化鼎
中煑煉到長生藥不在蓬萊

黑虎丹

威風肅肅賽熊羆野壁山墻暮夜餘七劑中

間牙爪奮瘡痂疾痛是黥驢

川芎餅

疾攻頭目苦虛疼攻疾仙家藥力弘片片雪花魁蜀產不須灌頂說三乘

艾煎元

荆榛叢裏有參苓帝造鍾英地又靈任是七年真病久承爐敷業炳丹青

甜茶

修真苦淡味仙靈自種雲腴摘玉英亘古與人甘齒頰春風百萬億蒼生

武當圖本

步九層霄闕太和盤旋八百里山河千章錦綉詩難盡一幅丹青畫了麼風月好懷時更別煙雲變態處如何看圖看透圖之外方見山間景趣多

武當紀勝集

西川青羊宮碑銘

不五

翰林學士中書侍郎兼太子太師李燾撰

原夫八十一天比太上之半壽六百萬歲當元始之初年道渺邈以難窮體希夷而莫究在無象無形之內居太初太易之前龍漢之劫弄成鳳紀之文未立藏萌芽於浩素隱根幹於尾洪二神曠肩以俱來鑿開造化三氣氤氳而互進撲散胚渾玄黃流而未凝清濁分而乍結日月星辰之內化出靈宮川原山嶽之中變成洞府則知道為萬氣之祖德為百物之宗以二儀兩曜為子孫以五行四象為枝葉當其洪肇先啓紫極後成仰其高而彌高者其上而無上八公皓首當時之未有乾坤九老白眉厥後而初生天地探其真之理臻大道之元列仙之境界延洪上士之齒齡逾遠以六千春為兩月尚歎浮生以七萬歲為二年仍嗟短景智者見之謂之智仁者見之謂之仁和光而衆曜昏慙挫銳而攢鏃盡碎玄珠匪類真璞無瑕學而知之者為中生而知之者為上三君五老觀此人如醯鷄

七聖九皇視百姓為芻狗煦千古而冰釋成

衆善而泉流至明若蒙蒙間而萬事俱照大巧若拙拙中而萬物皆成爲於不爲用於無用黜口爽於五味杜耳聰於八音忘象忘言易脫一時之履無關無鍵難開衆妙之門九萬靈仙聚集於一毛之孔三千儒術荒蕪於獨角之端故知道儒二門經綸一揆立清淨爲理體虛無爲師以上天爲大車之輪以列宿爲大車之輻駕之以乾馬之馬輓之以坤牛之牛般運無爲之功覆載自然之道光而不耀養正於蒙昧之中簡而能廉修真於反陋之內不可得而踈矣離之而匪遙不可得而親焉用之而逾遠不退而讓不進而求被褐懷玉之人美之又美罔象求珠之士斯焉取斯移世界而入壺中吞維摩方丈之室縮地形而藏術內掩悉連王舍之城有道之根修作立天之址無名之樸標爲鎮化之元三千威儀恭謹於文風之教五百戒行肅清於釋氏之門張天爲弓調之以陰陽寒暑直道如矢激之以春夏秋冬一夫用之而無餘兆

人用之而不竭日窟月窟隱身而曾作穴居南溟北漠遁迹而聊遊水府桃源蓬島從古有而今存槐市杏壇見朝榮而暮落仙圖秘密五千載而三傳聖道靈長百萬年而一代容易而學之者似紐石以為繩侮慢而求之者如鑽冰而待火絕巧棄利顯微闡幽坎離震兌之宮宮內而咸居羽客東西南北之斗斗中而皆住真仙身駕德車輪轉於混茫之外手持壽柄指揮於開闢之前寂爾無營澹然自得化其不化則萬化而皆成生其不生則群生而盡遂虛懷待物曠意承時藏泰山於秋毫之中秋毫仍大納崑崙於黍米之內黍米仍寬大象無形五岳空空而如也大信不約四時默默而行焉真宗之教皆成不宰之功益著

太上金闕玄元天皇帝則我巨唐之高祖按國語曰自周平王七載洎于秦至開元聖文神武皇帝即三十六代之聖孫赫赫日苗布蔭於普天之下明明國葉垂芳於率土之濱當其幽原既開九氣陶蒸而未已玄化大

闡六虛流轉而勿休設不二之教門稽真一之宗本浩風吹海三迴之重作飛塵劫火銷山五度之却為平地先逍遙於青運青運既周後出沒於赤明赤明復畢九十九萬億歲貯在彈丸五千五百重天藏於卵殼殷高宗御極之際周文王演易之初神光流入於瓊胎瑞彩結成其金骨不圻不副誕彌於八十餘齡降瑞降祥過期於二萬餘晷足蹈不滅之理手握長生之文包乾裹坤把日捉月額列參午頂荷圓穹耳開三門鼻立雙柱白血紫腦蒼肝青脾項引三十五光齒舍四十八貝七色青蓮而隨步千年白鹿以呈休桑田變而雙檜不凋江河枯而九井不竭苦縣瀨鄉之里靈跡長存陳國渦泉之濱神蹤不泯七百弟子指扶桑為故林九五帝君開日宮為舊館詳其元始格彼厥初俯窺溟滓之前下視渾淪之後隨機設教作九古之楷模應變無方為百王之軌範若乃歲起攝提肇開氣象一十三聖之踐柞萬八千年之應圖我太上玄元聖祖應運降跡與天皇為師上清

下濁之初開相離未遠六合八紘之乍坼相去未遠正方圓上下之形定洪荒杳略之狀川新融而水仍晦山始結而石未堅種天上之白榆初生歷歷植月中之青桂乍出依依配四海於四神付五行於五帝是時乾象猶低坤形仍薄立極定位敷化建功我太上聖祖肩跡下降與地皇為師分配剛柔制定寒暑地增博厚天益高明聖力難窮神功靡測萬木甲坼萬草勾萌羽族毛群區別於兌離之位介蟲鱗類支分於坎震之宮四溟之水皆空未生魚鼈五嶽之形俱靜未吐雲霞已逾清海之年又離清海之歲二聖既理四表生光我太上聖祖博施濟衆與人皇為師三百六十之川初分血脉萬一千五百之策乍配偶奇三五三乙之神離胎於水木六丙六辛之將出孕於火風一百五十六代四萬五千餘年始稱通玄天師再號金闕帝君三名盤古先生洎乎庖羲氏之王天下也我太上聖祖以道弘濟降跡為師仰觀圓蓋之

文俯察方輿之理教之以畫八卦指之以分
三才助之以造書契之文製之以代結繩之
政典墳自我而出經籍自我而生以政以漁
蓋取明離之象一索再索用手出震之功鳳
凰呈瑞於帝庭龍馬負圖於河洛享國一萬
八千歲矣洎乎連山氏之王天下也我
太上聖祖救時屈己下為帝師付之以五運
分之以四時助之以正萬機明之以辨百穀
變飲血茹毛之化移耆梓土鼓之音毀穴焚
巢上棟下宇範金合土燔黍擘豚製耒耜以
濟兆人作陶冶以利萬物天雨粟以呈瑞地
芸稼而彰稔農食嘉穀山出器車洎乎有熊
氏之王天下也我
太上聖祖隱身於崆峒之中放心於杳冥之
外帝乃親降輦輅禮展師資能摠衣以趨隅
遂屈膝而問道當是時也榆岡凌虐蚩尤作
亂化魚鼈為兵士以助王師變雲霞為神祇
潛扶軍陣能弭兵於涿鹿致偃戈於阪泉東
遊青丘之鄉北到洪隄之景受丹經於王屋
登蒼冥於鼎湖屈軼既生莫英復出若非大

道孰可致斯洎乎金天氏之王天下也承姬
水之源襲熊山之錄告天類帝續緒守文我
太上聖祖乘九龍之輦降以為師號太極先
生說莊敬之典教之以順時迎氣昭配神明
種于六宗秩於群望乾乾翼翼得禮之宜羽
族呈休命之以鳥官為理分布九屬以統百
司景合璧以表靈鳳嚙圖而示貺悉由至道
彰此帝謨逮至高陽氏之王天下也我
太上聖祖教之以解紛塞允治國安民滌蕩
九黎陟明八凱有龍野紫髯之兇醜有蛇身
赤髮之渠魁力拔不周首觸山碎天低西北
致日月之西行地亞東南使江海而東注追
呼六甲役御百靈訓之以微言之經教之以
大順之道乘玄虬之迅駕或適幽陵御素螭
以遐遊或臻蟠木觀吾仙赫萬年而一度開
花觀我靈瓜四劫而一迴結實及乎高辛氏
之王天下也我
太上聖祖敷道布化濟代為師譚黃庭之妙
言隱日遁月稱錄圖之嘉號返邑移城制九
州之名作六英之樂封勾芒以佐蒼帝勅尊

收以翼白方封岱嶽而印金泥照寰區而開
玉鏡飲大活之井遊不夜之鄉燔青鸞之膏
充下仙之次饌擘黃騏之脯為上客之珍羞
逮至陶唐氏之王天下也我
太上聖祖暫垂至理下降為師講玄德之經
道以匡於玄化應丹陵之瑞名冀列於丹丘
和煦清風不作鳴條之響雍熙黃髮時聞擊
壤之聲庖厨之內脯自生葢饋失味山谷之
醴泉潛湧麴孽無功達四聰以闢四門立五
事而敷五教披鹿裘以食糲饌端拱於土階
掛鶴髦而飲流霞凝思於瑤圃有虞氏之王
天下也我
太上聖祖譚無為之理講離合之經三苗克
俊四罪咸服百揆時序五典慎徽懷明神之
珠賜昭華之玉眉與髮等表踐祚之嘉祥壽
與天齊彰延齡之景福甄一十六相用二十
五臣致百辟以協和如魚在水感兆人之歸
湊如蟻慕膾化靈氣為天書何勞筆力結卿
雲為寶殿不假人工夏后氏之王天下也我
太上聖祖克匡王道爰作帝師譚德戒之經

行為國之法柳沐風雨刊槎山林成九年理
水之功為四載勤王之業甲宮陋室盡力於
溝洫之時禮服縷衣飾身於黼冕之禮導馬
頰而奔流竹箭擊龍門而迅激桃花救兆庶
而皆免為魚濟陸土而永非成海胸羅玉斗
掛天文之在躬手展瑤圖懸國命之由已故
知大道者三教之冠寃上德者百聖之宗元
成湯氏之王天下也我

太上聖祖權離左極下為王師說長生之經
體自然之道去三面之網開一目之羅獸遠
逝而莫縈禽高翔而不胃引萬方而罪已數
六事以責躬話之以八素七真講之以六虛
十訣千歲桃花之蜜味掩朱漿九垓薤葉之
蔬滋露紅露乘三光而電轉駕六氣以煙騰
窺海濱如涓涔視嵩衡如繭粟餐風飲露跨
空攝虛以十洲為少遊之宮以六極為暫別
之館驅僊中士役試下仙素髮一莖懸起萬
斤之石綠筠數尺變成百丈之龍得之者七
祖超昇失之者一身迷悞必在堅修慎習棄
苦忘辛可以陶冶二儀埏埴九土青羊肆者

按本紀則

太上玄元大帝第二降生之所自殷道否閉
周德凌夷陸海沸騰百川振動山鳴谷吼雨
嘯風號歷藏史以同塵棄柱史而隱跡東離
魏闕西度函關乘青牛宛轉之車駕白鳳道
遙之輦徐甲執御從仙帝以爰來尹喜占風
知道君之必至暫別而三千甲子曾作赤童
相逢而八百年齡永依黃老潛傳妙訣暗付
微言重為千日之期再結一時之會暫朝元
始却上天中之天永奉宗師重歸象外之象
開寒靈之丹殿登眾寶之瓊臺坐紫金之牀
凭碧琳之机太清仙伯仗星光錦文之旗大
極仙公執月華命神之節皆拜首稽首以心
觀心於是勅青帝之青童化羊於蜀國乘紫
雲於紫府降瑞於王宮將停不復之聲須及
來斯之乳俄聞喜至頓止嬰啼爰從赤子之
身却變白頭之士頃刻而身餘十尺須臾而
面放五光頭建七曜玲瓏之冠肩垂九色離
羅之帔衛士逾億從仙成群感十方之眾真
徧滿家廓應八表之瑞氣充塞虛空香散九

微之煙花飛六出之雪將離蜀土欲化胡風
遠適流沙長移犢俗及身毒屬質之國教煩
陀阿柱之王志剛強懷戾之心起烹焚整刺
之意巨錡燃湯以沸地我則入之如涼泉積
薪烈火以連天我則坐之如紺霧挾白挺者
觀如蓬草持赤刃者視若鉛刀四天之兵眾
俱來聲喧霆霹萬里之神祇共護力轉山河
八十種之獯戎皆歸清化二千國之犢猗永
華昏風俗既變矣道既成矣分身作佛濟如
來千劫之功降跡為師救王者萬機之務至
若銅渾測運玉曆推禎天七五而一三及九
乃滿地八六而二四到十乃盈變通陽九之
災窮研百六之數雖定羲軒昊之代無以免
斯高辛唐虞之朝不能避此粵以廣明元祀
歲在上章月當大蜡巨猾開壺於天邑渠魁
倣擾於國步兵纏九野群臣咸議於省方蛇
起陸風四嶽齊迎於巡狩長鯨呀口聞飲澧
吐錫之聲封豕橫牙衝列刃攢鏃之隊牛虻
未搏食吾黎庶之膏象蟻未除穴我樓臺之
地塵蒙華蓋盜梗天衢九龍齊駕於雲輿玉

輪西轉萬乘同迴於坤軸金闕南開涉水則
波神捧舟登陸則地祇扈蹕太玄城內化出
行宮濯錦江邊權安正殿執玉帛者數盈萬
國列鸞鷲者位滿千官鷄林之群來朝鼇山
解纜鶴拓之城入貢象駕來王當戎夷率服
之辰成文軌混同之日苗八未格方資益贊
之謀扈氏延誅正賴胤師之力熊羆豹韜之
將俯立軍功龍角羊角之山可追聖瑞二十
八化猶乘白鹿而來一百六災必跨蒼虬而
救潛扶宗社幽贊子孫赤光照灼於庭臺太
平顯兆紫氣晶瑩於梅條元吉尤彰稽彼變
通明茲感應尋其靈跡果獲實軌上有古篆
文曰太上平中和災於是驗其六字表此百
祥擊之即聲類鳴璆觀之則狀如弘壁歷周
秦漢魏之代玉篆仍新經晉宋梁隋之朝銀
鈞不故藏諸_{下五}韞匱秘甚絨_十滕克盛皇猷顯標
青史歲代綿邈疆井變移舊址苔封古壇蕪
沒仙鄉故里半落俗家真境餘風惟殘瓦礫
枯松夜月移聞玄鶴之聲暮草秋煙空聽沙
鷄之響當時雲洞多隱狐狸昔日芝田盡生

禾黍遐追靈跡顯驗休積皇帝特下明詔初
造靈宮恩賜內外行庫錢二百萬爰徵班匠
乃速厥功於是木神送材九層崇構地祇獻
土百堵俱興水伯進泉以爲池山靈走石而
作礎巍我雲閣乍似化成岌業霞堂初疑涌
出簷張羽翼棟壓虹蜺粉壁霜凝丹楹火巨
懸籠倒景戶闢長宵湖濠新成儀形乍降神
情欲語似講五千之文意貌將行速化十方
之士金爐芬馥寶奉回旋乍觀出檻之羊猶
疑跪乳初觀如練之馬尚慮嘶風庭剪蓬茅
重生瑤草園除壺種再吐瓊花岡阜崔嵬樓
臺顯敞齊東溟圓嶠之殿抗西極化人之宮
牽劍閣之靈威盡歸行在簇峨嵋之秀氣半
入都城煙粘碧壇風引清磬故得五老下降
四真俱來畫地而成其江湖撮土而作其山
嶽坐致風雨可以倒洛傾河立起雲煙可以
反晝作夜化草木以成軍旅變士馬以成叢
林如斯出師豈惟百勝如斯伐叛何啻七擒
是以天災流行盡彼盈虛之理曆數倚伏稟
其否泰之宜左慈呼召于神兵鞭笞群盜許

遜指揮于力士剪蕩狂妖所以陰陽兆人彌
綸萬聖邦麟丹水屢陳誠告之功牧野昆陽
累獻遺俘之捷戈甲耀乎八水營壘塞乎四
郊陣勢雲橫軍聲雷動血灑空而驟雨赤沙
漲野而飄雲黃困獸摧牙長蛇畏尾郊野人
之膏潰觀楚幕以盡空德均而義士致身氣
直而王師難老度日而長鳴金鼓曾不告勞
終年而不解鐵衣未嘗言苦既而鳳城光復
龍德昭明枉矢當弦穿月之功奚用長竿在
手撞天之勢何爲遂至修鯢脫泉狂兇入匣
師道運末斷領於赤心之徒榛山數窮劈腹
於蒼頭之輩况逆巢千紀悖氣凌空鳴螻蝻
七八餘齡聚豺狼數十萬衆傷殘九土凌犯
二京蓋因祝天綱以緩誅布仁風而寬戮遂
偷生之五載併除惡於一時蚩尤之塚旣成
堅埋鐵額長狄之喉已斷永戡雕戈立此神
功實資道力我
太上金闕玄元天皇大帝爲天地父母作帝
王宗師歷教三皇皆萬八千歲候乎四氣交
會五運合同國位永付於子孫聖祚上齊於

日月克紹萬八千之歲矣我高祖神堯皇帝
 應天受命曆數在躬以鄉觀鄉去仙鄉之無
 遠上德不德增帝德以彌高較九赤之班符
 封山印海追八景之仙輅輟霧盤雲負辰垂
 旒當陽闡化我太宗文武皇帝握乾闡坤修
 文偃武大禮無體百禮而盡執根元大音希
 聲一聲而振動今古天賜勇智繫虎豹如束
 芻神助皇威踰蛟螭如結蚓還真返素遊藝
 依仁以無繩為繩縛六雄與五霸以不器為
 器籠四海與九州然後爭於不爭則戰爭而
 永息欲於不欲則嗜欲而長消方士衆臻真
 公來格安期之棗異狀大若瓠瓜園客之蘭
 殊形磊如盆盎垂衣一百五十代享國一萬
 八千年伏惟
 聖神聰睿仁哲明孝皇帝陛下克紹丕圖統
 茲大業心懸壽鏡身享福庭帝道中興國根
 深固永保神器長正皇綱虎牙將軍領八千
 之勇士龍頭元帥提百萬之精兵永以鎮定
 區中永以削平天下巨鼉斃而形軀塞海長
 鯨戮而鬚鬣插天或爇或焚盡千山之木以

烹以饑竭五湖之泉紫焰腥膻青萍膏血杖
 日墮落字星墮墜蒼旻開豁黑氣消亡獻巨
 逆之三顧告行朝之九廟耀武威於英代立
 京觀於神州歲越大椿年逾巨浸天睽北顧
 備法駕以返堯庭帝澤東流乘仙輿而懷魏
 闕集群牧以頌瑞朝諸侯於明堂撫逸搜沉
 興滅繼絕八龍雲霧降禹稷之天書二武聖
 文炳商周之帝德中階平而國泰至德正而
 時雍成寶祚之神功由太上之聖力端拱垂
 衣恭己正南面而已矣劍南西川節度使太
 尉兼中書令穎川郡王陳敬瑄夏日高懸吐
 赫曦之可畏德星永聚實祥瑞以明標遙關
 龜城速迎龍駕獻瓊璣以酌大化如轉碧天
 移蓬萊以作行宮似離滄海郭琪扇搖於行
 伍阡能搔動於山林韓秀昇聚蚊為雷陽師
 古積聲聞日生擒者有同縛鼠誅戮者無異
 剗羊舞百獸於庭前堪標玉牒役五丁於魔
 下可碎鐵山雖文翁武侯之才蕭猷王濬之
 策未可與儔昔韋南康鎮成都二十餘載郭
 汾陽為輔弼二紀在朝比其勲庸量其惠化

則請留九閩之儲一裘之歲未為多矣耀陳
 氏劍南之政掩裴度淮西之功具載典彝永
 光勲績行在都指揮使左神策軍中尉十軍
 軍容田令孜岷岡玉柱獨力扶天太華金蓮
 張心捧日佐聖而出為國而生有逾千越萬
 之才有聞一知十之智曖然和氣助青帝發
 生之仁卓爾高情仰素王垂訓之道觀帝符
 而五賊皆見握人鏡而萬象難逃聰可聽其
 無聲明可察其未朕弼時立德開國成家賞
 罰無私九王之諸侯懷惠恩威普及十軍之
 將帥歸心克己推誠虔心奉道古原層構敬
 之而無異丹臺舊貫規繩仰之而如昇白日
 禮無上之帝主事威儀之法王神獸八千衝
 犀象如螻蟻天丁三億轉海嶽如萍蓬周尚
 父之功成身居第一漢鄼侯之績著才獨無
 雙鑲鼎銘鍾紀勲頌德左僕射平章事蕭遘
 器業絕倫神秀貫古華海歷淮湖之浪學山
 凌衡霍之峰天植國禎文滋相業一匡皇化
 八乘洪鈞函丈之間布奇兵之億萬跬步之
 內安率土之蒸黎黃鶴頻鳴雖召公之可控

青牛不喘或邴吉以難知吏部尚書平章事
韋昭度宗廟重器社稷令臣當昂位以星懸
鎮台階而山立蘊珪璋特達之德植松筠貞
固之心窮訓典以立身正風正雅調鹽梅以
味道肥國肥家仲父上空空就九三之位大
林擣斃虛垂二八之名兵部尚書平章事裴
澈澤馬表瑞天驥呈才雄節貫時清風滌俗
銀漢橫空而高朗玉繩垂象之英華學川則
四瀆波瀾書林則五松煙雨正氣凜於朝野
直道貫於羊腸自蠟職瀛洲登庸昭代重持
傳說之舟楫弄乘臯陶之鈞衡皆磨智刃而
裁恭腰盡淬文鋒而剗卓腹內飛龍使揚復
恭甲門華胄鼎族令名三教精通九流澄澈
體物則左張却立緣情則鮑謝推先論昆仲
而八龍掀鬚譚經史而五鹿折角秉樞衡於
累代貫名氏於百家稟吳季札之仙姿抱孔
文子之敏惠青山蘊玉發群岫以耀光潑水
懷珠起一川之晶彩內樞密使開府儀同三
司田胤禮四瀆比位五星炳靈清掩玉壺義
輕金諾智圓若月長垂助日之光辯注如川

每湊為王之海秉氣正直執心溫恭王佐宏
才帝臣重器當軸而身迴地紀持樞而手正
天文宿稟道門素欽真教信言不美常行質
奏之詞法語可尊每契和平之理內樞密使
驃騎大將軍李順融三傑挺生千山發秀元
禮龍門之峻慶及令孫少君鶴駕之高福滋
靈葉掌萬機之密務濟一國之黎人公清而
水鏡含虛正直而朱繩讓美博學則丘墳著
績操觚則錦繡成文實腹守真棄百慮於襟
懷之外虛心待物納八荒於方寸之間監軍
使驃騎大將軍兼三川制置都監劉景宣景
宿呈祥卿雲布彩風骨俊邁才量宏深淮南
王之瓊枝駭鸞不遠河上公之蘭友踰鶴非
遙贊護克勤勳庸永著右街威儀明道大師
尹嗣玄大仙靈苗高族茂葉太上玄元之上
足文始真君之哲孫七歲悟道十三逢師紫
玉之骨將成終遊閻苑黃書之文已究即上
朱陵道士李無為國源清派天葉芳陰真訣
千重窮研成達仙經萬卷諷覽無遺皆同在
師門結為道友三天鳳前化靈氣以成書一

粒龍丹駐童顏而度劫星冠月帔上禮於元
皇虹鬘雲輿前朝於大帝金鱗五斛暗吐仙
絲瓊節一雙遙迎真侶自昔忠臣明主咸理
國以昇天應曆運以救時蘇生靈而畢績少
皞顯頊皆上紫微之宮君與太公俱乘碧霞
之輦其宮室牖戶臺榭池塘似雲霧之結成
如丹青之寫出七十二之福地三十六之洞
天神仙之窟宅相連以青城為戶牖真景之
風煙不雜以岷家為壇臺可以濟度四迷開
弘七部仙衣非製而自有豈假紉針仙車不
駕而自行曾無轍跡九重天上白玉為京千
雉城中黃金作殿披袞服而身掛日月戴冕
旒而坐鎮乾坤天網正而四氣和國步安而
三元序手執長生之柄制定白駒心藏要道
之根控乘赤鯉况乎代變時遷綿歷於三千
餘歲建邦立國崢嶸於四萬餘年門巷新成
人煙漸熾當時闌闌髮髻如存今日宮庭精
新尤盛七色鳳輦駕幸仍頻九斑龍輿巡禮
彌敬太虛天館常開不夜之門無極福堂永
對長春之景氣連碧落光掩赤城臣職忝禁

林身叨詞客涉儒海而素淺渡文河而不深
董仲舒五彩之蛟稀來筆下揚子雲三清之
鷄少到毫端愧無黃絹之才難紀紫煙之瑞
詞曰

洪源肇開 浩劫無際 恍惚大道 希夷象帝

太初既隱 太始來繼 玄黃在殼 清濁未蛻

天地之前 一十萬歲 山比我久 如電之逝

海比我大 如絲之細 與釋比效 空門永閉

與儒並功 壹甫無勢 昭德塞違 解紛挫銳

設教隨機 應變無滯 三皇益明 五帝增睿

率土皆奉 群生咸濟 樓觀發軔 函關掛轄

廟宿闡化 申毒布惠 無狀之狀 無聲之聲

去莫可送 來莫可迎 強字之字 強名之名

太虛之上 黃金為城 杳冥之外 白王作京

煥赫六極 牢籠八紘 萬國同酌 百谷咸傾

莫得而竭 莫得而盈 淺而行者 長居利貞

深而行者 永致太平 凜凜烈氣 化作天丁

鬱鬱勁草 變為神兵 火刀電耀 霜劍虹明

莫戮封豕 瓜剖長鯨 地古風變 俗阜時清

年代綿邈 歲月崢嶸 新宮是建 永觀厥成

赫赫高祖 明明聖孫 開鑿造化 剗剔胚渾

把捉日月 包裹乾坤 鸞踏鳳跡 虎步龍蹲

鳥卵之中 可納穹曼 黍粒之內 能藏崐崙

塵波澄澈 智浪淵淪 迷羅自解 瑩鏡難昏

萬象俱盡 惟道獨存 三教爭長 惟道獨尊

心藏五賊 國靜九門 蓬蓬諫鼓 汎汎衢樽

五方入貢 八表爭奔 車徒川霧 租賦雲屯

魏峨玉皇 煥赫金籙 靈官八海 水府四瀆

堯湯寶位 舜禹天祿 巨寇稟珍 神州克復

去召千神 來臻百福 天轉碧輪 地旋黃轂

獻玉十珏 貢金九牧 寒暑運行 禎祥倚伏

宮蛟斃刃 狂兇殪鏃 軒鏡在握 殷繩當木

瓊臺九層 銀蠶五斛 手指青牛 身騎白鹿

洞啓括蒼 天開玉屋 皇根國葉 帝宗天族

明堂瑞拱 元臣啓沃 四海萬方 無息不服

九虬天矯 雙鳳迴旋 鶴駕清漢 鸞驟紫煙

累行盈百 積功滿千 丹瓊樓高 上接九天

碧玉壇峻 下降八仙 大卧蓬島 龍耕芝田

地有譙道 東走東川 人居上德 南御群賢

大活之井 長生之泉 延洪聖祚 萬八千年

鶴涅不緇 烏非染黑 然於自然 得於自得

何以發蒙 內辨其惑 何以開悟 中修其式

如車指南 似星拱北 隱見無常 變化不測

大象難包 二儀益塞 大智難展 六合陋仄

長生之柄 永壽之域 朝服刀圭 暮生羽翼

廟獻三顧 風清萬國 靈觀親構 群仙來格

瓊宮寶臺 玉書金策 豐碑嶽立 巨壺鼉通

詞惟頌美 文匪誕飾 鸞鶴翹躄 龍蛇騰躡

紫氣氤氳 赤光欽絕 七聖握圖 九皇執勅

梵宇增光 儒宮出色 端冕明堂 垂旒御極

運齊三五 慶延萬億 開闢象區 咸仰道德

永致中興 皆從帝力 臣奉宣令 撰青羊宮碑銘

伏以

太上金闕玄元皇帝大道之祖宗上德之根

本先天地而出後天地而存遊於五劫之

中經歷乎一千萬歲古青羊肆白鹿神蹤紫

氣氤氳赤光照灼靈軌玉篆永表中興九萬

群仙皆在指揮之下三億力士咸居役使之

間故能運動乾坤轉移海嶽化魚鼈為兵士

剪我銅頭變軍旅為叢林埋藏鐵騎潛扶聖
運冥助王師殄滅渠魁廓清宇宙懸三兇之
首級獻九廟之威靈克盛帝圖永平國步臣
跪承睿旨仰奉皇慈昧學謏聞屬詞荒鄙其
碑文今已撰訖謹隨狀奉進以聞者

右翰林學士守尚書兵部侍郎樂朋龜奏
謹具如前

中書門下牒西川節度使

牒奉勅金闕降祥紫氣接度關之狀瑤壇闕
瑞赤光騰發地之文粵有玄符留于古篆當
午夜而龍蛇搖動六字分輝後一年而狼武
蕩平八紘無事克昭靈貺獲啓中興考帝祖
之微言顯神功於景運得不標於道觀銘在
蜀川流傳千百萬年紀我一十八葉樂朋龜
職司內翰首冠近臣妙迴擲地之金錢入他
山之石鋪陳盡善察邑當其於先知述作無
遺子建何勞於獨見宜刊盛事以證斯文宜
今西川節度使於本觀建立牒至准勅故牒
中和四年九月八日牒
西川青羊宮碑銘

宋東太一宮碑銘 附西太一宮
中太一宮

不六

翰林學士承旨中奉大夫尚書省郎中樂朋龜
建皇極奉天統稽茂典崇明祀斯聖人之能
事也惟我后得之翰玄化倂鴻休福蒸民佑
至德斯元神之景貺也惟皇宋受之於錄鴻
祚誕膺火德稽命曆之成敷允謂昌期牧造
化之全功諒由真主肆我應運統天睿文英
武大聖至明廣孝皇帝握乾符而御寓宅坤
載以開階斷鼇足以立四維重張地紀受龍
圖而畫八卦載炳人文聲教而定寰中拱揖
而朝天下遂使蠻夷戎狄皆趨於象闕之前
傑侏兜離合奏於宮懸之下鴻圖巨業恊萬
古以無階睿化淳風幾一變而至道亦何必
神遊姑射始洞其希夷歲在攝提方稱其開
闢而已哉加以昭事天地統和人神郊丘之
盛禮繼行寓縣之靈祠必葺乾坤以之交泰
風雨為之弗迷帝道式敷頌聲斯作繇是萬
機多暇逸禮成修宣室問神每凝情於秘錄
靈臺觀象思索隱於常文以為虞舜之納於
大麓也則曰禋於六宗漢后之茂其丕構也

則曰祠於五時禮神之道從古攸然將與物
以皆春必為民而祈福乃以太平興國八年
歲在協洽春三月詔立太一宮於皇都之巽
地所以宅神靈而昭睿德也臣謹按太史公
書云天神之貴者曰太一太一之佐曰五帝
古者天子常以春秋祭太乙于東南郊牲用
太牢昔漢武帝既行之於前而唐玄宗亦祠
之於後其禮亞二郊之祀其位次兩儀之壇
夫如是則崇重威靈從可知矣又聞諸陰陽
家流云太乙之神其類非一則有君基臣基
之號大遊小遊之名或則司水旱之權或則
主兵荒之沴唯五福太乙上循五宮下視九
土所至則民皆富壽所臨則歲必豐稔詩謂
百凶以之而不作書云五福由之而必臻蓋
七曜之歲星四時之春令也則知歷代英主
前朝舊章尊而祀之良有以也先是日官奏
議方士獻言且云五福之以躔當蒞四宮之
分野况將去遠碣之弊俗撫吳越之舊封請
就彼方預修靈宇殊不知聖人與二儀合德
天子以四海為家惟萬乘之所都即百神之

俱會矧乃房心列象寔上帝之明堂梁宋名
 區蓋中原之福地就開仙館必叶靈心聖上
 先天弗違事神如在亦將復泰時甘泉之故
 事踏回中睢上之前規於是詔大匠以計功
 輟近臣而祇事卜茲勝地創是新宮逮其視
 成固不憊素觀其壯麗也則崇墉屹屹百雉
 岡連峻宇眈眈千楹洞啓廣閉遙吞於闔闔
 飛甍上軋於昭回金殿八隅朝陽爛其丹碧
 瑤壇三襲夕露綴其珠璣寔天外之築宮乃
 海中之蓬島也觀其象設也則瓊姿溫潤寶
 座熒煌秋月如珪瑩其雅珮晨霞似火賁乃
 長裾翠彩霧以為旗揭彤雲而作蓋群仙列
 侍還如校籍之時衆聖咸歸宛似朝元之處
 其或霓旌絳節擁風馭以聿來湘瑟緱笙導
 雲車而昭格則必天香馥郁遠散於神州仙
 樂淒清旁聞於帝甸盛矣哉其靈應也如是
 亦何假竹宮望拜始迓其神光高嶽登封方
 隆於聖運者哉甲申歲秋八月皇帝發宸衷
 備法駕乘鳳輦建鸞旂親詣斯宮曲盡其禮
 是日也千乘萬騎如霆如雷千旄貔虎之士

森武衛於外簪纓鶯鶯之列陪禮容於內十
 神以之威秩萬祐於是來臻蓋誌祀之克誠
 感明靈之幽贊尋又詔選十洲之羽客洎中
 禁之責臣共稟規程同為監護每歲以三元
 令節四序良辰備清醮於仙壇禱鴻禧於福
 祚夫如是則萬壽千齡之慶允輯於皇家五
 風十雨之期不憊於歲候斯蓋天有成命運
 丁嘉會將以保瑤圖於億載茂玉葉於千枝
 不然則何以感穹昊之降祥受神祇之儲祉
 也如是哉宜刊翠琰用紀玄功銘曰
 惟皇撫運欽若玄造則天之明奉天之道法
 古御今凌軒鑠皞是曰丕圖永安大寶惟天
 陰陽萬象攸尊健行不息高明不言生成物
 類宰制人元夫如是者必有司存司存伊何
 太乙居大上履霄極俯觀寰海惟福是儲惟
 人所在寔金闕之元輔乃玉皇之家宰其神
 不測其道惟幾靜執玄化高居紫微鴻休露
 灑景福烟霏叶人時之玉燭應天象之璇璣
 位冠九宮環循八極恩厚福謙仁深輔德彼
 備方之陋俗兮非神所宅此中區之正位兮

繫神是格矧新宮兮雲構復正殿兮烟開廣
 庭兮穹窿高榭兮崔嵬佇霓裳兮可接俟雲
 軒兮肯來響讓祈於萬祀福蒼黔於九垓

宋東太乙宮碑銘

下六

宋西太乙宮碑銘并序

於欽學士著述王孟清學士劉景崇奉勅撰

維宋四葉天聖六年春三月作太乙宮于京城之西南厥星家之說太乙在紫宮門右北辰之神也掌十有六神之法度參居推衡以建皇極陰陽家之說太乙為元皇之使執計秉剛正天地之常兼統八卦肅成萬物道家之說元氣本於一一變而之九故太乙行九宮其壇場祈醮具真仙官屬之品在昔帝軒棘治五氣接萬靈肇創重式究極其變立門置將與輝棧之候縱橫所舍吉凶所主後世悉神而明之詔于祝號總八十有一而尊神則十本乎十元六紀五行三政而為其名大抵上總於星垣下循於宮元所至之分監觀不忒統人事以知來輔神道以禍淫罔弗淑而克昌疇惠迪而靡佑則張衡李雲蕭子顯之流又言之詳矣惟五福於行為木於德為仁其遊五宮其元五子凡甲子二百七十而一徙宮起乾位左旋歷三陽臨中央周而復始行泰之下無金華札瘥之疹物以豐阜民

不六

不六

用愉樂初太宗御極之八年日官推策當以甲申歲去遺碼之野適斗牛之次乃築宮巽維候氣馭之來并設二遊四神三蒸之像示哀對之儀度於前聞論于有司粵若漢孝武立三一之祀畫諸臺室施及唐民乾元後為壇於國郊申之親祭太曆中觀于石城表以年紀是皆章章於策牘者稽參而損益之制定其當每四郊迎氣之日則展祠事麩牲節洎量幣絜樽祝史陳其辭侍臣承焉其禮半太祀分至三元又備黻獻畫簋華燈紋素青章法侶宣其科中人泣焉其儀視靈寶真宗之嗣統也國有大事必先告之朝有成慶亦親款之皇帝率循丕法無廢常薦速茲龍集戊辰又自黃室西趣坤隕復乃從居鄉之請用增祀之文就如其郊別營壇治審面叶卜距宜秋門一舍而近庀國工蒐蒸徒舊材合土備物致用上御樂張懷德總其事入內殿頭皇甫繼和入內高品陳延達護其作執技彈手目巧視成底乎神速作為四殿分揭華榜黃庭峙于中以專五福君恭大遊寧禧

繹于後以奉小遊延覽岷于東以寓天一四神臣恭資枯竦于西以宅地一直符民恭又采聖真景宿山川神靈績形縑廊列於從祀署重扉曰顯真延輝景集標別殿曰清修為齋板之所其外堂廡眾舍總四百餘區擇精鍊道士得元靖大師徐思簡等三十人處之祠醮儀法率用雍熙之舊先時枳板震宮審奉粹表季秋壬寅以三洞威儀九部內樂導君恭諸像分寘本殿翌日乘輿臨造稽首瞻對天正景至五福移御之辰乃迓其像焉前一日之昕上親侍慈顏同申謁拜命禮部尚書平章事張士遜持節充使增以黃麾筆旄武部展旂萬乘步送至宮門輔臣趨餞出闕外二尊復升重觀酌仙術城回仗轉清蹕始遷是夕頓於新店夜漏既盡陽首肇身館御即安嗣以齋獻末月生明之旦帝又華如七年二月丁亥皇太后車駕繼往莫不省農扈觴從臣發禁則敷履澤屈已而不辭其損涉速而無憚於勞渠渠抵抵所敢述者恭惟國家神明之後淳耀博太皇祖二宗皆顧諟明

不六

不六

命勤禮恤祀荷百祿之總介群元之杜延洪
 于我皇仰席祖考之寵靈內稟太后之德訓
 虔鞏寅畏綏靖輯睦累年于茲矣若太后之
 懿聖慈仁擁佑帝躬以承荷於先託皇上之
 欽明孝愛尊事母儀以講和於庶政動必慮
 憲居必思永清淨以崇道光華以右文用能
 昭其馨香而格于上下珍物荐至嘉生乃報
 而猶潔粢盛謹候穰和諸神秩百禮禮所從
 者宜稱神所享者優裕繇是壯麗觀深以表
 之苾芬庶侈以羞之舊史云天地之神隨王
 所在又四望之祭乃不即之名因其方焉矣。
 有遠邇之異是二祠宮之建也率不離於吉
 土得非王者域四海子兆姓在奉三無私而
 已提福之廣靡不欲其遍及冥冥報降豈局
 於一隅哉彼鷄味井絡之疆猶黃圖之右敘
 時敷錫罄無弗宜事神保民厥惟至矣則真
 祖之制法文祖之相宇其善述善繼者歟精
 微之妙用推保右之默定揚欽崇之克誠歌
 輪奐之全盛史臣承詔摭文銘石曰瞻穆穆
 兮新官野平夷兮氣鬱蔥蔥瀛滄紛兮赫眎神

之留兮安以豫雲霓鱗毛槩朱天沈掄為席
 數瓊筵空歌羽帔事薰然物純備兮誠吉蠲
 宅璿樞兮臨紫宙括萬邦兮蒙福祐祚吾君
 兮奉文母壽而百兮等官厚
 宋西太乙官碑銘

宋中太乙官碑銘

朝奉郎知制誥兼侍讀判國子監呂公著奉 勅撰

熙寧四年司天監建言太乙五福之神以七
 年開逢攝提格之歲行臨中官其名為真室
 其分為京師之野其祥為民康物阜太平之
 應請立祠如故事天子可其奏命將作監即
 國中之南而建官焉經始於四年之冬而成
 於六年之春凡為三門七殿分祠十太一與
 太歲之神而五福居其中上為之制名皆以
 承神之既休為義而真室之殿又親書之其
 廊廡四壁圖百神之朝天至於五帝日月星
 辰而地至於五嶽四瀆莫不咸在其位號專
 卑服物同異與夫壇場之制禱祀之儀皆以
 太乙之學為本而參用道家之說焉天子命
 有司具儀仗將以今年冬至奉安神像於其
 官勅臣書碑以記其事臣伏攷周禮春
 官宗伯之職典祀天神其尊達於
 昊天上帝其卑達於司中司命觀師兩師而
 為禮學者當之以星官之書皆有著位而宗
 伯之屬官則有馮相氏保章氏掌會天位與

夫封域分野以觀天下之祚祥而凡以神仕者掌三辰之法以猶鬼神示之居辨其名物而致之而太祝掌六祝之辭以析福祥蓋宗伯總其祀之典馮相保章氏主其變動之占凡以神仕者圖其居之所在而太祝掌其析合而言之皆禮官之事而已太乙之號雖不經見而歷代史官著其星在紫宮天一之南以爲天帝神也主使十六神知其谷休所在之國北辰之第二星最赤明者乃其座也而三台爲天階太乙躡之以上下史官之言星雖不可盡攷然其說皆有師承其位皆可指數而其占之效者亦衆觀其言太乙之尊如此則昔之言天神之貴曰太乙其佐曰五帝以至主之以爲郊則非特堯人之方漢家之制而已蓋禮官之事既以散亡而馮相保章氏之占流而爲日官式局之法而道家之所以圖其像制其服物位號之差壇場禱祀之法殆得所謂凡以神仕者猶其居與夫大祝析福祥之遺意也今日官以爲五福之神凡四十五年一徙宮歷中央四維大約二百二

十五年而周則二百二十五年之間必歷中官矣而攷之既往其應未必盡合何也竊嘗譬之天時者節候也人事者種莠也有天時之順而無人事猶節候雖應而不種莠求其有穫不可得也有人事之備而無天時猶種莠雖力而節候異求其有生不可得也古之人以爲天不人不因人不天不成者亦謂此耳矣獨至於太乙而疑之乎巨觀皇帝粵自嗣服改修政教整齊吏方而法度之行先立於府寺興舉民事而利澤之及首加於都畿以至士被教育兵足廩賜凡百勞來又皆先於四方而雨暘寒燠莫不順適浮言不能搖其成異意不能幸其失豈惟人事抑有天時之助也則真室之祐其兆於茲乎在太平興國時臨黃室宮其野爲吳越而太宗立祠於東南郊在天聖時臨黃廷宮其野爲梁蜀而仁宗立祠於西南郊其意以謂天子以天下爲家夫苟在吾四海九州之內則其福一也豈有彼此之限哉况夫臨中央以當四維之會則其嘉休之應將訖於四海非止天子之

所居而已也則其所以成之者豈宜不廣哉必將推已施之仁而乎之於所未被求未立之政而備之於所已行使覆載之內蒙澤如一動植之類賦生成若於斯時也治成而禮樂議誠至而天地察觀物大小以稱德產之精微比義上下以秩神明之位處乃吾所以錫庶民之福而逆三神之釐其尤大者也而臣尚得待罪從官以經術文字爲職則所當歌頌盛德者又非獨一二而已而是宮之作乃以屬臣其敢以固陋辭乎謹拜手稽首而獻文曰

渾淪一氣	精宵嘿	環無初終	廓無域
消息滿虛	悅誰測	煌煌威神	兆太乙
臨制紫宮	位辰極	陟降三塔	監萬國
大人占之	造爲式	推步變遷	發潛伏
降祥墮趾	維五福	循行四維	歷真室
四十五歲	宮一易	誰其當之	祚有德
赫赫有宋	荒九服	世哲相承	千百祿
習安玩治	盡將積	篤生睿聖	起以飭
政行四方	首京邑	滂被沮伏	終以立

五氣來叙 消薄餘兮 灑瀆沈炎 膏函塔兮
 太乙之來 前可迹兮 新宮奕奕 成不日兮
 仰模帝居 履金碧兮 太乙之下 安且宅兮
 天造人因 方兩得兮 成能成位 聖賢職兮
 敘時景福 重敷錫兮 延及海隅 均動植兮
 燕壽兩宮 后增悌兮 子孫皇王 世萬億兮
 禮具集成 底于格兮 臣將載歌 以申敷兮

宋中太乙宮碑銘

龍角山記

唐明皇御製慶唐觀紀聖銘

不七

神也者妙有物而為言化也者應無方而成
 象言豈立神之主象微宰化之知苟言象之
 不存焉則神化或幾乎息矣窮神而極化者
 其唯至聖之人乎我

遠祖玄元皇帝道家所號太上老君者也建
 宗於常無有立行於不暇昧知雄守雌為天
 下谿知白守辱為天下谷故能長上古而日
 新雕衆形而化淳蠢萬物而不為戾澤萬代
 而不為仁魏乎不覩其頂深乎不測其極復
 歸無物存教迹以立言奄有太清感聖期以
 利見肇我高祖之提劍起晉太宗之仗鉞入
 秦鵬搏風雲麟闕日月夏臣醜而已去殷鼎
 輕而未徙老君迺洗然華浩白驥朱髦見此
 龍角之山示我龍興之兆語絳州大通堡人
 吉善行曰吾而唐帝之祖也告吾子孫長有
 天下於是一開赤伏而萬姓宅心一麾白髦
 而六合大定傳曰有聲之聲不過百里無聲
 之聲延及四海非夫神唱明德翕叶人祇者

敷善行以武德三年二月初奉神教恐無明
 微未之敢洩至四月老君又見曰石龜出吾
 言實于時太宗為秦王討宋金剛總戎汾絳
 晉州長史賀若孝義以其狀上啓遠使親信
 杜昂就山禮謁俯仰之際靈貌察焉昂馳還
 曰信矣迺遣昂善行乘駟表上比至長安適
 會郇州獻瑞石龜有文曰天下安千萬日高
 祖徵其二異拜善行朝散大夫命舍人柳憲
 往祠焉玉帛既陳尊儀復見其始覲也杲杲
 晃晃若紅峰綠嶺吐春日之光景其却隱也
 蕭蕭條條若雨息雲消視秋天之沉寥乘莫
 知其所自去莫辨其所往出於寂寞入於惚
 恍蓋不可得而詳諸汾陽之龍角山者天地
 降福之庭高祖用師之道峰上有華池靈府
 下有石穴洞宮氣接姑射集神仙之別館脉
 通霍鎮潤珠玉之隣家高祖以雲鬘頰迴霓
 裾累裝故版廟於行過之所劃壇於受命之
 場刻飾聖容彩繪真衛神光離合殿堂宛轉
 於空間雲氣踟躕笙磬往還於天路因改浮
 山縣名神山焉志靈應也是歲仲秋及五年

三月晉州秦老君言我毫廟之中枯栢更生子孫當王又云我神兵助軍伐劉黑闥立夏當平事果如言皆先事之讖也爾後太宗貞觀則看雲泊於廟宇高宗垂拱則卿雲涌於神座今又祠中栢樹蒲萄衰而托根門端根木枯枝翁而還茂疊疊豐木撲翠繁柯聚祥煙青靄黝黝一色散佳氣葱鬱鱗鱗萬重識者以爲太和暢陳朽之徵王會納殊隣之象懼彼虛應搖然夕惕朕演靈金根基命璿宸篤學道記常味至言是用假塗禮樂託宿仁義尋末以窺本澄羸以詣精爲無爲於此心事無事於天下而宗稷大福寰縣小康實上祖惠無疆之休亦下人率自然之化夫唯幽容昭見偉事也神告帝符環瑞也發祥善行吉類也慶雲重代鴻懿也戎果附植合異也

之長羊也定形而不易龍也神化而無端龍蓋五土之精國家乘土而王故改山號名龍角焉乃銘金石以彰靈變詞曰
思文聖祖 玄默靈聲 混兮無名 超兮至清 清入神合 名捐物假 身尊玄元 後有天下 高祖鳳翔 雲舉晉陽 太宗龍戰 風趨秦甸 龍角仙都 王師戒塗 聖形入有 神言出無 瑤衣玉騎 告帝天符 神方據我 人亦來蘇 乃立清室 微微謚謚 衆仙停蹕 乃興慶雲 氛氤氳氳 再瑞明君 庭有栢兮 遠果寄秀 門有根兮 瓊條更茂 顧慙菲德 蒙神之祐 誦我道經 介我神聽 繼明五聖 裡事三靈 請從格言 天德出寧 大道幽陰 湛慈廣接 意路何階 言津難涉 化有影響 神無華葉 開元十七年太歲己巳九月己丑朔三日

辛卯建

敬造金闕天尊像一所奉爲太上皇元始天尊像一所奉爲皇帝二真人爲侍者奉爲金仙玉真二公主師其像乃靈儀絢發若感曜於珠星瑞色端嚴似迎祥於紫氣巧盡猶龍之速妙窮若客之姿所願申此忠誠啓茲冥祐庶此神真降迹名高四大之尊握契紫宸賞極三宮之寵悠悠巨劫蠢蠢合生長辭有情之源永處無爲之樂
唐明皇詔下慶唐觀
勅天地以大德生群有聖人以大寶守萬物古者受命之君謂之承天之序明有所代夫宜徒然若道無欽崇命不永保帝寶臨汝人曷戴君朕所以每至庶兮合於二覆之意也夫宓犧神農黃帝堯舜或誅而不怒或教而不誅彼亦何爲獨臻于此朕自有天下二紀及茲雖未能畫衣以禁亦未嘗刑人于市而政猶躡駮俗尚澆漓當是理之者心未返於本耳凡人豈不仁於父母兄弟不欲於飲食衣服乎而卒被無孝友之名不溫飽之困其故何哉蓋未聞義方不識善道或任小智而

譏笑或見小利而苟得致速則窮繼之以暴已而身受戮辱家不相保愚妄之徒類多自陷獄訟之弊恒由此作吁可悲乎亦在教之不明也蓋刑罰者不獲已而用之天下黔黎皆朕赤子以誠告示其或知歸不必用威然後致理先務仁恕寧不懷之且如五常循行豈須深議六親和睦何待丁寧自宜勉之以副所望刑措不用道在于茲今獻歲云吉迎氣伊始敬順天命無違月令所由長吏可舉舊章諸有媪伏孕育之物蠢動生植之類慎勿殺伐致令天傷九土異宜三農在候聚眾興役妨時官功特宜禁止以助春事至如家有征鎮人或孤惻物向陽和此獨憂悴良可憫也亦令所司隨事憂恤蓋不體仁無以為長不知道無以用心故道者衆妙之門而心者萬事之統得其要會可以兼濟於人失其指歸不能自全於己故我玄元皇帝著道德五千文明乃真宗致於妙用而有位者未之講習不務清淨欲令所為之政教粹美而至於太古者耶百辟卿士各須詳讀勉存進道

之誠更圖前席之議至如計校小利綜繹煩文邀名且行去道彌遠違天和氣生人怨心朕甚屢之所不取也各勵精一共興玄化俾蒼生登於仁壽天下運於淳朴豈遠乎哉行之可至其老子宜令士庶家藏一本乃勸令習讀使知指要每年貢舉人等量減尚書論議一兩條策准數加老子策俾敦崇道本附益化源朕推誠與人有此教誠必驗行事豈垂空言今之此勅亦宜家置一本每須三省以識朕懷

開元二十一年正月一日

唐明皇再詔下太上老君觀

不離於精不離於真以天為宗以道為門兆於變化謂之聖人吾祖也
太上玄元皇帝嘗從事於斯矣惟宵旰厥初則配神明饗天地育萬物惟皇受命則師列壁廡以大一利澤施於四海不言所利德教加乎萬姓不稱其德將晦迹也安乎守藏柱下將行道也適乎流沙劇窟所謂神無方而道無體沖用可見矣流長者慎其源蕃固者

深其根猗歟那歟克開厥後繫我列祖光啓大中豈玄天私乎有唐惟玄元邁乎種德豈玄元式受唐命惟玄元存乎其人是以前聖緝熙重光績茂大化漸被乎八表淳德殷流乎萬國則於天地有興立焉惟小子多于前功夙夜敬止上承祖宗之餘慶下膺侯王之樂推揚然深居凜若馭朽以為道德者百家之首清淨者萬化之源務本者立極之要無為者太和之門恭承垂裕之業敢忘燕翼之訓故詳延博達講諷精微求所以理國理身思至乎上行下效亦云久矣夫使天下萬姓飲淳德食太和靡然迴心而向道豈予寡薄獨能致此蓋凡百在位所以成熙書曰元首康哉股肱良哉又曰股肱惟人良臣惟聖斯一德而共理也豈至於今踈鑿乎昔長纓紫衣猶聞慕向廣眉高髻且云變俗何至道之難明而玄珠之久喪古人有云王者之於天下猶一堂之上也蓋謂同心同德化流四裔是誠在乎擊豕垂踵之惑革面向隅之哀故往年布令各家藏道德真經之而風靡道存

而日用則朕之陳祖業尚家書出門同人無媿於天下矣易曰象也者像此者也經曰窈冥中有精則窈冥之精可以尋象求不可以名言得也故考圖史凡

聖祖降代出處之迹敢立像以盡其意焉將

自家而形國由中而及外也庶乎知道者盈量而歸迷方者不遠而復云

開元二十七年太歲己卯正月甲午朔十五日戊申

真珠洞

按圖經云真珠洞者在龍角山東南峰側有洞闊八尺深四十八尺內漸廣深不可測每有珠出於洞因此為號先天二年并大曆中常勅使祭醮

玄元皇帝以龍璧投於洞中至晉天祐年有奉使新羅者暨至其國見向之二寶俱沉出水中既還長安因表以進之其洞內往往聞笙簫管磬之音也

慶唐觀金錄齋頌

朝議郎左拾遺內供奉傳陸崔明允某

空洞之中溟滓之際靈文尚矣混成朕焉混成者何象帝之先靈文者何龍漢之年五劫交周尊神遊運九炁列正元始自然治於流火之庭鍊於陽明之館二儀得之以定位三景得之以發光赤明開圖碧落普度玄元奄

有大道遠荒其宗天法之以無倪皇仰之而未及犧軒應運堯舜乘時均至化而思齊酌玄風而殆庶獨立千古湛兮若存首出百王悠兮不極矣粵若祖聖系襲神宗先天不違後天繼代錫胤慶遠派源流長國家纂戎欽

承前烈三合一德六葉同道平陽郡玄元宮者與王之肇兆也惟初授命載告休徵權輿靈迹俶落祠宇昭彰於國史乃今昇平配永嘉瑞增修清廟大建闕宮明白於御碑因吾道為天下程由茲地為天下式非夫至聖孰

能預之哉皇帝御辨無為齋心正一寤寢有感髣髴真容昭孝孫之精誠貽烈祖之玄訓開元得聖像天寶獲靈符丕慶再集而繁昌至教遂興而畢備祇崇冊禮其高莫二宸龍克光於像設免旒追尊於帝位雖猗那商頌

生人周雅傳之於昔今則過矣於鑠茲山會神之寓西對姑射北隣天柱寔通仙之秘府也正殿肅穆廣庭森沉峰巒左右松栝交陰總虛無以靜深也石壇重塔瓊甍環甃隱訣三五洞章護持三元表辰八月降誕每至是

日展法於斯修金錄齋啓玉皇印道家之寶王者之儀靡盛於此矣乃開乾門闢坤戶氣引廣莫風和不周八卦行乎其中矣仰列宿躡魁罡落日淪陰夕時沆瀣六甲佐乎其旁矣仙侶頌次羽人步虛朝拜九天醮祠五老

想勾陳則黃雲垂覆存太乙則白鶴來翔其餘侍香玉童傳言玉女縹緲煙景徘徊元空求之希微宛如契合厥惟鎮皇極叶時邕外以廓清萬里戎夷向化內以義安兆庶年穀滋稔滅格擇興昌光動植生成陰陽氣茂利

兵所指則戢干戈靈官所臨則消疢癘疢感通上界神降祺福景命來假天子萬年者乎觀主臣郭友寂虔恭是勤夙夜匪懈稟師之錄佩徽之符躬執科儀爰謀法要開元十六載御題觀額因隸於茲二十五年上疏議齋

帝俞其請於是內使高真自王城而至綸言
 秘旨從天上而來諸侯肅臨郡邑歲事革故
 垣棟鼎新經像形彩艷艷金光燦燦曾是所
 營曾是有成利乎永貞太守臣裴眺并寮屬
 等惟道孚敬誼形于政奉敷休慶皇合觀徒
 衆等皆相與遵乃宗極體乎自然熙淡漠於
 元和抃恬愉於大順微臣嘗佐汾邑親覩聖
 蹤強名道原用述真宰從宵冥而辨物因象
 因而得之其詞曰

三炁之宗 粵玄元始 朱靈丙午 赤明斯紀
 太上道君 託胎洪氏 後天合德 其惟我李
 爰初啓運 符命歸唐 海縣攸屬 六葉重光
 天寶是膺 萬壽無疆 大君推策 考曆元陽
 空玄之中 自然妙有 無執之衆 勃勃珠口
 迎不見前 隨不見後 外物雖變 我法彌久
 龍角嵯峨 肇興靈跡 仙宮乃建 清都斯宅
 洞裏天長 竅中地隔 皇矣大道 臨下有赫
 金籙秘訣 玉京玄言 陞壇之禮 衆法之門
 聖祖貽訓 永告孝孫 於茲授命 永保元元
 克昌厥後 大慶常存 刊此樂石 以奉至尊

天寶二年歲次癸未十月丙寅朔十五日
 庚辰下元齋建

紀瑞

皇上御宇之三祀春三月旬有八日晉慈等
 州都團練觀察處置使檢校左散騎常侍兼
 御史大夫賜紫金魚袋李暹齋沐虔潔祠于
 神山慶唐觀
 聖祖玄元皇帝禮成謁于高祖太宗高宗中
 宗睿宗玄宗六聖之真廟靈感昭發休光動
 天然後登龍角昇華池陟林嶺瞻翠微見瑞
 栢之奇狀審循葛之延蔓龍鳳交貫垂于廟
 庭次生新枝有以表聖祚於百萬年矣
 上玄之意必將使茂聳貞固樹之無疆當大
 曆十四年之三月曾生一枝已備圖牒當今
 年三月又生一枝故知曆數昌期邈不可算
 帝王符契自合玄經不七忝列宗枝謬當廉察
 聞斯靈迹心不違安乃首擇吉日禮祈
 尊像遂與監軍使朝議郎行內侍省內府局
 丞負外置同正負上柱國賜緋魚袋吳再和
 左神策軍監鐵冶使朝議郎行內侍省內府

局丞張令綰等同檢驗所植栢樹高下葛蔓
 尺寸仍令工者圖畫其形狀具表上聞乃刻
 碑陰用傳不朽

慶唐觀碑銘并序

將仕郎知神山縣事韓思謙

道母萬物物猶子生象成太初囊括元氣扶
 散氤氳先天地有稟立純粹保合大和故天
 得而清地得而寧神得而靈谷得而盈王侯
 得而為天下正道苟湮鬱則象無所出必天
 不垂日星地不竅山川神荼陰隲人室性情
 故無不通無不具吞兩儀而不見其實納毫
 末而不覩其隘不可以眸覘不可以智運其
 象無體萬物之象其體也其名無稱萬物之
 名其稱也不可謂之有謂之有形其器也不
 可謂之無謂之無滅其變也有生於無無根
 於有有無一貫存於萬物然後見道之妙物
 之始故曰有物混成先天地生寂兮寥兮獨
 立而不改周行而不殆以是而稽則知人法
 地地法天天法道道法自然而為域中之大
 者道冠首焉老子仕於姬周子孫延於漢魏

仲尼見而歎其猶龍子長叙而為隱君子事跡藹然備載經史洎泰山其頽禮樂之言地青牛告逝道德之論藎自後以波引蔓延散而不聚故揚墨塞路背仁義之說莊列當途立寓言之理殊不知仲尼老子刊六經之秘旨閱五千之純與與世作程範圍天地何則六經之旨正而詳道德之奧和而備正則父子親君臣定禮樂昭刑賞中和則心以虛神以清惡以俊善以立故基國樹民包淳剔偽建皇極躋壽域未有遺儒捐道而後臻其理者也洎後世益醜前聖逾遠不能宏啓其教但浩揚厥波故尚玄虛企羽化散帙峨冠目為道士得徒既繁大壯觀廟聖泥致像研丹寫形與浮屠氏並驅滔源茂林盛於中國其來尚矣昔隋獲神器場不固基征遼幸淮以人從欲茫茫九土民不聊生怨入骨髓天下興叛唐公拯疲參墟號義聲高唱響振四海雖契人心衆盜猶梗遂鹿之功未知誰手時武德三祀晉人吉善行於羊角山見白衣老父鬚髯皓然乘白馬來覓儀容甚偉有二

青衣童子侍之謂善行曰為吾語唐國天子吾為老君即汝祖也平賊後汝當為帝天下太平享國長久太宗遣使者杜昂致祭須臾神復見謂杜昂曰歸語天子我不飲食何煩於祭忽然不見上異之立廟於其地繇是改浮山羊角之號以為今名洎乾封元年追尊太上玄元皇帝爾後以土德下衰木入南斗朱梁總權樞唐冢鼎纂絃荐與其祚不永莊皇起并復唐舊業故堯宮枯栢再榮慶唐靈曼引秀歷代瑞應邦史具存洎石晉劉漢之後干戈圖王日不暇用此觀以地僻山迥居晉南陽官不給材人罔興力舊宇前址相漸而覆先是李唐以神堯至玄宗圖六帝之容翼侍三皇正殿歲月云邁彩不煥然雖聚其徒日莫能尋往跡未傾前跡不踵都監道士梁志其奮浮俗明大觀捐嗜慾探希夷以為正其末者必端其本師其人者必崇其教代既不能體道而行人則成瞻像而慕此觀不完則何以信四方之士鼓沖妙之風邪景德元年春乃裏足上國拜章闕庭序李唐之聲

基疏玄元之符瑞復古興靈必當聖代主上執大象司左契道詢崆峒神適姑射却走馬以糞田烹小鮮而治國以萬物利為利以百姓心為心方當大順之朝式闡無為之化乃可其奏宣中書詔晉郡俾重葺舊殿以嚴其祠工既鳩宇未畢二年仲春月二十有五晨霧靄雲蒸嘉氣四塞空山寂然若有所降俄而曙色霽天象廓屹乎醮壇森然古栢芳枝茂葉列樹十六瓊葉珠英露華可掬其甘如飴祥匪三危灑灑湛湛陽不能晞衆目咸覩神而異之于是啓其邑邑告郡郡命僚屬覆驗其實迨初及終八日不散郡繪其圖抗表以進愚嘗聞道可道非常道名可名非常名無名天地之始有名萬物之母故曰有太易有太初有太始有太素太易者未見氣也太初者氣之始也太始者形之始也太素者質之始也老子本是以興言質斯而窮道常無欲以觀其妙有欲以觀其微故能通幽洞微意曠象外神而化之不拘其變昔告唐以太平今降宋以甘露非其時非其聖孰能通其

應而若是者邪望以二年春由太學登甲科
莖仕之初出宰茲邑承郡命兼詔旨轄匠篤
民修其三殿曰玄元曰三清曰三皇功就而
未遑紀其事大中祥符元載罷縣秩將赴調
於選部志真磨碑置觀乞撰其文固讓不克

直述其由乃為銘曰

道實強名 先天地生 罔然失象 寂爾無聲
不皎不昧 惟微惟精 誰贖玄旨 同之柱史
象帝之先 谷神不死 沖而用之 去彼取此
隋表唐盛 勃然昭聖 不出函關 告其受命
卜世延洪 子孫有慶 祠嚴山椒 唐傾祀遙
道德寂寂 松栢蕭蕭 誰其贊之 屬當聖朝
聖朝哲王 體道而昌 俾完壞宇 玄教重光
何以昭應 瑞露瀼瀼 其徒志真 服膺勤勤
企藉丹臺 抗章紫宸 一日必葺 無荒後人

時大中祥符元年歲次戊申四月辛卯朔
二日壬辰建

重修三清殿記

天聖觀蓋唐聖祖降真之地形勢壯偉甲於
河東其中三殿岌然先後鱗比其一曰老子

次曰三清次曰三皇而六帝侍焉自唐迄宋
日月寢久風蠹雨壞欄宇隳圯而彩色剝落
不飭不嚴甚矣垣壁頽缺洞然四達蒿萊荒
其庭牛羊牧其側不蠲不度甚矣黃冠星居
殊趨異食而害教為甚其給田也多其輸租
也薄而積弊為甚縣宰公孫公因致祭祠下

嗟其荒涼不治遂慨然命工完飾腐敗革去
弊事而成與惟新棟宇崢嶸楹栢丹碧向之
不飭不嚴者變而輪奐瑤以垣墉剏其蕪穢
向之不蠲不度者變而肅潔昔齋庖以同其
食闢道堂以一其居向之害教者去矣增一
歲之課益數倍之利向之積弊者斯除矣於
是諸道士相謂曰公孫公可謂賢哉新吾之
宮輯吾之徒利吾之衆援吾之教俾過者生
恭入者生恪起四方歸仰之誠心其為功豈
小補耶扶持吾道既衰而復興者實自公始
茲成事也不可無紀述顧謂斬芭書之政和
元年六月望日記

重修嘉澗侯殿記

進士 王 建中 撰

蓋聞近代已來屢改神號進封侯爵首謚之
為華池中更之為顯施末命之為嘉澗三者
同出而異名焉惟神靈氣所宅森矗山巔有
泉浸于深池雲龍藏乎其中峰巒搖動相激
而鳴是為聖水出之兆也每遇旱歲所在祈
禱茲水應誠甘澍靡不霑足故遐邇蒙其霑
澤者豈止一方而已哉伏觀殿基逼窄棟宇
推毀孰其揭舉爰有南李村李隱上董村陳
思恭共發虔心同為紉首相謂池逼殿堦故
遷神座丈餘間前植香亭後築基址鳩工集
材輪奐締構不日而成即擇是歲中元節凌
晨就殿告成畢復詣觀徧請道衆嚴設香齋
及召協力人戶同為慶會僕因是日亦往觀
焉預命作記實叙其事刊諸翠珉傳不朽矣
時天會十一年中元日建

重修華池嘉澗侯殿記

卿 貢 進 士 田 蔚 撰

竊以亘古迄今名山洞府天地神祇聖跡靈
異或靈顯于世或功加于民莫不載在祀典
祭獻以時以答神恩今本縣南距三十里有

龍角山焉舊名羊角山因唐改號其山二峰東峰曰華池西峰曰將軍在圖經所載其號古老相傳莫究其詳其神之靈異功加于民莫可名狀至李唐武德初

太上現於龍角山前甘棠間見曲沃人吉善

行令報唐天子時善行詣朝具言其事神堯

高祖大喜遂立觀于山前號曰慶唐觀是時

太宗統軍在絳遣杜昂祭於所現處而

太上復現謂昂曰吾不飲不食又何祭焉當

時居民謂太上所現真身之地必是洞天福

地益敬其神而東峰謂之華池者而峰上有

池深妙莫測龍神隱焉其池內有石常時乾

淨遇旱則鄉民祈禱于池而其池乾石上自

潤而生水世號華池聖水鄉民請水虔奉供

養無不應感隨水而雨降故詩人詠之曰救

旱泉當時居民虔奉其神供敬其池因建殿

于池上號曰華池殿自唐歷五代而之宋祈

求無不應感而宋賜號顯施真人又進封號

嘉潤侯其為華池聖水一也其殿既久殿貌

故弊甚不稱靈神安止後至歲在癸酉間鄉

民李隱獨有意焉于時遂率李華陳思恭同化集鄉衆展其基址增其香亭重行修蓋其功美哉逮至歲在戊辰三月十有四日忽值天火焚燒其殿宇盡為灰燼居民莫不哀念又前修殿維那李隱復率鄭錫陳諫李華及

本觀前都道錄闔子美知觀董茂華郭茂昭

陳惟福陳惟素丘惟凝崔自淵崔居實共啟

虔誠謂華池靈顯于世功加于民其神像殿

貌重複修崇不可後時遂糾集鄉衆化集所

用之物命工重行修蓋不日崇成煥然一新

實其美事其維那李隱前後率衆興功不為

細矣及衆維那之功自畢功之後殊無考記

若不刊石紀功則修崇之功無復聞於後世

時歲在丁丑仲春僕因假道教學於觀前其

元維那命僕為記非敢尚虛詞以襄美特書

其實錄以貽後代傳之不朽云爾時丁丑歲

仲秋二十日記

祈雨祭文

維大定十一年歲次辛卯四月乙巳朔二十四日戊辰將仕郎行臨汾縣主簿郝璟謹以

香茶酒果之奠敢昭告于華池嘉潤侯之神竊惟民者邦國之本神明之主也故國非民無以衛社稷神非民無以供祭祀是邦國之與神明其休戚皆繫於民一體而同患者也今自春及夏時雨愆亢二麥已不穡秋種未

入土民皆乏食哀鳴嗷嗷將流離於四方而

填委於溝壑矣則司牧百姓及享其祭祀者

其得而安之乎惟神掌雷雨之權握風雲之

柄奮然一起則四方群生皆被其澤使邦國

之基有以為固而神明亦永有所依顧不偉

歟今奉大府命敬謁祠下挹靈液而奉事之

惟神龍屯其膏三日之內甘雨霑足神之惠

也民之望也守令者之幸也伏惟尚饗

賀雨還水祭文

郝璟謹以香果之奠敢昭告于華池真君嘉

潤侯之神頃以時雨愆亢敬禱祠下蒙賜靈

液曾未信宿甘澍獲應四境霑足百穀以生

邦國以寧神之所惠亦以豐矣謹復致靈液

於祠下以謝景貺惟神其鑒之尚饗

祈雨祭文

郭履秀等謹以香果之奠敢昭告于嘉澗侯
竊以至道無方精誠有感凡禱祈以通幽諒
神明而應兆茲者時值元陽久憊甘澍寔下
民積象以彌深仰

上聖垂慈而密佑伏願油雲湧布迄虛空渺
邈之鄉霽澤普施徧日月照臨之所塵埃頓
息苗稼重甦變凶荒而作豐登消痲癘而為
吉慶在在處處一切合靈俱沐
天恩咸蒙道蔭

賀雨醮謝文

伏以神龍薦杜克符元首之禎風雨應期足
表精誠之感否泰交通雲雷混合露稿稼以
重甦灑輕埃而泯絕群心悅懌百穀滋榮觀
豐兆則信可徵推薦皆則知不作倉箱有望
長幼無虞輒憑玉笈之靈科用答

高真之景貺共荷鴻休均蒙大賚

祈雨文

天且何言示咎徵而見譴人能知懼託誠意
而可獲敢馨愚衷仰干神聽伏念臣等于身
致養以食為先儻有害于三時將阻饑於數

口爰從比歲併值旱災百穀無成屢失豐登
之望四民何賴共形捐瘠之憂豈非積惡之
招以致恒暘之罰尚祈悔過是用新心乃延
琳宇之流試講金科之典冀雲耕之來格宥
芻狗之無知甘雨祥風茂育大田之稼歡聲
和氣載歌高廩之年

祈雪文

王良幹謹以清酌庶羞之奠致祭于
將軍華池之神惟神祐此一方千百年矣民
知有賴于神故望於神者重則神之於民也
忽棄之乎切以自秋八月至于今一百五十
餘日早乾塵翳雨雪杳然民之病者甚眾麥
之槁者甚多來歲夏望民懷愁額抑亦良幹
為政之不善歟抑亦有冤獄未雪歟然政之
不善吏之不職民何辜焉伏願神惟民愛而
速降瑞雪使民有來麴之望則科差易了而
無逋逃之患盜賊弭寧而各安其業矣神其
鑒之尚饗

龍角山記

天壇王屋山聖跡叙 中嚴臺廟碑 林母廟碑附 不八

唐廣成先生杜光庭撰

國家保安宗社金錄籍文設羅天之醮投金
龍玉簡於天下名山洞府謹按道藏龜山白
玉上經具列所在去處十大洞天內一王屋
山清虛小有之洞周迴萬里在洛京西北王
屋縣仙人王真人治之傳曰黃帝於元年正
月甲子列席於王屋山清齋三日登山至頂
於瓊林臺禱

上帝破蚩尤遂勅王母降於天壇母既降黃
帝親供侍焉王母迺召東海青童君召九天
玄女授與破蚩尤之策黃帝依命殺蚩尤於
冀天下乃無不克海內安然王母遣西方白
虎之神賜黃帝玄羽之衣迺命帝會於孤竹
之野帝欽命齋戒嚴駕而行既至孤竹見空
中千乘萬騎或有丫髻青衣童子數百人或
五彩羽服或乘飛龍或乘飛虎或乘鸞鶴或
執珠幢錦傘霓旌絳節或持如意九曲几及
前後歌舞妓樂不可名狀俄見寶車一乘駕
五色班龍九頭上有羽蓋九重中有女仙一

人衣黃裳戴金冠隱隱而至左右侍從有仙童一人謂帝曰此西王母也帝接至母令仙童二人命帝坐賀帝曰聖躬安天下寧矣久即戎事得無勞乎帝謝曰賴上帝厚恩聖母諭教得寧天下豈敢稱功乎母乃命飲筵上花果罇罍器皿光赫大小各異而不能辯其一焉復遣仙女宋妙英歌萬年長生之曲歌罷母賜帝茹芝數枚食之不饑不渴又賜修真七昧之書授訖母冲天而去後三載於八月一日母遣西方白虎之神為使命黃帝時在大隗山受母命帝即齋戒至洛陽帝自白坡涉渡至王屋清齋三日登山即八月十五日至上頂上祝香禱焉俄而西方天香馥郁自天而下遍聞山谷青鳥先至帝曰阿母降矣俄而見空中千乘萬騎一如孤竹之儀既降天壇帝列席下見仙衆羽服冠簡環佩履舄帝乃頻顧之母曰帝何為哉帝曰恐左右不謹母曰帝何不實耶帝乃實對母曰天上之服非凡間之有此衣非朝禮星辰國王父母不可服也帝曰朕南面承尊不敢以羽衣賜

人臣母曰善羽衣不拜帝王者自此始也帝欲設食母止之謂帝曰吾之仙衆不饑不渴豈欲造人間之饌乎王母誠帝曰設欲供養神仙上界星辰日月但擇吉日築壇場設淨席布香燈花果而已如無用清水藥苗代之餘皆不可言畢王母賜帝碧霞之漿赤精之果訖王母冲天而去自此每年八月十五日四方善士雲集於此山此日亦係清虛宮中考校功行仙籍於此山也又真誥云玄元帝時命四海龍神所修天下十大洞天用彊鼓之石重重相疊於此尚存焉又上方院者即上訪院也昔軒轅黃帝訪尋四山故曰上訪院後司馬承禎改作上方院也唐睿宗皇帝時玉真公主於金仙觀修道今即靈都觀是也帝幸真元金仙二觀與西京相對出玄武門渡大河至東章村為之曰東章驛勅東濟源縣南河清縣西邵源縣北陽城縣四縣界分巡護金仙真元二觀王屋山自軒轅黃帝後至晉南嶽魏夫人上帝遷號勅小有洞主王子登下教魏華存於小有清虛宮中四十

七真受學道畢南嶽靈官仙衆自清虛宮迎夫人赴南嶽衡山司命之任矣蓋天地不言須憑集文籍開示古傳實迹今錄聖境真元混沌未分道氣包含妙本陰陽既判真形出見玄經著為圖經俾來者知所自云

天壇王屋山聖迹記

蓋聞天玄設象運日月以璇衡地道網維布山河而列政有王屋山者在洛陽京北百餘里黃河之北勢雄氣壯岡阜相連高聳太虛倚懸列宿西接於崐丘東連於滄海謹按龜山白玉上經曰洞天週迴萬里山水之源圖經曰上則接於崐丘下即侵於蓬島最高者首名天壇山也黃帝內傳云爲之瓊林臺真誥云瓊林者即清虛小有之別天也其下即生泡濟之水中有水芝人得服者長生耳昔黃帝上壇見一級高可及二丈許下石二級可高七十尺許四方壁立迺造化融成黃帝于此告天遂感九天玄女西王母降授九鼎神丹經陰符策遂迺克伏蚩尤之黨自此天壇之始也其上多石可生草木實爲五嶽四瀆十大洞天三十六小洞天神仙朝會之所每至三月十八日及諸元會日五更之初天氣清明輒聞仙鐘從遠洞中發寥寥之聲清窅可入耳將日出則赤氣炯炯可以見生死之情狀觀天地之變化當曉時分別之際則

聞仙鷄報曉往往飛嘶下地象小於家鷄其毛如雪又壇心有石燈臺四門中高可丈餘製造甚奇鎮於洞天諸元會日靈山真聖皆朝會壇所考校學仙之人及世間善惡籍錄之案是日往往則陰雲蔽固竟日方散是日有道之士學修仙之人投簡奏詞醮謝其下壇隅有造石燈臺小碣記云天寶八年新安尉公使內使宮圖令符延喜因爲國爲民醮壇置碣陰刻盧仝高常嚴固至大和五年凡字缺損壇心高突秀出群峰每月初出影西度掩西方山脊亦可及千里餘上無飛鳥風若松聲太虛中孤危而四面無礙人立于上冲和血氣狀如勇心直脛而立目視歷歷亦可自辯其形影似憑高眺遠飛越崖谷長天未曉身若浮萍又如精氣所乘聽不得落此果乃真仙遊行之處也心若不志銷燬其精魄耳似有怖懼凡有道之士身若輕舉天明日朗則夜聞人語笑之聲或簫鼓奏于其上又壇西有懸泉名曰太一泉其水味甘如醴其泉水流如線落在石罅中深可數尺千人

飲之不耗經年不汲如故次西一石巖名曰黑龍洞洞上半崖高數十丈有一洞深二丈許正射西北天門名曰按雲庵舊有葛梯人登躡可到昔太一元君修道于此其太一泉水湫流其下東爲濟水其泉次南有一巖曰紫金堂音軒轅黃帝駕憩于此浴室側其道徑甚峻至一石門側身可上乃至壇頂其名門曰東天門門東有換衣亭壇頂上有三清殿東西有廊廡壇畔有四角亭臨崖百尺凭欄四望南視嵩峰少室大河如帶西有王附山東北有王母三洞壇東北隅有一石長丈餘濶尺許突出崖頭下深百丈登壇人供侍香火朝拜王母三洞心有恐怖者不敢上石名曰定心石北望析城山東北望太行東觀日出如生滄海四面瞻視群山卑如丘阜方顯洞天之獨尊高表神仙之聖跡壇東一峰甚秀名曰日精峰壇西峰名曰月華峰峰南一平嶺號曰躡雲嶠下有一澗名曰避秦溝西南下十八盤次南曰仙人橋東有伏龍嶺南一小峰名曰鷄子峰次下仰天池次

南路有歇息亭自壇頂至上方院八里又曰中巖臺乃司馬子微修行遊息之所前下紫微溪至陽臺觀八里中有仙猫洞不老泉觀東有燕真人洗丹井仍存在陽臺觀東北百餘步俗呼燕家泉其觀前分八岡名曰八仙岡昔司馬承禎天師河內温城人也乃西晉司馬宣王之後今温縣西二十里招賢城是也尚有晉三帝墳在焉唐睿宗皇帝女王真公主好道師司馬天師天師住天台山紫霄峰後睿宗宣詔住上方院其司馬初師嵩嶽潘師正師茅山王昇真昇真師華陽隱居陶仙翁其四世不失正道唐明皇即位於開元十二年勅修陽臺觀明皇御書家陽殿榜內塑五老仙像陽臺有鐘一口上篆六十四卦曰萬象鐘有壇曰法象壇有鐘樓名曰氣象樓殿西北有道院名曰白雲道院司馬號白雲先生有亭曰松亭有先生廟堂先生撰文一部曰白雲記篆書別爲一體號曰金剪刀流行于世先生未神化時注太上昇玄經及坐忘論亦行于世至開元十五年八月

十五日有雙鶴繞壇西北而去彼時白雲自堂中出聞蕭韶之音此先生顯化之驗也王屋縣宰崔日用聞奏明皇異之先生神化時年八十有九謚贈銀青光祿大夫謚白雲先生堂西壁上畫先生遊行乘駕黃犢車白雲步步相隨觀西有山神廟即王屋山神也天寶年其神用陰兵助郭子儀破安祿山後明皇封爲總靈明神天王仍勅修其廟觀南有太山廟南王屋縣去西八里有藏花洞其水春綠夏赤秋冬紫水味甘美壇東南附山名青羅峰下有青羅仙人觀碑存焉壇北有五斗峰通麻龍藥櫃二山王屋山中有洞深不可入洞中如王者之宮故名曰王屋也藥櫃山次東有趙老經昔趙真人修道于此及四真人煉丹于此有石室二十餘間霍仙人修煉于此名霍師堂壇東南有山名齊嶺下有山名垂簪峰又側有清虛小有洞洞內周游萬里昔唐建

其洞中日月晝夜光明輝映朗接太虛與外日月無異此乃爲日月伏根也日曰神精月曰陰精明照在洞天之中天亦高大星宿雲氣無草木萬類其洞宮之中有金玉樓殿及多寶貝黃金瑠璃瓊壁不可名狀有五闕五山加於五嶽上生紫林方華星髓金津碧毫朱靈夜聚細實並壺中洞天之所生也人得食之乃長生神仙矣洞主王君掌校仙籍善惡之錄處事其中矣太素三元上道君遣青真左夫人郭靈蓋右夫人楊玉華賚神策玉璽見授王君爲太素清虛真人領清虛小有洞天王分主四司左保上公治王屋山洞天之中給金童玉女各三百人掌上清玉章太素寶玄秘籍上品九仙靈文山海妙經盡掌之焉又總洞中明景三天寶錄得乘龍跨虎金輦瓊輪八景飛輿出入上清受事太素寢宴太極也小有洞天者乃十大洞天三十六小洞天七十二福地之宗首也仙都所宗太上所保故重其任以委群真矣元始天王曰夫小有洞天者是十大洞天之

首三十六小洞天之總首也齊嶺東一山名曰玉陽山山東次南有瀑水如練長百尺落半崖澗下有深潭名曰檀鐘泓其山名西玉陽山靈靈都宮東北有山名東玉陽山山有洞深百尺國家時投金龍于此洞傍有一憩鶴臺高數丈上有鶴跡存焉昔因周靈王太子王子晉與師浮丘公游天壇回憩鶴于此天壇四面附山峰巒澗嶺泉谷勝跡總目于后 頌曰

王屋天壇福地玄 清虛小有洞天仙 無窮勝境於人物 有感神通今古傳

唐睿宗賜司馬天師白雲先生書詩 并禁山勅碑

睿宗大聖皇帝書敬問天台山司馬鍊師惟彼天台凌于地軸與四明而蔽日均八洞而藏雲珠闕玲瓏琪樹璀璨九芝含秀八桂舒芳赤城之域斯存青溪之人攸處司馬鍊師德超河上道邁浮丘高游碧落之廷獨步青元之境朕初臨寶位久藉微猷雖堯帝披圖翹心齋缺軒轅御曆締想崆峒緬惟彼懷寧

方此固夏景漸熱妙履清和思聽真言用法蒙蔽朝欽夕佇迹滯心飛欲遣使者專迎或遇鍊師驚懼故令兄往願與同來披叙不送先此無恙故勅 二日

鍊師道實微明德惟虛寂凌姑射之遐軌激具茨之絕風自任煉藥名山析真洞壑攀地肺之紅壁坐天台之白雲廣成以來一人而已足可發揮仙圃黼藻玄關海嶽為之增輝風霞由其動色弟子緬懷河上側佇巖幽鶴馭方來鳳京爰降對安期之烏聞稷丘之琴順風訪道諒在茲日所進明鏡規制幽奇隱至道之精合太易之象藏諸寶匣銘佩良深故勅 二十八日

先生道風獨峻真氣孤標餐霞赤城之表馭風紫霄之上遁俗無悶逢時有待對謁蓬萊之府將還桐栢之巖鴻寶少留鳳裝難駐閉居三月方味廣成之言別途萬里空懷子陵之意然行藏異跡聚散恒理今之別也亦何恨哉白雲悠悠杳若天際去德方遠有勞夙心敬遣代懷指不多及故勅 十九日

開元神武皇帝勅司馬鍊師以吐納餘暇琴書自娛瀟灑白雲超馳玄圃高德可重覽蓮蘿薛之情雅志難留敬順松喬之意音塵一間俄歸葛氏之天台道術斯成項縮長房之地脉善自攻愛以保重顏志之所之略陳鄙什既叙前離之意仍懷後別之資故遣此書指不多及勅 十五日

睿宗御製五言送司馬鍊師還天台 山

紫府求賢士清溪祖逸人江湖與城闕異跡且殊倫間有幽棲者居然厭俗塵林泉先得性芝桂欲調神地道踰稽嶺天台接海濱音微從此間萬古一芳春

五言 杜子美

萬古仙壇景潛通小有天名山人實讚福地語真傳氣象乾坤上根元宇宙先國朝崇聖迹道法普周全

五言長句 金門羽客林仙人

此境極岩崑崙近斗杓天元諸聖會地勢萬峰朝西揖崑丘峻東連蓬海遙泉甘生玉

頂壇標壓金腰奉華三峰立黃河一帶漂五
更觀海日半夜聽蕭韶落月低龍嶺寒煙鎖
虹橋雪鷄聲嗷嗷風竹韻蕭蕭雲屋香煙起
芝燈瑞彩銷麻籠騰秀氣藥櫃顯靈苗丹井
猶清淺神鐘又寂寥八岡齊岌岌雙鶴對飄
飄瀑水銀垂線霞城綺建標池清深見底栢
聳翠凌霄道館新居壯真公舊事遠幾瞻青
嶂上時有白雲飄石室虛難問臺松老不凋
巖花鋪錦繡溪溜漱瓊瑤洞壑非塵趣林巒
隔世囂軒皇開綵仗王母閭鸞輶旦暮陰陽
變炎涼節候調暎猿啼復歇晴霽合還消歌
詠聊能紀工夫豈易描妙齡希却桂晚歲樂
頽瓢有志追伊霍無才佐舜堯披圖常景仰
洒翰益傾翹聲色情俱泯希夷興已超何當
歸卜隱高蹈訪松喬

七言三首

萬壑松蘿拂紫煙丹臺秘邃集神仙乾坤結
秀真靈嶽日月飛根照洞天塵世暗移知幾
代蟠桃初熟未經年時人莫測幽微事五色
雲封種玉田

清虛小有洞中天銀座金腰玉頂堅芝草秀
從龍漢劫丹砂結自赤明年洗參井紀燕離
子聚虎平川白水仙寄語避秦溝裏客茅齋
先蓋兩三椽
白石磷磷上接天青松鬱鬱下臨川草生福
地皆爲藥人在名山總是仙待客遠尋巖下
藏烹茶滿酌洞中泉前生恐是白雲子今世
還來卧翠顛

七言三十韻

通真道人

擺脫塵纓淡無欲閑閱圖經尋嶽瀆林泉何
處愜予心收拾琴書將卜築崎嶇不敢千里
辭東自太行入王屋先探藏花塢裏春蟠桃
畢竟何時熟燕羅故宅陽臺宮九龍戲珠畫
幃簇丹井沉沉浸月明丫髻仙童抱參斲昂
頭貪看華蓋峰暮然誤入紫微谷上方樓閣
與雲閑金碧交光射林麓避秦溝有避秦人
夜半聞歌採芝曲策杖窮躡瘦龍嶺嶮似劍
關西向蜀捫參歷井上冲真千仞斷崖橫獨
木自辰及酉脚力窮恰到紫金堂下宿再拜
新嘗太一泉頓覺洒然消病骨恍兮惚兮九

霄間萬頃嵐光醒醉目恭叩仙壇構真境壇
與天通隔塵俗銀座金腰玉頂寒帝遣仙官
分部屬小有中藏萬里地都壓洞天三十六
日精月華左右奇黛色倚空如削玉東觀大
海日輪紅西望窮邊壇影綠煉丹爐下土猶
香抱出神丹知幾斛處山使者持太阿保護
聖軀誰敢躐王母洞深非可測雷霆屢震蛟
龍窟遙指三官校勘臺樵人幾度聞絲竹抱
朴巖前採藥童手撚金芝身薜服北斗平連
北斗星自是天關通地軸麻籠藥櫃翠相接
瑞草靈苗香馥郁或聞仙犬吠仙燈或覩仙
人跨仙鹿奇蹤異跡難盡言更欲題詩毛穎
秃短歌聊寄名利人誰肯同來伴幽獨一聲
長嘯坐孤石紫雲悠悠送黃鶴箇中疑是麻
姑仙冷笑世間光景促

五言一首

壁立三千仞壇高接尾箕頂藏青玉髓腰隱
紫金芝月掛虛皇殿雲封太一池洞天人跡
少鶴宿萬年枝

清虛小有第一洞天

齊人杜仁傑撰

三言

坤所載乾所畫象與形孰朕兆緯五行環二曜流而川何浩浩四溟晏九河導峙而山亦多號神有嶽山有嶠粵天壇極道妙嶮孤撐未易到日出沒見遺照偃東西絕海微倏光恠來熠燿大龍燭細螢燭不恒出赴感召笙嘹亮鶴窈窕羽人路此其要青螺堆玉簪峭左參井右丹竈揭清虛不二竅昔王人往昭告始軒轅未徹廟接柴望咸親燎莽竭灰起天燒摧棟宇失朱縹群鹿豕雜蓬藿予何為一來弔必甚廢乃大造聖之作賢者紹矧玄元語祕與探逾遠理益耀微是理萬有耗文雖徑實非剝庶今來永為詔

至元二十六年五月 日

元特賜玉天尊之記

中巖知字陳道年撰

夫天壇者矧自軒皇至于迄今其間象威也今皇太后為龍飛九五書執混同風雨時若人天浹洽諸侯來賓萬方作乂乃命朝請大

夫甄用監大卿識列門齋奉寶香至于天壇歲三奠之禮告爾神祇保安宗社况此道山居華夷之地作洞天之冠也峰巒疊翠峭壁巍峩晨昏倒景二參天霽瑞物神人似不可幾及時數流化造物更移神人圯毀山嶽崩摧公乃回奏太后聖意云此乃興龍之地寔我邦國之神乃我之事不可廢也命工琢玉像儀尊聖申命奉訓大夫吳天祐捧玉像信物安鎮洞天永保皇圖基南山之固源溟渤之大耶本宮提點傳道寧囑僕萬紀一代之盛於是讚云玉體巍巍象帝先皇恩特賜鎮山川聖朝咫尺豐登了永祝吾皇億萬年

至大二年八月 日

唐王屋山中巖室正一先生廟碣

左威衛錄事參軍衛旸撰

古之所謂列仙者執大全以御于自然遊無參以至于不死旁午衆妙而登夫大元蓋著自玄元成於天師備諸簡寂而詳乎貞白得貞白之道者曰昇玄昇玄以授于體玄自三真在天群學無主主道之柄必將有人天以司馬真人為木鐸歟不然玄標靈符適駁若是尊師族司馬氏世居溫晉彭城王權之後隨親侍都督晟之孫皇代襄滑二長史仁最之子夫軒冕奕世是謂令緒忠賢繼出必生異人故子阿推惠許真於降跡初成行慈茅君所以升道抑有由也宗師諱承禎字子微法號道隱生而能言幼而知道天錫奇表神仙正性老莊大旨也引而伸之楊許內學也默而存之潔其行聳其德識窮精微思入虛極議者謂冥冥之翮不可屈而致年二十一始服巾褐入道師體玄先生先生中嶽之隱几者也尊師神凝用簡情汰事落其秉操不可漬其執勤不知倦體玄乃泯然異之他日

以金根上經三洞秘錄許真行事陶公微旨
盡授于我尊師高悟獨得虛融大通發揮道
真出入玄奧嘗夢有鳳鳥銜璽置于法案刻
曰授君東華上清真人由是寶其壽神其行
聽於氣息於踵則七日而外物三月而遺形
一年而遊於無有矣且鑿坯而遁其隱跡非
應物也狂歌而遊其內修非教人也吐騰奇
術而眩愚非保真也偃仰下位其容身非高
世也尊師是以務弘道不滯其用方善救不
寧其居入觀聖上九重肅廣成之謁出應時
賢群公交予訓之請故行而無迹事而無傳
虛受以曲成廣照以吹萬或外符能鼓其動
或內捷善閉其關或燕處而潛偶群真或冥
升而密行上界斯則不可測已而後遊句曲
步華陽之天棲桐栢入靈墟之洞尋大霍采
金瓶之寶登衡山窺石廩之秘皆山鬼貢藥
天真授經猛獸護門野禽繞座若此又不可
備論也開元十二年天子修明庭之禩思接
萬靈動沂水之駕獎邀四子乃徵尊師入內
殿受上清經法仍於王屋山置陽臺觀以居

之師以王屋小有之天總真之府景氣幽歛
神祇會昌矧吾道苟行奚適不可翻飛投足
遂有終焉之志更於觀之乾維高丘之午窮
極絕界得中巖臺上直大壇下繚大阜巨木
圓抱鳴溪中洛每養龍大谷相鶴中峰燎金
洞之衆香吸石牕之鮮氣有日矣初隱居抄
撰道書為登真隱訣其存修之道率多闕文
尊師乃著修真秘旨十二篇見行於世至如
發晨蘊以陳呪步宵壇以飛章迴冥威於三
官走故氣於百鬼一以皇極增峻息金華水
早之虞一以人寰載清無流庸疢癘之傲亦
尊師之力也抱一守寂反道歸根之詳既洎
鍊景迴元乘颯踏氣之術又備可以達遙造
物保合大均觀變化而沖和其心撫陰陽而
察廓其眦豈兩儀之細而同其濁質萬化之
雜而拘其清神哉歲乙亥夏六月十八日顧
謂近侍曰吾已受職玄都不復得佳遂部署
封檢將若遠適迨昏有赤雲繚繞摩地而來
蕭聲泠然乘空而去衆咸驚駭謂必上昇遠
參戶而入已蛇形矣越二十一日群弟子相

與瘞杖舄於西北之松臺制贈銀青光祿大
夫謚曰貞一并上自製碑申寵章也門人曰
尊師之生也五百世甲子矣常見體如寒松
心若明鑑居絕憂喜生無嗜慾昔住嵩嶂則
後阜松生及移台嶺則東壁泉湧幽居於南
嶽則玄鶴蔽野坐忘於茲山則絳雲滿室若
乃高姿逸軌近類華陽俄聞偉藝遠齊抱朴
其善誨善誘則常以為己任若性與天道亦
不可得而聞宜其馳轅於妙門遊刃於真宰
邁玄德而同世恆宣至理而障群偽及揮斤
萬仞翱翔四空凝冰者理順捕影者心伏戲
豈古登天遊霧而不死者夫河東郡寶鼎縣
主簿司馬綱師之猶子也餐味密訓倘伴精
廬禦侮道門翹足仙事乃恢張遺寢制造新
廟將謂靈仙不妄且以虔奉有所考室也侈
而太之立主也尸而祝之徒見反宇遠邃高
松杳翠靈響虛應圓光夜燭亦神異也僉惟
昔之得道者智有如江如海惟深也我師則
無不在德有如丘如陵其高也我師則不可
升故塞于瀛縣馨于圖史豈遊其門者能象

其迹而綴其美乎誠以立祠者表靈之道刻石者弘教之端思存乎阜鄉之遺風景行乎雷平之故事若述作之奇偉見于萃集感應之幽微存乎內傳云爾乃作頌曰

大元混茫 上境遼廓 冲用斯應 翰飛是託

道其深微 人孰營度 不有真匠 疇能係作

偉哉真匠 乘運挺生 超乎長存 隱乎無名

玄退首出 道再演成 潤色大象 猗那之精

至精伊何 能修體妙 大象伊何 能勤廣照

周摩後學 緣飾垂教 弱喪知歸 晞光胥效

從道於中 以克大道 終處其厚 奄荒無有

七域昭賁 百靈奔走 夫生在命 此身能久

且曰無待 著名別仙 嗣武貞白 齊明稚川

解玉何地 迴旌幾年 靈廟之下 空瞻洞天

下八

十八

唐嵩高山啓母廟碑銘并序

登仕郎崇文館直學士崔奉勅撰

臣聞天地生成其法自然之謂道陰陽鼓舞其功不測之謂神然則物或類感事因通變乾棟傾而三光北馳坤輿缺而百川東瀉河

淪越雋有郡邑之爲魚水陷歷陽有吏人之化鼈訪遺蹤於女峽風雨蕭條徵往事於姑

泉絃歌響亮盈虛靡定合散焉常不知誰子既老氏之多情忽然爲人寧賈生之足辯仰

觀俯察裁識幽明之故原始反終未窮死生之說得於道而失於道義有必然出於機而

入於機理無或廢知變化者其知神之所爲乎臣謹按啓母廟者蓋夏后啓之母也漢避

景帝諱啓之字曰開厥後相傳或爲開母而顧野王輿地志盧元明嵩高記並不尋避諱

之旨以爲陽翟婦人事不經見諒無所取粵若玉斗璇璣李母之居鄰址極金臺石室王

母之宅在西山氣爲母則群物以萌日爲母則容光必照坤爲母則上下交泰后爲母則

邦家有成故華胥履迹而雄氏孕女登感神

而矣運作星流華渚而白帝生月貫幽房而黑精降明明有夏穆穆崑山予娶於度土之

辰女婚於台桑之地搜奇帝紀撫異歸藏東生發蒙而有迷韓子稱賢而不朽漢臣之筆

墨泉海陳其令名秦相之一字千金叙其嘉應士歌南國徒聞候禹之詞石破北方終見

生余之兆則郭璞所謂陽城西啓母石李彤所謂嵩山南啓母祠隨巢之說有徵馮烈之

言無爽者矣昔者鸞川之上母變空桑豚水之濱男生破竹美人之虹名蟬竦仙婦之月

作蟾蜍精銜銜木而償寃女尸化草而成媚山崩蜀道臺候婦而無歸石立武昌亭望夫

而不及論乎誕載群下莫尊於帝王語乎遷易凡百無聞於感致美矣哉不可得而稱也

大唐革去故鼎取新與運而生繼天而作握乾元而造物海內知春闢混沌而爲家域中

無外天皇膺歷數順謳歌金匱玉板服文武之能事衝室廟堂承祖宗之茂烈垂衣裳而

作元后端拱北辰負黼宸而朝諸侯嚮明南面周邦赫赫其道洽於成康漢室巍巍其化

下八

十九

鍾於文景東漸西被遠安邇肅海三年而無
波雲連月而不散天瑞降地符昇靈鳳五文
歲時來苑園神龍八卦昏且游池沼禮云乎
哉無取於周旋揖讓樂之謂也必在於移風
易俗司祿益富家國於是乎有餘司命益年
臣人於是乎不天明王三懼未嘗遺戒慎之
心天子四鄰莫能展弼諧之用家安其業但
聽於鄰難人得其和遂同於野鹿表識記奏
河圖四十六事之著明易云尚也登太山禪
梁甫七十二封之可識何以加乎且夫窮聖
神備道德滋萌元氣開闢太初斯乃天皇氏
之所以應乎天也依土地明神靈駕六羽而
上騰度九州而下濟斯乃人皇氏之所以順
乎人也造書契教畋漁合五緯而節四時登
九天而類萬物斯乃犧皇氏之所以制人法
也務播殖該變通嘗藥以救兆人聚貨而交
天下斯乃農皇氏之所以與人利也振夔鼓
戴龍旗天則玄女授符帝則黃神降斗斯乃
軒轅氏之所以除人害也均度量正都邑總
秩令於金天分瑞官於鳳紀斯乃帝昊氏之

所以爲人極也潔祭祀義鬼神履時以象天
養財以任地斯乃帝項氏之所以爲人教也
秋乘馬春乘龍順三辰而天道平建五正而
人事理斯乃帝辛氏之所以爲人政也明如
日晦如陰人無識其名帝何力於我斯乃帝
堯氏之所以昭君德也聞一善舉八才帝唱
動而爛星雲天歌發而踏鳥獸斯乃帝舜氏
之所以章后功也夫三統者道之大五行者
生之宗三皇法之而列五帝則之而序道以
三興德以五立非天下之至聖孰能兼於此
乎而猶雖休勿休損之又損下明詔發德音
尊天而重人省方而巡狩舉星畢曳雲稍召
風伯以清塵命山靈而護野馳洛邑驚襄城
天迴而地游雲合而霧杳周穆王來游太室
先徵夏啓之居漢武帝有事嵩高即訪姒開
之石徒觀其丹青歲古霜露年侵聖情有曠
興言改葺其山則古文之外方其地則新邑
之中土銘壇遷迤斜分玉女之臺碑闕相望
近對石人之廟金草生而五色貝樹長而三
花紫雲合杳於溪澗白霧氛氳於巖嶺考之

易林信惟神明所伏求之遁甲固以威靈肅
然夫其命有司乘務隙因高背下察隱蟻之
餘基審日觀星揆摧殘之落構周官置臬郢
匠揮斤異態神行全模造化紅葩奪日飛累
榭於山間綺緞衝風架迴廊於木末仙人在
棟神女臨窻周施玳瑁之椽徧覆瑠璃之瓦
赤玉爲階道黃金作門闕山如白岸樹似青
溪羞蘊藻於前庭藉生芻於後徑蘭香夾水
居然洗沐之資竹帚臨風自隔器塵之慘夢
臺雲雨宋玉對而先驚楚璧山川屈原書而
幾倦壽宮愴子不擾象設安子逾蕭霜羅曳
曳雲錦披披鴛鴦褥子翡翠幃白羽扇子青
絲履垂玉鸞之佩若往而若還戴金雀之釵
不長而不短其居處也曖曖昧昧陰閉陽開
其被服也煌煌熒熒霞駁雲蔚鼎俎則麟胎
鳳卵蒸蕙然羹餌膳則木安金膏玉漿瓊酒
當是時也合五嶽訊九魁選太陰命玄關馮
夷鳴鼓女媧清歌左蒼龍子吹荒右白虎子
絃瑟金真拂座玉女焚香肅肅習習天媛來
風雨雰雰霏霏神姬下霜雪孔雀飛而儀鳳

舞弄玉邀歡軒車合而羅綺陳智瓊陪宴麻姑服道變海水而來遊織婦希風填河津而下謁洛妃綽約江妃絲渺玄女以明月為珠素女以積雲作髻九天真母八極夫人畢集於茲矣青霞衣兮翠雲髮靈運蟠兮既留車

迴風兮馬飛電視倏忽兮無見昔者濟陰山下降堯母之精靈湘川水曲留舜妃之響像壇壇或在徒聞分福之名棟宇不修誰辨安歌之處豈知夫三仙福地百姓尊祠扶王者之都畿當聖人之順動犧牲玉帛可以洽氣

和神幼婦外孫可以披文相質虔奉綸旨式陳壯觀雖同人作詩自得后妃之美而魏臣獻賦終慚神女之工敢作銘曰九州地險五嶽天中蛟龍洞穴日月仙宮蒼洩雲霧震蕩雷風笙歌近接鐘鼓遙通

昔在媽帝鴻泉未塞昏墊下人汎濫中國於鑠大禹顯允天德龍畫旁分螺書徧刻佩文壯海省土南方運從碣石更下台桑予娶有禮我都攸昌八年不顧四載惟荒宛委既登輟轅佇鑿家室誤往熊羆方作

天道幽秘生涯糾錯其化則遷其靈是託宓妃之館仙女之臺物類通感精魂去來巫山廟立漢水祠開壇壇歲古棟宇年摧皇矣大唐履我神聖應圖受錄體元居正赫赫高祖天有成命明明太宗於茲為盛

重光累洽下武嗣文負屨而化垂衣以君三靈膺鑾六氣氤氳魚鼈咸若鷄犬相聞重譯請命殊鄰稟朝化及中孚風移大朴天秩百禮人和萬樂汾水可遊岷山何邈隨巢舊說夏啓遺居盛德不泯嘉聲在諸

周王轉蹕漢帝迴輿幸懷降鑿其祀如初虞衡掌木班倭書宇虹巨梅梁龍盤柱草積庭棧水周堂廡石室罕備軒宮為輔珠簾洞捲玉座含清金翠的瑤羅穀輕明儀形若動侍衛疑生依倚有物激悅無聲

帝子湘川天孫漢曲翩躚縹緲躊躇躑躅神女弄珠靈妃啓玉倏來忽往星繁電燭壯矣麗矣神之聽之聰明是屬景福無欺夫人立館幼婦錫辭薤蕪皇室萬萬餘基唐嵩高山啟母廟碑銘

宮觀碑誌

不九

涇州回山重修王母宮記

翰林學士判吏部流內給事陶穀撰

祭法曰法施於人則祀之辯方之為法制也不亦大哉神有所職足以垂訓者孰可闕焉按爾雅觚竹北戶西王母日下謂之四荒王母事蹟其來久矣名載方冊理非語怪西周受命之四世有君曰王滿享國五十載乘八馬宴瑤池捧王母之觴乃歌黃竹西漢受命之四世有君曰帝徹享國亦五十載期七夕會甘泉降王母之駕遂薦仙桃周穆之觀西極也濯馬灌飲鶴血踐巨蒐之國乃升弁山故汲冢有穆天子傳漢武之禱靈境也祀雍時幸朝邦立飛廉之館以望玄圃故樂章有上之回曲嗚呼湘靈鼓瑟虞舜二妃也黃姑有星天河織女也或楚詞所傳猶能編祀典配嚴祠蕭鼓豆邊預四時之享犧牲玉帛陪百神之祭豈若王母為九光聖媛統三清上真佩分景之玉劍納去瓊之鳳舄八琅仙瑛以節樂九色斑驊而在馭嘯詠則海神鼓舞

指顧則嶽靈奔走輔五帝於金闕較三官於絳河位冠上宮福流下土則回中有王母之廟非不經也年祀寔遠棟宇墮壞壇歌杏朽蔽荆棘於荒庭并廢禽亡噪鳥驚於古堞物不終否崇之在人太師清河公受服建牙三

臨安定軍功政事紀在旂裳是邦也壓涇水之上游控西戎之右地土宜菽麥俗習騎射撫之有道則風能偃草馭之非理則水亦覆舟中樞失政不可一日而處矧三鎮乎歲戊辰春二月公介圭入覲駿奔上都天子設庭燎以延之奏肆夏以寵之臨軒絕席以綏懷大輅繁纓而錫命禮成三接詔還舊鎮公既旋所理來謁靈廟齋莊有感貯蠶如答伸命主者鳩工繕修雜蔓草於庭除封植嘉樹易類簷於廊廡締構宏材丹青盡飾於天姿黼藻增嚴於羽帳雲生畫棟如嗟西土之遙水閣長川若訝東溟之淺容衛既肅精誠在茲何須玉女投壺望明星於太華瑤姬感夢灑暮雨於陽臺合徵幼婦之辭庶盡上真之美殺也學非博古才不逮時論思謬冠於詞臣

叙事敢踰於實錄久直金鸞之殿視草無功強窺朱雀之總偷桃知愧謹為頌曰

崑崙之墟崦嵫之下戴勝蓬髮虎豹為伴是耶非耶怪哉王母丹臺命駕七夕為期雲耕鳳輦劍佩光輝借芳矚若仙姿宅玄都

兮如彼降漢官兮若是美靈聖之多端駭變化之神異考山經與竹書故兩留於前事山之巔兮水之涓真玉竿兮薦金微白雲零落歸何處黃竹摧殘無一枝撫弁山之舊石紀涇水之仙祠

重陽成道宮記

京兆西終南有里曰南時中有重陽成道宮焉蓋大定初全真祖師重陽真人始悟道時自掘一穴起封數尺如馬鬣之狀以活死人墓名之手植四梨八海棠於四周人問其故乃曰吾真風將來大闢四維八紘無所不至之日要使人知從此一墓而始之也居二年遷劉蔣後常有三五衆葺庵而守之正大初全陽真人周全道清明自幽來政祭於劉蔣祖師之塋忽念及祖師修煉變化成道之地

不可使之蕪沒胸中慨然起修葺之心弗克自已若有神使之然者俄一人請齋問之知其為此庵道士遂與之俱來庵中道衆乞借光揚之力周異其密與己契乃欣然許之復曰我以後當居此大朝革命四方道衆思其所以報本及始者規運木植開墾地上歲乙未清和大宗師尹真人并掌教真常李真人法旨本府總管田侯疏委淵虛真人李公志源率道衆於此盛行營造事皆趨務勸功林度築削有藝鼓弗勝之意所為殿者三曰無極曰襲明曰開化為堂者五曰三師曰靈官曰瞻明曰朝徹曰虛白齋厨庫廡方丈散室簷雷戶牖金碧丹雘粲然一新下院蛇留全陽觀王郭村修真觀及常住物業別刻之石或有偏而未舉之處周全陽門徒張志古等思及先師正大初赴齋之時我以後當居此之一言謂是天意默定不可以違乃糾得千餘指同誠戮力日增月績以為國家祝壽析福之所想成就沒大未易量也辛亥憲宗皇帝即位之元年詔徵掌教大宗師真常李真

人上親受金金香白金五千兩佩金符代禮
巡祀嶽瀆凡在祀典者靡所不舉明年春二
月吉日以御香來致上命禮成以恩例改觀
爲宮今之宮名自壬子始也淵虛李公乃全
陽之弟子丹陽馬真人之玄孫全陽高弟五
人公其長也次曰洞虛子張志淵主東平鄆
城白雲觀度弟子千餘人庵觀稱是三日明
元子梁守一主古幽之玉峰實全陽舊居之
觀也四曰雲外子賈守真五曰純和子張志
古今嗣公主持本宮事今年春二月知宮王
志遠持狀就燕京大長春宮稟掌教真常真
人欲具始末之實歸而刻之石宗師以潤文
見命于年近八十矣倦於筆硯久矣度其不
可違因按其實而編次之且祖師可見之跡
玉峰胡子金既已有贊平水毛收達有引北
平王子正有傳活死人墓四字又有趙翰林
閑閑親筆掌教真常真人跋語并刻之石全
陽周真人淵虛李公洞虛張公生前行事亦
各在秦樗樛彥容金蓮記煙霞錄中與祖師
以下衆師真同載玄都寶藏俱不煩贅述雖

然予少壯時述在進取間爲功利所奪於根
本之學則不暇也今茲三十餘年心得安於
淡靜不爲世教所束收視反聽頗見虛極妙
道流行閉塞之所由亦有數存於其間耳夫
道前無始後無終天地雖大未離乎內秋毫
雖小待之成體數豈得而拘之哉但於世行
與不行之分耳易曰苟非其人道不虛行又
曰神而明之存乎其人故天將以是道大畀
於人也於大化中必先假乎一剛大中正特
立不爲人欲所動可以爲師範之士降于世
茲吾祖師之所以出也故出則其材奔逸超
絕人莫能及一遇至人點化方寸開廓洞達
而遊乎物先仍能退藏於密借茲地而以爲
活死人墓而養之二年其神異其接人其救
世光光相接天地開闢以來莫茲之盛若非
與冥理相契者其能之乎姑以長春仙翁一
事言之昔顏淵將之衛化衛君輒孔子慮德
厚信石未達人氣名聞不爭未達人心遂教
以心齋則所過者無有不化衛在春秋之世
一侯服之國耳按王制公侯田方百里以數

推而上之而方千里者爲方百里者百方萬
里則是方千里者百國家疆土方十里萬其
規衛尊嚴大小之相去爲可見矣皇帝又在
數萬里沙漠之北詔書既至長春國師即起
而應之如水之流濕火之就燥自相感召無
一毫預謀之私及其到也而於應對之際歡
欣交通大愜上意由是就其善端發現之地
以行仁行孝寡欲修身用賢愛民布德施惠
好生惡殺奉承天心之數語而開導之上亦
聽之不疑想四五十年間而天下之人賴以
存活者與脫俘囚者可勝計耶况真風大闡
又皆衆所共見者我仙翁澹然獨居無功之
地而天下到今以真功歸之非神遊物表動
與天合者不能也其祖師四裂八海棠張本
之遠意有徵矣今因喜此宮之興建又屬以
記當筆故表而出之庶幾使學道者知祖師
以下得其傳者一動一靜皆天而不人也苟
雜之以人非惟無成其所喪多矣何謂天曰
誠而已誠者心齋也古之人脩胸中之誠以
應天地之情而天地人神不違者其得所應

之樞乎

勅建普天黃籙大醮碑

宣善德教佐安寂照大師教門都道錄馮志亨 撰

憲宗皇帝內蘊神機之妙其為用也大矣哉形而為武則已無敵於海內矣著而為文則復能經緯於高厚矣是機之運以無為宗以道為門以仁聖中正通明為所歸其無事則機緘萬化而退藏之於密雖名之以天地之鑑萬有之鏡實不可得而窺測之也及其應世則溥博淵泉而時出之溥博如天淵泉如海化而為德則汪洋湛厚靡有一物不在潤澤中者至於與兩儀合德四時合序先天奉天之事層見錯出不可偏舉姑於一日二日萬機之中取一事而言之癸丑冬十月十有七日詔至修真道士提點王志坦訪問身體康寧壽數長久之說志坦對以養生三二語訖因就善端發見之處歎曲將順投之以言曰此山林枯槁之士為一己之務非天子之急務也惟天地萬物父母惟人萬物之靈愛民不能獨治遂立之君皇帝代天治民當於

民興大利除大害以奉承天心則天降之福壽如影響之應形聲矣往年掃除弊政與民更始而民之安生者然已受賜矣惟國朝自開創以來干戈饑饉刑罰或中或否其橫罹凶害沉魂滯魄困於幽獄無由出離者可勝計哉願皇帝聖慈選有道之士依黃籙玄科普行濟度使幽魂苦爽出離冥途咸遂超昇此莫大之澤矣上嘉納其言即日遣中使數十人馳驛四出各就方國行薦拔事扎忽兒學士阿憐博兒赤提點王志坦乘傳持密旨來燕京大長春宮特命掌教真常至德又玄真人李志常主醮作大濟度師斷事大官人牙魯瓦赤布只兒奉營辦醮事中使扎忽兒學士已下四人作行禮官仍隨路選清高有道之士設普天黃籙大醮三千六百分位甲寅春三月初九日至十六日凡七晝夜有司不奏刑名閭井禁屠宰出御府黃金五百八十兩白金三千八百兩綵繒千匹為鎮金信幣之須幡花油燭梅檀沉水龍腦降真為饗獻之禮其餘皆府庫支給不令擾民又以銀

鈔五十兩補其闕密詞九通玉簡三面皆宸翰親署禮官監使道流士庶旌幢儀衛自通玄門迎來醮所欽惟持守之君所當先薦者祖宗往聖眷屬先靈就紫府已回光常瞻慧日至仙階而列品永祐皇邦下至於兵死殍亡橫遭刑戮一切冤枉有主無主同仁一視靡有遺棄其或忠臣義士各為其主而至其死命與小國君主不知天命所在犯五不韙自致逆命之討以常情視之茲二者則為不赦之仇讎矣皇帝若曰群雄當戰代之衝實多冤鬼一聖廓乾坤之度孰匪吾民但深如子以恤橫亡豈可得鹿而忿同獵故盡沉淪之屬咸收薦拔之中此自古帝王未嘗舉者豈惟未嘗舉其感通之力而相去亦遠矣何以言之昔者禹會諸侯於塗山執玉帛者萬國以王制考之侯伯地方百里方千里則是方百里者百方萬里則是方千里者百而塗山之會止是方萬里之地耳國家有十萬里之疆土其勢力在古萬乘百倍之上今為此自古帝王未嘗舉之舉而海內萬姓亡者不

言可知雖在世者於各人親族師友之間遭四五十年兵亂但犯冤枉沉在幽獄其有不沾丐者乎人非木石安得不動於中歟既有動於中遂形之於言咸曰大哉皇帝之德則天地之德也心則天地之心也此神機之妙與和聲協氣其用之上帝達三清極六合內外之神祇於無聲無臭之中流通混合自相感召旁礴為一則亦何求而不遂哉况大宗師真常真人李公所率金冠雲服星冠紫服登壇壇者五千人皆清高潔白深通秘典嚴持齋法有道之士醮下代禮官國家重臣觀其精真充實無一毫人偽之間加之大道運慈將藏用顯仁之妙自龍漢亦明之前措之三籙科中善救人而無棄人善救物而無棄物宜乎真風慧日鼓舞臨照幽室為之盡曉寒谷為之回春旁通曲暢俾沉滯之屬潛沐陰被根本分上光光相射各自照了設有未悟先覺後覺轉相汲引以明襲明出彼入此同觀衆妙靡有嘆其獨遺者功德巍巍下蟠上際豈筆舌能形容哉迎詞之日主醮大

宗師并與禮管辦衆官命紀其事以光揚皇帝莫大之盛德愚謂域中有四大而王居其一此道經之微言也仰觀俯察知幽明死生之故天地設位聖人成能此並易繫之文也聖人之道洋洋乎發育萬物峻極于天此中庸之語也蓋皆取能將神機之妙擴而充之從微至著以至德澤滿天地靈光施四海耳今究此存亡兼濟親離不擇千百倍前王至仁之一舉起本於聽納道士志坦之一言即行之不疑有沛然若決江河莫之能禦之勢非受善之地於裁成輔相之餘常有一至誠不息之理存者能之乎皇基孔固聖壽無疆天祐人助詞官祝釐之請有所預焉拜手稽首屬之以辭曰

域中四大帝居其一神機妙用退藏於密剛健純粹發而為愛民之德或出之於溺沉或躋之於壽域洋溢周徧四海充塞參贊之餘至誠不息每慮沉寃恩波未及念此在此弗遑寢食垂問羽流曰憑道力嘉納至言而康而色使車四馳各就方國普天大醮拯救甚急燕京琳宮詔旨密通精神潛會風虎雲龍百色用度給賜特豐宗師道流欽懇敬恭行事獻饗壇壇尤崇禮官大臣有肅其容氣志如神清明在躬英華發外和氣積中以此宣弘其聖澤宜幽府混合於真空先覺後覺悟之則同誠能回光於頃刻得觀衆妙於無窮實亡者針芥之幸信萬劫之難逢作此辭章紀皇帝神機妙用之功

元重修亳州太清宮太極殿碑

翰林學士承旨知制誥兼修國史王禹偁

今上皇帝之在藩邸也雅知尊崇玄教將修太清歲舍己未嘗有旨禁民樵採及使臣行軍無聽留宿以妨興建即位之二年特降聖書一如前旨四年遣真常真人蕭居壽近侍合刺思命學士院撰祝文備禮以祭越五年太極殿成長春嗣教誠明真人張志敬同左丞張文謙侍中劉秉禮奏乞樹碑以紀歲月從之詔詞臣王鶚文其事臣聞命惕然敢拜手稽首而為之言曰太上老君無世不出無代不崇至於殷武丁庚辰歲化生苦縣之瀨

鄉謂娘至八十一年生有七十二相以皓首而稱老子指李木而得姓氏其變易名號靈蹤聖跡前賢說之詳矣茲不敢贅以蕪辭惟前代推尊後人紹述或可得而言焉秦燔詩書漢雜霸道玄宮崇奉未聞肇立之由至漢桓帝延熹八年因帝夢老君降于殿庭再遣中常侍左館詣祠致祭座設華蓋樂用郊天乃命陳相邊詔演而銘之隋文帝開皇六年詔亳州刺史楊元胃考其故迹營建宮宇勅內史舍人薛道衡作祠庭頌唐推姓系尊為聖祖太宗貞觀元年勅修其宮始給人戶五十以供灑掃高宗乾封中親謁道宮追上尊號為玄元上德皇帝宮殿壇宇並令修創置令丞各一負歲時薦饗玄宗開元二年東封岱嶽回謁于舊宅親書道德二經俾刊諸石二十年帝自製霓裳羽衣曲紫微八卦舞以薦獻天寶二年制改譙郡紫極宮為太清宮也四載親幸復製降真召仙紫微送仙二曲以迎送之易祝版為青詞御署則曰嗣皇帝臣某仍勅有司著為定式文宗太和七年宮

經水滌頗致摧毀勅宣武軍節度使李程兼充太清宮使漸加修葺尋復完美宋太祖建隆元年遣使詣祠太宗淳化四年遣修宮宇建至明道元年工畢詔水部員外郎和蒙撰碑銘自是專命下九中使監領真宗咸平五年遣內侍重修增給衛士景德二年禁四向樵蘇大中祥符五年遣三司使丁謂代謁六年躬詣七年復往親奉冊寶上尊號曰太上混元上德皇帝哲宗紹聖五年知亳州喻陟奏諸瑞應遣使醮謝且詔本路轉運司凡宮宇之弊者隨即繕完徽宗崇寧改元詔翰林學士張商英作記以成哲宗之志金代累朝尤加異數給道士良田數萬畝復其稅役田夫野吏至今猶能道之此前代推尊之略使後世嚮道者以考焉若夫紹述之人自青牛西邁尹喜懸構強為著五千言曰清淨無為曰不爭不耀佳兵為不祥以治國若烹鮮以馳騁田獵令人發狂以孤寡不穀王公自稱推此以平天下國家無餘蘊矣至於正心修身二經具載求之則有餘師祖述道德四輔相承

率遵前軌於是洞靈通玄沖虛南華之書出焉世表俗薄邪說並興因之為幻惑者有之流而為謫怪者有之天之未喪斯道也近世有全真家出恬淡有守動循故轍自王重陽得正陽純陽之傳培植基本付作者六人在下九處聯芳枝葉叢茂國朝開創徵長春敦暢玄元親承睿眷天下靡然向風雖三家聚落萬里郵亭皆知敬奉其操守道行陰德與太上符合太清所以重建也太清頃罹兵燹復值河湟合流向之仙宮漂蕩無餘但數千年九龍井僅得存耳長春仙苑傳法真常時則有今安肅公張柔成兵毫社命官持疏俾事修建真常先委隱真大師提點石志玉通微大師知宮李志祕為之經始公亦委曲用心極力護持其參佐卒伍亦皆樂赴仍給據並宮施地周四十里無何厥功肇啓而真常示寂逮吾誠明之嗣教也承海都太子之命敦請崇道真人張志素樓雲真人王志謹同辦其事樓雲未幾物故其門人輩尤為致力崇道則朝夕以之始終匪懈增築故基文餘間架

九楹視舊制殊為壯麗像太上于其中東華
文始列于左右洞靈通玄沖虛南華次之仙
貌儼然見者加敬雖餘者未完已足以奉香
火之供而為國朝萬世祈福之地顧不偉歟
主上聖德日新神武電斷西平大理東服三

韓南州逆豎旋即誅夷朔漠諸王畢來朝會
分司揆務偃武修文此浸明昌千載一時之
運也然猶祇畏上玄聿修嚴祀是宮之建日
月可冀矣臣待罪詞林忝承睿旨謹再拜而
銘之其辭曰

聖人不仁其民淳淳智慧一出百偽喪真天
何言哉是生至人厥生惟何渴水之濱生而
神異絕聖棄智居實處厚解紛挫銳不仕汗
君甘處下位青牛西駕避名避地道德二篇
立言五千為以無為玄之又玄愛民治國萬
世可傳其誰之子象帝之先永惟帝則混元
上德立祠水濱翬飛雉翼宮曰太清殿曰太
極仙真名縣增資譙國黃河湯湯犯我谷陽
巍巍宮殿今也則亡興起有數待我時昌誠
明嗣教繼志真常志秘志玉先為卜築崇道

棲雲忻然紹服一殿告成望之肅肅於萬斯
年為國祈福功成匪他崇道居多臣不歸美
如君恩何慶源九井福作兩河小臣祚銘以
代絃歌

中都十方大天長觀重修碑

翰林侍講學士知制誥兼修國史臣鄧子勳

大定十四年三月戶部尚書臣仲愈勸農使
臣僅言奏十方大天長觀館御既安像設既
嚴敢以聞是月既望天子暨皇太子率百執
事款謁修虔遂命為道場三日夜以慶成先
是召西京路傳戒壇主清虛大師闍德源住
持勅授提點觀事越十九年秋九月迺詔承
學之臣文其碑臣子聃待罪北門實當書敢
攷觀之所以廢興揚推而叙之臣謹按圖經
及舊碑蓋肇述唐玄宗開元中命之曰天長
頗極壯麗歲久不葺頽圯滋甚至咸通七年
盧龍軍節度使張允伸繕而新之五季及遼
咸所嚴奉國朝正隆之季政役繁興簿領充
物著籍之用多貯其中或有索葺者粗火之
數百年之締構一昔而燼物不終否時若有

待聖天子受命即位歲方五稔而功成治定
薄海內外悉臣悉主官修其方民遂其業工
精其能德澤洋溢符瑞泉至百廢具起萬機
之暇游心玄妙大定七年秋七月二十三日
乃詔復興以今戶部尚書張仲愈勸農使張
僅言董其役且命勿亟自經始迄于落成凡
八年前三門榜曰十方大天長觀中三門曰
玉虛之門設虛皇醮壇三級中大殿曰玉虛
以奉三清次有閣曰通明以奉昊天上帝次
有殿曰延慶以奉元辰眾像翼于其東者有
殿曰澄神翼于其西者有殿曰生真以奉六
位元辰東有鐘閣曰靈音兼奉玉皇上帝虛
無玉帝次有閣曰大明以奉太陽帝君次有
殿曰五嶽以奉諸嶽帝暨長白山興國靈應
王西閣曰飛玄以秘道藏兼奉三天寶君次
有閣曰清輝以奉太陰皇君次有殿曰四瀆
以奉江河淮濟之神洞房兩廡暨方丈凡百
六十楹有奇至于棟梁楹桷之材丹雘塗茨
之飭圖繪偶像之工雖龍杉錦栢雲梓星栝
閣海香瓊寶丘朱泥班倭之巧吳張之妙不

是過也凡為錢以鉅萬計皆出自禁中服御之物而以善價平民故成功如此之易璇題玉宇模神工也風馬雲車游真馭也琅函玉笈發道與也黃冠羽服集真侶也便齋曲房安隱逸也於戲不費大農之一錢不勞版籍之一夫不役赤籍之一卒千柱之官百常之觀三級之壇巍巍乎奕奕乎如天造地設非聖德感通忠良協贊渠能至此者哉臣竊謂希夷微妙深不可識強名曰道聖人得之以閱衆甫以治天下合陶唐氏之克讓其次有大丹雲液上賓輕舉長生久視之要其次有熊經鳥伸吐故納新延生保命之術其次有考役鬼神弭伏災癘却老已病之驗道之于世豈小補哉神而明之存乎其人昔李唐祖玄元而興開元之功所以致尊極者蓋先已也今天子以道有功于世而復興修者斬福民也先已者乘時也為民者致誠也先已之與福民乘時之與致誠其可同日而語乎臣拜手稽首敢獻頌曰

易有太極寶光天孰主張是名真筮衆妙之

門玄復玄亭壽萬品堪輿旋曠乎浩劫不可遷延康龍漢稱初年神而明之人為先玉清太清名始傳說者謂在胚胎前帝王以來咸致虔孔昇真人君開元崇祖奉道尤所專作為祠官福全燕邇來歷歲逾半千一旦人火嗟哉旃旒時若有待何黃緣聖皇受命臨九壘德澤昭天下漏泉滄海無波烽無煙百廢具舉求其全憫此故基獨巋然非同唐漢意欲仙庶幾厚福流民編信臣是命特臨軒經始勿亟其從權八稔告成素不愆清都雲構棲萬椽廣庭飛閣何連延照人金碧明且鮮麗哉壯觀臨長阡民力不勞財不捐聖德所庇臣力宣下臣獻銘且名鐫福祿方至歌如川

十方大天長觀玄都寶藏碑銘

承事郎應奉翰林文字知制誥兼國史院編修魏謩撰

十方大天長觀新作玄都寶藏提點觀事冲和大師孫明道謂大名魏搏霄曰自元始天尊開龍漢延康之劫命天真皇人辯析秘道授之列仙以傳下世則始有經矣自西王母以元始玉像遺軒轅黃帝置諸高觀

之上以奉香火則始有觀矣是則非觀無以貯無上之經非經無以見無上之道經之與觀可獨已乎國家定都永安迄今四十餘年天長觀寔奉香火舊貯藏經缺而未完住持道士繼承非一因仍苟簡莫有以補綴為意者大定丙午明道始奉詔提點觀事洪惟世宗皇帝萬機之暇留神內典以觀宇嘗火出內府金錢鉅萬計俾撤舊而一新之於是上聖有居衆真有處長廊秘殿蟠如翼如經閣醮壇廣庭淨房位置區別莫不有叙尊雄深靖為天下壯觀而又賜錢二十萬領以度支歲取贏羨以給道侶復於五花山置燒丹院起玉華殿俾隸於觀以為方士飛鍊之所而無上之經顧獨缺而未完愚雖不敏誓將畢力證茲勝事後二年會有詔以南京道藏經板付觀又易置玉虛觀經於飛玄之閣以備觀覽天長舊經還付玉虛其舊有名籍而玉虛不具者聽留勿還須補完則遣之繼又以普天大醮儀範有肅賜蕭道濟等十人替褐仍勅賜錢十五萬俾置羽衣餘道侶人賜錢

三萬明道用是愈益感奮以爲聖天子在上道學興行宜廣傳法錄開度群迷及獻狀于朝嗣詔報可仍勅招延高道蠲潔行事越明年正月鼎成龍去而詔旨具在至上嗣膺寶位尤尊道學以其教出中國專尚清淨有司舉前詔以請俞音既下以三月朔旦開壇受錄既具威儀請師奏名俄有三鶴自西北來翔繞祠壇速奏名竟乃西南去晝晷亭午登壇復有四鶴徘徊其上既交神吏倏然黃霧蔽天至自西北馭若風雨已而撤席天宇廓清飛鶴上翥入于太空道侶士庶駭心稽首明昌改元之元日勅遣中使諭旨度支拓觀之左隙地凡千步起丁卯瑞聖殿以奉太母本命之神制度與延慶埒其北官第一區并以賜觀俾構屋列槐以貯經板仍署文臣二員與明道經書參訂即補綴完成印經一藏既又命選精勤道士一員住持須及五年若職事修舉者賜紫衣德號仍歲度服勤道童二人以爲常明道奉詔不違居處分遣黃冠訪遺經於天下且募工鳩材有趙道真者願

以板材自任丐化諸方不二年間勝緣俱辦環材會珍良工萃巧槐厦屹立鍊敷具完凡得遺經千七十四卷補板者二萬一千八百冊有畸積冊八萬三千一百九十八列庫四區爲楹三十有五以架計者百有四十明道於是倡諸道侶依三洞四輔品詳科格商較同異而銓次之勒成一藏都虛六千四百五十五卷爲秩六百有二題曰大金玄都寶藏亦既奏功須文以信久遠于嘗留心吾教敢以碑銘請幸毋讓博霄謹按道家者流蓋出於黃帝老子之學其道以清淨無爲爲宗以慈儉不爭爲用皆昭合六經之妙雖國君不可闕也至其所謂神仙保性命之真則山林中人之事也故善學黃老者則必知其本末之務若虞舜之無爲漢文之慈儉光武之柔道蓋公之清淨皆出黃老之教可謂知所務矣今吾師奉詔完舊典而又得逸書於天下爲多兼收並蓄足成一大藏教其於本末之務不爲無補是可銘者於是敬諾而銘之其辭曰

空洞之元虛無自然從無得有積成地天兩儀既奠七耀有躋造化亭毒死生劫遷爲人爲物或鬼或仙三界之上浩劫之前上無復色下無復淵中有大梵溟滓眇綿玉音攝氣靈風聚煙亦既成文謠落瑛鮮龍漢蕩蕩運開乃傳天真辯析列仙致虔降授世人玄言五千三洞四輔次第相洽關尹之後支分派宣漢史載者二百五篇逮晉興寧其光益延歷唐至宋綱緯乃全搜訪遺逸籠山絡川貯之秘殿飾以錦璇天命既革經隨師還束置滋久幾爲斷編大定中興真人御乾乃睽天長構祠吉蠲載新輪奐載錫金錢聖澤汪洋昭天漏泉謂經有板可蹄可筌取諸魏梁致之漢燕謂經有帙可補可鑄以彼玉虛易此飛玄云何鼎成龍駕高騫攀鱗弗迨抱弓涕漣明昌天子志切奉仙賜第構屋督工署員冲和奉承勤亦至焉歲不再周用集勝緣千材會珍萬陶萃堅列槐山峙鍊敷壁聯能事既畢靈貺自甄於皇世宗侑帝之廷俟誰駕之韶送緣遭降監成功致福孔邁天子壽考

維億萬年靈既玄教旁流八埏

十方大天長觀普天大醮瑞應記

明昌元年二月癸卯皇太后微爽即宣之和越翼日甲辰皇帝朝隆慶宮問安于慈訓殿還出寢門行不能正履朝夕視膳疇咨藥石未嘗解帶以謂禱于上下神祇著在典故壬子勅大天長觀設普天大醮七晝夜仰祝皇太后聖壽無疆賜錢五百萬梅檀沉水降真等香二百八十斤龍腦五兩命昭勇大將軍拱衛直都指揮使兼客省使大仲尹西上閣門使張汝猷左振肅完顏阿魯罕為行禮官。詔提點天長觀事沖和大師孫明道曰老君道教乃中國之教不比釋氏西胡之人以擊鉢為事自今以始醮上不得用法器即日降普天大醮青詞一通其詞曰嗣天子臣謹上啓三清四帝二后伏以祇應不緒仰戴慈闈惟日奉承方備九州之養賴天子佑克開萬壽之祥偶失時和遠成微恙爰歎殊庭之遠聿嚴秘醮之科所冀孝誠俯回真馭垂至神而洞鑒錫景命之延洪嘉與群生永依大庇

臣無任懇禱之至謹詞辛酉皇帝駕幸天長觀行香禮畢車駕還宮行禮官暨高功大法師聞啓發牒皇帝齋戒七日癸亥內降御書青詞九通沉檀四斤龍腦十兩乙丑正晝行道間有白鶴九隻自西北來繼又十隻皆緩飛翱翔于壇上須臾數千四面蔽天而至徘徊往來自午至申始徐徐而去是時雲物嘉明西南有赤光下屬壇殿都人瞻拜萬口和附咸以為聖上孝感之所致丙寅皇太后遣隆慶宮都監高高壽賜白金五十兩綵四段俾道眾懺謝是日又於正午行道間有四鶴自西北來徐有五十餘盤旋於壇上者久之丁卯復命左宣徽使盧璣為代禮官午時行道間鶴五隻來自西北回翔殿閣之上道眾詣天寶壇上十方香有大鶴下翔掠玉虛殿簷然後飛舞於壇閣之上而去中夜焚詞微風自西北來繚繞楮灰搏扶搖而上者數百千丈直入霄漢俄有赤光照燭琳宇眾皆駭歎瞻拜戊辰巳事厥後曾未浹旬皇太后康寧如初有本觀玉虛殿侍香道人徐悟真者

目擊上事因命工斂木為大天長觀普天大醮感應圖具錄始終囑國史院編脩官臣朱淵記其事於國之上竊惟東西漢時黃鵠下太液池白鶴三十隻經成宗祀壇之上偶然而來殊無意謂當時史官猶以為嘉瑞筆之於西京之書東觀之記况聖天子以至孝之德動天地通神明如是之昭晰著明哉而淵又職隸太史固當備紀其實內則書之於策以備史臣采擇外則揚君上之美以佐佑刑于四海之教故不敢堅拒悟真之請乃取其所以錄而敘述之以為天長觀普天大醮瑞應記書曰立愛惟親立敬惟長始於家邦終于四海將見天下臣民聞風感德靡然從化人修曾閔之行唐虞之世比屋可封之俗復見於今日矣五月戊午徵事郎應奉翰林文宇兼國史院編脩官借緋臣朱淵拜手稽首謹書

中都十方大天長觀普天大醮感應碑

國子祭酒兼翰林直學士知制誥同修國史院直學士

古者聖人尊天地敬鬼神禱祠祭祀之禮見

於詩書尚矣壇墀以為位牲幣以為薦薰燎以達臭祝史以致辭以禳災疾以祈壽福亦皆有請焉後世或舉或廢浸不能詳究其說而禳祈之事獨施於道家者流齋有法醮有儀齋以謝咎醮以度厄於是焉要福於天地神祇自漢唐以來其法益備雖與古殊尚而齋潔以即事虔敬以將誠其致一也明昌元年二月皇太后有疾不豫皇帝日侍寢闈谷閱方藥凡所以為天下養者皆用其至而亦不加損天子惕然憂形于色分命侍臣編舉群祀且謂禱祈之法莫嚴於道家其所謂苦天大醮者視他醮為尤備乃詔出帑泉五百萬賜天長觀俾開醮席仍賜栴檀沉水龍腦等香以斤計者合四百有奇特命拱衛直指揮使兼客省使大仲尹西上閣門使張汝猷左振肅完顏阿魯罕同典行禮復詔諭提點觀事冲和大師孫明道曰老君之道出於中國專尚清淨非若釋氏西胡之法以擊鼓為事自今醮筵宜勿復用上於是宿齋翼日駕如壇所親薦香火既還宮內出密詞九通皆

親御宸翰皇太后亦遣宮使賜白金綵幣以申懺謝啓壇之日兩宮常膳皆進蔬素凡七日蓋與醮相始終其備物致誠可謂兼舉矣既醮之三日行事方殷西南有絳霄紛數光明輝映壇殿白鶴九來自西北翔翔壇上繼是至者又以十數頃之四面雲會不可殫數蓋無慮數千徘徊下上自午至晡乃稍稍散去于時祠官道侶相與振動拜禮壇下都人父老萬目瞻仰莫不加手于額以為聖上孝誠所致自是或五或四或至數十繼日更至最後有大鶴遙遲下翔屢拂簷楹已而回旋殿閣之上逾時乃不見焚詞之夕天宇澄霽微風肅然煙燼上舉莫窮所至俄有赤光照燭壇宇眾皆竦然蓋知仙聖之去人不遠也徹醮未幾而皇太后聖體旋就康復朝野內外相語稱慶國史院編修官朱淵為記其事儒學之臣作為歌頌者甚衆孫公大師復屬鄙文傳之刊鑄懷英曰天道幽遠其交際之理不可必知所可知者修于下應于上理之必至者矣夫鶴逸羽也巢於深林而遊集于

藪澤人將即焉則搖翮而去之彼孰使而來哉嘗聞道家以是為仙人驥誠然則其為感應章章矣孔子曰事父孝故事天明事母孝故事地察以至於無所不通書曰鬼神無常享享于克誠夫以道德精微之教行之以清學以達聖天子愛親之誠宜乎感應之速也既書所聞復繫之以頌曰
維帝在上萬靈所宗聽則甚卑匪誠弗通於皇聖神繼天立道奚請于天專為親禱乃瞻道學其教本玄用是清淨庶幾格天展壇惟嚴章詞有祕上靈顧歆福應遙致爰有嘉氣非雲非煙下屬壇殿流光晔然復有仙禽以千百數如馴如驅飛掠簷廡命曰聖感福于慈闈天子曰然嘉爾道師道師稽首惟天子孝千萬億年加惠玄教

中京重建十方上清宮記

太上者混沌之祖也初生三清自玉清至於太清又成九氣自無量至於無愛以純陽而上分三十六天自太黃而至於大羅以純陰而下分三十六地自潤色而至於洞淵皆在

制御之域也雖處乎丹臺之上紫闕之內三
大仙九大帝二十七天君八十一大夫一千
二百仙官二萬四千靈司七萬仙童玉女五
億天丁神王咸奔走之十大洞天三十六洞
府七十二福地三十六靖廬二十四化治莫
不仰隸焉既無陽九百六之災而出拂石芥
城之數或朝元始校九宮升降之籍或謁玉
晨闕三界生死之簿或履雲華而身如金色
或坐蓮葉而面放日光七耀雲霞之冠九華
離披之帔或乘八景玉輦或駕五色神龍建
流霄之丹節張九光之鶴蓋或隱几而羅寶
幃或揮塵而翳珠幡或玄冠素服而御白馬
朱鱗或玉質金容而策青虬白獸或問虛皇
而號金闕帝君或在太微而名天皇大帝或
出於龍漢之紀為玄中法師或現於赤明之
年為有古先生不九或曰鬱華子二十六畫八卦於伏羲
或曰大成子播百穀於炎帝或曰廣成子隱
於空同或曰務成子居於姑射或授清虛真
人以二十四圖或錫天真皇人以三十六部
秘丹書於琅函寶笈藏紫宇於琳館玉房傳

靈篇於青童君教法始興留真像於西王母
道觀初建爾乃降神於商富陽甲之時寄生
於若在庚申之歲陰御九龍之駕光流五色
之珠託靈飛之遺體剖真妙之左脅娠八十
一年示七十二瑞相以其指木而姓李氏以
其白首而稱老子或曰伯陽甫或曰太史儋
或名元名德名雅名石或字生字无字文宇
始何嘗三十六號而已河目海口日角月淵
鼻有雙柱額有三里頰如橫隴順若平丘身
長九尺手握十紋方瞳兌面白誌錦文又豈
止七十二相哉自文王武王以來居藏史柱
史之職知周德之既衰閔胡俗之未化徑由
函谷將度流沙紫氣橫天青牛稅駕末著關
令所請之書先肉徐甲既死之骨時昭王二
十五年七月甲子也今洛陽上清宮遺迹尚
存古樹蟠空如龍蛇之狀上有一穴實太上
繫車之地也國朝升河南府為中京留守完
顏訛出請厲門道人武大順來領此十方宮
事始延四方之士咸得灑掃於其中一大勝
事也武大順丐文於子將伐石志之子恐世

俗未知太上之所以至此也故備錄其本末
云若夫傳道於庚桑有伏鵠之喻講禮於仲
尼有猶龍之歎載誕青羊之肆遐登白鹿之
宮皆後事也語在道藏略而不書云雲孫純
甫謹記

宮觀碑誌

甘水仙源錄序

息一

夫道家之學以祖述黃老而憲章莊列者也。後之學者去聖逾遠，所謂微妙玄通，大本大宗，闕衍博大之理，枝分派別，莫得其傳。蓋已數千餘歲於今矣。道不終否，待時而行。我重陽祖師挺天人之姿，奮乎百世之下，乃於金正隆己卯夏，遇真仙於終南山甘河鎮，飲之神水，付以真訣。自是盡斷諸緣，同塵萬有，即養浩於劉蔣南時等處者三年，故得心符至道。東遊海濱，度高弟弟子丹陽長真、長生、長春、玉陽太古諸君，迺相闢化。於是高人達士，應運而出，大則京都，小而郡邑，建立名宮，傑觀比比皆是。遂使真風遐布於世間，聖澤丕敷於海內。開闢以來，而道門弘闡，未有如斯時之盛。嗚呼！其重陽祖師暨門下諸君，有功於玄教者，為不淺矣。道謙爰從弱冠，寓跡于終南，劉蔣之祖庭。迄今甫五十載，每因教事，歷覽多方，所在福地名山，仙宮道觀，暨立各師真之道行，及建作勝緣之碑銘者，往往多。鴻儒鉅筆所作之文，雖荆金趙璧，未易輕比。

道謙既經所見，隨即紀錄，集為一書，目之曰甘水仙源錄。錄梓以傳，如他日嗣有所得，繼之斯後，庶使向上諸師仙功道行，不離几席之上。得以觀覽者，為亦可謂玄教盛事之一端也。至元戊子歲重九日，夷門天樂道人李

道謙序

甘水仙源錄卷之一

夷門天樂道人李道謙集

詔書

皇帝若曰：大道開明，可致無為之化。至真在宥，迄成不宰之功。朕以祖宗獲承基構，若稽昭代，雅慕玄風。自東華垂教之餘，至重陽開化之始，真真不昧，代代相承，有感遂通，無遠弗屆。雖前代累承於褒，贈在朕心，猶慊於追崇。乃命儒臣，進加徽號。惟東華已稱帝君，但增紫府少陽之字。其正陽純陽海蟾重陽宜錫真君之名，丹陽以下七真，俱號真人。載在方冊，傳之萬世。噫！漢世之張道陵，唐朝之葉法善，俱錫天師之號。求為道紀之榮，當代不聞異辭。後來立為定制，朕之所慕，或庶幾焉。

東華教主可贈東華紫府少陽帝君
 正陽鍾離真人可贈正陽開悟傳道真君
 純陽呂真人可贈純陽演正警化真君
 海蟾劉真人可贈海蟾明悟弘道真君
 重陽王真人可贈重陽全真開化真君
 丹陽馬先生可贈丹陽抱一無為真人

長真譚先生可贈長真雲水蘊德真人
長生劉先生可贈長生輔化明德真人
長春丘先生可贈長春演道主教真人
玉陽王先生可贈玉陽體玄廣度真人
廣寧先生郝大通可贈廣寧通玄太古真人

人

清淨散人孫不二可贈清淨淵貞順德真人

人

宜令掌教光先體道誠明真人張志敬執行

准此至元六年正月

碑文

終南山神仙重陽真人全真教祖碑

開府儀同三司上柱國密國公金源瑋撰

皇圖啓運必生異人大定隆興道圓賢哲夫
三教各有至言妙理釋教得佛之心者達磨
也其教名之曰禪儒教傳孔子之家學者子
思也其書名之曰中庸道教通五千言之至
理不言而傳不行而至若太上老子無爲真
常之道者重陽子王真人也其教名之曰全
真屏去幻妄獨全其真者神仙也真人名詰

字知明應現於咸陽大魏村仙母孕二十四
月又十八日按二十四氣餘土氣而成真人
也真人美鬚髯大目身長六尺餘寸氣豪言
辯以此得衆家業豐厚以粟貸貧人惠之者
半其濟物之心略可見矣弱冠修進士舉業

籍京兆府學又善武略聖朝天春間收復陝

西英豪獲用真人於是捐文場應武舉易名

德威字世雄其志足可以知還被道悉充餘

善根積著天遣文武之進兩無成焉於是慨

然入道改今之名字矣會廢齋攝事秦民未

附歲又饑饉時有群寇劫真人家財一空其

大父訴之統府大索於隣里三百餘戶其所

亡者金幣頗復得焉又獲賊之渠魁真人勉

之曰此乃鄉黨飢荒譬如乞諸其隣者亦非

真盜也安忍陷於死地縱捨使去里人以此

敬仰真人愈甚咸陽醴泉二邑賴真人得安

是後於終南劉蔣村初別業居之置家事不

問半醉高吟曰昔日龐居士如今王害風於

是鄉里見真人曰害風來也真人即應之蓋

因自命而人云正隆己卯季夏既望於甘河

鎮醉中啗肉有兩衣襖者繼至屠肆中其二
人形質一同真人驚異從至僻處虔禱作禮
其二仙徐而言曰此子可教矣遂授以口訣
其後愈狂詠詩曰四旬八上始遭逢口訣傳
來便有功明年再遇於醴泉邀飲肆中酒家

問之鄉貫年姓答曰濮人年二十有二姓則

不知也其異歟留歌頌五命真人讀餘火之

文載全真集中自此棄妻子携幼女送姻家

曰他家人口我與養大弗議婚禮留之而去

又爲詩故以猥賤語詈辱其子孫其末後句

云相違地肺成懽樂撞入南京便得真後別

號重陽子於南時村作穴室居之名曰活死

人墓後遷居劉蔣村北寓水中坻凡肆口而

發皆塵外句鄉人唯以害風詭而未始詢其

意遇遊則挈一壺行歌且飲有乞飲者亦不

拒或以壺取水與人但覺其釀香冽異常後

復遇至人飲以神糞因止酒唯飲水焉人聞

真人口鼻間醱酣之氣而已醉矣大定丁亥

四月忽自焚其庵村民驚救見真人狂舞於

火邊其歌語傳中具載又云三年之後別有

人來修此庵口占詩有修庵人未比我風流之句凌晨東邁過關携鐵罐一枚隨路乞化而言曰我東方有緣爾七月至山東寧海州郡豪有馬從義者先夢南園仙鶴飛着俄頃真人至馬公信猶未篤真人於鶴起處築全真庵鎖門百日化之或食或不食又絕水火庵至馬宅幾百步復隔重街馬公寢於宅中樓上門戶扃閉真人遇夜親對談論不知從何而來人欲寫其神左目右轉右目左轉或現老少肥瘠黃朱青白形色無定人不能狀之馬夢母曰有一客呂馬通未嘗語人次日真人訓馬公名曰通有馬復夢有梓匠周生者傳道與馬即辭乃尋有關中之行披席出家見一道士入族人馬戶曹邸馬亦隨入見真人與道人對坐有馬九官人者求術於二老真人目公曰教馬哥代我於是馬公誦歌一首約二百餘字夢覺唯記歌尾三兩句云燒得白鍊得黃便是長生不死方翌日真人訓馬公法名曰鉅號丹陽子又夢隨真人入山及旦真人便呼馬公曰山侗至於出神入

夢感化非一有譚哥者患大風疾垂死乞為弟子真人以滌面餘水賜之盥竟眉鬚儼然如舊頓覺道炁瀟灑訓名處端號長真子又有登州棲霞縣丘哥者幼亡父母未嘗讀書來禮真人使掌文翰自後日記千餘字亦善吟詠訓名處機號長春子者是也後願禮師者雲集真人誦罵捶楚以磨鍊之往往散去得真人道者馬譚丘而已八年三月鑿洞於崑崙山於嶺上採石為用不意有巨石飛落人皆悚慄真人振威大喝其石屹然而止山間樵蘇者懼呼作禮遠近服其神變又或餐瓦石或現二首坐庵中人見遊於肆或留之飯預言來謁者何神通應物不可殫舉至八月間遷居文登姜氏庵在張氏家食童子輩見目前瑠璃碼碼珍珠衆寶競來乞取餘人則不能見於文登建三教七寶會九年己丑四月寧海周伯通者邀真人住庵榜曰金蓮堂夜有神光照耀如晝人以為火災近之見真人行光明中寧海水至鹹鹵真人呪庵之井至今人享其甘潔於是就庵建三教金蓮

會至福山縣又立三教三光會至登州遊蓬萊閣下觀海忽發颶風人見其人隨風吹入海中驚訝間有項復躍出唯遺失簪冠而已移時却見逐水波汎汎而出或言真人目秀者即示以病眸或誇真人無漏者即於州衙前登瀛凡為變異人不可測者皆此類也在登州建三教玉華會至萊州起三教平等會凡立會必以三教名之者厥有旨哉真人者蓋子思達磨之徒歟足見其冲虛明妙寂靜圓融不獨居一教也萊人從之者衆獨納劉處玄者號長生子有釣罷將歸又見鰲之什此四子者世所謂丘劉譚馬也又於寧海塗中真人擲油傘於空傘乘風而起至查山王處一庵其傘始墜至榔處已二百餘里也其傘柄內有傘陽子號王自髻既間嘗過玄庭宮主空中警化今呼云玉陽子是也與寧海州署相對有卜隱郝生鸞肆真人倒坐於其間郝曰請真人回頭真人曰爾不回頭拂袖而去郝亦隨悟乃廣寧郝大通也馬公之妻孫不二者亦同入道早明心地世云孫仙姑

者四哲之亞真人門人又有此三大士矣真人一日告衆曰時將至矣明日西行道友乞詩詞自旦至夜留詩曰登途上路不由吾雲霧相招本性甦萬里清風常作伴一輪明月每為徒山青水綠程程送酒白梁黃旋旋沾今夜一杯如有意放開紅燭照冰壺筆尚未投從外有史公者來送酒一座大驚真人勸人誦般若心經道德清靜經及孝經云可以修證明日率馬公等四人徑入大梁於磁器王家旅邸中宿止時遇歲除與衆別曰我將歸矣衆乞留頌真人曰我於長安樂村呂道人庵壁上書矣枕左肱而逝衆皆號慟真人復起曰何哭乎於是呼馬公附耳密語使向關中化人入道至十年庚寅正月四日口授頌曰地肺重陽子呼名王害風來時長日月去後任西東作伴雲和水為隣虛與空一靈真性在不與衆人同頌畢儼然而終是後馬公傳道四海大行伏遇世宗皇帝知真人道德高明二十八年戊申二月遣使訪其門人應命者丘與王也命丘主萬春節醮事職高

功五月見於壽安宮長松島講論至道聖情大沈命居於官庵又命塑純陽重陽丹陽三師像於官庵正位丘累進詩曲其辭備載磻溪集中八月懇辭還山至承安丁巳六月章宗再詔王處一至闕下特賜號體玄大師及賜修真觀一所十月召劉處玄至命待詔天長觀自重陽丹陽長春暨諸師皆有文集傳於世嗚呼真人起西州化行山東道滿於天下名聞天子開發後人使盡逍遙之遊豈不偉歟後真人五十六年嗣法孫汴京嘉祥觀提點真常子李志源中太一宮提點洞真子于善慶二大士真實道行弘揚祖道者也懇求記於玉陽子友人樗軒居士居士援筆為之銘曰咸陽之屬曰大魏村山川溫麗實生異人幼之發秀長而不群工乎談笑妙於斯文又善騎射健勇絕倫以文非時復意于武戡定禍亂志欲斯舉文武二進天不我與蓋公宿緣道氣為主慨然入道真仙自遇頃刻授之口訣秘語人呼害風真人承當或歌或舞以酒徜徉維摩非病接輿非狂肆口而

發皆成文章燒却庵舍拂袖關中乞化而往全真道東寧海因緣萊陽通融顯神異東人畢從陶汰真實杜絕虛假鍛鍊百端捶楚怒罵餘鄙解散四子傳化四子為誰丘劉譚馬德其亞者王郝與孫共成七賢贊我真人玉陽長春大啓其門遭遇聖朝為王之賓真人高躅望若星雲瀛海渺然仙跡宛存此道大行道遜乎真

終南山重陽祖師仙跡記

終南山重陽祖師仙跡記

孔老之教並行乎中國根源乎至道際六合無內外極萬物無洪纖真理常全無有欠餘固不可以淺識窺測或者剖強名之原指成器之跡互相排斥是此而非彼而二家之言遂爭長于天下是不知天下無二道聖人不兩心所以積行立功建一切法導迪人心使之遷善遠罪洋洋乎大同之域其於佐理帝王一也為老氏者曰吾寶慈儉又曰常善救物與夫孔聖本仁祖義之說若合符契今觀終南山重陽祖師始於業儒其卒成道凡接

人初機必先使讀孝經道德經又教之以孝謹純一及其立說多引六經為證據其在文登寧海萊州嘗率其徒演法建會者凡五皆所以明正心誠意少私寡欲之理不主一相不居一教也師咸陽人姓王氏名詰字知明重陽其號母孕二十四月而生美鬚髯目長於口形質魁偉任氣而好俠少讀書係學籍又隸名武選當天眷之初以財雄鄉里歲且飢人多殍亡有盜盡劫其資以去一日適因物色得盜終不之問遠近以為長者正隆己卯間忽遇至人於甘河以師為可教密付口訣及飲以神水自是盡斷諸緣同塵萬有陽狂垢汚人益巨測慮夫大音不入俚耳至言不契衆心故多為玩世辭語使人喜聞而易入其變異談詭千態萬狀不可窮詰嗚呼箕子狂九疇叙接輿狂鳳歌出權智倒橫直豎均於扶世立教良有以也師後於南時村掘地為隧封高數尺榜曰活死人墓又於四隅各植海棠一株曰吾將來使四海教風為一家耳居三年復自實之遂遷於劉蔣與和李

二真人為友各結茅居之至大定丁亥夏復焚其居人爭赴救師婆娑舞於火邊且作歌以見意詰旦東邁徑達寧海首會馬鈺於怡老亭馬亦儒流中豪傑者初未易許師故懇師庵居固其扁鐫率數日不給食繼與食之亦未嘗見水火跡或時夜就馬語莫知其所由來及去追之不及扁鐫如故間與魂交夢警分梨賜粟之化不一馬於是始加敬信與其家人孫氏俱執弟子禮又得譚處端劉處玄丘處機王處一郝大通等七人多類此號馬曰丹陽譚曰長真劉曰長生丘曰長春王曰王陽郝曰廣寧孫曰清靜散人並結為方外眷屬迨己丑季秋留王郝於崑崙山芴四子西歸抵汴寓王氏逆旅無幾何呼丹陽付密語無疾而逝春秋五十有八四子歸其柩葬於劉蔣故庵之側丹陽因廬於墓次今之祖庭是也師先自六年前於長安樂村庵壁留題云害風害風舊病發壽命不過五十八乃知仙齡有期非偶然也有詩詞千餘篇分為全真前後集傳于世王峯老人胡光謙為

之傳及丹陽嗣教從之者益衆其徒遂滿天下丹陽東歸長春因劉蔣故庵大加營葺王陽又請額為靈虛觀凡住持者始受度為道士以奉香火世宗皇帝素欽其名嘗遣使訪焉戊申春長春王陽應命至京師賜以冠巾條服命居天長觀尋又徵至北官長松島與語大悅詔於島西築官庵居之承安泰和間道陵亦屢召王陽長生至闕下賜居修具觀以待召問王陽得號體玄大師自丹陽而下所為歌詩各有集而郝廣寧獨遠於易備見于太古集中至正大初密國公璿讚云全真道東四子傳化四子謂誰丘劉譚馬德其亞者王郝與孫共成七賢贊我真人王陽長春大啓其門遭遇聖朝為王之賓瀛海渺然仙跡宛存細玩此讚其師資道業槩可見矣僕通承之翰林與提點嘉祥觀冲虛大師李志源及提點中太一宮冲虛大師于善慶無欲子李志常為方外友因索鄙文以紀重陽仙跡僕往年從事郭亭密邇靈虛宿聞真風故就為之說使後之學者知師出處之蹟其功

用及物若是之大得以考觀而推行焉若其
出神入夢擲傘投冠其他騰凌滅沒之事皆
其權智非師之本教學者期間大道無溺於
方技可矣是不得以固陋辭天興元年九月
重陽日謹記

丹陽真人馬公登真記

邑 子 張 子 翼 撰

真人間世之異人也稟天仙之姿應期運之
數明哲聰敏冲粹夷曠學窮六藝行包九德
夫其器量弘深襟宇豁達邈乎人不可及已
然棲遲衡門不苟祿仕常喜詩酒陶陶自樂
而不屑世務一日重陽真人西來授以秘訣
則頓然而悟視妻子如脫屣於是捐千金之
產偕爲水雲之遊迺洛入關結廬於太一之
下修真功積真行服紙麻之服食糲糧之食
隆冬祁寒露體跣足恬然不之顧惟一志于
道且手不接人一錢積有年矣至於出口成
章咳唾珠璣多至數千百篇無非發揮玄奧
冥合於希夷之趣者布於四方人人傳誦其
安心定性則清虛澹泊其接物導人則慈愛

愷悌由是遠近趨風士大夫爭欽慕而師友
之於斯時也踴金臺劉公顯武榮任京兆之
運勾一見真人傾蓋如故自公退食揮麈清
談懽然相得每期異日同爲蓬閣之客居無
幾何真人會有鄉關之行乃忽忽執別及抵

山東凡在三州五會之衆傾赴雲集懽喜踴
躍不啻如見慈父乃起黃籙爭虔懇延致以
爲濟度師焉癸卯冬閏赴萊陽之請乃館於
遊仙觀之環庵席不及暖遽然即真越明年
夏六月顯武公來宰斯邑下車之日獲聞真
人於此登真也即躬詣靈殯流淚拜伏不勝
哀悼徐謂道衆曰真人上昇之際得無遺教
乎當具告我翌日曹瑱劉真一乃奉上真人
遺跡仍略之曰先師前冬臘月既望遽示歸
真之意越七日癸未適遇重陽真人生朝方
陳設供養纔初鼓震雷忽奮聞重陽真人言
曰子仙期已及不當淹久及中夜即枕左肱
而化矣既而復神遊於酒監郭復中家留頌
二十字且言在世無人識之意墨跡在焉又
往劉錫之居復書一絕有風馬升仙之言泊

吾邑黃籙感應之祥蓬萊真容出現之異其
靈顯之事孔多蓋不可以縷指數公嗟嘆良
久曰異哉真人行跡神妙如此近古希有苟
不刻於翠琰傳之來世良爲可惜汝等其奈
之何答曰弟子不肖安能傳播師父功行之

萬一大可罪也予雖然竊聞古人有云布衣
之士不附青雲烏能施名於後世哉今日幸
遇我公豈非自有宿緣乎公曰我聞命乃召
邑子張子翼謂曰丹陽師父仙去之跡吾將
勒石以傳不朽聞子遊全真之門久矣子其
爲我記之子翼承命驚悸伏謝駭材不足以
仰承重委願選諸能者公曰子無半讓子翼
因不敢復辭乃伏思而言曰在昔西京曹參
之來相齊也盡召諸耆老問所以安集百姓
者然人人言異殊未知所定聞膠西蓋公善
治黃老言乃使人厚幣請之既見爲言治道
貴清靜而民自定推此類具言之於是避正
堂舍蓋公焉其治要用黃老術故相齊九年
齊國安集大稱賢相今我顯武公之來今是
邑也暫淹驥足聊用牛刀視事月餘闔境稱

治向之冤抑無訴者得以伸其屈奸猾抵獻者無所肆其惡百姓懽然均賴其福加之清廉公正無一毫之私雖魯仲康之今中牟西門豹之治鄴縣不能過也且萊陽素為劇縣號稱難治今庭無留事居多暇日乃延請道衆若鐵查山玉陽子輩引居便坐講道論德探清靜無為之本窮修真養性之術庭館蕭然殊不覺有官況既散則復治事如初從旦達暝略不知倦然夫公之高才絕能刺裁如流而清靜之道抑不為無助也由是觀之與夫曹叅之禮蓋公何所異哉矧乎同僚皆一時之賢協心戮力贊成美政主簿夾谷昭信未勾課最戶無逋租仙尉蒲察武功練棒威行盜奔他境遂使一邑之內皆攝然安生曾無所擾其道治化宣聲遠近靡不景仰其德政矣且夫公之為京兆運幕也與真人道契彌篤已見之於初及真人登真於萊陽也值公復宰斯邑與諸僚佐特命樹碑勒文垂示無窮以張大全真之教復成之於末竊觀初末遇合之因緣殆為大幸實非人力所能及

也賤子不敏因撫其相遇之實得非并記云大定二十五年歲次乙巳正月十五日己亥謹記

全真第二代丹陽抱一無為真人馬宗師道行碑

翰林真學士中順大夫陝西懷中道提刑按察使兼有恩

天地無為而全道至人悟道以全真廣大簡易不見其朕資生資始而弗能主名道全於內者其天地乎屈伸消長莫測其變德參化育而必臻其極真全於內者其至人乎丹陽馬宗師瑞金蓮於東海根玄教於重陽起跡於金源氏全盛之時流派於我大元開創之始與夫廣成鳴道於上古混元垂教於姬周冲虛南華立言於戰國之世者無以異也師諱從義字宜甫世業儒系出京兆扶風漢伏波將軍授之後五季兵亂東遷寧海因家焉祖覺字莘叟以孝行稱父師楊字希賢恭儼可觀沉默有度事親為學綽有父風客或驚走以紉履擲於家者視之兼金也白於父藏之以待旬日客至即付之客謝曰吾呂仙也

居幽谷村以淘採為業積金兩鎰將鬻於市逼於監稅者賴公獲免願中分以報希賢固却之呂曰公有黃向風義後當有高士出焉他日訪幽谷人無姓呂者始知其異人也師將育母唐氏夢麻姑賜丹一粒吞之覺而分瑞金天會元年癸卯五月二十日也昆季五人以仁義禮智信命之故號五常馬氏師次子也童時常誦乘雲駕鶴之語及長善文學不喜進取適李無夢鍊大丹於崑崙山幾三載矣曰仙至則丹可成一日師遊其側無夢見而異之曰是子額有三山手垂過膝真大仙之才因為之贊曰身體堂堂面圓耳長眉脩目俊准直口方相好具足頂有神光宜甫受記同安蓬庄既而丹果成忠顯孫君惜師才德以其子妻之凡三息曰庭珍庭瑞庭珪師嘗補試郡庠夜夢二衣褐者一素補兩肩跪且泣曰我輩十萬餘命在公所主言訖而去逐之入屠者劉清園中壁有字云我輩已亥十萬人太半已經宰已殺此門若是不慈悲世世軸頭常厮抹既覺聞屠猪聲往視之

則清之子阿澤屠二猪其一肩白欲止則弗及也始悟已亥猪也辛巳清之歲屬也諸術士孫子元占之以決其惑因稽壽幾何曰君壽不踰四十九師嘆曰死生固不在人曷若親有道為長生計已而與客弈棋乃失聲曰此一著下得是不死矣大定七年丁亥秋七月師偕高巨才戰法師飲于范明叔之怡老亭酒酣賦詩曰抱元守一是工夫懶漢如今一也無終日銜杯暢神思醉中却有那人扶中元後復會重陽祖師造其席戰師曰布袍竹笠冒暑而來何勤如焉曰宿緣仙契徑來訪謁與之瓜即從帶食詢其故曰甘向苦中來復曰真自曰終南不遠三千里特來扶醉人師心自謂曰前所作有醉中人扶之語此公何以得之就叩何名曰道曰五行不到處父母未生時席間談道多與師合乃邀居私第出示所述羅漢頌一十六首祖師齊和宛若宿成迷心服而師事之先是師夢南園地中一鶴湧出今茲欲為祖師結庵祖師即指鶴出之地師大異之庵既構字之曰全真師

欲從祖師西遊以累重難之祖師乃盛陳離鄉遠遊之樂以開釋焉是歲十月朔祖師令師鎖庵齋居百日日止一餐雖隆冬祁寒唯筆硯几席布衣草屨而已形神和暢若寒谷回春者焉八年春正月十有一日庵始啓鑰祖師謂師曰將謂汝三數日從我西遊直鎖害風百日仍作一場奇怪師悟以資產付座珍輩以離書付孫氏遂易服而道焉祖師因師夢中歌有燒得白鍊得黃便是長生不死方之句命師更名銜字玄寶號丹陽子師又夢從祖師入山及旦祖師呼曰山侗因為小字焉居崑崙之煙霞洞師忽患頭痛殆若無所適者祖師令醫於家一日謂門弟子曰昨日馬公飲酒其破道手使候之師蓋藥用酒引不覺過量疾甚人復曰馬公將死矣祖師拊掌嘆曰吾遠尋知友緣信道不篤而至此邪乃以鍊心語療之曰凡人入道必戒酒色財氣攀緣愛念憂愁思慮此外更無良藥矣疾遂愈其年十月朔令師焚誓狀于文登蘇氏庵師從祖師至汴寓王氏之旅邸飲食起

居悉以仙機示之鍛鍊既久遂承秘印十年春正月四日祖師將昇師請曰鈺當為吾師服祖師曰可赴終南劉蔣之故居囑以後事而逝師暨譚劉丘三道友入關謁和李二真人詣劉蔣祖庵居之十二年春化自然錢於長安市中復護仙柩自汴之秦歸葬劉蔣遵遺命也師居廬頭分三髻三髻者三吉字祖師之諱也十四年秋夕師與三道友言志於秦渡鎮真武廟師曰聞貧譚曰聞是劉曰聞志丘曰聞閑翌日乃別師復歸劉蔣構一廣庭為環居之所手書祖庭心死以表其願庵為祖庭自此始也師謂門人曰一晝夜凡幾時對曰十二日十二時中天運造化曾少停息否對曰無師曰學道者亦如是矣十八年就化華亭劉昭信李大乘不果乃賦詩曰錦麟不得空滂漉收拾綸竿歸去來大乘即悟遂執弟子禮賜以靈陽子之號十九年春二月師築環華亭大乘亦與焉墻外來禽一株枯已久矣四月十四日移植環內以水沃之曰今日純陽降世辰也子生於五月二十日

至日此樹生葉矣仍作頌曰天上三十六地
 下三十六天地入寶瓶七十二候足大乘請
 釋其旨曰此隱語也其應有日矣及期綠葉
 敷榮始知移植之日至五月二十相去三十
 有六是天地晝夜合為七十二候也大乘因
 作異本記以誌之秋八月遷居隴州佑德觀
 解元李子和輩願執几杖以從繼而棄俗歸
 道者不啻百餘人二十年春東還祖庭適長
 安居蓬萊庵從善友趙恩請也秋八月旱師
 祈雨詩云一犁沾足待何時五五不過二十
 五至日果雨二十一年冬師謂門人來靈玉
 曰世所稱衣服舊弊重修潔者何名曰拆洗
 師曰東方教法年深弊壞吾當往拆洗之未
 浹旬官中有牒發事遂以關中教事付丘長
 春為主張焉仙仗東歸過濟南有韓洵清甫
 者慕康節之為人所居號安樂園禮師乞垂
 開發師曰夫道以無心為體忘言為用柔弱
 為本清淨為基節飲食絕思慮靜坐以調息
 安寢以養氣心不馳則性定形不勞則精全
 神不擾則丹結然後滅情於虛寧神於極不

出戶庭而妙道得矣洵謝曰大道鴻濛無所
 扣詰今聞至言得其門而入矣師嘗說四體
 用云行則措足於坦途住則凝神於太虛坐
 則勻鼻端之息臥則抱膝下之珠類此甚多
 蓋言道人分內事也二十二年夏四月至寧
 海未幾行化于文登之七寶庵門人穿井九
 尺而大石障之師乃云穿鑿須加二尺深甘
 泉自有應清吟及疏鑿尺有八寸泉乃湧出
 冬十二月晦師謂門弟子曰今日有非常之
 喜遂乃歌舞自娛二十三年春正月報者云
 仙姑孫不二返真于洛陽矣冬十月下元日
 文登今尼庵古武節請師作九幽醮師謂姚
 鉉來靈玉曰空中報祖師至青巾白袍坐白
 龜於碧蓮葉上龜曳其尾見於雲表道俗懼
 呼焚香致拜居無何回首側臥東南而去十
 二月師赴萊陽遊仙觀忽肆筆書委形贊其
 略云大哉登真路入青冥麟隨絳節鳳捧朱
 戟鳴鑾佩玉履虛步雲超受真誥上登玉宸
 特寓其歸真之意耳是月二十二日祖師誕
 辰師仰瞻天表曹瑛問其故曰祖師借和師

叔至當赴仙會矣于知一曰教門洪大胡不
 慙遺師曰堂堂歸去也作箇快活仙謂劉真
 一曰汝等欲作神仙須要積功累行縱遇千
 魔百難慎勿退惰果爾然後知吾言不妄矣
 又曰我開眼也見瞑目也見元來不在眼但
 心中了然無所不見耳汝緣在北方可往矣
 時將二鼓師東首枕肱而蛻是夜於劉錫屋
 壁間留一頌云三陽會裏行功圓風馬乘風
 已作仙勸汝降伏龍與虎自然有分亦登天
 俄頃人云師已仙矣方悟留題蓋師之神也
 初嘉祐紫金山東華庵有松數株變青為白
 師曰松之白殆為我乎不半載師果逝焉長
 生玉陽二宗師來茲喪事七日而卜兆於遊
 仙觀而安厝之二十五年邑人疑仙骨陝右
 門人盜去萊陽宰武節劉公啓極視之貌如
 生乃更衣於金玉堂復葬之師幼習儒長克
 家有不貲之產而樂周急故得輕財好施名
 禮所謂積而能散者此也雖為碩士接一童
 子必致敬焉老氏所謂不敢為天下先者此
 也承師訓以闡化授門人以歸真雖寓形於

寰海以濟衆爲己任語所謂人能弘道者此也一遇至人得傳心法日經鍛鍊而不弛其志孟軻氏所謂樂取於人以爲善者此也以致感海市之瑞像變苦衆爲靈液劉清毀屠具而改行樂周焚漁網以向風所過者化狂恣革其非心所存者神蓋稚爲之雲集果行西秦飛鳥東海凡五道場弘師教也故曹瑱雷大通劉真一于洞庭等數十人實修真達道扶宗明教之士悉出師陶鑄之手譚長真劉長生丘長春皆祖師之高弟尊師曰叔師處之裕如也生平所作歌詩皆出塵絕俗之語而沾丐後人者亦多矣至元六年春正月璽書加贈丹陽抱一無爲真人之號十九年秋八月朔住持終南山重陽萬壽宮真人李天樂持師道行之狀致懇於僕曰吾嫡祖丹陽宗師葬于萊陽進士張子翼作登真記已識之矣而祖師成已成物盛德大業師能繼承之乘風御氣長生久視之道師能揄揚之祖庭會真實本諸此不以貞珉載其道行以詔後人殆爲闕知子無靳其文庶傳其不朽也

僕惟道德之源繼繼承承不迷於後世者丹陽師之力也牢辭其可乎乃繫之以銘其辭曰乾坤大道法自然至人一出于百年道非人弘道不傳人能弘道道始全重陽飽飲甘河泉道眼直視東海壩金焰燦燦開七蓮慨然捉馬揮玉鞭丹陽鴻儒宿有緣行功鍛鍊方且圓渙然冰釋歸真仙詞源落紙如雲煙機發於踵崑丘巔降龍伏虎秘法玄知知覺覺無後先道場五闡教乃宣乘風御氣遊八垓下視塵世猶天淵若子若孫稱大賢曾中冰雪壺中天傳心嗣法無窮邊

長真子譚真人仙跡碑銘

開府儀同三司上柱國密國公金源瑋撰昔人有言仙語無詞心傳道見神丹之訣洞蕭之音流注於玄虛渺漠之間其得之者又不知幾何人哉隱之則紅霞丹景出之則琳宮金簡如斯人輩似有爲之士也士至於無爲無不爲考壺曳履落魄于逆旅酒家之間吟嘯忘懷與風月爲莫逆此亦近乎大隱者矣德不孤必有隣道不我須及人黃秦晁張

東坡門下之四賢也詩文雄深筆力雅健故能弘先生之教馬譚丘劉重陽門下之四仙也道用冲虛處心清寂故能明祖師之道教何以弘道何以明其實皆一心也其虛心明道者誰長真子譚公真人也師諱處端字通正山東寧海州人其父即錄錄之工於權術出納之間無非平實輟已生資以濟貧窘積善累行備餘慶而生先生公幼而秀發聲韻琅然人知其非常兒也甫及六歲因戲墮於井中人急下井救之見公安坐水上隨翠而出略無傷焉又所居遺火巨棟碎於榻前公方寢熟呼而起之神情自若蓋有道之士非水火所能殞越也至十有五齡而志於學誅物警策其葡萄篇已膾炙人口及弱冠乃專以玉名之遂涉獵詩書工諸草隸一朝因醉遇雪臥於途中即感風痺之疾公喟然嘆曰玉平昔爲行於世略無鮮益中復遇奇疾必非藥石可療之惟暗誦北斗經以求濟忽夢大席橫空公飛昇欲據之見北斗星君冠服而坐公叩首作禮間恍然而覺自茲奉道之

必萬矣至大定丁亥歲仲秋聞重陽真人度馬宜甫爲門生公徑赴真人所祈請棄俗服羽執弟子禮真人付之以頌使宿於庵中時嚴冬飛雪丹竈灰冷藉海藻而寐寒可墮指真人遂展足令抱之少頃汗流被體如置身炊甑中拂曉真人以盥洗餘水使公滌面從滌之月餘宿疾頓愈於是公推心敬而事之其妻嚴氏詣庵呼歸公怒而黜之公拜禱真人求道之日用真人以四字秘訣授之遂立今之名字焉又道號長真子師命公赴維陽與馬立劉同處真人步虛詞中有達真譚王之語味之豈小許哉真人至汴遺訓命四子主掌教門及重陽仙遊公與三大士負師遺蛻徑歸關中瘞之于劉蔣村祖庵之西隅供祭盡師資之禮頃有請長真齋者公不避嚴凝涉溪而往水介於鳧舄之間足無所苦人咸異之後寓跡於河朔獲嘉縣府君廟之新庵一日先生鎖庵而出云往衛州至夕廟官溫生者見庵中光輝照映即窺隙而窺之見先生逼火而坐溫驚疑潛退未曉默道人趨

州託乞藥於師其人至衛見先生於臥內尚未起授藥而還復視庵中燃火猶未畢燼與薊子訓歷諸家之說異世而同科爾先生行業頗多不能遍舉姑略而論數事于後忍折齒之憤德也施夢中之藥神也知巨僚之見訪明也書龜蛇以辟火靈也爲人德能通神明可濟靈非仙而何歟又聞先生不擇貴賤賢鄙不異山林城市俱以道化無非晏然作歌詩百餘篇目之曰水雲集宿慕洛陽天中之土人多道心有意作丹成之所因見洛南之朝元宮昔朗然子之故居也愛其山水明秀遺跡尚存有道士張永壽者時主觀事即以宮之東隙地數畝遺之先生誅茅拾磔而庵焉有洛人朱氏者奉道構庵請公居之先生於朱庵中神遊間似與重陽丹陽遇報以仙期旋復返朝元之故居即今之棲霞觀也觀在後長春丘公真人立名至大定乙巳歲孟夏朔日無疾留頌而逝異香凝室者數日世壽六十三昔嘗畫龜蛇者蓋巳年巳月巳時歸真之預知也其門人王道明董尚志自

童稚禮先生盡負汲香火之勤先生馭鸞之後數十年居仙塋之側王生主棲霞觀事與董生始終醮祭無情擬行改葬因李公都運先生暨四大道師李公志源于公善慶王公志淵陳公無染以碑銘見囑於老夫敬喜而筆之銘曰重陽真人大道之師長真先生攝衣從之以心傳心神鬼不知我知至人生於聖時人貴其異我敬其實東齊發揮西洛留跡語見歌詩名傳金石霞舉玄風雲開丹液野鶴昂藏靈龜寶章伏火制水順陰調陽分形入夢道術彌彰先生未亡千載馨香

甘水仙源錄卷之一

甘水仙源錄卷之二

息三

夷門天樂道人李廷謙集

長生真人劉宗師道行碑 秦志安撰

夫欲襲氣母舍元精探混茫窺杳冥縮地脉
抽天扁毫芒太虛塵芥無 鞭烈缺管靈靈
躡汗漫肩鴻濛萬物之所待而成一化之所
係而靈者豈尋常下士蹇淺小夫之所能哉
今夫東萊長生真人卯金右族炎漢遺英矯
矯雲翮堂嶽精湖海不足以盡其涵容星
斗不足以極其高明乃祖乃父世居武官好
陰德樂推恩恤寒餒惠孤悖捨良田八十餘
頃與龍興巨刹以為常住種福之根當前宋
太平興國間朝廷嘉厥孝義旌表門閭蠲免
租徭光照連郡天不負仁自紅霞丹景中選
擇其仙材之精明者降瑞於掖城既挺世也
謹事孀母特以孝聞誓不婚宦憎華醜榮清
淨自守希夷若昏顧世間物無足以撼其骨
中之誠屢辭故山欲訪異人而慈親眇眇然
未之許也大定己丑之春忽於隣居壁間人
所不能及處揮灑二頌而墨跡尚新不留姓

名其末句云武官養性真仙地須有長生不
死人先生嘆賞其筆力道勁疑神物之所化
成而未能決其信情是歲九月霜寒露清重
陽祖師杖屨西行携丘譚馬三仙之英度海
岳歷山城先生聞之竭蹶而趨香火而迎祖
師顧而笑曰壁間墨痕汝知之乎三子者亦
相視而冰晒方悟其頌乃神通變現之所以
相驚也於是鏤肝薦誠刻骨效盟負几杖執
巾瓶左右惟命死生自程祖師愛其懇懇美
其專精顧其神彩之不群乃嘆曰松之月竹
之雪故不受於黃塵贈之詩曰釣罷歸來又
見鰲已知有分列仙曹鳴榔相喚知予意躍
出洪波萬丈高仍取壁間語意以長生為之
號處玄為之諱通妙為之字時方弱冠之明
年也丘劉譚馬之名充塞乎九野八紘遊汗
梁寓夷門乞食鍊形隱姓埋名朝叩暮請行
薰坐蒸黍委曲而挑幹玄機丁寧而啓迪丹經
掃惑雲津迷冰祖師既盡付其四象五行乃
遺物離人而退藏于天所謂得知友而赴蓬
瀛也四子乃負仙骸報洪恩叩咸陽歷華陰

寧神於劉蔣舊廬之垆四子之志各異先生
獨遁跡於洛京鍊性於塵埃混合之中養素
於市廛雜沓之叢管絃不足以滑其和花柳
不足以撓其精心灰為之益寒形木為之不
春人饋則食不饋則殊無愠容人問則對之
以手不問則終日純純定力圓滿天光發明
乃遷於雲溪之濱門人為之穿洞室於巖根
忽遇石井寒泉泠泠來駭其異先生笑曰二
遠數尺更有二井乃我宿生修煉之所經營
也鑿之果然迄今洞宮號為三泉逮丙申歲
復還武官往拜母氏相見甚懽卜太基之陰
麓建靈虛之祖堂手植檜柏蒼翠成行居無
何鄉里誣告先生殺人輒不辯而就縛坐狴
犴者近將十旬純陽祖師聽玉漏駕蒼麟下
碧霄入幽囹就枷尾付管城教之習文後殺
人者自首先生得以免縲絏之刑比其出也
翰墨絕妙有龍蛇飛舉之形大定戊申主黜
于昌陽絲雲覆壇白鶴舞庭是歲也秋旱如
焚復披禱雨之誠既登厥壇四望無雲曰來
朝巳午之交當有甘澍如傾言出有徵如影

響之應形聲自後東州懸壺獨師主盟必有
 祥風泠泠捲楮幣而上騰其威應也如神迄
 今諸郡石刻猶存至承安之三年也章宗聞
 其道價鏗鉤乃遣使者徵之鶴板蒲輪接於
 紫宸待如上賓賜以琳字名曰修真官僚士
 庶絡繹相仍戶外之履無時不盈明年三月
 乞還故山天子不敢臣額賜靈虛寵光祖庭
 迨癸亥歲二月仲春初六吉辰鳴鼓集衆告
 之以闋苑之行曲眠左肱脩然返真祥光氤
 氳瑞氣紛紛綸所有遺文仙樂太虛盤陽同塵
 安閑修真仍注道德演陰符述黃庭與涉理
 窟條達聖真足以為萬世之規繩披雲宋君
 襲教軫承法輪吸月之髓餐日之魂啓玄札
 交谷神不忘千劫之恩乃紀跨鸞之盛跡
 勒蒼山之翠珉其銘曰長生老仙主張化權
 吞虛無吐自然乘紫雲而下遊碧海之邊遇
 甲子天元之會契重陽多劫之緣擅百關通
 九泉驅四獸耕三田坐洛陽之市井擊雲漢
 之洞天融白雪以成粉熟玄霜而不煙聲名
 篋鼓於鳳州光華照耀於金蓮構靈虛之紺

宇拜朝廷之紫宣還斷東萊之宿債然後骨
 肉都融而遊宴八簞也

長春真人本行碑

寂通居士陳時可撰

戊子之秋八月丙午余自山東抵京城館于
 長春宮者六旬將徙居清和子尹公謂余曰
 我先師真人既葬矣當有碑知先師者君最
 深願得君之詞刻之以示來世余再讓于者
 宿且以晚塗思酒不足以發明老仙為解弗
 從也乃命其法弟玄通大師李君浩然狀老
 仙之行謁文于余曰父師長春子姓丘氏諱
 處機字通密登州棲霞人幼聰敏日記千餘
 言能久而不忘未冠學道遇祖師重陽子于
 崑崙山之煙霞洞祖師知其非常人也以金
 鱗頌贈之遂執弟子禮尋長生劉公長真譚
 公丹陽馬公皆造席下相視莫逆世謂之丘
 劉譚馬焉大定九年從祖師遊梁明年祖師
 厭世十有二年師泊丹陽公護仙骨歸終南
 葬于其故里師乃入磻溪穴居日乞一食行
 則一簞雖糶不置也人謂之簞衣先生畫

夜不寐者六年既而隱隴州龍門山七年如
 在磻溪時其志道如此道既成遠方學者咸
 依之京兆統軍夾谷公奉疏請還祖師之舊
 隱師既至構祖堂輪奐餘悉稱是諸方謂之
 祖庵玄風愈振二十八年春師以道德升聞
 徵赴京師官建庵于萬寧宮之西以便咨訪
 夏五月召見于長松島秋七月復見師剖析
 至理進瑤臺第一層曲春遇至渥翌日遣中
 使賜上林桃師不食茶果十餘年矣至是取
 其一啖之重上賜也八月得旨還終南仍賜
 錢十萬表辭之爾後復居祖庵明昌二年東
 歸棲霞乃大建琳宮勅賜其額曰太虛氣象
 雄偉為東方道林之冠泰和間元妃重道遙
 禮師禁中遺道經一藏師既居海上達官貴
 人敬奉者日益多定海軍節度使劉公師魯
 鄒公應中二老當代名臣皆相與友貞祐甲
 戌之秋山東亂駙馬都尉僕散公將兵討之
 時登及寧海未服公請師撫諭所至皆投戈
 拜命二州遂定己卯之冬成吉思皇帝命侍
 臣劉仲祿持詔迎師明年春啓行夏四月道

出居庸夜遇群盜于其北皆稽顙以退且曰無驚父師是年十月師在武川進表使回復有勅書促師西行稱之曰師曰真人其見重如此又明年春踰嶺而北壬午之四月甫達印度見

皇帝于大雪山之陽問以長生藥師但舉衛生之經以對他日又數論仁孝

皇帝以其實嘉之癸未之三月車駕至塞藍詔許師東歸且賜以驢禮師固辭曰臣歸途萬餘里得駟騎館穀足矣制可其奏因盡蠲其徒之賦役師之馳傳往返也所過迎者動數千人所居戶外之履滿矣所去至有擁馬首以泣者其感人心如此及入漢地四方道流不遠千里而來所歷城郭皆挽留八月至宣德元帥邀師居真州之朝元觀明年春住燕京大天長觀行省請也自爾使者赴行宮皇帝必問神仙安否還即有宣諭語嘗曰朕所有地其欲居者居之繼而行省又施瓊華島為觀兵革而來天長已殘廢島尤甚師甚之工物不假化緣皆遠通自獻者三年一新

師之在天長也靜侶雲集參叩玄旨旁門異戶靡不向風每燕輒鶴見榮感犯尾宿師樓之即退舍早魃為民虐師祈之則雨應京人歸慕建長春等八會教行四方丁亥之五月有旨以瓊華島為萬安宮天長觀為長春宮

且授使者金虎牌持護教門六月二十有三日雷雨大作太液池之南岸崩裂水入東湖聲聞數里魚鱉悉去北口山亦摧人有亦是報者師莞爾而笑曰山摧池枯吾將與之俱乎七月四日顧謂門人曰昔丹陽公嘗記余曰吾歿之後教門當大興四方往往化為道鄉公正當其時也公又當住持大宮觀其言一一皆驗吾歸無遺恨矣俄而示疾數如偃中侍者止之師曰吾不欲勞人汝等猶有分別在且偃寢奚異哉七日提舉宋道安輩請師登堂慰會衆之望師曰吾九日上堂去及是日留頌葆光而歸真焉春秋八十明年七夕前一日將葬群弟子啓棺視之師儼然如生道俗瞻禮者三日日萬人悉嘆異之九日懸畢閔仙蛻于白雲觀之處順堂師誠明慈

儉凡將帥來謁必方便勸以不殺人有急必周之士有俘于人者必授而出之士馬所至以師與之名脫欲兵之禍者甚衆度弟子皆視其才何如高者挈以道其次訓以功行又其次化以罪福罔有遺者故其生也四方之門人丹青其像事之其歿也近者號慕遠者駿奔如考妣焉及其葬也會者又萬人近世之高道福德兼備未有如師者師於道經無所不讀儒書梵典亦歷歷上口又喜屬文賦詩然未始起素大率以提唱玄要為意雖不事雕鏤而自然成文有磻溪鳴道二集行于世云嗚呼浩然君能述其父師之道行若是昭昭然可謂能子矣又豈待鄙夫文之而後著耶雖然舉其大者論之可也我老仙生能無欲沒能不壞百世異人也又能以一介黃冠上而動人主如此下而感人心知彼非至誠粹德能然乎長松之見道已崇矣及乎至自印度教門益闢求之古人大略與寇天師相似至校其出處之道大有不同者何哉謙之之受知魏主也自言嘗遇老子授以辟殺

輕身之術及科戒使之清整道教又遇老子之玄孫授以圖籙真經天宮靜輪之法使之輔佐北方太平真君且有崔浩贊之帝始崇奉老仙則不爾方其未召也澹然海上其與世相忘久矣一日有詔迎致誠出自然非有以要之也又其所以奏對者皆以道由是推之賢於謙之遠甚是已足銘矣而況道眼之具道行之圓乎宜乎嗣得其人世有如尹公者接跡而出以光揚妙道俾無墜耳謹系之以銘其辭曰

全真一派道為之源鼻祖其誰聖哉玄元誰其導之重陽伊始誰其大之子長春子子居磻溪一簣六年算數無有人皆曰賢廬于龍門亦復如是羽服來歸如渴于水子誠真仙道林之天退然其中氣吞大千世宗問道再見松島俄聽還山煙蘿甘老章廟之世作宮海濱帝妃遺經寶藏一新干戈既舉一炬焦土子率其徒往來雲嶼龍興北庭召以使星逮乎東歸道乃益弘方其生也世繪其像忽焉沒兮高堂厚葬有子克嗣尹公其人福德

兩全偉哉長春

祭文

定 庵 具 章 撰

維丁亥歲七月十五日燕京儒學官孫周等謹以香茶之奠致祭于長春真人丘仙翁之靈嗟嗟仙翁早歲出家壯而成道九八仙而五四皓無書不覽無事不知九經庫而五總龜天下之老天子之師籍在仙班狀居塵寰舉臂汗漫騎鶴三山名滿世間千秋萬古何者為住何者為去嗣教門人結緣道友衰經滿堂如喪父母吾屬蹉跎蒙知最重真拜靈筵哭之為慟嗚呼哀哉君壽國安師能致之舍靈耳目師能啓之水旱為珍師能讓之師為飛仙何日忘之嗚呼哀哉尚饗

玉陽體玄廣度真人王宗師道行碑

銘并序

前翰林直學士奉政大夫知制誥同修國史地建撰

至元二十有四年歲丁亥秋九月提點秦蜀九路道教天樂真人李道謙偕終南上清太平宮提點賀志冲李志真來言伏讀六年詔

書令掌教光先體道誠明真人張志敬執行省節文

皇帝若曰自東華垂教至重陽開化朕心懽於追崇乃命儒臣進加徽號教主可贈東華紫府少陽帝君鍾離正陽開悟傳道真君呂真人純陽演正警化真君劉真人海蟾明悟弘道真君王真人重陽全真開化真君馬鈺丹陽抱一無為真人譚處端長真雲水蘊德真人劉處玄長生輔化明德真人丘處機長春演道主教真人王處一玉陽體玄廣度真人郝大通廣寧通玄太古真人孫不二清靜淵貞順德真人其於誅德述道聖謨天出稱情適中死濡生被道紀光賴永求萬年重惟重陽真君七弟子有婦人者一餘六真平生求道之確成道之艱尚恐行實流之人間者不託金石無以聞之將來久遠用是以禱詞臣并真君既傳六人獨是玉陽尚無屬筆敢以累君燧繇職史館以來嘗思古者史臣不要死者之或知不必生者之見求於德於功於事於言見書見而聞書聞信傳信而疑傳

疑實錄直致俾觀者自判是非於千載下細
及龜筮貨殖方技滑稽隱逸卓行猶特傳之
況聖皇下詔褒崇有道之真人哉固宜有述
不可以吾儒者不為其道非職而辭也按事
狀及顯異錄真人王姓名處一寧海東牟人
以金熙宗皇統壬戌三月十八日母夢丹霞
被身而生七歲無疾死而復生由是若知死
生說後遇異人坐大石來前撫首與言又聞
空中神自名玄庭宮主歸乃敝服赤脚狂歌
市中人謂或病失心或識為無疾將收斂冠
巾妻之不可遂與母皆為老氏法世宗大定
八年年二十七聞開化真君至州願列弟子
列真君知可授其道為制今名從居崑崙煙
霞洞又名其母曰德清號玄靖散人明年辭
居查山真君從其徒馬無為譚蘊德丘演道
郝太古四真人者自文登將歸寧海徑龍泉
去查山二百里時炎暑真君持傘自手飛出
未脯際查山柄得餘陽子三字識其師蹟發
字書所無若真君特制之以號真人後有詩
衾竹通為七箇又若衾為本字五人合竹二

人為七者後居雲光洞志行確苦嘗俯大壑
一足跂立觀者目曠毛豎舌橋然而不能下
稱為鐵脚仙洞居九年制練形魂其長春為
詩頌曰九夏迎陽立三冬抱雪眠亦庶幾其
跨火不焦入水不濡之徒歟遨遊齊魯間大
肆其術度人遂鬼踏盜碎石出神入夢召雨
播峰烹雞降鶴起死嗑枯麾訶嗾斥一方千
里白叟黃童竭蹶其廬或以為善幻誣民因
召飲可鳩真人出門戒其徒先鑿池灌水撓
而濁之往則持杯盡飲曰吾貧人也無嘗從
人丐取今幸見招願丐餘杯以盡君懽與之
又盡飲歸解衣浴池中有頃池水沸涸以故
不死猶鬚髮髯不纓不能受冠二十七年
徵至燕京居之天長觀嘗問衛生為治對曰
舍精以養神恭己以無為雖廣成復生為陛
下言無易臣者世宗嘉之繼問飲鳩對曰臣
素無取仇人者良由得疾致然或曰或謂異
人或譏善幻世宗試而鳩之見不可殺悔怒
而遂讓者當時諱之謬云然也明年為修真
觀居不踰時求還山世宗贖之委去其年世

宗不豫復來徵真人對使者曰吾不難斯行
誠不及一仰清光矣明年正月三日下午車世
宗崩已一日章宗留為醮資大行冥福其年
復還山萊陽富人劉植無子六月為供致真
人而薄其酒曰取汝某室藏樽煮酒來植依
求之則其妻密置人初不知者飲已留書四
四應真字曰以是嗣汝明年四月十四日真
君降辰植果育子舉家喜曰四真人指月
日為告耶即求子名真人曰吾已名之應真
矣承安二年再徵至便殿問衛生對如告世
宗者賜紫號體玄大師居之崇福觀月給錢
二百緡是時呂道安將建祖庭蓋真君故廬
以無勅額不敢集衆真人奏立觀靈虛賜道
安冲虛大師而祖庭造建始盛以母玄靖年
九十求還山侍厚贖遣之泰和改元及三年
詔兩設普天醮於亳州太清宮度民為道士
千餘人其年玄靖逝七年居聖水玉虛觀元
妃送道經一藏大安改元北京請居華陽觀
庚午醮薊州玉田縣謂其徒曰若聞空中劍
楯擊撞聲乎北方氣運將回生齒必有橫罹

其母者是年果天兵南牧丙子文登請居天寶觀明年丁丑四月二十三日沐浴衣冠拜上下四旁以逝年七十六有雲光集行世為其言者條分派出多於六宗數不啻萬丘演道弟子尹清和真人為道大宗視真人為叔歲乙未擇其孫清冷子劉志源俾建上清太平宮蓋由蓋屋民張守真能誦翊聖保德真君語必為今及當來休咎徵且授九壇三劍之法以捕逐鬼物宋太宗嘗勅有司作宮千柱以安景靈金季蕩焚木灰瓦屑清冷翦棘誅茅以居時日薄西山纔構宇佑一殿卒其弟子陳志玄朱志彥趙志古張志隱李志宗李志明崔志安趙志真及今賀李兩君十人相嗣為之歷四十五年構通明紫微七元三殿虛皇一壇凌霄一門靈官演法湛然傳應法師祠四堂鐘樓齋庖廡廡將二百楹位置雖劣租庭猶足為自關而西名山福地土木之冠嗚呼上清作為宋太平興國中出內幣殫西土財力為之既其毀也乃復於道流數人之身真人生逝於金而見贈於皇元真人

生逝皆在山東其徒教行關西擇勝地以祠其祖亦事理之不可必究者也彼真人者果能不死排空御氣載營而西顧不抵掌雲中曰吾孫若曾亦有可才如是者耶詩曰少正純重兮四君皆陽生不並時兮名相襲芳豈以陽者兮本天親上輕舉凌空兮易為向往何獨一君兮海蟾自名將取月魄兮隨日受明日月為易兮衛生要訣世微五君兮與疑誰析又嘗思之兮少正蟾純歷世綿邈兮絕學無人嗚呼重陽兮纔七弟子有婦人焉兮六人而已父雄子良兮中有玉陽體玄廣度兮始人為狂行歌市中兮望道未見從學崑崙兮識習一變離隱查山兮旋徙雲光冬眠抱雪兮夏立迎陽九年德就兮鬼盜避逐騰神入夢兮群異傍出莫毒匪鳩兮持飲如漿名鶴燕都兮徵來天長衛生為治兮宸宸問益鴻言剖疑兮中夜前席別建修真兮還山固求鳳翼承旂兮邈不可留歸軫經時兮世宗不豫章廟累起兮奏章帝所惟不拒人兮崇福玉虛華陽天寶兮不恒其居在在授業

其出一戶繇子暨孫兮獨踰萬數東海之波兮百里涵濡今焉西流兮溢及鎬都太平之宮兮古仙聖宅一孫十曾兮剪棘攸作身生不西兮逝未百年而教之西兮他門孰先碑其平生兮道行彌晰爾祖爾思兮來裔無歎

廣寧通玄太古真人郝宗師道行碑

嘉議大夫嶺北湖南道提刑按察使兼平徐瑛撰

大元有天下好賢樂善度越前古凡有德之士不及用者必加寵數以旌顯之初無間於道俗存亡之異也中統二年詔賜盤山棲雲道人王志謹之號曰惠慈利物至德真人至元六年詔贈棲雲之師廣寧郝大通之號曰廣寧通玄太古真人至元二十三年詔賜棲雲弟子洞陽徐志根之號曰崇玄誠德洞陽真人旌有德也是年三月予將赴官湖南道出汴梁時洞陽掌本宗教住朝元宮率其屬來見請於予曰貧道出家無過人之行誤蒙聖朝采錄錫以徽稱使得造於師真之列皆吾先師棲雲之訓也棲雲之所以表見於世

者獨非先師太古之澤也歟二師道行卓異在人耳目孰不知之必得文士與之紀述庶幾可以傳信後來昭示永久棲雲則有翰林承旨慎獨王公之作已勒之石若夫太古之碑義不可後而今尚缺然是則嗣教者不敏之過願屬筆於子儻辱惠顧我曹之責塞矣予自惟儒生昧於玄學叙事遺辭或致抵牾徒取誚於識者牢讓再三竟不獲已又洞陽與子同宗見待素厚難於終拒乃據洞陽所錄宗師行實採撫綴緝以付之仍繫以銘詩俾步虛者歌之以頌師德師姓郝名大通字太古道號廣寧子寧海人家故饒財為州首戶兄俊彥登進士第官至朝列大夫昌邑縣令師初諱昇少孤事母孝稟賦穎異識度夷曠蕭然有出塵之資讀書喜易研精尤甚因洞曉陰陽律曆之術不樂仕進慕司馬季主嚴君平之為人以上筮自晦大定七年重陽真君王祖師自關西寧海遊行於市見師言動不凡仙質可度思所以感發之者遂背肆而坐師曰請先生回頭真君應聲曰君何為

不回頭耶師悚然異之真君出師閉肆從之及於館所而請教焉真君授以二詞師大悟不覺下拜自是日往親炙以有老母未即入道明年母捐館師乃棄家入崑崙山禮真君於煙霞洞求為弟子真君納之賜名璘號恬然子仍解衲衣去其袖而與之曰勿患無袖汝當自成蓋傳法之意也九年寧海人有構金蓮堂以待真君挈其徒西歸居之師携瓦罐乞食誤觸之碎真君別授一罐題頌其上云撲碎真灰罐却得害風觀直待悟殘餘有箇人人喚未幾師辭真君去與王玉陽往居查山真君亦赴汴京馬丹陽譚長真劉長生丘長春四子實從十一年師聞真君上仙四子已入關遂西遊以訪之十二年葬真君於祖庭師欲與四子同廬墓側長真激之曰隨人脚跟轉可乎師明日遂行至岐山遇神人授今名字及道號十三年度大慶關而東翔翔趙魏間十五年坐於沃州石橋之下緘口不語河水泛溢身不少移水亦弗及人饋之食則食無則已雖和寒盛暑兀然無變身槁

木而心死灰如是者六年昌邑君之季女嫁為真定郭長倩之夫人長倩夫婦過沃州知師在橋下駐車拜謁贈之衣物所以存慰者甚厚師藐然若不相識一無所受夫人感泣長倩嗟異而去二十二年師過灤城又與神人遇受大易秘義自爾為人言未來事不差毫髮至鎮陽居觀升堂演道遠近來聽者常數百人已而闡化諸方專以利物度人為務由是郝太古之名聞天下明昌初東還寧海一日欲作易圖遠索紙筆適粥熟弟子不即與請俟食已師曰速持來我方得意何暇食粥筆入手布紙揮染疾若風雨不終朝成三十三圖其旨意皆天人之蘊奧昔賢所未發者咸平高士王賢佐占筮素精見師推服盡棄其學而學焉由是技進名動闕庭其他靈異之跡如天長預告侯子真之火恩州夜入王鎮國之夢者尚多有之不可殫紀春秋七十有三以崇慶元年臘月晦日仙蛻於州之先天觀前此三年勅其徒預營塚壙告以死期及是果然平生製作有三教入易論一卷

示教直言一卷心經解一卷救苦經解一卷
 周易參同契簡要釋義詩賦雜文樂府及所
 作易圖號太古集凡十五卷行于世噫道家
 者流其源出於若莊後之人失其本旨派而
 為方術為符籙為燒鍊為章醮派愈分而迷
 愈遠其來久矣迨乎金季重陽真君不階師
 友一悟絕人殆若天授起於終南達於崑崙
 招其同類而開導之鍛鍊之勅立一家之教
 曰全真其修持大畧以識心見性除情去欲
 忍恥舍垢苦己利人為之宗老氏所謂知其
 雄守其雌知其白守其黑知其榮守其辱為
 道日損損之又損以至無為莊生所謂游心
 於淡合炁於漠純純常常乃比於狂外天地
 遺萬物深根寧極才全而德不形者全真有
 之老莊之道於是乎始合重陽唱之馬譚劉
 丘王郝六子和之天下之道流祖之是謂七
 真師其一也非天授之其孰能與於此哉師
 逝之後弟子行緣四出能世其業者甚眾高
 弟范玄通與棲雲王宗師又其尤者當中原
 板蕩國朝隆興之初一居東平一往來乎燕

汴建琳宇開玄壇聚徒講說貴賤欽仰宗風
 大振道價增崇不減太古今洞陽者艾敦庵
 剛毅木訥食師之德幹父之靈當釋道紛爭
 摧敗挫切之際寂然湛然守之以謙冲安之
 以委順處之以鎮靜操修無方精進不輟用
 能上取聖知特降璽書褒美較其難易又不
 出於棲雲之下謂非太古之澤將何歸乎凡
 今之人欲知太古請觀其子欲知其子請觀
 其孫銘曰東方雲海空復空群仙出沒空明
 中此語常怪東坡公神仙有則八表同不應
 秀止東方鐘崑崙山高天比崇左顧右瞻博
 桑宮上有一洞煙霞封重陽發之魔鬼工紫
 炁直與閻浮通馬譚劉丘王郝從六子矯矯
 皆人雄縹緲至自蓬萊峯驚見碧海磨青銅
 煌煌七朵金芙蓉信哉仙人出於東就中郝
 公鸞鳳龍洗心以易虛玲瓏藏用於密退以
 冲糶糠富貴不掛曾剛決物莫嬰其鋒訓練
 復遇王元戎衲衣一傳神契融有袖無袖由
 人縫同門之朋陸與種脚跟不必隨渠僕沃
 州石橋張果蹤亘如虹蜺插蒼穹大道在此

南北衝何須遠走巢雲松止而不動吾非慵
 良乃萬物之始終結跏趺坐為齋藜朝觀日
 出光曠瞳吞霞入腹丹火紅暮觀流波朝彼
 宗河車挽水玄霜蓬有人問之趨下風如以
 寸筵撞巨鐘握手使去妨吾功過橋行人抗
 塵容僵名什利不有躬見公視世猶蟻蜂形
 骸土木心冥鴻願必有泚羞頑庸反求於身
 當發蒙搏貪節愛瘵痾憫憧憧往來秋夏冬
 百感一二亦已豐如此利益誰能窮確乎六
 年真苦攻養成蛇女連嬰童奮袖起舞知德
 充願以所餘及倥侗普度一切超樊籠泥在
 釣竿金在鎔螟蛉螺贏無常蟲功成朝元去
 忽忽飛霞佩玉鳴冬隆雲裝煙駕滄溟重弱
 水萬里昏濛濛淮南小山空桂叢黃芽欲種
 須圃農公不可見憂心冲棲雲老仙亦難逢
 住世賴有徐神翁

七真讚

北平王梓子正述

重陽王真人

出應道運豪雄絕倫甘河得遇兀若狂人挈

還四師大開全真巍巍法教東海西秦

丹陽馬真人

晚契奇因盡捨家貲千朝得道三髻承師風
雷示化金玉垂辭邈矣前躅如何可追

長真譚真人

一見師真痼疾頓愈決烈入道水雲為侶歸
觀終南聚徒洛土教風既弘蛻然高舉

長生劉真人

童真之力聖賢所扶風姿秀異洛市工夫中
遭厄鬱所守不渝聲名卒顯被召海隅

長春丘真人

猗歟長者不可復得三朝推尊才學功德懸
此兵戈遠涉西北九九乃終世人莫測

玉陽王真人

幼遇玄庭再禮重陽飛傘送號金蓮共芳跡
多神異名動帝王高山景行千載雲光

廣寧郝真人

雖出閭閻獨喜林泉兩詞一衲終始師傳神
示易秘沃橋六年化緣逆順悉合自然
甘水仙源錄卷之二

甘水仙源錄卷之三

息三

夷門天樂道人李道謙集

清和妙道廣化真人尹宗師碑銘存并

汝陽弋穀撰

宗師全真嗣教六世祖也自守真緒風化鼎

盛什百於疇昔形器之域古今同盡春秋八

十有三遠有拂衣啓手之嘆以辛亥二月六

日昇于大房山清和宮之正寢寧神五華山

者幾十稔矣嗣教誠明張公一日語衆曰清

和師思報祖師之恩遂大葬之禮仍即其福

地並建宮宇勝槩甲天下弘闡祖道功越古

今吾儕享其成業今無一報顏實腆矣將刻

碑紀實以詔無窮若何僉曰唯遂以中統三

年十月吉日徵文於汝陽弋穀僕以師真道

德高厚與妙無方詎以荒疎淺淺者所能窺

測形容哉固辭不可謹按門人馬志通所紀

行狀仍撫其功德之著見於耳目者序述之

夫道之在天下一而已惟天之所以卑付於

聖賢者無不備其所以濟斯世而見於功用

者或久近廣狹之不齊何哉曰時也時非聖

賢所能必能不滯其時而已或拱揖廊廟或

私淑側陋或清靜而化揖讓而治或平水土

降播種或放伐以救焚溺或寬默以革苛偽

文勝質喪則示還純反朴之訓禮壞樂崩則

正三綱五常之教大則天下後世小則一郡

一邑隨機應變與物推移要不過乎徇道以

濟斯世耳由跡以觀之功用之不齊者所遇

之時異也則天之以是道而界付於聖賢者

曷嘗有二哉道猶水也渴則為酌飲旱則為

灌溉道猶火也飢則為烹飪寒則為煦嫗用

雖不同而水火曷嘗有二哉頃以金錄訖運

喪亂並興黔黎殄於菹醢玉石燼於烈火天

意開顧挺生至人全昇斯道以假授之之手

於是重陽而後丹陽長真長生長春繼出而

全真之教興及清和接長春之統授受之際

累聖之妙無餘蘊父作子述闡化數十年徒

侶偏天下聞望重朝野風之所靡狼戾易心

強梗順命革煩苛為清靜化湯火為衽席挈

一世鄙天民躋之仁壽之域自古教法之

盛功德之隆惟清和師為最蓋天之界付之

道一而所遇之時異也師諱志平字大和姓尹氏遠祖居滄州前宋時有官萊州者因家焉顯高祖妣有子九人俱登進士第仕至郡守者七人顯大父公直顯考弘誼皆隱德不耀師於大定九年正月二十日生是夕其母方寐見儀衛異常皆盛服而入神思愕然驚寤師已誕矣時里人相驚曰尹氏宅火奔救之至則無火稍長舉止異凡兒三歲穎悟善記事五歲入學日誦千餘言讀書即玄解嘗因祀事究生死理杳然遐想自志七歲遇陝西王大師有從遊意十四歲遇丹陽真人遠欲棄家入道其父難之潛往十九歲復迫令還家錮之竟逃出再三始從之住昌邑縣之西庵常獨坐樹下達旦或一夕見長生劉真人飄然而來斷其首剖其心復置之覺而大有所悟後住庵福山縣養疾患困勤瘁者累年衆德之遊維州時龍虎完顏氏素豪倨慕師道德施園地創觀曰玉清率家人尊事之今觀廢於兵而松檜鬱為茂林後覲長春真人於棲霞觀執弟子禮真人特器異之付授

無所隱又受易於太古郝真人受口訣於玉陽王真人自是道業日隆聲價大振四方學者翕然宗之已卯歲太祖皇帝遣便宜劉仲祿徵長春真人仲祿及益都真常李公曰長春今在海上非先見尹公必不能成此盛事及濰陽謁師於玉清之丈室見其神采嚴重不覺畏敬自失從容語及詔旨師大喜曰將以斯道覺斯民今其時矣遂偕往覲長春真人於萊州昊天觀先是金宋聘命交至皆不應至是師勸行決計北上時從者十八人皆德望素重者師為之冠辛巳及癸未備嘗艱阻既見帝於西印度奏對稱旨還及雲中真人聞山東亂國兵又南下曰彼方生靈命懸砧鼎非汝莫能救遂遣往招慰聞者樂附所全活甚多乙酉歲勅令長春真人住太極宮即今長春宮也師在席下四方尊禮者雲合師曰我無功德敢與享此供奉乎遂辭退住德興之龍陽觀屢承真人手割示以託重意及真人升師方隱煙霞觀又欲絕跡連道為衆以主教事敦請勉

從之還長春宮以嗣事自任自是徒衆輻湊輦贖樂貢者日充塞庭宇忽謂衆曰吾素厭冗劇喜山林遂因平樂請主醮事而出道景州之東山未幾燕之僚士固請還宮壬辰帝南征還師迎見於順天慰問甚厚仍令皇后代祀香於長春宮三賚優渥甲午春遊母閭山太玄觀之李虛玄語人曰去年院中青氣氤氳者累日占者以為當有異人至今師來既驗矣踰春南歸及玉田衆喜為數日留日已曠遠促駕兼夜行五十餘里舍豐草中衆莫知所以後還宮始知在玉田時有寇數百欲劫掠追至大合甸不及而反從者相賀曰非師奈我輩何時皇后遣使勞問賜道經一藏乙未春詣沁州主黃籙醮事入郊城境居人或夢縣之地祇曰真人來當警衛無虞及平遙理醮事時旱久且風醮之三晝夜燈燭怙然在他境猶風沁帥杜德康平遙帥梁瑜各施宮觀一方傾心焉九月達平陽分命披雲宋公率衆鑿道藏經板不數載而完所費不貲而人樂成之亦師為之張本師以此道

化大行歸功祖師重陽真人遂留意祖庭時
京兆行省田公馳疏來請適與師意合丙申
春始達於榛莽中規度兆域及宮觀基址終
南太華等處諸觀宇廢不能復咸請主於師
時陝右甫定遺民猶有保柵未下者聞師至
相先歸附師為撫慰皆按堵如故繼而被命
於雲中令師選天下戒行精嚴之士為國祈
福化人作善時平遠之興國觀崕之神清前
高之玉虛白雲洞定襄之重陽沁之神霄平
陽之玄都皆主於師秋帝命中書楊公召還
燕道經太行山間群盜羅拜受教悉為良民
出井陘歷趙魏齊魯請命者皆謝遣原野道
路設香花望塵迎拜者日千萬計貢物山積
略不顧戊戌春忽曰吾老矣久厭勞事以正
月上日傳衣鉢於真常李公俾主教事乃卜
築五華山并增葺大房山之真陽觀更曰清
和宮以為菟裘焉終南祖庭葬具已備庚子
冬請師董其成欣然而往雖冒寒跋險不憚
也常曰吾以報師恩耳時季冬京兆一境旱
衆禱曰師來和氣必應下車而雪大葺葬禮

以明年正月二十五日既事時陝右雖甫定
猶為邊鄙重地經理及會葬者四方道俗雲
集常數萬人物議恟恟不安賴師道德素里
鎮伏邪禬故得完其功初重陽真人修道於
此既成火其庵而東貽詩有後人復修意至
是師喪之亦有繼祖來修之語噫百年事終
始脗合豈偶然哉於是剪蕪平丘土木並作
堂廡殿閣粲然一新既成額以重陽以示報
本意若華山之雲臺驪山之華清太平宗聖
等宮悉擇名重者宿以主之興完皆踰舊是
年還燕夏五月過太原時自春不雨禾種不
入師憐之出已帑物為香火費為民祈禱兩
大霈及還燕無幾何謂侍者曰我常便清和
宮之西堂故居之今為我灑掃方丈從之翌
日長往及宮泚頰禮聖畢訣衆曰吾將逝矣
衆驚愕師曰吾意已決夫復何言有進紙筆
者默不應惟戒葬事勿豐遂不食但飲水啜
茶危坐談道語音雄暢異常是夜久正衣冠
曲肱而逝衆毀哭過哀時馨香之氣滿室遠
近聞者奔走賻贈哀感若喪考妣初師遺言

葬大房至是僚士因請遂葬五華徇與意也
中統改元二年詔贈清和妙道廣化真人師
平日著述甚多門人板之目曰葆光集并語
錄皆通貫經藝洞見道體所謂博學而約說
者當時朝旨褒崇及宏儒名卿詩文讚美哀
為一集目曰應緣錄其覺後進則高下不遺
蹊逕坦明以謙遜勤約為治心之要以踐履
功行為入道之基及其縱說則時亦露機緘
之妙所謂窮理盡性以至命者也得其門者
由堂及與其次不失為誠謹之士其成就於
人者如此初居維陽龍虎家餘二十年姬侍
日滿前終莫一識其面嘗失善馬獲其盜物
色既驗盜畏罪不承曰此我馬也師即還馬
縱去其高潔不累於物如此至大至剛之氣
充諸內形諸外望之如神即之如春不怒而
威匪爵而尊雖萬乘不足加其重雖窮處不
足為之輕其平日之所養者如此及遭時得
君權道濟物祥風時雨覆及遠方跂行喙息
罔不得其所其見於功用者如此其至誠前
知感通神明則又時出人意表以天挺之姿

承積累之基譬猶日中之陽月盈之光不期盛而自盛尚且謙抑自居淡泊自樂化應乎無窮之緣神寂乎寥廓之鄉體用兼備無過不及之弊其諸異乎同源而異流者歟抑世有以綱常為言者是又大不然自四海橫濱華禮蕩滅汚俗所染又豈特於借鋤德色取第諱語八佾舞庭召王所狩者乎及風化所過暴者仁奪者讓泰者抑上下怙然此於綱常之助其功豈易量哉僕悼夫昧大體而妄自分裂者故并及之銘曰

叔世運厄坤軸旋皇綱解紐兵方連鼎中生靈若小鮮磨牙萬喙垂飢涎天生至人蓋汝憐神道設教界已專重陽發源亦有傳得自無始先天先世間果有甘河泉萬劫老派常涓涓流入濰陽王清前灌漑六葉開金蓮混沌雖鑿大道全積霽掃盡孤月圓至理渾融無正偏漆園鄭圃非獨賢遭時得君明機權鑑光亦豈從媼妍冥鴻高舉蓬海邊閻闔萬里來翩翩鰲頭可釣虎可編萬蚪誰信容筓鞭頰波力障迴九川塗炭氣化成几筵惠雨

一灑劫火燃大地墾作種玉田精衛投石海空填螟蛉遇祝速變遷風雲千載非偶然轉禍為福皆夤緣歸來演教談妙玄英華咀嚙九九篇琅函萬軸成蹄筌始信天上無癡仙洙泗豈特徒三千燈分大小俱輝輝有心不敢自聖癩有口難說無礙禪人云功行徧八埏波浪幻跡從涸涸草樓菟裘茅一椽茹芝大房腹便便直釣坐釣三峯巔寶地花木肥芊芊青山不礙行雲煙死而不亡壽更延他山有瓊實可鑄光騰億劫無歲年千谿萬壑分輝始明月依舊懸青天

玄門掌教大宗師真常真人道行碑

銘

翰林學士承旨善善大夫知制誥兼修國史王鴻撰

道教之曰全真以重陽真人為祖師其自甘河仙遇劉蔣焚庵行化關東前後僅十年而天下翕然宗之非信道篤而自知明安能特立章章如是卒之搜奇訪逸得高第四人曰丹陽曰長真曰長生曰長春四人者俱能整玄綱弘聖教使運數起而道德新甦矣哉至

於禮聘兩國聲馳四方生能無欲歿能不壞惟長春師為然師救物以仁度人以慈澹然無極而衆美從之故遊其門者率聰明特達之士然傳法嗣教止於尹清和李真常二公而已清和公早慕真風徧趨法席濰陽化度沙漠侍行為長春門弟子之冠其踵師掌教謙抑不居竟脫煩勞優遊以壽終若夫以清靜養真以仁恕接物華實相副文質兼全名重望崇使遠近道俗趨拜堂下惟恐其後則吾真常公有之矣公諱志常字浩然其先汝州永年人宋季避地濮之范陽尋又徙開之觀城因著籍焉高祖皓曾祖昌祖明父蔓皆隱德不耀素為鄉里所重明昌癸丑春正月十有九日母聶氏夜夢異服一人授以玉兒覺而生公二歲喪父六歲喪母養於伯父濟川家濟川諱蒙名舉子也賦義兩科屢占上遊雖以四舉終場同進士出身歎如也見公穎悟不群嶄然出頭角意欲作成以償早昔之願而公不喜文飭雅好恬澹常默禱高穹望早逢異師勝友式副夙心年十有九伯將

議婚公聞之嘆曰本期學道未涉津涯若愛欲纏縛則古人高蹈出塵之事業難乎有成矣同舍兄張本敏之初以嗣續規公既知牢不可奪乃各言所志而訣居無幾負書曳杖作雲水之遊初隱東萊之牢山復徙天柱山之仙人宮宮之主者曰湯陰李仙見公儀觀魁偉音吐不凡大加賞異速公辭告之曰君玄門大器也山庵荒僻非久淹之地昔祖師所至異人並出今獨長春在焉宜往從之他時成就未可量也公翌日遂行至即墨之東山屬貞祐喪亂土寇蜂起山有窟室可容數百人寇至則避其中衆以公後拒而不納俄爲寇所獲問窟所在捶楚慘毒絕而復蘇竟不以告寇退窟人者出環泣而謝之曰吾儕小人數百口之命懸於公一言而公能忘不納之怨以死救之其過常情遠甚爭爲給養至於康調迄今父老猶能道之歲戊寅夏六月聞長春師自登居萊公促裝往拜席下師一見器許待之異常山東路轉運使田珣器之高其行且聞昔在即墨主帥黃擱副統咨

公籌畫保完一城以書邀至益都待以賓禮已卯冬十有二月我朝遣便宜劉相仲祿齋詔備禮起長春師于東萊時益都副帥張林自金歸宋叛服靡常公懼其爲阻滯乃往說林俾移檄所經衛送以行庚辰春正月師始命駕從行者十有八人公其一也二月達燕明年春二月北上秋七月至阿不罕山距漢地幾萬里並山漢人千家逆師羅拜以爲希世之遇咸請立觀擇人主之師將行指公坐上語衆曰此子通明中正學問該洽今爲汝等留此其善待之因賜公真常子號額名其觀曰棲霞師既西邁公率衆興作刻日落成又立長春玉華二會至今不輟癸未夏五月師至自行在憩于其觀一日齋客四集師手持一弓弦不言以授公公亦不言而受圈而佩之仍作詩爲謝師但笑領而已蓋阿不罕之留弓弦之授識者知其有付屬之意秋七月從師還至下水時殘暑尚熾師因納涼官舍之門樓字呼公而教之曰真師不易遇得道者不易逢逢之而不易識也守道之篤人貌

而天行直寓六骸而淵宗忘飢渴而常寧至靜而遺形獨遊乎無極之妙庭此語汝當記之以俟他日自得之耳公拜而謝自承教之後益自奮勵息機體真敬事循理歷死生憂患之際曾不易其所守師住燕京之日凡教門公事必與聞之丁亥秋七月師既仙去清和嗣教以公爲都道錄兼領長春官事己丑秋七月見上於乾樓輦時方詔通經之士教太子公進易詩書道德孝經且具陳大義上嘉之冬十一月得旨方還庚寅冬有誣告處順堂繪事有不應者清和即日被執衆皆駭散公獨請代之曰清和宗師也職在傳道教門一切我悉主之罪則在我他人無及焉使者高其節特免桎械鎖之入獄夜半鎖忽自開公以語獄吏吏復鎖之而復自開平旦吏以白有司適以來使會食所食肉骨上隱然見師像其訟遂息癸巳夏六月承詔即燕京教蒙古貴官之子十有八人公薦寂照大師馮志亨佐其事日就月將而才藝有可稱者乙未秋七月奉詔築道院於和林委公選高

道乘傳以來雖清和掌教而朝覲往來必以公故公為朝廷所知而數數得旨璽書所稱曰仙孔八合識八合識譯語師也戊戌春正月清和會四方耆舊手自為書付公俾嗣教公度不能辭乃受之三月大行臺斷事官忽土虎奉朝命復加玄門正派嗣法演教真常真人號夏四月赴闕以教門事條奏首及終南山靈虛觀係重陽祖師鍊真開化之地得旨賜重陽宮號命大為營建甲辰春正月朝命令公於長春宮作普天大醮三千六百分位及選行業精嚴之士普賜戒籙遠戊申春二月既望醮始告成凡七晝夜祥應不可殫紀歲辛亥先帝即位之始年也欲遵祀典遍祭嶽瀆冬十月遣中使詔公至闕下上端拱御榻親緘信香冥心注想默禱於祀所者久之金盒錦幡皆手授公選近侍哈力丹為輔行仍賜內府白金五千兩以充其費陞辭之日錫公金符及倚付璽書令掌教如故公至祭所設金錄醮三晝夜承制賜登壇道衆紫衣暨所屬官吏預醮者賞賚有差詢問窮乏

量加賑卹自恒而岱岱而衡衡隸宋境公嘗奏可於天壇望祀焉既又合祭四瀆於濟源終之至於嵩至於華皆如恒岱之禮祀所多有徵應鴻儒鉅筆碑以紀之壬子春正月命駕終南祖庭恭行祀禮規度營造凡山下道院皆為一例以是地係教門根本故也建四月既望東歸癸丑春正月奉命作金錄大齋給散隨路道士女冠普度戒牒以公為印押大宗師甲寅春上又遣使作普天大醮分位日期如戊申而益以附薦海內亡魂勅公為大濟度師出黃金五百兩白金五千兩凡龍壁環紐鎮信之物及沉檀龍麝諸香並從官給自發牒至滿散鸞鶴五雲現於空際者無虛日公復念燕境罪徒久幽狴犴不以湔洗則無由自新言之有司蒙開釋者甚衆冬十有二月有旨召公乙卯秋七月見上於行宮適西域進方物時太子諸王就宴勅公預焉舍館既定數召見咨以治國保民之術十有二月朔旦上謂公曰朕欲天下百姓安生樂業然與我同此心者未見其人何如公奏

曰自古聖君有愛民之心則才德之士必慮誠而至因歷舉勳賢並用可成國泰民安之劫上嘉納之命書諸冊自午未間入承顏問及燈乃退丙辰春正月以老辭夏四月至自北庭五月至晦總真閣之北簷無故摧壞六月庚申朔公倦於接應謝絕賓客隱几不言戊寅正襟危坐語左右曰昨夜境界異常吾自知卦數已盡歸其時矣主管教門向已奏聞今誠明張志敬受代餘無可議者翌日悉以符印法衣付之乃留頌順正而化春秋六十有四平昔著述多為人所持去有又玄集二十卷西遊記二卷行於世公以儒家者流決意學道事師謹與人忠茹葷飲酒之戒消毫不犯主宮門二十年凡所管轄皆公指授擊飛檣比雄冠一時四方信施歲入良多悉付之常住一無私積羽化之日夜衾杖屨而已性質直不能曲意順情故謗訟屢興隨即自解公一不校復以誠信待之方其與同舍張君敏之之訣也各言其志敏之卒中詞賦高第而公竟掌道教長春別幾二紀敏之以

使北見留隱為黃冠公兄事如昔并其屬給養之時河南新附士大夫之流寓於燕者往往竄名道籍公委曲招延飯于齋堂日數十人或者厭其煩公不恤也其待士之誠類如此長春道侶不下數百獨能識誠明於齟齬教育成就卒付重任其知人之明又如此故能歷事三朝荐承恩顧雲駟所至傾動南北香火送迎絡繹不絕及聞訃音近者素服長號若喪考妣遠者出迓仙靈為位以哭可謂其生也榮其死也哀矣庚申夏四月今上嗣登寶位中統辛酉秋八月詔贈真常上德宣教真人號明年夏五月既望予方逃暑不出誠明子携諸執事踵門來見曰先師嗣法有功玄教今猷世幾七年不有以追述其美則門弟子輩俯仰慚怍殆無了期惟先生與師隣鄉縣熟其為人敢以斯文請予辭之力不踰月凡三見臨具狀其師之道行及持虛舟道人李鼎之和所為傳併以見示予觀其行實早美略無纖芥請怪之事乃以予平昔之所見聞併為次第其先後而銘之銘曰

道之為教基於老氏不肆不耀知足止性而身之全真則是質而文之真常乃爾粵惟真常系出仙李重陽裔孫長春嫡子笑授弓弦傳法微旨留建棲霞嗣教伊始言必成章動必循理誠以待士廉以律己萬口推尊三朝付倚善始令終榮生哀死蒼蒼五華消消一水窈兮窈窕閱我冠履付界得人連書遺美有狀斯述有傳斯紀仙靈雖昇仙聞不已我銘以辭無愧焉耳

終南山重陽萬壽宮洞真于真人道行碑

宣校河南路轉運使兼秦訪楊與撰

盈尺之璧徑寸之珠天下皆知其為寶也不以蘊於山淵而不聞況於人乎東魯宣父炳辟世辟地之訓歷代史臣列隱逸逸民之傳宜乎縑豆千數百載而不廢也僕儒家者流竊有志於史學謹按洞真之行實斯亦古之所謂宗師者歟故碑之無疑師諱善慶字伯祥寧海人高門于公之後祖彥升主好時謙簿考道齊軌尤不仕師切不茹葷長通經史

大義雅嗜道德性命之學與馬丹陽同里開大定二十二年丹陽演法於金蓮道場蓋稚雲集而師預焉時甫十七矣丹陽見而奇之且嘆曰向畏重陽譴訶頗萌倦弛然得以終其業者彥升力也使是兒入道殆天報乎其家聽執几杖以從再年冬丹陽返真徑造隴州龍門山謁丘長春長春俾叅長真於洛陽得鍊心法丐食同華間明昌初長春歸海上囑曰汝緣在汧隴無他往夫人需友以成不可不擇復入秦卜吳嶽東南峯鑿石以處日止一餐凡可以資於道者造次不暫舍絕跡人間七八年迄今日其龕曰于真人洞友蒲察道淵待之如師後創觀汧陽之石門承安中好事者請王清額禮體玄大師尋佩受法錄以輔道教物遠近益加崇敬泰和三年隴之州將保賜冲虛大師號五年再謁長春啓證心印退隱相州天平山六年長春介畢知常藏示密語督還汧隴仍易名志道師再三敬諾叅長生久之道價隆重輝照一時雖黃髮故老自以為不逮也常謂學仙者存乎積

累赴八之急當如己之急八年南征凱還憫其停累必盡力購援而後已元光二年隴山亂中太一宮李冲虛聞之舉以自代不起正大改元上悼西軍戰歿遣禮部尚書趙公秉文祭於平涼充濟度師秉文高其節圖像薦諸朝召之又不起二年饑荒或言路直秦岐之咽過客無別歲計奈何師曰吾門一見其難而遽如許不廣甚矣言者悚愧未幾秋大熟遷五姓洞真觀環居弗出逼中使絡繹不絕起而應之遂領中太一宮事七年河南不雨召近侍護師降香濟源上初期望祀於宮中而臨河阻風鐵劄既沉斥鼓棹前進登岸風如故立致甘澍特旨褒異兼提點五嶽佑神觀天興二年春京城送款于我朝驛訪高道以師為之冠秋七月約由中灤渡北邁時苦於餓依附者衆船人疑其有金帛迤邐沿流而下夜將半遇一沙渚委之而去黎明驚濤四涌莫不倉皇失措會八柳樹堤潰乃定徐謂弟子符道清曰今日之事非爾不能濟道清秦人不安於水承命捷若神助俄賂二

舟馳迂舉脫其厄其臨事如此過魏過魯過趙諸侯郊迎以相躡擁篲以相先玄通子范圓曦方為人所尊信主東平上清宮聞風虛席引避良有以也乙未秋入燕致祠處順堂下適清和嗣教門事待之如伯仲丙申燕境大旱而蝗俯徇輿情投符瀘溝乃雨蝗不為災戊戌夏四月詔天下選試道釋進號通玄廣德洞真真人秋七月掌教李公真常奏請住持終南山重陽萬壽宮適北京留守烏公築全真觀奉之庚子太傅移刺寶儉總管田雄交疏邀師會葬祖庭即入命駕入關總宮事綦白雲李無欲實網維之而曹冲和志陽實潤色之丙午夏五月西遊鞏昌以汪侯德臣敦請故也冬盤桓秦亭賓僚劉澤淑王道寧焦澍朝夕左右動靜語默具西州錄丁未春二月還宮張道士來雲中躬拜庭下師堅讓不受執事者曰真人壽垂九秩簪冠滿前以此而處淵源之地過矣師曰禮無不答大白若辱廣德若不足老氏有之以丹陽接一童子必答焉忍自尊大耶庚戌冬十月二日

沐浴正襟危坐猶平日翌日留頌以寓生不必樂死不必憂之旨曲肱歛息坦然順化春秋八十五後九日葬于宮之西北隅有洪鐘集行於世鎮陽馮侍郎壁傳其事甚悉在汴則尚書左丞張公行信平章政事侯公摯司諫許公古禮部尚書楊公雲翼王府司馬李守節修撰雷淵應奉翰林文字宋九嘉在燕則陳漕長時可吳大卿張侍讀本在關中則參省王輔臣郎中邳邦用講議來獻臣同德寺丞楊天德員外郎張徽中書掾裴憲經籍官孟攀鱗署丞張瑯蓋當世景慕者也容力取而言詰之哉師間氣天挺謙慈夷粹似簡而不失其倨似和而不涉於流信乎其難名也四方學徒不可勝數雖久於其事者未嘗見喜怒之色形於顏間察其日用之常則寒暑風雨無少變六十八年脇不沾席衣不解帶可謂慎終如始矣與人言惟正心誠意而已至於尚神願真之秘苟非其人閉口不吐恐失之強聒也精潔儉素不習而能一履鞮之細至經歲不易肯以絲毫利諸已耶東徹

海岱南窮襄鄧西極沘鞏北際燕遼瑰蹤瑋
跡章章可考葬之明年春僕以南漕長告老
燕臺無欲子促其徒往返六千里懇徵文石
嗚呼玄鶴不來青山已塵遐想巖扉強勒之
銘銘曰

維道與天初同原方術分裂無乃繁至人躍
然起海門丹陽嫡子重陽孫空山大澤環四
垣隱几坐觀萬馬奔物生不願為犧樽火烈
始見玉性溫西翔東翔動帝閭歲旱懷詔濟
瀆源洪流怒濤鯨吐吞靈符一擲懾老坤蜚
廉馮夷掖兩轅焦殺載沃如平反朝那夜哭
戰死魂霓旌豹尾交續縉揚枝麾灑消沉寃
隨機應物忘清渾疾雷破曠電燭昏功成弗
居德愈尊上賓碧落何軒軒道路掩面泣宿
恩洪鐘叩擊皆玄言包括鄭圖羅漆園陸陶
殊派契義敦我舌入筆勢可捫赤書翠琰馨
蘭蓀

甘水仙源錄卷之三

三

干

甘水仙源錄卷之四

息四

夷門天樂道人李道謙集
真常子李真人碑銘

朝請大夫翰林修撰同知制誥賜紫金魚袋張邦直撰

學道之難大要有三一曰悟理二曰弘教三

曰付界得人能備是者其真常真人乎真人
之所學即世之所謂全真者也是道之傳古
所未有倡始於重陽王君門弟子得其傳者
馬丹陽玄寶洎其室孫清淨不二譚長真通
正劉長生通妙丘長春通密王玉陽體玄郝
廣寧大通七人而已厥後學者徧天下無慮
數千萬人而習他教者為衰嗚呼盛哉真人
之時馬已謝世而丘劉王郝尚無恙真人歷
扣四君見者皆以為可教乃抽關啓鑰不少
靳固真人會集微妙淵停海涵無一不具由
是心益明了而其道坐進矣性好山林乘興
即往然未嘗留滯一處始在燕薊間尋之登
之萊之嵩之河秦既而即大梁之丹陽觀居
焉所至則徒衆奔走往來願受教門下者無
虛日真人一皆接納飲食教誨略無倦容故

人人咸自以為有得而依歸之誠益堅真人
一日遣人詣郿之五姓邀寧海于公伯祥主
中太乙宮且曰于吾友也風神灑落識度夷
曠衣褐懷玉而不願人知蓋吾先師長春子
所密授者他日與吾教者其斯人歟及癸巳
之春大朝遣使徵真人既受命治裝行有日
忽顧謂其衆曰天將興治古之道而吾不及
見吾向所以邀于者正謂今日也遂以後事
付于而問曰日景午未侍者曰午矣乃枕肱
而逝享年八十有三真人德興人諱志源李
其氏真常蓋丘師所賜號云其他神異之事
當世名公鉅人載之詳矣故不復具系之以
銘曰維昔重陽倡此全真孰承孰傳作者七
人迨及真人會同諸師微顯闡幽于南之陸
聲聞于天大朝來徵受命既還忽焉遐登真
人嘗云寧海之于他日與教在斯人歟出言
必酬如響應聲所以前知得於至誠維生有
聞維後有傳槩之古人不幾乎全夷山之陽
汴水之涘刻我銘詩以永厥垂

離峯子于公墓銘

遺山元好問撰

有為全真之言者，衛致夷狀其師離峯之行，請予為墓道之碑。曰：始吾離峯子事長生劉君，年未二十，便能以苦自力，丐食齊魯間，雖腐敗委棄蠅蚋之餘，不少厭，不置廬舍為定居。計城市道途昏暮，即止風雨寒暑不卹也。吾全真家禁睡眠，謂之鍊陰魔，向上諸人有脇不沾席數十年者。吾離峯子行丐至許昌寄嶽祠，通夕疾走環城，數周，日以為常。其堅忍類如此。嘗立城門之側，有大車載藁，結而過，藁觸其鼻，忽若有所省，懽喜踴躍，不能自禁。為一老師鎖閉空室中三日，乃止。初不知書，自是日誦數百言，有示老莊者，隨讀隨講。如迎刃而解，不數年，徧內外學，作為歌詩，伸紙引筆，初若不經意，皆切于事而合于理。學者至今傳之，為人偉儀，觀器量寬博，世俗毀譽不以關諸心。獨於周易繼困恒若不及也。南渡後，道價重，一時京師貴遊聞師名，奔走承事，請為門弟子者，不勝紀。正大中被旨提點亳州太清官，賜號紫虛大師。離峯子之生

平如此，門人輩將以葬師洛陽長生觀，吾子嘗許以銘，卒成之。予在三鄉時，蓋嘗見離峯子於衆人之中，及官東南，離峯子樂與吾屬遊，思欲扣其所知而未果也。且衛求予文，有年矣，今復自聊城走數百里，及於濟上，待之者又數月，病予懶於筆墨，若謂有疑於師者，然予於離峯子何疑哉？予聞之，今之人全真道有取於老佛家之間，故其寒餓憔悴，痛自點刺，若枯寂頭陀，然及有得也，樹林水鳥，竹木瓦石之所感觸，則能顛脫縛律，自解心光，曄然普照六合，亦與頭陀得道者無異。故嘗論之，夫事與理，備有是理，則有是事，然亦有無是理而有是事者。予撰夷堅續志，有平居未嘗知點畫，一旦作偈頌，肆口成文，深入理窟者，三數人，黠卒販夫，且然況念念在道者乎？張內翰敏之離峯子之舊，叙其歌詩曰：師自以其言為道之棄物，今所以傳者，欲知此老林下百眠塵中幾蛻耳。又曰：悠然而風鳴，汎然而谷應，彼區區者或以律度求我，是亦按天籟以宮商賁渾沌之妙丹青也。吾友

孫伯英，河洛名士，在太學時，出高獻臣之門，若雷希顏，幸敬之，劉景玄皆天下之選，而伯英與之遊，頭角嶄然，不甘落其後。一見師，即北面事之，竟為黃冠，以歿。張子所敬而孫所愛也。二君子且然，予於離峯子何疑哉？乃為銘。離峯子諱道顯，出於文登子氏，初隱觀津，女几之桃花平，過洛陽，得其師劉君，舊隱葺居之，是為長生觀。住太清三年，避壬辰之兵，於盧氏漆水，公迎置鄧下，俄以疾終。春秋六十有五。離峯子其自號云。銘曰：分食雞豚，託處鼉蛇，視身寇讎，自干罝羅，樂有加耶。年可退耶，所持者狹，而所獲奢耶。豈無考槃在澗之阿，木如草衣，召來天和，急而張之弦絕，奈何學道之難成，使人咨嗟曰：婦姑勃磈，交喪則多，千日之功，或棄於毫末之差。彼避險而就夷，背實而趨華，拱壁以先駟馬，不免於盜夸。若人者，不潰於流，不磷於磨，始於同氣，闢弓終以大方為家。顧雖蛻骨於此，安知其不冠青雲而佩飛霞也耶。

弘玄真人趙公道行碑

翰林待制知制誥兼修國史李謙撰

弘玄真人仙蛻之七十年至元庚辰春嗣法孫那默庵道安託終南重陽萬壽宮宗主天樂真人李道謙狀其行實遣弟子至京師以道行碑為請推本源委乃叙而銘之按真人諱悟玄字子深姓趙氏出臨潼之零口民家在孕十有二月生於金天德元年驚姜之夕室有光燁然父母異之早孤事母魏以孝謹稱性冲澹屏棄外慕既冠讀書通大義時全真教始興真人聞而嚮焉會第一代重陽公謝世丹陽馬公扶護而西道出零口真人迎館於家禮敬備至丹陽觀其有受道之器與之語遂相契翌日過丹陽行丐長安市真人出貨泉百緡饋之歸謂母曰人生幾何汨沒一世間徒勞人耳不若鄙遠俗務棲心玄門可以悟理可以明性可以達道母曰果若有志吾與偕往乃舉家入道訪丹陽於終南之劉蔣師事之親炙日久丹陽教以息心養性之術浸有所得長安人趙思虛第宅以請乃築為環堵師弟子入居其中今蓬萊觀是也

宴坐數歲心境澄徹至理貫融得丹陽之學為多其後丹陽東遊有稷山段明源者復究玄旨丹陽喜曰關西已有趙悟玄河東又得段明源吾教得所傳矣是後關中之人攀挹道譽以不得參接為恨邠州淳化李氏築為精舍廷真人以居因剪柏四枝手植於庭且口占數語以道其樹善本之義柏遂生迄今茂盛泰和中樊川維六郎者事真人執禮恭甚其第某家居城中屢於茶肆見一道者居座傍暇日謁其兄來樊川聞真人為兄所禮敬也同往拜之閱其貌則茶肆常見者因以語兄知真人未嘗出大加敬信遂割別墅朱陽村之柏坡為真人築庵之地庵成命曰全道又謂弟子然逸期曰京兆延祥觀道祖玄元示跡之地曩者丹陽師已築堂其側他日必為崇福道場汝可居之真人時亦往來其中歲增月葺今為名觀大安壬申春真人拜掃先塋諸弟子皆從中路聞虛空有聲如樂音合奏從者皆聞之真人因作歌詞以志其異僅成半篇命弟子曾現琦識之時弟子李

道實自洛西還道中忽與真人遇且曰汝當速行吾其逝也言終不見至陝復遇真人曰向嘗作歌詞未終篇今足成之汝其無忘道實至淳化真人已返真矣道實為諸弟子言所見舉其詞合現琦所識遂成全篇衆皆駭異真人閱世六十有三年自號了真子明年葬柏坡之全道庵同知平涼府事楊公庭秀實誌其墓國朝掌教宗師清和尹公拜祠下嘆其崖巖峻狹不足以容廣厦命其徒芟夷坡之下而改作焉額曰翠微宮尊之也真常李公奉朝命追贈今號曰弘玄真人真人遠於玄學所謂修丹養性黃庭內外景之說得之於心宣之於口皆成詠歌有曰九九詩無生吟具載仙梯集傳於道流山東諸郡目真人曰小丹陽初真人居灃西嘗晨起呼衆曰三十年後玄教大興當有宗師闡化門人徧天下汝等其勉之及長春丘真人赴太祖聖武皇帝之召竟如其期咸以為至誠前知靜而能應云門弟子甚衆其尤賢而有道者曰清貧子王德遇洗燈子然逸期明微子王志

清嗣清貧者曰呂志真嗣洗燈子者曰張道性明微子慶李志久方主翠微宮事銘曰道家者流祖玄元太虛為室靜為門靈襟不受塵翳昏橫然洞見天地根厥初濫觴發真源季世遂有支流分檜讓科禁何紛紛玄元至教幾湮淪全真之興百餘年弱而能強謙而尊無為而為妙用全不言而言真理存重陽而下數散仙翼贊其道能弘宣就中丹陽得真筌誰能繼之曰弘玄妙齡不著愛欲纏逃人逕入終南山環堵宴坐百慮捐天光內照如澄淵關中道與芬芝蘭捐貲割土爭招延築庵要結香火緣嗣法有人今再傳淳化之柏高參天翠微之宮轟雲煙御風乘氣返自然惟餘勝跡光樊川

終南山碧虛真人楊先生墓銘

翰林修撰嘉議大夫同知制誥上輕車都尉彭城

即開國伯食邑七百戶賜紫金魚袋劉祖謙撰

明昌初僕時年十四五就學于長安間得道羊皮先生已羽化于府署之宣詔廳復有紙襖先生居焉數數見之方稚蒙未能知其異

人泰和之末得官有扈或言楊碧虛者傳王祖師之道名振關中乃向所謂紙襖先生也先生名明真其號碧虛子耀州三原趙曲里人家世為農兄弟四人俱入道先生其伯也仲曰守珪餘俱早世先生始從馬丹陽學復詣山東見丘王諸師由宣詔廳往來南山承安泰和間徒眾頗多歸之適陝右二統帥俱皇族相繼師禮焉運使嘉議高公忽病心痛治莫能效先生為布氣按摩立愈有詩十絕為謝先生素不識書口占賡酬略不停思高

大異之嘗云先生獨傳祖師心要紙襖草履

土木形骸或歌或舞或頽狂癡曾以養生安心術相授其為官貴士流尊禮如此道俗景仰隨問隨答頃刻詩頌積疊人人滿意正大二

年清明日語門人李志常即祖墳預建壽塔果以十年六月無疾而逝享年八十集所

為歌詩餘三百篇目曰長安集先是其仲守珪受印可於先生遂居鳳翔一日求木于前知府木虎公既瞑目門人斂焉郡人驚異觀者萬計二道人因忿爭於前久之不解忽聞

擊木聲舉蓋再起讓曰若輩將賣我作利賂耶速蓋棺將無人矣葬後不數日北兵奄至城扉果闔於是郡人始悟事見定海節度使盧通議墓碑云嘻一門而二達者異哉志常以師之擴獨未有銘見請宜銘

世人憧憧名利場體便綺紈味膏粱氣不內充性則戕一真忽焉散微茫反以紙襖為猖狂誰知懷玉終煌煌倒持陰陽長不亡飛上神京朝玉皇守爐鍊丹曾竊嘗其徒今有李志常

終南山全陽真人周尊師道行碑

筠溪天樂道人李道謙撰

至元甲戌歲秋九月壬午終南山重陽成道宮提點吳志恒來劉蔣祖庭之筠溪再拜稽首曰我先師全陽周君道高德著福大緣深願得子之文刻石以傳來世余以不敏辭而弗許也謹按藏室所收金蓮記及崆峒李公君瑞作師墓銘并向者洞真真人于君常談師之言行而編次之師姓周氏諱全道世為古函之巨室亂後譜牒遺墜故世系莫得其

詳生於皇統乙丑十二月二十二日自幼語默進止若成人狀貌奇古神情雅澹風喪其父生理蕭索竭力以事母母忽感奇疾百療不愈師割股與藥同進厥疾乃瘳鄉黨以孝聞年及冠里人有以子妻之者師婉其辭而却之及母氏之終天也哀毀過禮幾於滅性嘆曰吾嘗聞道家有言一子進道九祖登仙欲報罔極之恩無踰於此時大定癸巳歲聞丹陽宗師環居終南祖庵弘演真教師徑詣席下求受道要丹陽納之俾與弟子列自薪水春爨皆使親歷師恭服勤勞數年匪懈丹陽察其有受道之志一旦召入環室付之真訣及賜以全陽子號師既得法克己鍊心行其所受如是又數載合堂雲衆莫不服其踐履之實無幾何丹陽謂曰邠近邊鄙教化難通汝當往居以弘吾道師承命而行上庵玉峯山下願神養浩積德累功與人子言教之孝與人弟言告之順貪者誨以廉懦者諭以立各因其根性淺深皆蒙啓發至於疲癯殘疾惇獨鰥寡而無告者收養於庵中由是間

里士庶日益敬仰邠人爲之遷善壬寅丹陽鶴馭東歸師每至清明必躬詣終南祖庭致祭歲以爲常貞祐間老人陷邠師亦在虜中雖被俘繫其精進道業略不少渝恙誠其爲異人遂釋之厥後四方來詣門請益受教者奚止滿戶外之屨度弟子僅千人俱令各立方所誘掖後進元光末尚書左丞張公信甫出鎮邠郡素忌師名一日詣庵叩其所修師告以道德性命之理公喜其誠出而語人曰周全陽有道者也翌日設齋仍贈以袍履時遣人候問起居師亦嘗往來寓居長安縣之漢高祖廟統軍完顏公待以師禮正大戊子復還邠以十月十有七日命衆作齋召嗣法門人圓明子李志源洎諸上足囑之曰終南南時村活死人墓祖師開化鍊真之地吾欲增葺以彰仙跡奈世態如此不可強爲也他日昇平之後汝輩各當勉力以成吾志言訖命侍者焚香令衆誦清靜經師危坐澄聽甫竟三過枕左肱而逝春秋八十有四葬於玉峯庵側士人王才卿者與師爲莫逆友時仕

慶陽方天兵圍城甚急忽夢師布衣藜杖造門而至曰吾今特來與公相別軒冕儻寄不堪久戀此身一失再得實難珍重而去未幾國解王乃訪人始知師入夢告別之日乃返真之辰也遽解印綬妻孥子樂道以終其身先承安戊午歲東魯鄆城縣洞虛子張志淵者嘗兩夢神人持白刃叱之曰爾年將盡胡爲不參師學道以脫速死耶既覺心神恍惚因詣郭西郊行以暢其情適見一道者麻衣草履軀幹魁偉飄然西來就而言曰汝有宿緣故來相接即於道傍樹陰教以烹飪鍊汞密語及解以麻條贈之且曰敬之哉無忘吾訓三十年後當有吾門弟來此與汝相會是時汝得與師真共結大緣矣張問其姓名答曰吾關中周全陽也俄失所在張乃警悟遂易衣入道後於濟州初白雲觀度門弟數百人悉立庵觀於齊魯之間壬辰六軍下河南李圓明挈衆北渡於東河縣築樓真觀居之張聞往見告以向日遇師之故圓明出師畫像示之張焚香致拜曰此正吾曩者所遇師

也即通相印可以圓明為道凡焉乙未關中甫定圓明追念師之遺命率法屬門眾百餘西歸於南時初重陽成道宮張洞虛屢奉金幣以資其用不十載雄構壯締摩訶可觀辛丑春清和真人會葬祖師畢命門人捧師仙柩葬於劉蔣之仙苑園壬子掌教真常李君奉朝命追贈全陽廣德弘化真人號師仁慈憫物惠愛因窮處已儉薄而厚於施設每以謙冲自守不恃其成而居物先其善氣順神之妙乃平日素習雖須臾不少替迨乎應緣扶教則任物之自然而門徒輻集權貴欽崇非以計謀而致其事仙官道觀所在俱有成績兀坐終日望之儼然而不見情容及其即之熙然如陽和生物使人虛往而實歸老氏之三寶南華之真人行師兼而有之可謂聖門之達者歟系之以銘曰

嗟若全陽玄門之綱天姿英偉上性昭彰松筠節操鐵石肝腸釋塵緣而求道要適玄化之浸昌三髻宗師授以靈章心淵而明氣大而剛神宇泰定發乎天光七載而心符聖教

九年而妙契真常承命而行演道故鄉邠人先饋奚膏五漿示神變而警張入夢魂而別王駕一氣之鴻濛恣八表以翱翔遊紫府宴華堂朝上帝禮元皇混太虛以莫測齊浩劫以無疆門徒道友思之不忘構祠而設像墓燈而朝香紀遺烈而刻真珉將為萬世而傳其芳也

普照真人玄通子范公墓誌銘

上 黨 宋 子貞 撰

公諱圓曦姓范氏號玄通子寧海人性有夙慧能記始生時事少長見屠豕遂不茹葷居母喪露處墓側父喪具凶服日一往雖大風雨不避幼業儒喜涉獵書傳務通大義而已年十九從郝太古學為全真太古深器之潛授秘訣且屬以觀事常住多羨餘幾十萬緡聽其出入不問太古尋順世餘衆利其財謀欲害公公聞而笑曰吾為衆守耳何至如是即并管鑰以付拂袖如膠西屏絕世慮自閉環室中究其所謂精氣神之學繼徙密州州人大加敬信貞祐初紅冠起東海富人多以

財寶寓公城破寇入公度不可保乃盡出所有以啖渠帥老幼獲免者甚衆寇退遺民奉公為主復為城守先是有詔能完復一州一縣者名就拜其州縣長官已而命下公力辭之曰道人得此安用改賜普照大師本州道正受之山東益亂由東平入覃懷登太行下遼山以達邢臺時邢臺已歸命遂屬國朝尋遷趙州築環堵不出居一歲聞丘長春奉詔南下詣謁於燕山大篆即可俾充河間真定等路道門提點武仙之變挈徒走泰山丙戌東平大行臺嚴公迎修上清萬壽宮署道教都提點時遣人候起居或就諮訪禮意勤緡莫與為比公亦論列利害不屈左右行臺之政多所裨益積十有二年官事稍就緒乃東遊海上謁太古祠及一觀先壠徑詣真定築太古觀又修趙州之天寧觀時時往來其間戊申朝命加賜玄通廣濟普照真人牢讓不受是歲遊關中祀重陽祖師於終南秦隴帥太傅濮國公素寒微未嘗下士見公不覺膝屈三返致疏請提點重陽萬壽宮公辭以年

老不任應接帥檄關吏不令出公不得已爲之住持纔半載假以行緣諸方復還真定未幾會葬源明真人李志源於有莘歸次大名一日晨起盥漱畢忽謂衆曰吾今日以往更不度人日始中奄然長逝平昔嘗語人曰從上諸師多淹疾累久不得速去甚不快人意或曰師能之手公曰今汝看至是果然歲在己酉十月二十五日也享年七十二門人王裕中等輩其柩歸東平卜以明年二月二十五日葬于上清萬壽宮之脩然堂以子貞嘗辱知於公懇求乞銘公爲人開朗尚義汲汲於濟物而疾惡之心太重若將有志於世者閒暇談笑疊疊可愛一有不合則面折力爭雖毫髮不貸要之胸中無滯礙故言雖切直人不以爲訐與人交必盡誠振乏急難輕財如糞土樂從士大夫遊汴梁既下衣冠北渡者多往依焉尤達於玄學神怪幻惑之術略不掛口其嘗受戒錄稱爲門弟子者不可勝計四方請益之士多乞爲歌詩及其手字公布紙落筆動數百幅殊不致思而文彩可觀

得片言隻字皆藏之十襲以爲秘寶所至之地則候騎絡繹幢蓋塞路馬首不得前自郡守縣令而下莫不奔走致敬北面師事其爲時所重如此銘曰

三山無跡雲海昏海上渺渺餘仙源篤生異人弘妙門太古嫡嗣重陽孫清談揮麈玉屑噴戲墨落紙銀濤翻窮殫聖典角與根餘子不得窺其藩姝姝曖曖蓬艾繁竊取溫飽幾穴垣鵬化寧知北海鯨塵斥八極恒孤鶩遯身閑居道愈尊所在請益如蜂屯百歲狀代歸朝元羽輪隨車閭復崑崙昭中有不亡存惠子已矣誰與論爲公作詩銘九原亦以發予之狂言

棲雲真人王尊師道行碑

翰林學士承旨資善大夫知制誥兼御史王尊師

今上皇帝即位之二年稽古建官百度具舉內嚴省署外列監司班慶賞以酬勳庸錫嘉名以尊有德越八月之望中書丞相奏全真老宗師王棲雲操行純正海內欽崇宜降璽書以彰寵數制可特賜號惠慈利物至德真

人命下之日四方萬里聞之莫不感悅知其錫予允當師真得人也師法諱志謹占籍東明之溫里家世業農富而好禮師生體異夙有道緣甫冠將娶不告而出徑趨山東路聞太古廣寧真人演教寧海執弟子禮久之緣熟漸次親炙口傳心受凡得一語銘諸肺腑自是日益修進大蒙印可逮廣寧仙蛻隻影西來壞衲破瓢首蓬面垢行不知所之止不知所爲人役之笑而往人辱之拜而受韜光晦跡未有識其爲道者尋值兵饑盜賊蜂起民皆潛匿師遭執縛將殺而烹之神色不變言辭慷慨略無懼容群盜知其異人而釋之亂甫定從長春真人北遊燕薊徜徉乎盤山西澗之石龕草衣木食若將終身焉諸方學者日來質疑由是道價愈增今聞遐播然猶執謙樂居人後長春仙去方出經行不喜置鉢囊拄杖盛暑不笠不扇嚴冬不裘不帽浴身之外無長物人有以財物獻者雖勉受之過目不問後遊諸方到即緣契興建琳宇在處有之所至泰然不以舊新介意住雖久去

不回顧慙慙朝夕亦猶久寓之安車轍所經
願為門弟子者動以千數達官著姓白叟黃
童山林縑素之流閨闈笄總之子莫不羅拜
于前其為世景仰如此凡丫童之拜師即答
之或問之則曰凡隸玄門皆太上之徒吾之
昆季也天下之患莫大乎傲慢輕易道性人
人具足奚分長幼乎聞者嘆服平居澹泊不
事華飾惟祭饗高真色色莊嚴未嘗以為過
雖金冠玉珮鶴氅鳳履服之不辭也設醮之
際屢致休禱或鸞鶴翔空或風雨應期隱而
不言不可殫紀歲戊子經鎮市帥曹德祿邀
師作黃籙大齋遠近會者不下數千其井僅
供二三十人德祿憂之請于師師命具茶果
躬祭井上以淨席覆之歷一晝夜而後啓其
泉洶湧用之不竭醮已復初四方傳誦師不
以為異或詢其故師曰無他彼以誠告我以
誠應誠意交乎天地可通況其餘乎聞者愈
服其感應不可備錄初重陽真人西歸挈丹
陽筆四子傳道于汴之逆旅主人王氏不禮
反謗毀之重陽曰吾居之地他日當令子孫

卜築於此主人以為狂未幾重陽登仙後六
十有四年汴降師挈其徒跡其地不十數年
殿宇壯麗氣壓諸方識者知重陽之言始驗
師亦不以為功曰諸人之力也凡所興工皆
聽自願不强率不責辦故人樂為之用中統
癸亥夏六月己酉朔晏坐方壺不語不食門
弟子怪問其故但閉目凝神指虛空而已及
沐浴安寢靜聽不聞呻吟之聲熟視不覩屈
伸之跡門衆環侍不敢少離叱之曰汝等各
幹自己正事去越十有七日乙丑盤桓枕肱
晏然而逝春秋八十有六傾城號泣三日遠
近計聞皆為位以哭事之如生其至誠感人
又如此師雖不看書所行皆合理事所言唯
真實語動與二篇四輔相契有一毫利人利
物即目為之向在特室環堵中如對千百人
無倣作無縱恣無褻慢日日如是歲歲如是
所謂獨立而不改周行而不殆惟師有焉師
慈以利物儉以律身謙以自牧老氏之三寶
師能保之所以格天心下孚人望巍然為
一代宗師學者瞠乎其後而不可及焉歲

闕達出散正月肚師之門人論志元魏志言
持師行狀洎提點張志格李志居書不遠數
千里乞銘於予予於師鄉里也同宗也昔予
侍罪翰林稔師之名限以南北未之獲見比
渡後始識于燕予不知宗屬近遠以年長一
紀拜之師亦答拜比年數數會晤時時見臨
情話終日子乘間問之曰師年八十宜深居
簡出坐以傳教使問道之人香火來不亦重
乎願區區普受人請車無停轍人無寧跡毋
乃涉於輕易耶師應之曰渠書生也凡在交
際宜有分別我全真者流不敢失前輩遺蹟
富貴者召之亦往貧賤者召之亦往一日十
請亦往十里來請亦往急於利人所以不敢
少安以自便耳又問師所至日書法名不知
其數不詢其人不考其素其中豈無惡少博
徒無乃為累乎師曰全真化導正在此耳使
朝為盜跖暮為伯夷則又何求雖千百一人
亦化導之力也予聞之喜甚知師之心天地
之心父母之心也後之學者欲吾師之真師
之全一編語錄求之有餘師于衰朽之人忝

居翰職應制之外不宜為人作文字惟師以同里同宗之分而掌教誠明真人亦為言之義不容辭乃為書其大槩拜手稽首而為之銘銘曰

玄元至德澹乎無為支分派別橫流四馳天授全真障而東之作者七人為百世師粵有廣寧號稱鐵面棲雲入侍久經鍛鍊隻影西歸一無健羨白刃交前神色不變北遊燕薊養浩盤山學者方來日叩玄關爾言雖答予心自闕長春仙寂遊戲人間睽惟汴梁重陽宛息大建朝元羣飛雉翼不自為功歸之衆力名飛九重墨書褒德八十有六聊以應緣察承道履在處百千一聞計音泣涕漣漣付昇知常教得所傳惟師之行光乎道紀惟師之名達乎萬里堂堂一碑未盡其美我銘以辭無愧焉耳

應緣扶教崇道張尊師道行碑

承事郎太常博士應奉翰林文字孟拱撰

廣哉道之為用巨無不包細無不入後玄元之跡十八百年黃其冠鶴其髦以五千言為

宗者不可勝紀而全真之教獨能大振玄風會衆流而為一夷考其行豈無所本而然哉當乾坤板蕩之際長春老仙微自海濱首以好生惡殺為請一言之功既足以感九重而風四海又侍從之士十有八人皆英偉宏達道行純備或心膺之或羽翼之欲玄風之不振衆流之不一不可得矣故應緣扶教崇道大宗師十八人之一也宗師姓張氏諱志素號谷神子睢陽人震肅之際母夢衣冠丈人以芝見授明日誕師及長風儀秀整遇異人飲之以酒襟靈頓悟有瀟灑出塵之想遂拉同志謁長春真人於東萊長春嚙齒大罵漫不加省二三子大懼皆逡巡遁去師留請益恭長春喙然笑曰孺子可教遂以備庖爨之列始於侍海嶠之遊赴龍庭之召迄於環西域之轍稅燕城之駕輟關數萬里首尾四十年周旋供養未嘗失長春旨意暫違几杖輒有如失一手之喻長春羽化清和真常二真人嗣教師一居提點之位一錄中都路道教事衆務鱗集他人若不可措手師處之常有

餘裕既而應北諸侯之聘演教白霄門徒琳宇燦然改一方之觀時譙郡玄元祖庭久廢於兵僉以興復為難誠明真人念獨師可辦尺書加幣改白霄之轅而南之居十餘年殿堂廊廡合百餘楹彩碧一新郡上其事有詔特加擁衛仍錫今宗師之號至元五年十二月屢有光自頂出氤氳徹於空際一日語其徒曰長春有闡風之召遂沐浴具衣冠而逝壽八十有一嗚呼異哉師有才略幹局遇事必成文章技術靡不兼善故訃傳之日咸有道林憔悴之嘆雖然此奚足以知師蓋大方之家以心為死灰以形為槁木黜聰明去健羨至於嗒焉隱几不知有已而後已師至人也豈獨異夫是哉但真光內映心與天遊物交於前一與之淵默一與之波流發於外者不得不為賢智事業與人蚩蚩語其渺冥恍惚之妙不可得而致詰特以土苴見稱耳觀谷神子者能以此言求之庶乎其不繆矣一日住持太清宮提點李志松狀師生平用道教提點劉公之命以紀述為請義不可讓遂

約其所說而書之至元九年春謹記

甘水仙源錄卷之四

甘水仙源錄卷之五

息五

夷門天樂道人李道謙集

玄門掌教宗師誠明真人道行碑銘

翰林學士嘉議大夫知制誥兼同修國史王翥撰

師姓張氏諱志敬字義卿燕京安次人幼清

臞骨骼嶮巖寡言笑不喜筆茹見道士輒懼

喜迎接聞讀道經則諦聽不忍去父母相謂

曰此兒其有方外之宿緣乎八歲送入長春

宮禮真常李真人為師給使左右朝夕未嘗

離真常本儒者喜文學而師性敏悟善誦習

工書翰又謹飭如成人故真常愛之特異恕

齋王先生以詩名當世而清高絕俗棲止道

宮真常命師從之學方丈西有堂曰萃玄側

有小樓積書萬卷人莫能到真常以鎖鑰付

師恣所窺覽師資稟既異所以涵養成就之

者又有本源宜其所造超詣而不凡也甲寅

歲以師提點教門事後兩年真常示化易簣

之際舉以後事為請真常曰志敬在諸君何

慮焉哭臨既畢眾環師而拜內外翕然欽服

中統三年朝廷賜之制書其詞曰玄門掌教

真人張志敬自童子身著道士服志行修潔

問學淹該甫踰不惑之年純作難能之事增

光前輩垂法後人可特賜號光先體道誠明

真人尚服新恩益堅素守至元二年聖旨就

長春宮建設金籙大醮三千六百分位行事

之日有群鶴翔舞下掠壇墀去而復來者累

日天子嘉之賜師金冠雲羅法服一襲仍命

翰林詞臣作瑞應記刻之碑石嶽瀆廟貌權

金季兵火之餘率多摧毀內府出元寶鈔十

萬緡付師雇工繕修師擇道門中廉潔有幹

局者量工役多寡給以錢幣使各任其事或

剝瓦礫而更造或補罅漏而增修凡再易寒

暑四嶽一瀆五廟完成盡還舊觀方將蕝磨

貞石叙聖代尊崇祀典祗敬山川興壞起廢

之盛美而師忽感微疾以至元七年冬十一

月十有七日化享年五十有一京師士大夫

遠方道俗奉香火致真禮者填塞街陌累月

不已噫全真之教以識心見性為宗損己利

物為行不資參學不立文字自重陽王真人

至李真常凡三傳學者漸知讀書不以文字

為障蔽及師掌教大暢玄旨然後學者皆知
講論經典涵泳義理為真實入門當嗣法之
初先輩師德存者尚多師以晚進躡出其上
中心不能無少望焉師德度深厚氣貌溫和
頽然處順不見涯涘疆悍者服其謙恭驕矜
者慚其退讓故初雖少哂久乃怙然加以持
身精謹遇物通方京師賢士大夫及四方賓
客所與遊者靡不得其懽心至元九年三月
三日葬五華山道院東裏事畢提點劉志敦
持行狀致詞教真人王志坦之命來求文謹
次第其行實之大略而繫之以銘辭銘曰
降衷秉彝同此天有生具足都渾全知誘物
化中變遷大朴乃始淪虧偏愛有至人起秦
川不修不為口忘言希風遠暨東海墟一驅
學者歸溥源流傳四葉道愈妍嗣教乃得誠
明賢誠明早有青霞志善根宿植資稟異髻
了初入長春宮三千道流仰標致萃玄堂深
人絕跡戰戰千函鎖幽秘師持管鑰恣披番
萬卷汪洋在曾臆捷趨徑造浪苦辛博中得
約道乃真真常門人徧天下齒尊緣熟非無

人一朝順化拂衣去心傳密授惟師親將壇
高築拜韓信千古盛事驚三軍學道由來在
心悟行革不拘年早暮羽服黃冠十萬餘趨
走長春宮下路仙家閱世如流萍空裏浮雲
聚散輕適向市朝觀物變忽乘鸞鶴上青冥
玉泉西北煙霞多五華山色高差我廳馭一
往同逝波長留仙骨埋山阿千秋風雨荒雲
蘿墳前豐碑字不訛

湛然子趙先生墓碑

京兆路提舉學校官前進士孟養撰

古之有道之士正直其心剛大其氣不為世
故所奪不為人欲所雜利害憂樂不能惑得
失寵辱不能動施於行業著絕俗之善形於
言辭見軼衆之美在儒林作儒術之儀範居
玄門立玄學之標準非心之正直氣之剛大
涵養至到始終全道者其孰與於此哉湛然
子趙先生諱九淵字幾道隴州人自幼出家
禮丹陽大宗師天資高明德性純淑潔靜精
微之理素所深究怪誕虛無之事未之或及
知身以神為主也故力於修鍊知道以文為

用也故寓於著述談不輕易所談必本於公
論交不泛濫所交必取於端友至於一篇一
詠一贈一答皆所以發揮玄旨暢叙幽情混
元洙泗融為同境由是道望崇重教風周廣
于西土矣丁亥中翻然仙去凡為門徒者久
服心訓嗣法子趙公志冲追念先師傳授之
恩恨無以報謹捨靜貲特置吉地起墳立石
乃勒其文云玄駭闡茂歲闕逢攝提格月昭
陽大淵獻日敬誌

終南山靈虛觀冲虛大師呂君墓誌

隴山 湛然子趙 九淵撰

道家者流備真功以光前人修實德以詔來
世高蹈物表超出塵寰其亦絕類離倫之所
為乎偉矣哉全真道教其來尚爾重陽祖師
發其源繼有七真暢其委接其武而開祖庭
之基者誰歟冲虛大師呂君其首也君法諱
道安家本寧海世為巨室幼年穎悟志慕玄
門仙風道骨稟於天真功實德資於性善繼
丹陽之志遠離東土之逕君也其出家之雄
歎事師則夙夜匪懈立志則終始不渝故在

祖庭四十餘年撐拄玄教光大前猷建堂殿
潔壇場以嚴香火之奉安斗牛順精神以成
靜定之功修外養內積德累行其詔來世之
規者何其博哉承安擾攘真道否閉君也其
中流之壺歟不降其志不屈其身回既倒之

瀾挽將傾之棟會玉陽真人奉勅主掌教事

君乃復構基址於是宣賜觀之號曰靈虛制
授君之稱曰冲虛披戴門弟子三百餘人祖
庭之教繁然復興矣歲在興定數絕塵緣一
日屬門人以進道之語乃書頌云平生不解

道詩篇鐵鏹為朋四十年稍通陰符三百字

粗明道德五千言般般放下般般悟物物俱
忘物物捐此去不遭閻老喚今朝唯待玉皇
宣頌畢翛然羽化享春秋者八十噫嘻出家
修道如呂君者信乎絕類離倫之流也已而

其法弟畢知常安厝君之靈櫬于祖塋之北

予予為誌以光潛德因撫其實而為之記且
繼之銘曰

載惟呂公崑崙秀鍾幼脫塵網早登道宮侍
師惟謹接物惟恭立志立事有初有終不忝

厥祖克修厥躬值歷道否挽回教風啓佑我
後規恢實功制授徽號人欽德容大數適至
塵緣頓空舟移夜壑珍藏里中揭諸貞石以
熾無窮

真靜崔先生傳

止軒 杜仁傑 撰

先生姓崔氏諱道演字玄甫觀之脩人真靜
其號也賦性雅質無俗韻長讀三教書洞曉
大義識者以為載道之器事父母以純孝聞
廬墓三年去家為道士師東海劉長生甚得

其傳頃歸將陵之韋家墅下栖焉假醫術築

所謂積善之基富貴者無所取貧窶者反多
所給是以四遠無天折人咸德之粗工王彰
嫉甚必欲致之死地而後已一日與先生遇
諸曠輒挽裂偃仆以塊封厥吻而去之彰以

為死矣少之復甦過者驚叫問狀曰我每疾

作乃如是後亦不復介意居無何弟子劉志
恒請布金山昊天觀居焉邊人楊消畢琳意

在有所詰期以仲冬來過是不至時大雨雪
畢因擁掃家庭間獲片楮開看乃先生讓二

子寒盟之章也復有橫山馬志定路志亨者
事先生有日矣將去以詩為贖扁諸所居之
堂堂留詩奄然在壁間如新染翰者其神異
類此當貞祐之亂挺身南渡因僑輦之純陽
觀駐錫未幾履滿戶外越興定辛巳八月二

十九日端坐南向而逝俗壽八十有一凡先
生平生所為所行所得唯門人張志偉獨具
其體云

贊曰天下所貴乎得道之士者時其來順其
去而已矣非直以乘雲氣跨箕尾解水火遺

冠冕導以旛幢殿以聲樂然後以為昇天之
證吾讀列仙傳涉此說者甚多夫古之隱者
深山窮谷中恬然委蛻千載而下不知幾千
百人不幸不為世所知至於泯滅而無所聞
幸而為好事者紀錄而又過神其事使後世

不能盡信惜哉吾復揣隱者之心恐不如是

其汲汲於馭一時之觀聽也如先生則不然
不內不外非有非無吾以為黃耶其教戒精

嚴有過乎釋氏者吾以為緇耶其業履忠孝
又出乎先儒將前聖之萬法輒混而為一區

間者遺馬路以燎原之頌墮揚畢以雪庭之書聊遊戲乎三昧此亦豈先生之本心也歟要之以慈儉禮讓為立身之本以詩書語孟為教人之符及其逝也兀然端坐如晏居浩浩乎同造物者遊悠悠乎將元氣者與俱是以恩給一出名隸清都號曰真靜不亦宜乎

冲和真人潘公神道之碑

翰林侍講學士少中大夫知制誥兼修國史黃裳

自黃帝問道於廣成而神仙之說始興老氏跨殷歷周以道德五千言推極要妙其教被於萬世降秦及漢代有顯人安期赤松張道陵之流或出而不晦或見而不常神奇之微昭揭於世人之耳目者非一事也涉魏晉隋唐以來蛻跡闖蕩凝神碧落者其名不可殫紀至於協陰陽之秘幻集靈異之大成微而草野鄙人幽而深閨稚女一聆其名知其為列仙者唐呂純陽一人而已盛矣哉其傳之也全真之教蓋發源於此其流逮於金初祖師王公倡之於前七真繼起於後而道大行矣惟丘公起東海之濱玄教真風彌漫洋溢

其高弟一十八人世稱為十八大士者師其一也師姓潘氏諱德冲字仲和冲和其號也淄之齊東人家世業農大父秉政適大安兵興起家為軍都統戍萊州父楫字濟之以儒為業辟充益都府學教授世父澤民萊州節

度判官自高祖以上及於師九世同居家素饒財嘗遇歲凶發粟賑飢民賴以全活者甚衆鄉間有貧者即假貸之不責其償其樂施如此一日有術士過其家語之曰是家有陰德必獲陽報當生異子初師之母王氏嘗夢

有祥雲入室覆其身良久乃去自爾有娠妊十九月師乃生七歲不能言其父憂之忽有一道者來乞食父延之入門問所從來云自東海將適長安師即從傍與之語應答如流父感愕道者曰是子神韻冲粹非凡兒也異

日當為人天師宜善鞠之自此遂能言後稍長警悟敏慧常人莫及讀書日記千餘言後聞父母欲為娶妻遂宵遁即往棲霞濱都觀道過維揚時清和真人住持玉清宮問所道知其將詣長春乃引見焉自是服膺問道得

傳心之要長春委師以焚修之事至其暇日則默坐靜室中凝神潑慮物我兩忘一歸於要妙幽玄之境如是者十餘年

太祖聖武皇帝親征西域聞長春之名遣仲祿劉君齋詔詣海上起之乃從長春西觀風沙萬里不以為勞也還燕之三年長春仙去

真人尹公嗣法命充燕京都道錄兼領宮事真常復總玄機注倚尤深燕去和林數千里朝覲往返凡十有三供擬之費皆倚辦於師一無所關所以玄教真風恢張誕布薄海內

外無所不至者師與有力焉師之內誠外方各有所任道並行而不相悖者又可見於此歲乙未平遥官長梁公偕同僚懇疏請清和真人重修興國觀真人命師往甫踰年撤其舊而新之壬寅署師諸路道教都提舉仍兼

本路道錄甲辰河東永樂祠堂災祠蓋呂純陽之仙蹟也朝議以為純陽之顯道如此祠而祀之事涉簡陋可改為純陽萬壽宮命李

真常遴選道望隆盛人所具瞻者崇建焉先是長春自西域回抵蓋里泊夜與諸門弟子

談語次謂師曰汝緣他年當在西南此時求樂吾道矣至是真常泊清和二宗師集衆言曰純陽吾教之祖也今朝廷崇飭如此孰可任其事者衆以師德望幹才綽有餘裕即欲堪其役無踰於師況長春蓋里泊之言已嘗命之矣乃署師爲河南北兩路道教都提點命往營之師率其徒至永樂百工勸緣源源而來如子之趨父事陶甃伐木雲集川流於是略基址度遠邇程功能平板榦合事庀徒百堵皆作不數稔新宮告成堂殿廊廡齋廚廡庫下至於寮舍漏浴之屬各有位置莫不煥然一新北踰一舍有山曰九峯土人云此純陽得道處也遣其徒劉若水起純陽上宮及於宮側勑下院十餘區市良田竹箬及蔬園果園舟車碾磴歲充常住百色之費至於四方賓侶過謁宮下者周爰四顧見其嚴飭壯盛儼敬之心油然而生夫撤祠宇而爲宮庭其崇卑相去奚啻萬萬然於純陽之本真何加損益但致飭之道斯其行者遠矣而人之觀感異焉此象教所以不可廢於後世

聳天下耳目於見聞之際而絕其褻易之心嚴乎外者所以佐乎內象之所以崇者道之所以尊也由是言之師之恢大盛緣作新崇構豈徒以誇其壯麗也哉已酉秋中宮懿旨凡海嶽靈山及玄教師堂遣近侍護師悉降香以禮之乃增葺濰陽玉清宮至崑崙山麻姑洞取歷代誥冊刊之石以彰靈蹟壬子夏四月真常因奉朝命祀嶽瀆過永樂見其規模宏敞喜謂師曰非師不能畢此勝緣乃傾帑以助其經費明且與師同躋九峯之巔見其秀拔如椅遂易其名曰玉椅峯甲寅春聖天子在藩邸命設普天醮於長春宮於是召四方羽侶道行清高者畢集師首與其選致彩雲鸞鶴之瑞真常曰此瑞公適當之遂以清和真人所遺金冠錦服爲贈事畢還永樂丙辰夏四月適上宮至五月朔旦忽謂左右曰吾幼遇長春師授以秘傳終身誦之粗有所得繼而清和真常以純陽師祖世緣見付吾比年經營略有次第今世緣道念亦庶幾兼修而並舉無復事矣吾其行乎衆不知所

謂二十六日將返下宮時方盛夏畏日載途從者咸以爲病師曰汝衆弟行無傷也忽陰霧四合抵下宮四十餘里人不知暑此尤可訝初純陽殿前有古柿二本根幹盤錯枝葉茂盛一夕無風自折衆方驚悟曰此柿無風而折可謂大異吾師前日之言其兆於此矣是夜二更將盡師忽扶杖而出面四方誦呪語隨即以灰搽之露坐移時若有所待尋復入以湯瀝其面即易衣索筆書頌一篇既畢乃就枕條然而逝春秋六十有六門人奔計於掌教誠明真人遣提點孟公賻贈甚厚庚申歲三月初五日葬于宮之乾位仍建別祠令嗣事者以奉歲時香火報本反始之道也既而誠明疏師之德上于朝賜冲和微妙真人之號師性資仁裕戒履修潔雖居道流然樂善好施中條東西居民每歲初或有貸粟於宮者數踰千石適時凶荒道侶不瞻衆議欲徵之師曰歲荒人飢奪彼與此是豈仁人之心哉負者聞而德之後每於純陽誕日相率設會獻香資以致報歲以爲常癸丑春

早總管徐德祿拉諸耆老禱於師師為誦靈寶經不自日致甘澍盈尺師嘗居九峯純陽上宮又號九峯老人門人三宮提點淵靜大師劉若水乃於師誦經處築臺志之曰九峯老人誦經臺因狀其行付提點純陽萬壽宮事文志通自永樂走燕凡二千里拉知宮劉志復詣予而言曰師之道行如此然神隱之石未有所紀敢請予以不敏辨凡四五往返請益堅予以志通尊其師也寫而託於予也專是可嘉已乃為述其始終而次第之因系之以說焉夫道之為教尚矣小而始於鍊度之微大而極於性命之奧無非事者至於管葺宮宇惠鮮貧乏此但觸物應緣隨感而動勞而不有施而不報特神化之糟粕耳非師之至也與接為構紛紛擾擾殆多事矣然遊神於淡合氣於漠超然獨觀以自出於塵境之外者彼何足土苴芥蒂乎其間也耶故自從師海上締構諸方跡與世俱道隨神運固未嘗一日不接於事為亦未嘗一日不在乎悠然泊然之中也世徒見師之揆日作室不

少輟於斯須之頃以為若是而止耳豈知至人循其故然無所事事寂感一致虛中泛應之心跡也哉道一而已自隨其所見而名之者蓋不止於一而已也試以四者言之曰微曰妙曰玄曰通謂之微者以其杳冥恍惚不可為象者也謂之妙者以其變化不測莫知所以然也玄者深而不可探也通者其化無不備也模狀形容固亦至矣然智者之智仁者之仁雖所見殊方會歸則一亦豈有二本哉渾淪圓周無所玷缺在山滿山在河滿河道之全也極六合之內外盡萬物之洪纖雖神變無方而莫非實理道之真也由是而為命由是而為性由是而為心又由是而之情或源也或委也引而伸之亦將何有不全何有不真者乎然則全也真也一而二二而一者也其萬化之本根一元之統體歟長春之傳於師者蓋如此師則有以推而廣之是可銘也銘曰
渾淪妙理含元精先天後天無壞成一真融冶儲萬形繫誰不足誰奇贏于于天樂誠難

名無何七鑿情竇萌以智相軋機相傾紛然百偽無一誠風頽俗靡三千齡何人椅挈還大庭豈謂否極時方亨粵有奇人悼含靈因心悟理開瞶盲爾全爾真性爾情若醉而醒昏而醒六塵瑩徹神珠明維師啓鑰通玄扁十年動息靜不凝外營擾擾中常寧功成羽化何泠泠乘風萬里遊太清俯視八極塵冥冥中條之山鬱葱青黃流宛轉相抱紫紀師盛德存吾銘

無為抱道素德真人夏公道行碑記

紫微野人姬志真撰

公姓夏諱志誠號清貧道人濟南章丘人世本農家以積善稱於鄉里非義不為歷祖宗未嘗有及公訟之門者蓋以分守傳家焉父珍有三子公其長也生而簡靜體貌魁偉賦性敦厚希言笑自髻亂便有方外之志甫弱冠不願有室常以生死性命事為虞俟二弟成人俱為之婚姻教以奉養二嚴自求出家人初不之許泰和改元公固辭父母亦知不能奪其志從之徑詣棲霞太虛觀師禮長春

宗師參求玄理遂親炙左右得一善則服膺朝夕不替公不讀世間書然進修道德之語日記千言恒若不識不知者但躬勤庶務而已蓋行衆人之所難為也貞祐中四夷雲擾有大寇據海州州之道衆無計可出宗師命公往救之即不辭而去既至方便援引獲免者甚衆觀其從命專直雖經虎兇甲兵而無所避忌蓋敬信之心致一也已卯國朝遣使召宗師公亦從北行居延沙漠迢迢數萬里衆有倦行役者公以已乘之騎付之而自徒步蓋苦已利他之行如此也及行在居無幾復從宗師還燕肇闢玄門真風大振遠近炷香參謁者如市公有所得珍玩財賄雖過目不問其所以人求則與之而無悛宗師以公愿怒命主玉虛觀事不數歲還宮曳杖拂袖而來囊橐俱棄蓋不以物介意也復命主白雲觀事公率衆勉力皆服其德丁亥秋七月宗師狀世繼而清和主盟玄教壬辰以公提點長春宮事雜處稠人未嘗有尊大之心無問則終日不語有問則怡然而應惟勸人行

道而已其在紛紜曹雜中不擇乞兒皂隸及門弟之末行者雖狂童對坐爾汝談笑與貴戚大人不分等類蓋其心無彼此也壬寅秋領宮事已十餘年以老乞閑衆猶戀之不已固辭方免雖退居閑處云為普請則以身先之蓋忘我之至也在宗師左右始終恒若一日其事上之心無時少替常危坐終日介然如石雖對喧悖清混若無聞見如土木偶其不識者目以為愚或叩以方外先天之說歷歷皆明其要而未之嘗言蓋涵養深厚揆而能寧者也詳夫莅事則專行身則真視財則疎處衆則寬奉上則敬接人則誠一皆出於道德之純正戊申掌教真常真人以恩例授無為抱道素德清虛大師兼賜金冠錦服公乙卯年八月初六日化享年八十三門人奉其衣冠葬于五華之仙筵禮也辛酉王庭嘉其德遣使持旨追贈今號予嘗試論之昔田子方之師曰東郭順子其為人也真人貌而天虛綠而葆真清而容物物無道正容以悟之使人之意也消而田子方未嘗譽之以其

德之難言也素德真人若東郭之為人何如是之同也原自弱冠以迄於終身步趨玄域而無一毫利欲之私至於以身率物未嘗詰責傷割於彼其專心致志內不失已外不失物往來塵境幻化之間而無礙所謂人貌而天清而容物者宜矣至論公行無妄跡言無愧辭手撓指顧無不任真語默作止無不從實此皆以跡求之而已其在玄門六十餘年有所密受於真師者未易以示人所謂聖智造迷鬼神莫測之事將與天地相終始矣是豈與人所得而輕議哉後之人聞公清靜真實平澹之風勉而效之未有放其心而不復者久而肖焉與道幾矣中統闕達因敦姑洗既望謹齋沐頓首勉為誌云

冲虛大師于公墓碣銘

太原李鼎撰

師姓于名志可字顯道冲虛其號也寧海人漢高門于公之後父諱江子六人師其幼也雅好淡淨韶亂有出塵之志承安初長生劉真人以道接人於武官師聞之往焉於顧盼

之間似有所契雖爲父兄約制不得即從之
長往而默相感召之機已動而不能自止矣
年甫十九乃決意往事之席下居無幾長生
歸真遂求法於長春宗師宗師知其爲受道
器乃授之師既得法因服炊爨之役十餘年
期報厚德時亦以嚴潔見稱後從宗師應詔
回處燕京大長春宮宗師仙去清和真人嗣
教乃命提點本宮事六年常住物業有增益
而無廢壞上下協穆內外寧謐如空冥中有
扶持之者後以老得閑至乙卯春二月庚午
○拙越五日甲戌託以微疾歛息曲肱安然順
化於白雲觀寢室中葬之五華之衆仙瑩春
秋七十有一衆耆宿相與言曰此老自宗師
仙去之後受清和真常二大宗師託以提點
宮門事如彼其久當時常日用度或出或納
物之充溢流轉於前者可勝計耶及茲小歛
之際一衲一袍之外無長物可稱者一也又
從在道門以來五十餘年衣不解帶脇不沾
席可稱者二也其臨化之時門人問及喪葬
安措事乃拒之曰吾將往矣清濁各有所歸

茲一聚塵沉焚露瘞無所不可又何足問任
爾所爲可稱者三也至如其餘於語默動靜
之間謙柔誠敬之德日積月累見之於所行
者多矣不必徧舉姑以茲三事占之明見善
守其傳之於師者精確純正而外物不能溷
也乃暨門弟子衆人等謀爲不朽計狀其師
平昔所行之大槩請文於予將刻之石于亦
重師之有道乃因其實而編次之屬之以銘
曰
萬善之美藏之於誠何以占之觀其所行五
十餘年脇不沾席胡不少轉我心匪石財貨
泉如人事絲如胡不少溷我心本虛曲肱歛
息不昧所得今果何存溪聲山色假者見假
真者見真吾玄門中偉哉若人耆宿門弟謀
不朽計刻此銘辭昭示後世

玄門弘教白雲真人恭公道行碑

京兆府學教授少華李庭撰

書曰吉人爲善惟日不足謂心無所爲而爲
之也易曰積善之家必有余慶謂天無不報
也夫人有奇偉卓絕之行而不得享樂於其

身者必有其子孫竊觀白雲真人恭公之父
修仁行義孜孜不懈其於賑貧周急若飲食
然勤亦至矣是以上天降監挺生善人仍命
仙真周旋誘掖卒使蟬蛻污濁之中坐享清
淨之福者垂五十年所謂有積於冥冥獲報
於昭昭者寧不信歟公諱志遠字子玄萊州
掖縣人高祖元亨嘗歷官至安化軍節度使
曾祖貞祖得中皆雅志丘園潛德不耀父遵
性明毅慷慨曾次洞然無畦畛初恭氏世爲
著姓宗族嘗至萬指中有孤惇其征徭不能
力給者皆身任之事既濟未嘗纖毫有德色
里中人有以飛語被繫有司者義其無辜即
爲代之在囹圄中復能以恩信感動獄吏因
縱其出入凡獄之寃者多從容設策理出之
未幾已亦以恩獲免大定丁亥重陽祖師挈
諸師真西遊乃館穀于其家因語之曰汝將
來必有一子爲羽衣遂即其里建龍翔觀朝
夕香火敬奉天真泰和乙丑歲餘民有菜色
因發私廩爲粥以給之賴以全活者甚衆癸
酉兵凶之後遺骸徧野覩犯寒苦悉以收瘞

數獲遺物甚腆必伺其主而歸之無則皆散之以則不給毋張氏亦有淑德事舅姑以敬願稱既而生公氣質沉厚寡言笑舉止不凡至十五歲嘗使之學辭曰性非所好乃所願則神仙輕舉之事父母欲力奪之即屏居一室自潔其形祖師先見之明於斯驗矣乃辭家禮長春大宗師丘公為師戊寅奉宗師教住持萊州昊天觀大元龍興

太祖聖武皇帝天資仁聖志慕玄風己卯冬遣近臣劉仲祿齋手詔駕安車東抵海濱就徵宗師明年春啓行仍率高第弟子一十八人與之偕公即其一也當時櫛風沐雨胼手胝足跋涉數萬里見上於西域雪山之陽因承虛已之問乃答以民為邦本固邦寧既來之即安之此濟世之要術也是言既奏深契上心玉音獎諭惟恨相見之晚因被旨佩虎符宗主天下道流比回駐車金山之巔願謂清和尹公曰恭公從我以來山行水宿日益恭敬可謂勤矣觀其氣象將來弘吾教者必斯人矣尹公曰然至燕宗師住持太極宮

尋改大長春宮委公總知宮門事授清真大師號洎以助國救民經錄付之度道士吳志決等以備灑掃宗師既仙去遺命清和嗣教門事公左右維持終始未嘗怠甲午春清和委以山東諸路行緣所至老師宿德望風迎迓輦粟帛委堂下者動以千計非誠心妙行有以動人悟物能若是乎戊戌春

太宗英文皇帝詔選高道從掌教真常李公被詔赴闕是歲冬奉旨輔洞真于公偕無欲李公復立終南祖庭提點陝西教事庚子春遂入長安從府僚之請也建立大玄都萬壽宮若驪山之白鹿終南之太一樊川之白雲鳳棲原之長生藍田之金山皆斥其舊而新之其餘宮觀修廢補弊不可殫紀秋太傅移刺公總管田侯各差官從公持疏詣燕邀請清和大葬祖師既畢甲辰春先鋒使夾谷公祖庭設羅天大醮禮請于洞真宋披雲薛太霞洎公與李無欲共成五位真人攝行醮事會皇子永昌王遣使趙崇簡設金錄大醮為國祈祥遂復同諸公蒞事觀其進奏精嚴靈

異昭著使回具啓其事因引見待之敬禮甚厚進與醮五真人徽號公例加玄門弘教白雲真人丁未冬太傅移刺公就佑德觀設黃籙大醮臨壇什體者百餘人戊申春皇太后遣使楊仲明齋旨寵錫金符冠服仍命領職如故辛亥歲夏

憲宗皇帝即位遣使唐古出持璽書宣諭倚付掌管關中道教癸丑皇太弟遣使脫懽馳驛諭旨待以師禮乙卯六月無疾晨興忽集衆謂門人申志信曰吾將行矣汝當嗣吾職主。張後事仍命經營喪具至七月二十四日順化而終享年六十有六明年改葬于祖庭西北隅仙塋之次己未冬門人將樹碑志信偕本宮提舉郭德山李志希等狀其行實來謁文於庭辭再三不獲已謹次序其事按公之為人恂恂謙退似不能言至論及救時利物之事屹然山立辭色俱厲言必有據衆皆心服以是宗師獨為倚重及來關中道價日益隆尋常以恬淡自持未嘗出怪誕之語以誘愚俗一時達官聞人翕然歸仰四方學徒

不可勝數故能名動闕庭疊蒙獎譽非踐履
純實何以及此今夫世之人所以陷溺其心
者欲與利耳而公能斷然絕之其視財貨不
啻若涕唾然蓋其天姿過人遠甚故碑之無
疑仍繫之以銘曰

綦為著姓居海濱兮世載潛德生哲人兮天
與之性舍元淳兮不雕不飾全其真兮有來
提警繁長春兮玄言秘訣授受親兮心去
智專精神兮始終一節無縹磷兮

聖皇嚮道起隱淪兮萬里逐師謁紫宸兮一
言止殺如其仁兮功塞兩儀孰與倫兮推其
緒餘淑吾秦兮餐和飲惠鷲猛馴兮列聖相
承教益振兮金冠鶴髦寵渥新兮高堂大厦
真且輪兮逍遙宴處終其身兮功成歆世乃
上賓兮往來脩然肘屈伸兮有不亡者壽無
垠兮門人紀德刊翠珉兮千秋萬歲仰光塵
兮

甘水仙源錄卷之五

甘水仙源錄卷之六

息六

夷門天樂道人李道謙集
終南山重陽萬壽宮無欲觀妙真人
李公本行碑

字善安大德縣西五路與元路林門兼領善安事

釣六鰲於東海者不為鯢鱗而垂鈎採合抱
於鄧林者不為拱把而加斧苟志於大區區
細務不較也今觀無欲行實其超出物表之
志蓋類是歟公族姓李諱仲美原月山人父
珍職官醞有子四人公其次生於大定己丑
五歲始能步及長聰慧邁倫慷慨特達毅然
以正直自負里閭有狡獪者每正辭折之人
望而畏服嘗肆意酒間視舉世為不足玩年
三十七乃愔然曰與其汨沒塵塗中孰若擺
脫方外耶時全真教方行意欲從師而未知
所向適碧虛楊先生主重陽祖庭事乃往見
之碧虛素得人於眉睫間知其為玄門重器
然天屬所繫度其有難解於心者且令還歸
但勉以積善而已公抵家與諸親友決謝妻
子而去其妻訕之笑而不顧其父見而呵責

公婉其辭曉之以理性之事父徐省悟亦欲
向道乃同詣碧虛門下碧虛以公識量不凡
命名守寧及無欲子號公蓬頭弊衣行丐於
市時人謂之酒李先生日用間惟以濟人利
物為已任至於幽微之理允造其極大安庚
午秦境大旱居民阻飢公謂其屬曰餓殍如
此安忍坐視同邑趙三郎富甲關中公詣其
門備訴田里艱棘之狀趙悟乃發粟粟付公
賑賑公與齊志道等晝夜舂粳以給貧病日
不減百人井水適涸衆憂之公密禱于神鑿
泉得水設濟至秋斂而罷公素不欲彰名懼
人知已即日西行已而有司奏聞特賜趙為
潤國長者未幾入興平環居以十日為約其
靜中妙用見長安集至期渠河使夾谷公及
耆老數輩就環懇請以縣南龍祥觀委公為
主公諾之居五年至興定庚辰住終南樓觀
五年又遷京兆之丹霞尋蒙師旨主營建三
原碧虛觀事所寓之地皆有成規正大戊子
春碧虛於祖庭文室謂公可以倚重舉以自
代關中擾動公及軍民避亂于南山糧盡人

相魚肉幾及我公或曰此酒李先生素有道者也因携持出山遂得免焉庚寅春如南陽依附者衆會冲虛李公洞真于公在汴冲虛奏請住持丹陽觀於汴京教附于我朝俄而忽起異議無辜者皆坐誅公與一長老止水泊中迫於兇焰長老悚慄不能自持公止之曰我輩平日所行正爲此耳死生常事夫何畏焉竟以事免城中絕糧人爭北渡津人固拒飢溺者以萬計公請洞真先登因以陰陽開論津人餘皆獲濟公繼達新衛門徒望風輻湊今之靈虛天慶創成榮觀自此始也明年領衆適燕時清和尹公掌教每會道衆議祖庭緣事皆推公爲能公謝不逮復奏請住持重陽宮兼任提點陝西教門事更名志遠祖以厚贖公東行而歸過魯過魏自侯伯以下皆夾道祗迎有以庵觀奉之者有願爲弟子者有以財施者公得之不以一毫私已悉歸之祖庭京兆田侯德絜聞公西歸督佐官就河中相逆以府城佑德觀歸之今王清官是也時關中甫定暴狼相煽公以仁言誘

披稍稍格心比年南征俘摯來者不絕公詢其主有好善者多端勸諭引而歸道有不可必致者乃議貨取隨授以明文許其自便其感之深者終不忍去公嘗往來於祖庭玉清之間然規畫調度未嘗不奉奉於祖庭丙申秋受清和師書督祖師葬事掌教真常宗師又任以祖庭之職冬十月詔提點重陽宮再年秦士議修文廟闕瓦郎中邛邦用輩請於公公盡給之士皆稱嘆庚子春三月被旨特賜無欲觀妙真人號秋七月河北郝公總管家隸百餘陰謀南遁得其顯狀盡欲刑之公聞之連夜馳至其門以善言誨導亡者皆免明年城中群小數百結連私逸權府韓淵密知其情議尸諸市以令衆感公一言但殲其魁渠太傅移刺寶儉其母死欲以二婢爲殉公以古葬禮正之始罷議凡契丹人以人殉死者弊因以革丙午春詔燕京作普天醮公預焉夏四月歸自衛汴京長官復請住丹陽棲雲王公具禮郊迎座中若有急色介諸徒速出人莫知其然甫登舟南軍已擁京門其

先見類如此明年還宮秋八月朝旨加玄微真人號尋又被冠服之寵甲寅春宗師以國家醮事具書招致年已八十六矣不敢以老耄辭比至堂下疾篤以後事付于法弟衍真大師張志悅以其徒拜宗師爲大度師於長春方壺留頌而蛻時夏六月二十六日也諸徒奉柩西歸附葬于終南祖塋禮也葬之明年志悅命李志安陳志元具行狀請于宗師欲刻諸石道寧適有事于堂下宗師就命當筆且曰無欲領袖祖庭蓋有年矣今予代之始終行實子必熟知其文之也固宜道寧不復牢讓謹按無欲可見之行爲之說曰有主持玄教之大人不可無輔翼玄教之仁人大人者正己而物正者也我宗師正容悟物天下羽士皆觀而化無欲公輔弼其教以仁存心俾祖師根本之地有陰無替可謂無負宗師眷倚之意蓋公之爲人稟剛大正直之氣持特立獨行之操傳授有源充養有地故施於事也無不濟之以仁遇患難則先之見人急難必盡力救援而後已有叩其修真之訣

者則以積累勉勵之其可與談性命事者每至夜分不寐雖與童子言亦諄諄未嘗倦至於名士大夫尤樂與交遊而相忘形骸與人接談又能度其高下而切中其機然且待人以約持已以謙其處衆也威而不猛和而不

流在環堵四五年間神變之妙欲直書之恐人以為誕原其動靜語默之常亦可謂間世異人者矣故碑之而無慊乃贊之曰

偉歟李公專氣致柔其守也堅其行也周解紛庶務而善計不籌一志不撓而先為之儔若人者將猷世擾攘而追帝鄉之遊耶吾知其了了諸緣而嗒然乎歸休也

紫陽真人祭無欲真人

維大蒙古國歲合乙卯正月己亥朔二十三
日辛酉支生河南漕長兼廉訪致仕奉天揚
與謹致祭于無欲真人開元天寶若吳尊師
性質高鯁克慎攸履嘯月吟風嵩少之趾所
與善者惟李謫仙孔巢父爾若張志和號玄
真子浮家泛宅逍遙卒歲寓意於魚釣不設
餌曰陳少游寔觀察使曰顏魯公乃州刺史

杖屨往來迄今傳之以為勝事與也何人浪名進士職非顏陳才非孔李巖穴素契洞真無欲兩翁而已旅舍京華適癸之已天兵南渡喋血千里十二都門閉而弗啓一死一生誓言在耳頃承驛召入長安市洞真羽化吁

亦久矣真人既見傾寫底裏目電射人徹曉不寐青山滿眼簿書紛委盛夏五月腦瘡作崇夜半託君萬有不諱朝殞朝葬暮殞墓瘞大限未終勉強而起真人入燕遽然猷世倏聞計音老淚如水玉骨北還臥病桑梓剝琢荆扉尺書踵至白馬素車遠涉清渭三真生芻少酬知己儻念宿昔能不監止再見無時伏惟尚饗

佐玄寂照大師馮公道行碑銘

虎 巖 趙 著 撰

公諱志亨字伯通寂照其號同州馮翊人五代瀛王道之後賦性明敏業進士年甫弱冠府薦入京師就住太學兩赴內試不中適崇慶兵亂還鄉以詩書自娛不復為舉子計本州節度使與屯肅請攝教授事公辭以不能

大兵西征公因北渡寓德興深居不出歲癸未長春宗師自北闕迴道過焉公以其平昔聖學浸灌之故至是為真師感發之機一召於外而已之天機立應於內鶴鳴子和森不可禦尋即願奉几杖列門弟中乃先謁真常

真人為先容真常一見莫逆於心遂引見焉宗師亦不以常人待之既還燕一夕指公謂二三尊宿曰斯人他日必能扶持吾玄門後事也公默然銘於骨中後數載宗師將歸真宅衆乃以嗣事為請師曰我之託付伯通知之矣不必復言長春仙去公謂清和真人曰道教之興自開闢以來未有今日之盛長春宗師人貌而天者也教門後事屬意在君豈非天乎請毋多讓遂集道衆并達官貴族天下大老便宜劉公之屬就迎於所居之靜室請定仙號初清和閉門而不納公參戶而入扶至堂上使衆羅拜堂下名位既正玄風大振公之力也至乙未清和因祖庭事往闡教於秦晉之間默遺公手書云于年運而往矣老不歇心少不努力俱非所宜況四時之序

功成者去未成者來汝當果斷時不可不順公得書乃自念言真常攝行此事已十年知之者不惟玄門道衆上至天庭下至山野皆知之此蓋天也豈人私意所得而可哉丁酉清和承詔還宮公乃取元初立清和彌縫扶護之禮按爲典故而行之遂立真常既畢清和乃以歸老之計逍遙於自得之鄉真常乃以無礙智慧進服教門之重任輔茲二真人終始進退俱不失其正者亦公之力也先是承詔教授胄子十有八人公乃於名家子弟中選性行溫恭者如其數爲伴讀令讀孝經語孟中庸大學等書庶幾各人於口傳心受之間而萬善固有之地日益開明能知治國平天下之道本自正心誠意始是後日就月將果皆克自樹立不惟俱獲重用復以才德見稱於士人又勸宣撫王公改樞密院爲宣聖廟命弟子薛德琚修葺武廟而守祀之又創建五嶽觀及道庵十餘處爲道衆修進之所庚子冬十月京兆太傅及總管田侯等請清和改葬重陽祖師以公爲輔行自燕至

秦三千餘里凡經過道家宮觀廢者興之缺者完之至百餘所其間公爲之記使刻諸石者亦十二三焉祖師葬事既已復從清和還宮戊申真常大宗師依恩例賜金欄紫服遷充教門都道錄權教門事仍賜以今號蓋嘉之也及將立玄學公復以作成後進之心而贊助之直至有成甲寅秋八月二十三日示疾即真享壽七十有五二十六日葬之五華山之西南原禮也化之明日著因以祭文致奠禮於靈柩前門人薛德琚姚志玄執公之行狀求爲墓銘將刻石以表之著辱公之交爲最厚因知公爲最詳故不辭而爲之且真常之於此老一相遇便懽若平生遂引致博大人門下同著道家冠服又與築室於宮之右而居之比至物化三十五年之間其相與往來者梁運使斗南陳翰林秀玉吳大理卿德明輩每論及當世人物至以宰輔之器許之其雅量高致爲可知已歷觀三代宗師所行之實跡則是靡有一事不相咨問不相假借而成之者又於化前後凡十數日數相

往來於似夢非夢之中豈亦各人曾次真理融會之地別有相得於形聲之表歟何其誠通氣合物莫能間而至於耶或者往往竊議謂同出身於儒之故茲蓋囿於私智之所見也化之後真常祭之日與公相會三旬有五不交以勢不聚以富憶初相見無言心許公今假化境出非人生死示跡孰知其神此豈囿於私智者之所能及也哉予故斷之曰如其不然烏得爲寂照乃銘之曰
堂堂佐玄博大無偏止水應物不隨物遷禮服智燭仁宅義路才德雖兼時則不遇華門圭竇終日如愚窮通有別聖道豈殊忽遇長春星拱北辰一惠發藥德因日新孔廟躬修武廟繼初文武之道將行有望公之所開豈小補哉贊成玄教亦卜大來荆金趙璧光而不耀英華外發誠明內照昔日非熊今學猶龍彼此一時不謀攸同刊之金石磨滅有終盛德流風云胡可窮
重玄廣德弘道真人孟公碑銘
太原虛舟道人李鼎撰

公名志源字德清號重玄子其先本上京徒單氏大定末遷萊州膠水居孟氏宅人因以孟氏歸之此亦古之因食乘地得氏者也高祖貺卒于汾陽軍節度使高祖母完顏氏金源郡王希尹之妹曾祖克寧尚嘉祥縣主事

熙宗海陵興陵道陵凡四朝以功累遷至太師封淄王及薨謚曰忠烈祖斜哥拜世襲千戶終于南京副留守父給答馬復世襲千戶職母烏林答氏略以金國名臣傳考之其家世可謂盛矣況在大定明昌泰和間使他人處之鮮不為紛華之所流蕩公獨從髫亂中狀富貴而樂淡薄非性分上夙有薰習之力能之手明昌初年饑即墨人高翔嘯聚劫掠詔命公之父討之乃曰食者民之天得之則生弗得則死抵死求生小人之常情討而誅之惡在其為民父母也遂宣布主上之德賑以倉廩不戮一人寇為之平古語有云活千人之命其後必有顯者是公能了此大事亦必借先世豐功厚澤陰相之力而致之耳公有三兄六弟其兄有官至驃騎者有至輔國

者餘皆克紹家聲泰和癸亥父母與議婚事公因遁去徑詣濰州王清宮見長春宗師請為門弟子師憐其貴家子兼異其風骨不凡後必為玄門大器乃從其請授今之名字父兄疑其第四都全真觀主知之故為隱匿繫

歸有司公聞之遂還家自言其志父母知不可奪因選第二都樂真觀使居之樂真今更名王清矣公雖得法於長春充養之際亦嘗質於王陽太古二師真王陽賜號開真子太安已已長春應詔京師還住王清知公有所得乃賜重玄子號蓋嘉之也貞祐癸酉公之昆弟皆為兵亂蕩散而父母夫依公乃扶二親就己所居致孝養之力三載雖二兄還其安置省問誠敬之禮未嘗缺已卯聖朝遣使宜劉仲祿起長春於海濱門人中選道行清實可以從行者得十八人公其一也及進程萬里沙漠其縉重車皆兩人主之惟公獨御焉清和憫其勤請副於師師曰吾知斯人之勤矣但欲先行其人之所難而後必有大所獲耳公聞之乃曰弟子於師丘山厚德無以

為報其僕其御實當為之事予惟不知所求亦不知為勞也同行者由是雖勤苦百至皆爭赴矣辛巳西至阿不罕山始有漢人耕作因公等九人立棲霞觀癸未住德興之龍陽甲申長春奉旨住燕城太極宮尋更名長春

公亦自龍陽來丁亥師反真公年四十一矣一日靜坐一室忽於恍惚間見重陽長真長春三師真公拜畢侍立祖師言汝壽當七十五長春言汝五十後必負教門重任事雖繁朝汝勿憚是皆磨礪汝之磁石煅鍊汝之鑪冶也言訖不知所在尋覺身中百關通暢真氣沂流昇尾間入泥丸是後日復一日神物變化金漿玉液黃庭絳宮灌溉浸漬非言可及公因徧考先代師真得道之後身中之事著見於書者針芥相投矣公從此以來雖顯沛連次因不在是其身中所得流運之理亦未嘗止想當時其為樂可勝計耶至清和真人掌教乃副知長春宮事俄遷知官戊戌受官門提舉丙午遷宮門提點戊申權教門事已酉以恩例賜金冠紫服并至德玄虛悟真

大師號癸丑掌教真常大宗師奉朝命普度戒籙委公為監度師丙辰真常羽化誠明具人張公嗣教以公玄門大老之故已又在制遂授以教門都提點印俾攝其事戊午秋應丞相胡公之請主平陽黃籙羅天大醮尋奉令旨賜今真人號中統二年辛酉春秋七十有五矣度門人五百有奇宮觀稱是是年春二月二日順正而化前此數日預以後事囑門人凡來省視者見其耳聰目明音吐洪暢盡如平昔皆不之信至是方知公之所得過人遠甚越三日葬之五華山仙塋從遺命也。至於度門人立宮觀茲皆緒餘土苴衆人之所共見者或可得而言之今壽幾八十矣而精神不衰臨行一著又明白如彼其素養之於內必有精真微妙衆人之所不能見之者豈易得而言之也送葬之日官僚士庶前祭後擁傾動都邑道衆不言可知秋九月門人狀其行請文於予予因按其實而次第之屬以銘曰

荏苒柔木言緒之絲大浸滔天砥柱不移二

者之美公并有之公既有之我請布之一遇師真便得正理觀公之性已超異矣及住大宮中正不倚四十年間又出類矣苟非其人道不虛行本若不立道無由生推公之孝及公之誠本既立矣道宜有成人所見者緒餘土苴公之得者妙絕真假天地一指萬物一馬不以是觀知公蓋寡與其觀身孰若觀神神如之何把握乾坤陰升陽降黃河崑崙至人妙處不屬見聞精神骸骨各歸本始門人治任奢儉合禮燕城之北五華之址碑以表之公元不死

渾源縣真常子劉君道行記

前進士王錫撰

君諱道寧雲中白登人世為縣吏以廉平稱君生不好弄間與諸兒戲必結庵趺坐曰我學道爾識者知其有宿習及長雅意玄門昆季凡四人君其伯也縣民推嗣世業力却之泰和壬戌聞渾源隱士劉柴頭號得道乃與家人訣詣屏風山金泉觀師事焉師歷試諸難至遣丐食君樂從不屑也師知可教遂授

微旨自是東遊海上西歷關中寓華山上之白雲宮屬歲饑僮餒立志不少衰既又如太原泊神霄宮有饒益院僧賢而飯之道獲楮幣千二百貫君榜求其主踰月竟不至悉以給貧乏而一無所私貞祐之甲戌避地張村穴洞以居歲丙子鄉里稍安帖土官馮祿聞君之在并也迎歸雲內君尸居環堵若將與世絕者而樂道之人渴於請益百方為出之於是肩摩踵接學君之學者日益衆矣庚辰春渾源長高定飽聞君譽敬請之來曰龍泉曰金泉曰玄元皆名觀也君更為住持而興廢起頓之功為多癸未秋真人丘長春入觀回君執弟子禮迓諸銀海之東目繫道存一見如故問君之初事以柴頭對師頷之曰仙人中天隱也因授秘訣加號真常今築室西京未幾推為道官長遊戲十年庭無一訟逮長春仙蛻清和紹休尤與君相得丙申之春尹清和謁相庭還會君於古恒嶽之陽語之曰吾近遊陝右奉田侯德祭之命凡玄宮道宇皆擇人主之惟華山之雲臺地靈物秀

實仙家一洞天非君無可託者君再辭不獲遂遣門人為經營君亦往返再三大興築構所過崇奉男女如市癸卯中夏田侯修華嶽廟復與丞相胡公天祿同署邀君於雲應間君聞命欣然即日就途甫四三年厥功告成

丙午春有詔設普天大醮於燕京之長春宮編召諸方耆德而君亦預焉時李真人主醮事得君甚喜是年夏五月庚申旋車古恒越二十二日壬午請州牧高仲揀洎門人許志安屬以後事翌日將中曲肱而逝春秋七十有五君生長大定明昌間不以世俗所樂者嬰其心而能遠跡塵凡棲心物表東遊西歷所至風靡雖土木屢興聊亦應緣而已嘗作巴人曲接引於衆又著會仙隨應總仙三錄以道神仙可學之事臨終語門弟子曰可於丈室瘞吾軀榜以脩然足矣蓋取南華脩然而來脩然而往之義則君之平昔所養可知已方君之在渾源樂與學士魏公邦彥遊故其亡也門人史志經狀其行走燕求記于公且將刻石祠堂之側公一日携以過僕曰真

常好道人吾知之詳然吾老不作文字久矣子其代予言僕初客燕城殊無文思重違學士之請而復嘉志經之不忘所事乃以臨終之言名其堂因為紀其始末云若夫門弟之翹楚者皆當識諸碑陰茲不敢喋喋歲疆圍協洽清明前六日記

重玄子李先生返真碑銘

嘉議大夫吏禮部尚書高為撰

金朝故事新天子即位例出諸王為方鎮大安崇慶間宣宗以豐王來彰德先生時以高警家推擇為功曹掾有廉平稱尤精算術因之出入府中雅性重厚復小心畏慎故見親任至寧元年宣宗入繼大統明年車駕幸汴梁扈從以行補戶部令史當艱難之際柄臣高琪箴視文吏其持下急如束濕從事者為之惴恐稍稍引去先生以直道自任氣殊不少衰會被檄漕米餽燕師抵霸州值北兵大入幾至不測然憂世之懇每見於顏間議者謂秩無崇早顧力行何如耳若是而進武則功名爵位其畏不顯一日忽報謝病歸隆慮

山聞者愕然適與丹陽馬公之高弟盧公相遇便請執禮為全真師既付授有源未幾默有所契徑入棲霞谷無憂洞深坐練化木茹澗飲其節愈堅苦學道者難言之行元帥府宗室惟良招撫使杜仙皆一時豪傑日加敬異在屯戍扞禦中嘗率僚佐致謁其他可知甲申聞長春丘公應召還附盧公遠近得賜名志方號重玄子虛公有北京之命謂先生緣在彰德俾之南行總管趙德用請住迎祥觀觀雖兵燹日久凡事草創先生一顧與焉有承平舊物之漸丁亥長春公上仙携法衆往祭因宿留檀順若致心喪焉庚寅復還士庶逢迎懽動閭里皆曰吾家先生來也總帥蕭仲通暨同列奉疏請主盟天慶宮宮之荒廢略如始住迎祥時先生力為經度不數歲大敞而新之殿堂庭廡壇藏廚庫下逮廐厩咸備而法規他郡邑為冠丁巳宗王穆哥崇向高風遣使持金冠雲錦羽衣焜耀之仍加真人號以庚申二月九日春秋七十有六怡然留頌而逝門弟子葬之王裕村某原從治

命也所著地元經若干篇行于世甲子春提
點趙志璞借法兄弟持狀來謁曰先師寧神
塚上之木拱矣而旌紀寂寥誠惠顧之以銘
死且無恨敢請鳴以先生之行有應銘者蓋
先生少時已自不碌碌雖由文法進人皆以

息六

十七

遠大器許之沉潛郎舊人依光日月君臣相
遇古人謂之千載雖方駕漢名臣可也乃今
挺然不顧槁項黃馘自棄於澹泊無端倪之
地以至成道非烈丈夫孰能如此以是槩之
真可銘也已若夫萬鶴遠醮壇而翔飛蝗抱
祭器而死虎承牒而殺田豕雪失道而作司
南其靈異類此者甚多皆先生平日所不喜
道亦不敢具書先生字友之相州安陽人初
諱益既入道止以法名行銘曰

貪魁倭倭不膠者臧在昔所難在我翁張城
且刑書家令智囊顧乾龍未躍已麗乎初九
之陽迨雲霧消然而從相得益章果以功名
自任於一代宗臣而有望政屑就代來之議
猶作封侯之宋昌胡舍彼而取此抑可謂有
天德沉潛之剛翩翩獨征澹與世忘擁腫之

與隣寂寞之為鄉是宜為下士所笑而耿耿
自信者廓兮其心光此孰得孰失計必有能
辨其詳或乘白雲或下大荒千百年夜旦曾不
失處順安時之常有豐者碑植立墓傍繫捷
蓬之日雖樵童牧豎知有道者為不亡

棲真子李尊師墓碑

嘉議大夫河東山西道提刑按察使王博文撰

尊師姓李氏諱志明字用晦棲真其號也世
為潞之壺關人以農為業祖考而上皆潛德
不耀甫九歲去父母為全真學初禮樊山潘
先生為師誦經讀書為童子事稍長遇超然
廣化王真人授以火候周天之法鍊陰為陽
之術久之覺有徵驗鼓舞踊躍不自勝乃曰
師真豈欺我哉自是益積日新之功遂事長
春真人命名與字愛之深所以教之篤始自
息六薪水庖廩及一切勞筋力役心智之事皆令
親歷而備嘗之然後誘之以至道之妙示之
以用力之方廉懇諄復不憚朝夕師亦力強
而志苦至脇不沾席者餘十年靜而生慧性
識明了伸紙引筆肆口為歌頌皆有理致長

春曰李生果為受道之器非餘子所及也居
無幾乃曳杖掛瓢徑歸太原葺保真觀居之
或寄跡於鄜肆或丐食於村墟觀化閱世人
無識之者但以單子李師父目之時方進取
國制未定戎馬營屯星散汾晉間劫攘財物
戕害人命者在所有之有司莫敢誰何歲庚

寅太宗皇帝南伐駐蹕并之古城師率徒侶
拜覲天光拈香祝壽上情悅懌因勅兵人有
暴民攘物者以軍法從事遂著為令由是行
者無擾居者晏然師與有力焉辛卯再駕而
南復蒙眈眈是後師之道價益重矣清和宗
師嗣教命管領一路道門事仍兼本府道錄
復以道體冲虛大師之號畀之未幾府尹石
抹公及道錄智公以保真狹隘疏請師住持
天慶故宮天慶兵亂後鞠為荆棘瓦礫之場
息六既允其請慨然以興復崇建為事一日從容
語徒衆曰度道士以守宮觀雖近代之制然
自漢武帝時於甘泉宮中為臺畫天地太一
諸鬼神像各置祭具自是之後蔓綿衍溢恢
張弘大以至於今其來遠矣吾道家者流雖

恬淡無爲以治其心可不以分祉祝釐爲立
教之跡乎是則以營繕之事不得不盡心力
而爲之也或有以功大難之者師曰古人有
言作舍道傍三年不成謀之欲衆斷之在我
即荷畚鍤爲之倡從之者雲集貴者董其役
富者輸其財智者獻其巧壯者程其力師幹
旋運動於神明之中而應之者不愆於素遂
使天慶之規制雄碩俊整爲一方之冠者具
見於榮祿宋公所撰萬壽宮碑茲故略戊子
夏大旱將爲一路災府中祈雨僚屬以師主
醮事已而澍雨露浹歲以大豐又宣差完顏
胡失刺暴得奇疾氣息幾絕家人走告師以
危殆狀躬詣其處呪詛杯水下咽復甦其精
誠之至感格之效如此平生不勝計所錄纔
一二耳已酉真常真人以師踐履之實洋溢
遠邇遷河東南北兩路道教副提點凝坐一
室中不動聲色而事無不集者雅爲誠明宗
師所敬重中統二年即陞副爲正越明年左
仙翁保奏於承寧邸即授棲真洪妙真人之
號方爲人天所瞻仰遽爾歿世於至元丙寅

建子月之浹晨返真得年六十有七又明年
師之高弟提點張志希侯志正等請道教都
提點洞元大師申雲叟繼主天慶事雲叟即
師之同法弟也至元癸酉子方官太原適洞
元還自燕都將以是年四月已酉葬師於太

志六

二

原府城之東南三里所從遺命也洞元持師
之門人郭志脩等所纂行實狀以墓碑爲請
洞元與予二十年之舊也固辭弗許因請洞
元言導師一方外閑人耳無猗頓之富無晉
楚之力徒以日積月累而歲以增加遂令荒
寒寂寞之域一顧盼之頃化爲天上之玉京
平地之寶坊非德足以服人誠足以感物曷
以臻此莊子有言水之積也不厚則其負大
舟也無力風之積也不厚則其負大翼也無
力以師今日之所成就者論之可謂積厚而

有力者哉銘曰

維全不虧不虧何傷維真不僞不僞可常斯
道昭昭孰爲主張得其人而遇其時遂川流
而天光僉謂若人福厚莫量心靜而明志堅
而剛內德既充道價日彰事之者煬竈爭席

師之者振衣升堂騰實蜚聲佩蘭製芳砥柱
中流橫瀆獨障遊赤水而得玄珠讀南華而
友子桑視人世之死生猶旦夜與陰陽遠歎
世而上仙返白雲之帝鄉顧雖蛻骨於此既
不足以喪吾存則又何必驚於凡亡耶

志六

二

甘水仙源錄卷之六

甘水仙源錄卷之七

息七

夷門天樂道人李道謙集

崇真光教淳和真人道行之碑

嘉議大夫史禮部尚書高鳴撰

全真之教始於少陽君興於重陽子大盛於
 長春公長春傳之清和清和傳之真常真常
 傳之誠明誠明傳之淳和淳和以大元數之
 實為宗門五代祖諱志坦字公平出於相州
 湯陰王氏父諱忠性慤願以贊雄其鄉毋岳
 氏閨壺有微妊夢古仙來告曰此子成人必
 令學道否則將禍而家已而公生焉自童弁
 不好弄戲且不喜華羨物甫及冠即著道士
 服師北京盧尊師師乃丹陽馬公之法孫洞
 清于公之高弟也時以道錄居京之華陽宮
 盧素嚴厲少忤輒責誚之殆若官府然故居
 門下者鮮克終公參謁之餘力營百役至於
 膏旣漏磴之細躬執靡有懈盧亦憫其勤而
 誠復加以禮癸未秋謁大宗師長春真人于
 宣德一見器之傳付秘訣既恐無以善其後
 遂行化典中義錦間日丐一食雖蚊蚋嘍敗

亦不屑棄已匪茹而居不計何地遇昏暮即
 止戊子聞清和宗師駐燕知道統所在參禮
 焉師愛其力行大加獎拔公忽有開悟恍若
 神明頓還舊觀無幾何徑入金坡坐而鍊化
 窮深抵幽木如澗飲人莫見其面其志愈堅
 苦雖晦跡十餘年無賢不肖皆曰金坡王先
 生有道之士也甲辰春真常真人李公素高
 其玄屨以書見招來拜為大度師夏五月從
 真常北上參受三洞秘錄以祈禳訶禁濟人
 其疾病藥石不可為者假符水或以袂拂之
 罔不立驗咸畏服其神
 皇太后欽挹真風寵賚以禮公益自謙遜惟
 顛墜是懼每蒙慰諭必歸功於聖神若私不
 敢有者其知本不伐也如此留居闕庭者六
 年還燕為教門都提點燕去和林里千六百
 有奇凡赴十有七馳驅寒暑略無艱苦狀蓋
 以輔翼玄教為己任雖九死不悔也
 先皇帝踐祚之元年龍集辛亥詔真常公佩
 金符馳傳祀歲瀆以公為輔行繼而奉香代
 祭者又四皆以祈天求命歛福錫民為意癸

丑上問養生之術對曰此山林枯槁之士所
 宜非天子之急務也天子代天理物當順天
 心與民興利則天降之福壽近大赦天下革
 故鼎新民樂生活開創以來戕橫天閼精魂
 無依非求諸冥冥中而莫之能救是所謂恩
 已及於八方澤又浸於九原矣因奏修黃籙
 普天大醮上喜曰天垂此教以利天下即詔
 公命真常公于燕之長春宮陳設醮事所須
 旅百俱出內帑一無擾於民食墨得甲寅三
 月十有五日禮備將行雲霄寸而兩公密禱
 於天天為之靜風月肅然星辰可摘又有卿
 雲鸞鶴之應公卿文士咸作歌詩以贊其瑞
 錄是道價益重一時貴遊悉奔走承事或執
 弟子禮真常狀世誠明嗣之公之力居多中
 統建元春入關旋及單懷陟天壇愛之留玉
 峯前期歲相州神霄宮久虛玄席諸者宿士
 庶懇公主之明年會真常葬又明年復入金
 坡至元改元燕人楊提領者素慕玄教於私
 第之後圖作環庵一區願得天下清修高尚
 之士奉之僉曰金坡王練師可即禮致焉三

年冬誠明復以提點事懇公七年誠明上仙
今皇帝詔公襲位仍加真人號以九年十一
月二十有七日蛻形於長春之玄堂得年七
十有三越明年門弟子梁志安常志敏等奉
其衣冠寧神於金坡山下從治命也時天氣
肅冽比裏事熙熙然化而陽春執紼祖較者
萬餘人汗皆浹背咸嗟異之以謂純誠之驗
也所著信心錄六牛圖傳於世葬之明年志
安志敏等狀公之行來謁銘鳴治彰德時蓋
嘗以疏請公主神霄從遊甚款故習其為人
義不可辭公美儀觀愛讀書尤喜性理學深
得奧義好施與困乏無聊者不以己之有無
謙恭寬碩克己下人故度門弟子者數千人
若觀若庵者又營建百餘區可謂能弘其道
矣嗚呼以公平日陰功濟物之心嚮在闕庭
假之以政救時行道焉知不有如行符設醮
之功耶若夫將適遼東也禱之而愈風痺又
去許昌也空中傳玉帝有命其靈異若是者
甚多然實非公之本心且有淳和真人傳在
茲略而不書銘曰

混沌既死大道窈冥乃醜其醇乃濁其清喫
詒以形勃礪以情拱壁而先駟馬竟盜為夸
矜天開聖人藥石聾盲著書二篇強為之名
爰有漆園演為鯤鵬蝶夢破而虛白生然後
使混沌復起大道復明代有人焉玄風日宏
有來重陽莫之與京孰其似之淳和是承挺
焉志堅夷焉心衡塔焉尸居而聞望震籙寂
然無聲澹然無管眇翩翩而獨征砥柱中央
萬古不傾力提玄綱惟公主盟雖以符水藉
名而救世是宜羔鴈待之如老更金坡蒼蒼
草木光榮衣冠有藏功行有銘而復返其精
抑將乘泠泠之風御顛顛之氣遊元洲而戲
赤城也耶

願真冲虛真人毛尊師蛻化銘

宣授河南府路提舉學校官李國維撰

人命於天地兩間事莫大於生與死也自生
至死之際善惡所歸其可以見之矣且莫高
者天莫厚者地在天而日月有晦蝕在地而
山川有崩陷天地尚不能久有壞如此而況
於人乎乃知生不常存惟靜而復命曰常死

而不忘者壽蓋有道存焉耳自大道既隱人
慾滋熾不可救藥幸鍾呂而下降及近代全
真之教興有王重陽者出化馬譚丘劉於海
上相從往返東西二都仙跡顯著而後遠近
向風而流傳漸久彌滿四方遊其門而學者
不知其幾萬千人至於識性命之理了死生
之事而不失其所者蓋亦寡矣百年以來能
繼重陽七真之風而不下於今之高道動化
關洛間衆所欽慕卓然獨異者冲虛真人毛
尊師也師諱養素字壽之道號純素子願真
冲虛真人其師號也家世平水太常博士兼
秘書郎沁州同知毛麾牧達之嫡孫牧達以
文行純粹前金明昌初朝廷重其名特徵授
官教之職得其師道上下受益歷館閣通守
外郡於道無少違失宜其為天所佑有賢子
孫其父諱德字日新以門資入仕不喜躁進
師性資冲澹雅有出塵之志幼喪母事父謹
敬鄉里以純孝稱既長僑寓許昌貞祐初適
一羽客見過風神蕭爽師一見乃知其為異
人謹奉之久羽客曰此子可教授以秘語師

問仙號曰我華山陳希夷也言訖忽失所在自是心神渙釋道緣漸濃又於隱君子于宋二老時親言教以謙光處已實德接物乃父既即世喪祭禮闕棄家易服而道往禮太華忠照真人田無礙即丹陽之法嗣也謹執杖清苦玄門幾二十年惠照異之丹書秘訣又得其傳天光煥發日以益新殆不可掩因志在四方不為物滯門人常志久系出素宦方監永寧務棄官入道同諸貴遊請師居鳳翼道院一日其子尋訪既見堅乞還歸師却之曰吾既在道門去就自有時終不能為世俗累爾無顧我子號泣而迴後天興河南之變大朝王師南渡因復姑汾時官府道俗交狀敦請同法屬王葉諸公棲霞党子春住持玄都觀當其晉境飛蝗滿地民心懸急師率王葉輩齋戒致禱蝗悉飛去竟不成災人以爲靈應昭然精誠所致莫不尊敬之但福地靖廬未能全忘其情乙未同諸門人常志久由陝而南興葺洛陽朝元棲霞二宮及華陰清華觀不數年金碧輪奐冠於他處丁酉汝

州官府狀請住北極觀已亥關洛荐饑豪富閉糴師悉發餘糧均施困餒賴以活者甚衆蓋平昔樂於朋急以仁爲己任如此辛丑清和真人至終南以師宿德望重起爲棲霞提點兼領披雲玄都寶藏八卦局時紫陽楊使君行漕臺暨玉華王元禮西庵楊相正卿諸公俱在洛與之遊相得甚厚道價增重光耀一時甲辰副提點寂照大師吳志明北上齋皇后懿旨有冲虛大師之號繼及真常掌教大宗師銜命南下賜號順真冲虛真人既蒞琳宮主盟師帝薰戒嚴肅日無惰容庚戌舉燕京都道錄韓公以自代退跡清華未幾韓復歸燕棄世再奉掌教誠明真人法諭復領朝元棲霞宮事師於性理之學尅意終世斯須無少間斷故能透脫融貫全真正脉其造之也不爲不深一日炷香危坐即示歸寂之語衆莫能測翌日晨興方理巾幘既畢依墻儼然立化神觀不衰是日朝霞亘天人有見師翱翔其上者士子伊川楊君用登封韓仲溫因宿於宮嘆以爲異實己未七月上旬四

日也世壽八十有二凡聚徒闡教前後度門人百數輩其遺骨瘞葬於本宮之先塋關洛諸公多爲作傳及賦歌詩挽諫之有沉霞圖卷傳於世翰林待制孟攀鱗京兆教授李庭叙之甚詳門弟子王志冲張志佺同道判常志久齋講師郭從道所作行狀謁余求誌辭不能已余以謂甚哉道之難明也其道有成不成由其人之悟不悟故前聖有道心唯微之旨亦有謂朝聞道夕死可矣之語皆不以達道爲易其所以悟而成者誠亦有所由來必也所稟賦高明所遇合神異所以抱神守一甚固積行累功甚勤自種時一點物真力耕教耘善始令終然後可望入其闔域矣師生於姑汾長於賢祖考積慶之門得天地之間氣其稟賦不必論也隱於許下遇希夷許以可教遂授其妙道入太華禮田無礙授丹書其遇合可知也內持孝敬以事親奉天外施慈仁以愛人及物此非積累之功行乎隱居華之下洛之濱清淨虛寂餘四十載有進無退此非抱神守一甚固者乎故卒能有成

脫塵網之中出化機之表脩然往來入於自在逍遙之境界不亦宜乎後之學者可不景行而加諸意抑謂自大朝奄有天下以至中統改元當今皇天眷命

皇帝暨后妃太子諸王莫不敦尚玄風敬禮

高士而師之所歸至善若此不可不為之銘

銘曰

太古之時人生之始壽而不夭仁而不鄙大道既隱衰俗靡靡滋熾人慾泯絕天理輕妄好惡勞煩聽視真趣之歸幾人而已在清流中有純素子忘情名利遠跡朝市養氣煙霞棲身山水伊水洛水嵩山華山徃來同志密叩玄關當擾攘之際倘律乎其間吳遇高真逸駕相攀傳授秘訣煨成大丹輟食明人救時阻報內持外修功成行完策名紫府垂範黃冠塵緣方盡馳馭將還幻身外物付之等閒汎寶璇空眇視塵寰陳跡在碑有志明刊善始令終衆之所難不歸於地府不列之王官生死無變於已而況乎利害之端豈亦不幾於神仙之一班後人仰止拂石以觀

終南山圓明真人李練師道行碑

祖庭天樂道人李道謙撰

師姓李諱志源邠州三水縣人天挺至性宗黨以孝悌稱自幼有冲舉志年未三十考妣俱喪乃棄家絕累潔身入道師事本州王峯觀全陽周君服勤左右數年匪懈全陽憫其精懇遂付以修真微旨且使遊歷諸方叅證心印至醴泉與同志裴公結茅以居遣欲凝神虛心集道歷十有八載故得塵慮盡銷天光內發鄉人李公崇尚高潔建道院率閭里耆艾延至事以師禮無何全陽召之還邠賜號圓明子俾主玉峯觀又嘗集衆言曰圓明於道實有所得他日吾歸全之後汝輩當尸祝之迨正大戊子冬十月全陽返真門衆遵宿昔之命舉練師處師位練師勉從其請未幾遷居京兆府城之西漢高祖廟凡昆季子姪教育公溥遠近道屬靡不得其懽心始服全陽付畀得人之哲天興初秦地受兵練師挈衆出關寓陝州之雞足山尋遷洛陽長生觀及河南破天朝遣使招集三教人練師率

衆北渡於東阿縣築栖真觀居之遠邇聞其名德之重請益受教者不可勝紀玄通子范尊師方主東魯道教事待之如伯仲時遣人候問起居資其不給甲午歲關輔畧定練師念及終南南時村活死人墓乃重陽祖師鍊真之地曩者全陽意欲葺居以彰仙跡適丁金季之亂不克肯構即遣門人王志瑞等西歸耕占乙未叅軍齊大年與練師鄉里之舊時居趙州慕其道德初悟真庵請至事之百色用度繼奉不輟丙申冬適燕謁處順堂教清和宗師遇以殊禮畧練師充真定路道門提點且曰吾向詣長安祀香祖庭見公遣人躬制南時勝跡吾就名與重陽成道觀矣然此非細故公儻不親臨恐莫能濟練師還趙之日繼命法弟吳志恒來充知觀戊戌冬京兆總管田德榮差官持疏往迓練師即日命駕率百衆西還大行起建由是道緣益弘門徒翕集不數年殿宇壯麗與宗聖上清遇仙諸宮相甲乙辛丑春祖庭會葬之際道流恒數千人洞真宗師舉練師提舉重陽宮練

師以正已而物正之道裨贊玄化與有力焉
 丙午八月朔旦朝謁禮竟忽謂衆曰吾昨承
 玄告不能久留世矣公輩各當以進修為業
 及此師祖勝緣實先師之志今克伸之吾歸
 無慊矣可善主持無使中道而廢遂絕粒忘
 言越五日沐浴更衣奄然解化春秋七十有
 一門衆葬于本宮東北之仙瑩庚戌冬掌教
 真常真人奉命奏加玄教有道之士名號
 以恩例追贈淵虛圓明真人仍升觀為宮於
 戲盛哉練師道器凝重上性謙冲律已容人
 輕財重義生平不讀書凡視聽言動胎合經
 旨當作務紛擾之甚其修鍊之功亦無時少
 輟丈室之中惟巾盂几杖無長物一冠一袍
 之外不置囊橐終日塊坐殆若與世相忘者
 及其即之而飲人以和使人自有所得其教
 誘後進又能隨其根性高下各有所發明無
 非順神毓氣誠意正心之要雖孺童之愚所
 為不道亦未嘗以惡言斥辱但以善惡罪福
 之報方便啓導之必使心自慚服以馴其化
 其成就於人者如是至元癸酉秋重陽日提

點吳志恒每念練師薰陶切磋之惠思而不
 忘丐予為文用刻貞石以垂不朽向予與練
 師同居仙境僅及十年仰慕高風亦樂道其
 盛德仍系之以銘銘曰
 真常之道無門無房誰其啓之教祖重陽東

遊海上四子傳芳支分派別化洽萬方圓明
 老仙天挺道器丹陽裔孫全陽嫡嗣久進真
 修功周德備或出或處有道有義仙仗西來
 肯構南時門徒濟濟教化熙熙樓觀堯我金
 碧參差肇開神宇萬世之基善始今終曲肱
 欽息形有生化道無終極我銘以辭無愧乎
 實刻石琳宮後昆懿則

清虛大師把君道行錄

翰林侍讀學士正議大夫兼國子祭酒陳楚望撰

國家尊右三教道其一也為教者思寵遇之
 優渥而歸美報上之念亦與國家相為無窮
 是以道家者流必躬宮殿集徒侶崇奉玄昊
 晨夕焚修以為
 皇家祈天永命之地此乃天保下報上之遺
 意而通明殿之所以建也天下之理通則明

人心本自虛明洞達一為外物所蔽則明者
 塞矣塞則暗莫甚焉夫明必本於通不通未
 有能明者也此通明之義是宜清虛大師把
 君以是銘諸心而又以是名其殿也君諱德
 伸字仲直世居唐邑幼而好學事親以孝聞
 學廣聞多而以老氏虛心體道之要為入道
 之門戶值貞祐南遷挈家襄陵十餘載二親
 相繼而逝既終喪欲訪異人辭故里南遊至
 蒙山受道於無塵子衛君無塵甚器重之為
 立今名字自此黃冠野服惟意所適晚寓青
 社養素於太虛宮先是有同門高士王君於
 府城東南隅卜建觀基欲居雲遊之衆城東
 二十里許購田園以備香供之具一旦遇仲
 直道同志合悉以其地相付與且曰成吾志
 者子也仲直躬率羽流銳意締構是時總管
 于公元帥姜公及諸方信士隨心樂施助成
 勝事崇通明之正殿立玉帝之尊儀方丈雲
 堂齋廚庫庖廊廡雜舍以序營為一新偉觀
 落成之後每遇朔望自總管以次官行香致
 禮以贊頌天子萬年之祝其歸美報上之一

念必使無負於尊右之初意此仲直之本志也玄門掌教大宗師真常真人名其觀曰通玄仍付以金欄紫衣號曰清虛大宗師誠明真人特授益都路道錄歲次乙亥朝廷遣使徵召留長春宮每事屢有咨訪特旨遷授提舉諸路道教以彰有德昔河內司馬子微受中嶽體玄潘君正一之法體玄受之於茅山昇玄王君昇玄受之於華陽隱居陶君自陶君至于微歷四世而子微被召於唐景雲間乃以治國猶治身之說納誨於睿宗自丹陽宗師以是道傳之元元宋君元元傳之無塵子衛君無塵子傳之仲直亦已四世而仲直以有道榮膺召命他日奏對必能以正心誠意開物成務之學啓沃聖心其視子微治國治身之語殆異世而同符矣仲直老名而儒行者也余與交最久頗知出處之大槩併筆之以遺後之嗣教者使有知焉至元庚辰正月吉日記

終南山樓觀宗聖宮同塵真人李尊
師道行碑

宣後陝西五路西蜀四川道教提點李真人李道謙
師姓李氏諱志柔字謙叔其先洺水人世業農桑以門地清白見稱於鄉里昆季四人師其次也生有宿慧及長雅好林泉蕭然有出塵之趣父志微素嗜玄學先從趙州臨城縣

太古高弟開玄真人李君參受全具教法及學成行尊所作歌詩深契玄理泰和辛酉歲師亦事開玄執弟子禮服勤日久開玄識為受道器具筌秘訣付授無所隱師既蒙印可自是鍊心養性丐食邢洛間雖絕粒數日立志不少衰尋隱居仙翁廣陽兩山謝絕人事者十有二年潛究道德性命之學大有所得是時開玄及志微俱上仙其兄志端弟志藏志雍皆從師遊蓋相尚以道也已而西山盜起遷邢臺築通真觀居之道價日隆遠近向慕願為門弟子者戶外之屨嘗滿庚辰春聞長春宗師拔起海隅道經燕趙師以禮餞行迨癸未八月長春奉詔南下師復迂於宣德之朝元觀長春以師碩德宿望賜號同塵子教以立觀度人將迎往來道衆為務師恪遵

玄訓於是始建長春於漳川奉天樓真於大名丙戌復詣燕觀寶玄堂參證心印明年秋長春返真師杖屨南歸向化者益衆如磁州之神霄相州之清虛林慮之天平廣宗之大同燕都之洞真皆以次而舉其門弟諸方起建大小庵觀二百餘區化度道流稱是丙申清和宗師自燕入秦興復終南劉蔣祖庭時師亦侍行適樓觀宗聖宮道士張致堅以廢址係玄元道祖演道德二篇聖蹟天興兵亂焚毀殆盡具狀懇宗師乞為重建計宗師以為無丹山豈能樓彩鳳有任公乃得馱大魚即以狀付師俾任其責師奉命率徒剡荆蕪陶瓦甃經之營之日漸成序丁酉冬真常宗師署師大名邢洛兩路教門提點暨清真大師號俾往來秦魏趙間以辦其事不十載雄樓傑觀粲然一新庚戌洺州牧石德玉慕師名節詣闕保奏賜黃金冠服加號同塵洪妙真人甲寅春詔燕京大長春宮修普天大醮師預高道之選事竟盤桓邢洛諸觀院有未完者例為補葺中統癸亥誠明宗師命督還

樓觀凡有闕略悉加修飾方之前代增益數倍矣至元改元奉德音禁民侵擾及使臣軍旅無聽留宿以便焚誦三年丙寅夏六月二日沐浴正襟儼若平日集衆於前戒以修身利物為念以後事嗣弟子石志堅主領翌日脩然順化享年七十有八方其歛息之際官北焦家巷居民見空界五雲浮動仙音朗徹奔往視之師乃昇矣畏暑流金顏色如生醮祭三日權瘞於所居之丈室既事遣介赴喪於東門人忽一日大名奉天宮群鶴飛鳴下直壇殿衆目仰瞻須臾訃音至識者以為師之神遊也後四年庚午門下諸者宿卜以清明日葬于宮東南成道觀之仙遊堂師純素誠敬終日危坐望之毅然若不可犯逮其即之教人不倦皆膏養精氣神之祕其次則必以退已進人罪福之方隨其高下接引之誕惑幻怪之語不道也雖應緣世務中其願真毓浩之業未始少間輕財重義慈儉謙裕殆若夙成四方學徒不可勝計歲時供奉金帛充溢悉歸常住為興建費衣冠之外囊無私

積故能享其壽致高名所至之地權豪士庶莫不拜禮敬北面師事之自非胸中誠實所格疇克爾耶以予嘗辱知於師比其葬也石君志堅狀師平昔所行大槩懇來乞文將刻之石予亦重師之有道不得以因陋辭即

因其實而紀之銘曰

希夷道妙言難窮誠之所感斯能通粵有人兮宿慧充開玄竊嗣同塵公早年頓悟超樊籠仁慈清儉居謙冲志龍交媾全其功鍊就骨肉俱相融今名籍籍聲靈萬所請益來叅同西翔東翔開宗風隨機接物開盲聾草樓灰燼施神工瑤壇玉宇增興隆功成道備師知雄退身閑居德愈崇百年馱世遊太空昭昭不亡存其中我作銘詩樹琳宮高天厚地齊始終

洗燈子然先生道行碑銘

翰林五學士中順大夫陝西漢中道州州判後王利鼎撰

道家者流蓋逸民之徒歟語其心則冲虛清靜語其身則落魄不羈語其情則愛惡俱遺語其志則持守不移其設教也不娶不宦不

葷不垢慈而祥貧而樂和柔謙退而已所以老莊於周鍾離於漢呂仙之於唐繼繼承承而不世出也其簪冠模範心跡塵俗者姑置而勿論金源氏作重陽祖師飲甘泉而了道丹陽馬師遇重陽以修真趙玉斗法嗣於丹陽洗燈子光續於趙斗教法大闡而關中為最者洗燈師與有力焉師諱逸期字守約姓然氏京兆涇陽人大定辛卯分瑞于世骨相異常弱不好弄及其長也神注于顏髯過于腹澹然寡欲樂慕玄風父母欲妻之誓而弗許遂禮清陽子桃花陳先生為師灑掃叩詰盡瘁服勞雖經叱訶貴辱未少退惰晝不懈夜不寐者凡六寒暑矣清陽子曰汝雖經鍛鍊功行未圓若非明師指訣詎可入於大乘東山道人與汝有千劫緣當往叅禮力遣之乃謝去至驪山遇了真子趙公方悟陳師之言久矣仙機默有所契了真子曰靜功垂成更加警勵可也長安太白延祥觀乃唐朝玄元道祖示現之跡吾丹陽師已為建立全真堂於其側他日必為大福田汝可識之即日

西邁過醴泉邑人留居環堵遂乃踵納真息
內杜德機棄智忘言識心見性不三年造夫
大妙之域一日火光從環堵中出衆以為災
奔赴之至則見師瞑笑而坐衆感而異之方
悟火光乃神光也於是敬仰禮奉倍於他日
師狀其煩瀆出遊商顏卜築三陽草庵以止
息焉字其庵曰還真三陽地勢高迥泉素艱
得師指其震隅曰泉其在此乎發之泉果涌
出甘冽如飴遂賦詩曰一陽初動震天關須
信還真地有緣昨夜乖龍轟霹靂迤潮海眼
出寒泉居十歲聞望益彰門人大集鄉之善
友敦請西遊遂赴了真師所囑太白延祥觀
而住持焉士庶叅謁曲盡誠敬持紙幅懇求
翰墨者比比也或者辭色頗倨即書二詩付
之持歸披讀了無一字翌日再詣師席具白
其事師笑曰爾元不曾閉眼再讀當有所見
展而視之墨跡儼存驚悔拜謝而去節度使
曳刺金紫之在鄧也病篤夢異人飲以法水
寤而即愈命工繪其像晨昏敬禮焉聞師歷
商過鄧使數人邀於路至則駭曰乃夢中所

遇之異人也出像示之惟蕭師知其意談論
以詩曰憶昔垂綸逾四載至今猶自不吞鈞
可憐笑殺灘頭鷺辜負寒江一葉舟金紫拜
而受之歲壬辰秋七月居浙川召門下楊志
堅張道性語之曰比歲暮吾將行矣其年冬
十一月二十八日命道侶次第而坐曰諸公
盍為我餞行因令高歌起舞時及四鼓乃留
頌曰四大元無主包羅物外身壺中天地好
歸跨紫麒麟頌畢擲筆端坐而蛻春秋六十
有二乃卜服餌谷之兆而權厝焉越明年門
人白志柔等欲改葬樊川了真師仙塋之次
焚香啓柩面如生亦足以表其平日修鍊之
功矣至元癸未冬十二月嗣法提點趙志暉
提舉王志靈知觀李道和輩持師道行之狀
介道交通真子乞文於予曰吾師襟靈明爽
虛室生白經文洞曉肆筆成書曩昔著述歌
詩幾四百首引援門弟子無慮千餘人墓雖
有誌若非道行碑銘恐無以白于世而壽于
後也予感其求請之懇乃為之銘曰
維鍊金兮純粹其精維質玉兮瓏玲其聲德

參乎兩儀秀稟乎五行言乃矢口而發書乃
肆筆而成降龍伏虎兮翔翔乎河洛七八之
數乘風御氣兮逍遙乎鷗鷗九萬之程其來
也孤雲其去也迅霆孰知夫洗燼莫測之妙
盍視此翠琰不朽之銘乎

通真子秦公道行碑銘

道山真隱元好問撰

通真子諱志安字彥容出於陵川秦氏大父
事軻通經博古工作大字為州里所重父諱
略字簡夫中歲困於名場即以詩為顯門之
學自號西溪道人殊有古意苦於雕琢而無
跡可尋一時文士極稱道之生二子通真子
其長也自早歲趣尚高雅三舉進士而於得
喪澹如也貞祐初避亂南渡西溪年在喜懼
親舊以祿養為言不獲已復一試有司至御
簾罷歸正大中西溪下世通真子已四十遂
置家事不問放浪嵩少間稍取方外書讀之
以求治心養性之要既而於二家之學有所
疑質諸禪子狀其推墮滉漾中而無可徵詰
也去從道士遊河南破北歸遇披雲老師宋

公於上黨略數語即有契乃嘆曰吾得歸宿之所矣因執弟子禮事之且求道藏書縱觀之披雲為言喪亂之後圖籍散落無幾獨管岑者僅存吾欲力紹絕業段木流布有可成之資第未有任其責者耳獨善其身曷若與天下共之通真子再拜曰謹受教於是補完訂正出於其手者為多中間奉被朝旨借力貴近百方並進卒至於能事頽脫真風遐布而通真子之道價亦重於一時矣通真子記誦該洽篇什敏捷樂於提誨不立崖岸居玄都垂十稔雖日課校讎其叅玄學受章句自遠方至者源源不絕他主師席者皆竊有望洋之嘆焉藏室既成之五月謂徒衆言寶藏成壞事關幽顯冥冥之間當有陰相者今大緣已竟吾其行乎越二十五日夜叅半天無陰翳忽震雷風烈大木隨拔遠沐浴易衣蛻形於所居之樛櫟堂得年五十有七弟子李志實等以丁未年月日奉其衣冠寧神於天壇之麓披雲之命也所著林泉集二十卷行於代往子先君子令陵川子始成童乃識通

真子之大父開居高山與西溪為詩酒之友者十五年通真子以世契之重與予道相合而意相得也故志實輩百拜求為其師作銘今年春二月劉志清者復自濟上訪予新興水雪互寒跋涉千里其勤有足哀者況於平生之言乃為作銘銘刻之松臺其銘曰昔在窮桑發真源鑿民耳目神始全遭罹元二坤軸旋壞劫欲墮未開前道山絕業疇當傳百於茲芻了大緣若有人兮靖以專嚮也易老同初筵玄綱力挽孰我先苦節終至孰我堅網羅落簡手自編寒暑不廢朱黃研琅函瓊笈閱九淵垂芒八角星日懸司功會計盍上遷乃今出瓶鳥飛翮安常處順古所賢死而不亡豈其然華陽九障名一焉豈不委形殆賓天為復延康轉靈篇為復藥珠叅七言為復虎書校三元為復逸度論九玄寧當裏蹄燒紫煙寧當麟角煎集弦寧當千家課芝田寧當七祖歸枯禪松臺有銘閱十年我相夫子非頑仙

恕齋王先生事蹟

先生姓王氏名粹字子正北平之巨族也才高而學贍少有詩名每一詠出膾炙人口然與世踈闊不事舉業正大間薄遊鄧下時漆水公節鎮唐鄧喜文章樂與士夫遊故中朝名士多往依焉先生亦客其門會天兵南下民遷襄陽先生亦漂泊江漢間甲午楊侯彥誠被命招集三教醫士等流一時士人皆得保其妻孥復還中國楊侯獨迎先生至燕遇真常大宗師即北面事之執弟子禮居長春官具常遇之甚厚復以上世師祖本行屬之為傳將藏諸秘笈以求其傳先生遂居萃玄堂研精致思旁求遠索紬繹而編緝之年四十餘以癸卯九月無疾而逝不決旬而見夢於誠明張君其云為歎曲不異平昔少焉作詩而別云當時每恨花開早及看花開花已老花落花開能幾何回頭又見春光好詰旦誠明以所夢之詩白於真常宗師真常嘆曰子正仙矣聞者異之先生為人性恬澹無機構廉潔貞介與人交悉待之以誠聞有道行者雖窮居陋巷必親之嗜讀書作文尤長於

詩其五言雅淡有陶韋之風焉

訥庵張先生事蹟

先生諱本字敏之觀津人幼年與真常李真人為同舍生初真常之入道也先生以嗣續規之既知牢不可奪乃各言所志而訣貞祐二年先生中詞賦高第平生工於大篆及八分作詩殊有古意正大九年以翰林學士使北見留遂隱為黃冠居燕京長春宮僅十年時真常掌道教兄事如昔盡禮給養之後遊濟南脩然而化

甘水仙源錄卷之七

甘水仙源錄卷之八

息八

夷門天樂道人李道謙集

純成子李君墓誌銘

宣統庚辰孟秋提學李蔚慶之撰

講師李君汝其友申公都提舉以告且曰講師操履堅正德業冲粹人所共知臨終以後事見託經營宅兆今已安措不有銘辭無以慰諸幽願詳其所聞而誌之講師諱志全字鼎臣太原太谷人少業進士父洵直以經義中明昌五年第講師挺志不群守箕裘之舊孜孜講習視富貴如探囊中物也當立之年不意世變干戈日尋無復進取遑遑如也當時天子好長生之道不遠萬里召見丘長春賓禮至厚玄風大振聞者皆興故講師所以歸心依河陽張尊師為引度長春西迴策杖徒步謁見于奉聖龍陽觀授以道妙暨諱名自是山居有年名聞籍甚其後東萊宋披雲以所在道書焚於劫火奉朝旨收拾於灰燼之餘散亂無復可考求博洽異聞之士俾校讎之迺得講師始終十年朝夕不倦三洞靈

文號為完書功亦不細教主李真常奉恩例賜公純成大師提舉燕京玄學未幾復還天壇舊隱徜徉巖壑將終老焉忽以昇聞中統二年六月日也享年七十有一平昔著述號耐泉集三十卷行于世又集七真及已下諸師詩賦二十卷目曰修真文苑嗚呼士嘗論之以君才學取一第不為難矣世方擾攘河朔尤甚自保不暇度日如年壯志衰謝甘埋於塵土誰為知者泯滅無疑也迴視埋没于草萊湮滅無聞者為何如哉乃作銘曰

于嗟純成幼戴儒冠讀書幾載校藝秋官誓將一舉允萬鵬搏運有定厄世無常安愔然學道秉心如丹長春西迴景星爭觀徒步千里一見相權授以道妙佩服馨蘭苦心修鍊幾換炎寒要遊玉京此事無難三洞寶典灰燼遺殘校讎十稔書始為完拂衣高蹈雅志林巒却歸舊隱終老盤桓無何仙去聞者悲酸刻諸琬琰過者詳看當知道中自有鳳鸞

洞觀普濟圓明真人高君道行碑

安西王府文學姚燧撰

我元自太祖聖武皇帝視丘長春有道聘為玄門宗厥後太定憲三宗及今

皇帝皆稟孝自天善繼以述雖長春返真不虛其位命尹清和李真常張誠明王純真與今張玄逸嗣焉而迭居之如丘在太祖世其

徒認縣官崇禮斯道之盛語其師之居不敢斥必曰堂下然堂下治京師而祖師之藏與夫成道之廬則在今終南山之劉蔣自堂下視之猶木根而水源必茂浚乎此乃始不憂傳牒之不盛故凡四方走幣堂下為香火之

奉者必割畀而實之祖庭待以興化弘教之須豈惟是為然惟人亦然苟可以往興化弘教之責亦必擢置祖庭受事之陳不令拱手肆志於無用之地嗚呼才有大細故任有重輕德有著微故居有久近自秦而夏而梁而蜀治轄恒半堂下其任如彼其重也自庚子從洞真入關今茲四十年職道教者獨再紀其居如此其久也則夫為才之大為德之著尚特言說而始白之人耶君姓高氏諱道寬字裕之應之懷仁人其世夙豪於財而系則

不詳幼業讀書能通大義焉長為吏長安丁內外艱始棄室為黃冠師其從受學三人始則安蓬萊淪其源繼則李冲虛大其流終則于洞真會其融而導其歸故遊洞真門最久洞真亦恃君有受而克大其傳也既告以道德之微言又授上清紫虛之籙賜號圓明子署知重陽萬壽宮及提點甘河遇仙宮歲壬子真常擢為京兆道錄者十年中統辛酉誠明薦之朝制以為提點陝西興元等路道教兼領重陽萬壽宮事至元辛未純真易子為尊師加知常抱德於圓明之上丙子天后皇子安西王各錫黃金雲羅冠服一被教令又益以西蜀道教猶仍圓明第易知常抱德為洞觀普濟尊師為真人以明年丁丑春正月二十有五日上征逆而推之盡金明昌乙卯秋七月十有九日為闕春秋八十有三而藏冠屨於仙蛻之園云其年五月嗣真人李天樂實狀其行俾道錄郭志祥持示燧曰真人之德宜顯詩之將維子是請也燧曰嗣真人與道錄之言不可辭讓況及先真人風槩之

一際乎乃遠詩之其辭曰
繫昔君生應之懷仁後由兵興避走而秦幼知讀書長而試吏束於親存供為子事棘棘時艱風樹悲纏乃斬慈愛一志求仙中夜耿光天門啓與瓊屋磊鬼飛揚葆森是皆平日積想之為初匪高高善幻為斯以君遠觀能不是覺蓋以自信精神之確伊誰云師迺即安君望粗有見要眇新聞久之于于東亂汴水丹陽之孫冲虛是倚及門不屑示教多方軋以擊推觀其競疆納以濁垢察其如受積久不移用規持守投畀井曰藏獲所難人勉於暫君久益安積信冲虛待日日改作新授付已密有在洞真徵車既牽既膏庭議具虞翻其避逃乃勅冲虛惻歎相布使就其徒擇為行輔冲虛戒君中使與西曰惟若人丹陽耳提穴石吳嶽聞道日躋彼伏鵠卵知求魯鷄子今幸際猶昇有梯竟借洞真自隴而汴趨風後塵聞見再變洞真留主中太一宮君遂不去几鳥與同玉步既改君始北邁結廬德興規以自晦洞真逾燕挈徒而東街教白

嘗召君來從曰子為道輕世自足偃蹇雲山其過乖物其反子者同塵無狀徵逐府寺其歸附炎二者揆道無一而可由先夫人後則忘我安知至人與世幹流浚其靈臺與理充周余也誰昔子外之病教之無為恬澹虛靜上而人天性命之原欲子內服玄聖之言子守是說膠轕拘礙囿於一小曾未聞大身身有得及物利生鈞之為德何害並行勉出酬應無憚而退若金用礪磨鈍而銳小子識之叻心自荷君拜稽首受訓不那又從會葬祖師劉蔣關中刳兵所在榛莽白骨陵丘熊虎為群作室幾時雄樓切雲後為終南勝槩之甲君時佐用身任寡之行哀四方言能動頑虛馬與輿出以實還勞則夥矣略而不有鼓鐘于宮譽者盈口洞真亦期可振玄風署知重陽甘河兩宮真常拔之俾錄道教廣員千里實長京兆媚磔琳宮簡其條章草靡風行教益奮張誠明奏制提點延慶隴秦山南治轄之廣孰非開府皇子異諸裂地之多古先有無帝曰欽哉汝有河外官惟其能承制自

拜乃降教令益之兩川蜀凡道流曰始願焉嘗觀為治教難政易政恃賞刑民有勸避教以道民孝悌之興難也烏在身先未能矧乎教道難者之又知適斷髮鬻鬚求售彼捐棄倫何有於師無賞以誅無刑以隨來則受之去不越遂總總而居從厥攸欲自非其道不令而從孰久不敦賤貴歸心嗟君居此歷逾再紀年八十三墮手順委冠履安墳仙蛻有園誰其嗣君君有顧言既謂天樂子余所厚匪我私之子蘊之茂畀汝印奩賜服命書子欲不取人疇汝踰高風日邈皇子悼怛即命天樂從君顧託立君之位師君之為猗哉皇子終始君知北山之石貫古不朽有龜作跌有螭絡首于以樹之清渭之陰刻此銘詩式耀來今

太華真隱褚君傳

安西王府文學姚綖編

雲臺真隱褚君幼業儒長而遭時艱求所以託焉而逃者寄跡老子法中受學劉真常棲遲不在城邑多名山中如保之葛洪瑯琊之

七峯應之嶽神無常居焉後由真常主華陰之雲臺宮始從之西真常逝而徙上方留弟子主雲臺華嶽也為山益奇上方又天下之絕險自趾望之石壁切雲霄峻削正矗非恃鐵絙不得緣縋上下不知鐵絙成於何代何人意者古能險之聖也將至其顛下臨壑谷深數里盲煙幕翳其中非神完氣勁鮮不視眩而魄震君負食上下自給如由堂適與嬉然不為艱薄寒則上下負食益勤為禦冬備一歲偶未集冰雪塞山門計廩纔得常冬之半始服氣減食為胎息遠或數日一炊明年山門開弟子往哭求其死見步履話言不衰他時方神其為非庸人伺下山止之曰不可復有往也已設向師食不繼僵死冰雪弟子雖有喙何說自白其能孝於天下必勿復往也已君難逆其請指牛心谷曰此漢太尉楊公震投徒之槐市也或聞而稽疑其傳止得公嘗教授湖不見其居華陰者不識君何據曰然谷南直中方入行二許里深林奇石泉淺淺鳴其下壑地盈畝構室延袤不足尋丈

環時佳花美箭人之來者始則愛其蕭爽不自知置身塵埃之外居不是畧既已欠伸作然而思去矣君又屏弟子獨居或勸宜留一人自佐曰吾居此樂彼居此戚所安先不同猶疆而留之能勉暮月之外要終相棄去吾故與之為約非春粮採薪之至絕而繼具而去亦古之君子以人望人不竭忠也其出山還雲臺必以水冰無所仰飲十月為候二月還谷性嗜讀書逾熟左氏博議日食數侖飲酒未醺而止不盡醉也人家得名酒爭携餉之至則沉饜泉中時依林坐石引瓢獨酌日入則入室而休或坐罷寢覺起行庭中一夕如聞林間行聲憂憂君則曰獸也雖不得其名可試而知引石投之曰麋鹿哉將驚而奔或止而不去者虎耳果止聽不去明且視樊垣外虎跡縱橫再夜走行如前夕不以自戒而止聞而談者神明之亦有他土樵人獵夫之適山初未聞君為孰何人責之具炊寢則假榻甚者易而詬咄隨之益勤以安無難色忿言其外若職宜然者去或問姓名惟他語

不告終問之則曰吾求知人耶必求人知而求若知耶吾居此在人所不問而吾所不告也人見其苦身不近人情如是然不達俗上自王公而下及臺皂爭以一際顏色為快燧亦嘗一再造盧焉告以人間聲利泛如秋風之過耳禁不酬應叩之山間為樂何如必盡舉平生所見好石幽樹佳泉危棧臺臺忘罷若幸夫人一往而我能先之者相舍以出覺曾臆塵鄙如雪之見睨消釋無留餘者數日益信夫遊方之外有恬愉靜退之士如君者罕類例求也君名志通字伯達名聞天聰俾構水旱有應不為珍賜號佑德真人提點嶽祠顯靈宮又以嶽祠風雨將騫內出鈔萬八千緡為完輯費三年易弊而新飾總為聲過者改觀始有應務之才特詔之耳年八十德益深聞益彰聖皇恩見益急當歲己卯至元十六年詔中使起之北面受命稽首曰草莽之臣通也自知審矣疇昔壯也言不足以資廊廟擇力不足以驅禦侮今老矣先狗馬填溝壑晨夕雖蒙冒龍光力疾以行終不達恐

傷陛下仁及草木之化是以昧死請中使竟虛車而返今李大叅公號知君深且樂誦人善者戒燧傳之無俾不聞於今而泯於後焉公名德輝字仲實前北京等路行中書省今以中奉大夫出相安西府云

洞玄子史公道行錄

慎獨老人東明前進士王為撰

公名志經字天緯絳州翼城人世習儒業祖彬字執中父公佐字良臣皆隱德不耀公以泰和壬戌歲生生而夙慧雅有道錄六歲從里人吉德居讀書屬句天資穎悟夙出儕輩貞祐甲戌翼城再陷流寓于雲中主完顏氏家渠見其不凡養以如子與定辛巳遁跡投玄禮恒嶽劉真常為師師一見器之事必諮委歲癸未長春大宗師應詔東還公從其師拜于阿不罕私第長春訓以今名自後道行日隆盤桓于蔚代朔應間研精問學弊衣糲食晏如也丙申清和老仙泊京兆總管田侯讓葺西嶽雲臺觀勸請真常師師許之間遣門人葦芥荆榛與瓦礫不數年漸至完美雲

臺道衆擬公住持而未許也辛丑專价持書控馬來邀公雅意西遊欣然就道秋八月達華封公以華山名嶽靈跡甚多兵戈相尋至于湮沒乃搜奇訪異親歷見聞至古今名士所作碑記表傳詩文極力求之期于必得而後已於是著爲華山志十有四卷丙午真常羽化公詣渾源哭之且心喪三年己酉拜于洞真真人叅受經錄庚戌掌教李真人屢以書請辭不獲已來燕玄學講餘間受易老微旨辛亥從真人北觀例賜紫衣加號弘真宣義大師壬子復從真人編祀嶽瀆戊午東遊海濱謁七真故居訪重陽祖師行化遺跡癸亥春自登萊還燕公平生喜著述爲文不事雕篆率皆真實語前後累數百萬言皆有理致可觀無長語浮辭惟華山一志纖悉備具尤爲盡心在他人不可及觀者當自知之方劉真常之將歸也遺言葬諸脩然堂襄事既畢公自來燕因魏學士邦彥禱于作記時已飽公之名于頃年往來長春與公良晤乘閑求予作華山志序予謂龍谿孟駕之既作之

于前而蓮峯太霞老三洞講經趙法師又皆發明于後予再言之贊也惟公平昔道價至老益振於是不可不書乃爲書其出處大略使後之學者可以述追遐軌而執筆誌高道者或有考焉歲旃蒙赤奮若春正月丁酉謹錄

史講師道行錄後跋文

筠溪天樂道人夷山李道謙撰

講師洞玄史公余自弱冠始識芝眉于太華後既會於終南又復會於燕山中間音容契遇簡積往來者逾三十載公以至元癸酉冬自燕還雲臺再年甲戌秋七月仙仗來終南炷香祖庭出所述長春宗師慶會圖託余爲序而彌綸其闕因得與公焚香談道樽酒論文從遊乎數月逮季冬初吉座中屢出長別之語幡然東歸而堅不可留今年乙亥春聞公於正月四日以後事囑諸嗣師寂然楮君神遊于所居之松菊堂矣享春秋七十有四嗚呼異哉公先自庚戌歲承掌教真人命邀遊四方遠越二紀以著述經傳扶植玄教爲

已任高名揚海宇偉跡徧天下老年輟還故隱脩然仙去可謂人能弘道道不負人者是歲日南至公之門人劉志新持翰林學士承旨王君作公道行錄丐余續其後事將刊貞珉以垂不朽余亦景仰公之有道故樂爲之書

泰安阜上張氏先塋記

濟南杜仁傑撰

布山之陽有邱曰阜上阜上之民有張氏家以財穀雄里杜當前金正隆間人夥地狹往往無所資衣食唯張氏有田若干畝有牛若干角然能周急繼困過客無問貴賤館之如一當時遂有長者之稱張氏冢男諱林者因卜新塋於阜之西南三里許卜者尹通實相其事林問道曰是葬也有何徵兆通曰比襄事時有一鵝兔起異方走乾位及窆果應續謂林曰君家三世之後當有異人出于不復能見矣林生彬生仙祚胤始大仙生四子孟曰榮仲曰平季曰山其第四子方在孕未蒞月母劉氏見茹葷者輒掩鼻而去及劬勞之

日若昏曠然有人疾呼曰長老在門首汝當敬謁遂出見一僧坐馬上合爪言曰我必飯于而家覺而舉一子骨法殊不類凡兒甫亂並不飲食肉人乳亦異哉六歲習神童誦五經略皆上口然不樂居家十二去父母入山學道禮真靜崔先生為師得法諱志偉號天倪子發辭吐氣已不在丁蓬老輩下不數年道價騰滿齊魯間時東西諸侯皆出於武弁見之無不屈膝東平嚴武惠公以寧海范普照住持萬壽上清宮與議以謂治軍民如武惠掌道教如普照可謂無前矣必得峻潔知辨如張志偉者以貳宮政斯可矣至三謁然後惠然居無幾發者與缺者完惰者勤慢者敬凡所應用無一不備僉曰稱哉已而驛稟朝廷賜號崇真保德大師授紫衣緣以金欄報之也于是慨然拂衣復還布山之舊隱間與故人畢清卿對榻以談方偃息間頃緣泰山之阿入西溪谷若有人前導者由淵濟公祠至竹林寺樓觀參差如在天上從者四五輩皆素所不識覺而告之畢曰果有是耶其

年七月武惠公以書來召因論泰安之為郡蓋前古帝王封禪之所其宮衛其輦輅其祠宇自經劫火之後百不一存良可悼惜下官忝在其境不粗為修葺之甚非所謂事神之義也敢以大師道廢為我網維是事乃所願也師偃僕致辭曰其一空山食菜道人何敢承當武惠答以工匠之役木石之資與夫練繪丹雘之費我盡傾之師無讓為遂諾之經構迄今三十餘年無空日故自絕頂大新玉女祠倍於故殿三之二取東海白玉石為像如人然一稱殿之廣袤天門舊無屋又初立之下至會真宮玉帝殿及聖祖殿方丈廊廡齋廚皆不與焉外則岱嶽朝元等觀皆增修有數抑亦勞哉若夫師之寢處衣食與役夫等是以人忘其死而成師之志雖國朝為之亦不能齊一如此有司聞之特加崇真明道圓融大師之號兼提點泰安州教門事復於中統四年蒙燕都大長春宮掌教誠明真人專使齋奉聖訓委師提舉修飾東嶽廟事予自壬辰北渡後往來於奉高者有年矣黃緣

得與師交際其相與之意甚厚且嘗有同老泰山之約一日以乃祖先塋記見祝予敢不敬從如吾師者邈然才中人癯瘁若不能勝衣然問無不知扣無不應若乃芥納須彌囊括宇宙不足喻其曾次橫闊之萬一乃以區區土木之功相溷何其不知師之甚耶雖然諺有之一子受恩祿及滿家一人成道超昇九族或有此理向之所謂白兔之示現老僧之託化泰山之神遊今則驗之噫信乎其為張氏之異人也明矣他日委蛻而去羽化而仙凡為而徒者如欲紀其出處之大略請以先塋記為證云

終南劉先生事蹟

先生姓劉氏諱志源道號清冷子相臺固縣人也家故饒財夙喪其父昆季三人奉孀母以居先生自幼不凡有瀟灑出塵之想及母氏終天盡三年之喪於是徑詣澶州洪洋山即尊師席下改衣入道自此心地益明志行苦卓嘗往來於開滑間衣弊足跣人不堪其憂先生自以為樂也其兄聞之初未之信一

日以縲一束置於路潛隱窺之先生過而不顧兄乃嘆異始加敬服慶間東遊鐵查山謁王陽真人得授秘訣無幾金天失馭山東郡縣自相屠戮時先生丐食於賢垆地頗高其下有穴可容數百人北兵奄至近垆之民俱潛穴中先生端坐其上寇亦莫能為害如是數年一方賴以全活民到于今稱之先生又于澶淵之鴈華臺繫龕而處時大軍之後豺狼徧野晝而食人先生泰然不以爲怖龕之左右常有數狼馴狎似相守衛之狀老氏所謂善攝生者虎無所措其爪兵無所容其刃先生有之癸未冬長春宗師奉詔南下先生迓於宣德長春一見深許授之以履令勿跣步仍委提舉大名路教門事由是道價益隆度門弟子數百人建立庵觀百有餘所乙未清和真人祀香祖庭明年還燕召先生謂之曰終南山上清太平宮乃翊聖真君示現聖跡宋朝勅修名宮也兵亂以來偶墮灰劫非得福大緣深之士莫能興復公可往任其責且以輔翼祖庭爲務先生承命遂挈徒

入關至則披荆剪棘伐木購工數年之間殿堂廊廡粲然一新遠近莫不稱羨噫若先生者其在玄門亦可謂有功者矣癸卯秋九月二十三日留頌委蛻而逝享壽七十有四葬於終南縣城之南長春觀壬子掌教真常李真人祀香祖庭奉朝命追贈爲純德妙成真

清平子趙先生道行碑

祖庭大重陽萬壽宮講經師張好古撰

全真之道一言可以盡之曰誠而已誠者實之謂也歷觀重陽祖師以下諸仙真或立觀度人或扶宗翊教所以積功累行而令名無窮非誠實無妄其孰能與於此乎清平子趙先生即其人也先生諱志淵單州人自幼舉止不凡雅好恬澹甫及冠父母俱喪聞滕州靈真子馬尊師有道之士徑往參訪願留而受業於門靈真歷試諸難以苦其志薰鍊既久玄機秘訣悉以傳之先生於是辭雪巖遊寧海玉陽一見器許而道價日增矣大安崇慶間先生避兵王屋山草衣木食不變所守

後聞河朔既定行化諸方以誠感人所至景慕大元癸未長春宗師奉詔南下詣謁於燕山特蒙獎異且以修真觀俾居之先生每日一造師席聽受談演故於九轉七返深根固蒂之妙了無疑障及長春昇始從洛州僚庶之請主持神霄萬壽宮先生應物無心到即緣契至若大名磁相之間度學者凡數百人立庵觀十有餘所然猶執謙樂退未嘗以師名自居乙未掌教清和真人祀香祖庭先生亦來就見明年清和還燕留先生充提舉時關中兵革甫定歲且飢祖庭道衆屢欲委去賴先生訓以功行化以罪福方便誘掖內外怙然丁酉清和以書道先生曰驪山華清宮古仙聖跡自來國家崇奉祈福之地若非門下老成人孰能主張君年深在道有力於教門可以提點事任修復之責因賜清虛大師號先生既受命乃率其徒芟剪荆榛葺整屋宇丹堊藻繪粲然一新又建遇仙觀於終南山之蔡村以輔翼祖庭之勝跡其他一庵一宇在在有之辛丑會葬祖師畢東歸洛州癸

卯神霄宮大殿告成天為降瑞衆皆稱賀先生亦不以為異初先生之在祖庭也與清冷子劉先生為莫逆友是年冬清冷之門人有自魏府來者報其師已於九月二十三日返真于終南矣先生以季冬朔旦啓行欲詣魏府致遙奠之禮暮宿廣平遽然嘆曰觀物之化不知化及我也即還宮召門弟子曰昨夜師真有命令吾速歸祖庭吾其逝乎遂以後事付張志靜索紙筆留頌曰修行端的要工夫鍊就丹砂不用鑪擺手便歸雲外路高穹風月自如如置筆而化實初三日也春秋七十有七葬於州城南之道院後四十六年至元戊子春華清宮提點李志通遇仙觀專宿楊志素提領蘇道常等以其法屬講師呂志真為介紹持狀來謁曰吾祖清平老人尊神于東州有年矣惟是陝右門徒設祠置像以奉歲時之香火雖未嘗絕然道行之碑至今未有能立者豈非不敏之過歟敢再拜以銘辭為請予謂銘所以紀德也先生之德有足銘者蓋先生為人純素篤實蘊之為德行

之為事業終身出處無一毫牽合之私以是觀之真可銘也已若夫主懸之際鶴現於邯鄲示寂之時神遊於京兆改葬而容貌不變設齋而丹童遐臨其靈異類此者甚夥是皆出乎自然非先生之本心故直叙其大槩而

銘之銘曰

大哉至道初無形中藏妙用由人弘重陽扶起先天局開化獨以全真名群仙瑞世相繼承扶宗翊教教乃興粵有人焉號清平善根宿植粹且精妙齡學道已有聲再遇長春心益明內丹養就居磁沼門徒濟濟來不停拂衣遂作關中行清和一見稱老成華清久廢託主盟坐視瓦礫成丹青遇仙創始親經營至今勝槩光祖庭功成東歸遠飛昇乘風馭氣何泠泠先生之名莫與京先生之行純乎誠我作銘詩非虛稱庶幾來者未有微

知常姬真人事蹟

師姓姬名翼字輔之澤州高平縣人系出長安雍氏有唐故孝義雍睦前沔州別駕雍府君即其祖也後有官是邑有因而家焉至金

世宗即位避御諱易為今姓師始生其母夢仙人授一玉石吞之覺而即孕師自幼雅重識者知其不凡四歲讀書九歲考妣俱喪比年十三而能詩賦甫弱冠天文地理陰陽律曆之學無不精究辛巳天兵下河東澤潞居民半為俘虜師孑然一身流離竄徙寓冀州之南宮甲午樓雲王真人演教諸方道出於此師一言相契遂執弟子禮賜名志真號知常子自是從遊盤山願真養浩大蒙印可壬子歲掌教真常李君起置玄學於燕京大長春宮師亦與其請日與四方師德運主法席後學之士多賴進益甲寅春樓雲來燕赴普天醮事禮竟挈師還汴梁居朝元宮無幾樓雲登真以師嗣主教事至元丁卯春二月聖主降詔云姬志真德行貞良文學優贍易垂直解道入總章早師萬壽於盤山晚主朝元於汴水檢閱操履宜先褒崇可特賜文醇德懿知常真人之號尚體繪章永析國算師以明年十二月三十日示微疾而逝春秋七十有六所著詩文曰雲山集及道德經總章周

易直解行于世云

延安路趙先生本行記

朝列大夫守延安府中賜紫金魚袋張子獻撰

夫人之所以得大自在者以其了達生死去來不有礙滯而然也昔禦寇乘風而行泠然善也南華以為猶有所待若夫乘天地之正御六氣之辯以遊無窮者彼且惡乎待哉今延安趙先生所謂無待之人也先生名抱淵道號還元子俗呼曰魔哥延安之鷄川人家世業農屢積陰德先生自幼不凡志在方外嘗遇有道之士謂之曰汝夙有善緣我今傳汝秘訣勉自修習終當有成遂結庵以居事母至孝鄉黨共稱之後因戴柏高師父引詣劉真人席下得授心印隱居陽山一紀不出先生素不讀書忽一日夢真君召賜金一席拜而弗受復以道德二篇付之先生即吞之入腹自此性天明朗心地開通聞所不聞知所不知詩詞歌詠若湧泉之流注因述歌云昨日庵前遇莊列二人點我長生訣又云尋箇知音尋不得野人獨步下秦川遂來終南

參重陽祖師玄機密旨大蒙啓證後歷名山勝境落魄不羈寓意於詩酒之間自稱太上弟子至晚年還鄉於迎祥觀住坐泰和五年甘泉縣道友敦請先生住庵乃作無夢令詞答之其末句云相別相別來歲春分時節時人莫曉其意俄爾次年二月初四日上遣二使者奉冠服召先生赴闕先生固辭曰吾一老村夫耳莫難行焉使者堅索登程先生與道友免珍及門弟子言我且當迴避遂沐浴正衣冠而坐至三更忽覩電光滿室聲震如雷衆皆驚駭奔往視之則先生儼然而逝矣留頌云松梢皓鶴向風冷只有翻雲歸去心萬里青天一片雪儘教華表柱頭尋是夜正屬春分之際誠有驗於詞中之語享年七十有二平生述作集為混成篇傳于世噫昔先生陽山養浩一紀不出豈非御六氣之辯者哉捨綸召之榮而蛻殼飛昇又豈非乘天地之正哉斯不亦無待之人獨往獨來而得自在者乎故曰人之所以得大自在者以其了達生死去來不有礙滯而然也庸不信夫先

生示滅之後來使繪具容以復上命時先生已預赴闕矣使者具告其事朝廷莫不驚嘆復遣使馬進章齋持賻物與合郡官僚卜於迎祥觀西鑿石為洞高棺厚葬建祠樹碑用彰仙跡使有四時香火之奉焉來使索子作記以傳不朽僕自顧不才安敢當此然忝竊朝廷之祿敢違來使之命且景仰先生之高風恨不得再見於是手奮筆以書其實事云

洞元虛靜大師申公提點墓誌銘

建 安 張 好 古 撰

公名志貞字正之澤州高平縣人幼讀書中經重舉辭後流寓太原遂廢干祿之學易衣入道初從超然子王君遊後處燕京大長春宮禮真常李真人為師真常得公甚善授洞元子號且以詩贈之曰一志守其貞出塵功可畢時起齋王先生訥庵張內翰以宏才碩學棲止道宮公復於暇日就聽講論由是德日進而名亦彰矣庚子真常宗師委公任官門事號稱幹濟甲辰宣差裴天民奉詔詣路降香以公為輔行還燕陞官門知宮蓋嘉之

也戊申宗師以恩例賜紫衣遷充宮門提舉
辛亥奉旨代宗師詣東嶽作醮禮成投簡龍
潭殊獲徵應甲寅以提舉教門事從宗師徧
祀嶽瀆明年復從宗師北覲又明年宗師厭
世誠明嗣教命公宗主天壇上方紫微宮事

因自號雲叟逍遙山林若將終身焉中統壬
戌永寧王邸久聞道譽特賜洞元虛靜大師
之號至元四年丁卯太原府天慶宮懇公主
持師席七年冬誠明屢書邀致堂下未幾誠
明上仙淳和真人復以道教都提點強公不
得已而起隨曳杖南遁歷并汾憇河中所至
留請者甚衆壬午西遊祖庭增葺終南山傳
村長春觀以為菟裘焉忽以微疾順正而化
享年七十有五實甲申歲七月二十三日也
公為人儀額秀整器識宏遠所與遊悉聞人
名士雖真常掌教凡事必委于公而公亦以
輔翼玄教為已任至若朝覲往來歷陰山數
萬里之險略不以艱苦為念人或訝之則曰
吾不為玄門肯如是乎在燕之日未嘗不用
力於祖庭良以報本故也平生不移所守故

凡得喪禍福無足以撓其心者閑居則左琴
右書自適其樂又善於應接無問貴賤長幼
莫不得其懽心然察公所行皆當理事所言
惟真實語略無纖毫貪狗之意方之古人斯
亦可以無愧矣既歿門人魯志與集所為詩

文得一十六卷號曰漢澤蒙齋集傳于世一
日志與具狀以墓銘見請予方固辭而天樂
真人亦為予言曰此老在教門中可謂盡力
者汝其銘之母讓予曰諾遂叙而銘之銘曰
嗟哉申公氣大而剛作事可法出言有章由
我者吾而道義是守不我者天而得喪俱亡
若人者將盡力玄門歸而想諸帝旁耶吾知
其挈所有乘所遇以遊于世而卒返其鄉者
也

甘水仙源錄卷之八

甘水仙源錄卷之九

息元

夷門天樂道人李道謙集
鄂縣秦渡鎮重修志道觀碑

前鄂州教授雲溪道人俞應卯撰

祖師重陽以全真名教者即無極之真二五
之精妙合而凝所以為萬善之原也號之為
師之祖者蓋師道立則善人多善人多則朝
廷正而天下治也道之體大而無外細而無
內道之用無物不有無時不然不以堯而存
不以桀而亡不以愚而不足不以賢而有餘
何者蓋元氣敷施陽以剛之陰以柔之木金
水火以布列之此氣也人得之所以為人
也太極渾濔健以行之順以立之仁義禮智以
網紀之比理也人得之所以為道也乾父坤
母既以五性之全一理之真而賦之人而人
不能全此真者不為嗜好奪之則為強暴失
之不為名利汨之則為忿慾亡之此真之不
能全則天下宜乎無善人無善人則國何由
而治天下何由而平惟能全是道之真者可
以為帝王師可以為後世法推而行之則無

非飲純飲朴之俗神而化之豈有茹名嗜利之風子雲昧此所以有事莽之汚所以有投閣之駭子房識此所以成相漢之業所以成赤松之遊斯道也先天而天弗違後天而奉天時修之則吉悖之則凶信不誣矣惟黃帝師是道於廣成故垂衣裳而天下治舜受堯之天下師是道於巢許而萬國寧武丁學是道於甘盤而商中興苟非其人道不虛行且太上玄元生於三代之時嘗為柱下史矣遇周室道衰不能推其所為遂著道德之編以貽後世其曰道大而又曰王配天地之大豈不與吾夫子一王之法同其功乎南華真人生於戰國之時嘗為漆園吏矣因天下爭奪不能展其所行故寓其言於道以示諸人曰易以道陰陽春秋以道名分蓋亦與吾夫子尊王之心合其志也迨西漢之四皓以是道定國本之計於一言東漢之嚴光以是道契中興之主於平昔至於晉宋齊梁歷唐暨宋時雖不古而斯道自存如許旌陽葛勾漏陶隱居寇謙之司馬子微東華正陽純陽與夫

希夷亦善推其所全之真以及當時之君其正陽純陽陰陽不測之神至今常顯於寰宇之內故重陽祖師得以繼是道之正傳全一真之妙理師本醴泉人也姓王氏於金朝初興之日舉進士中甲科人物魁梧天資秀偉方瞳熒熒美髯郁郁奈何道與時違故不以軒冕利祿縈其心常以水竹煙霞樂其志遂卜終南劉蔣而居焉一日遇鍾呂於甘河傳是道之妙訣以重陽為號以嘉為名於所居之室四隅各植海棠一株繼而策杖出關東歸海上有問其故則曰我向丘劉譚裏捉馬去人皆未諭其旨未幾從遊者七其所親侍者四馬鈺譚處端劉處玄丘處機是也號馬為丹陽譚為長真劉為長生丘為長春西還抵汴遂謂門人曰東華鍾呂之約不敢愆期吾後事在劉蔣全真之教汝輩當勉之言畢具湯沐奄然而逝汴之名公巨卿賢士大夫無有不赴弔者既而四師輦仙輓以入關中遵遺命而葬劉蔣事畢將歸四宗師憩於秦渡鎮真武堂茂樹之下彷徨然猶有慕師之

威執手分袂各述其所蘊之志俱不負祖師之囑長春隱於太公之磻溪長生寓東周之灑水長真居水南之朝元惟丹陽反築室於場為今之終南重陽萬壽宮也自是全真之教漸興師宗之德益著於興定間有景慕西真之事者依真武堂經營宮室以奉香火恩例賜額為志道觀值金柞將終民多凶暴觀宇灰燼恭惟大元聖文神武奄有四海生民綏定百廢俱興惟志道廢址尚存荆榛埋塞一日洞真真人于君道經秦渡載瞻故基慨然有過河洛思禹之心對美壙見堯之感遂命門人駱志通鳩工事材構殿宇聚徒眾恢拓乎宗師之跡增光乎玄教之風使一祖四宗之德業為可大可久之基豈不偉歟子於暇日徜徉琳宇間覽紀事於碣石者與道體往往相違是以憚焉一日志通表四真之事跡丐予屬文紀述其事嘗觀太史公序九流之說儒與道特冠於衆流之上道之與儒同此一理儒之與道同此一機通其變則天下無弊法執其方則天下無善教若非圓機之

士不足以論此也然教之在天下亦何常師之有且祖師以全真名教者豈非吾儒真實無妄之理乎其鍊形修性豈非大易窮神知化之妙乎方其護祖師之柩歸而克葬之後高弟能繼志述事者有之廬其墓側者有之於斯時也何異乎吾夫子歿而門人治任將歸相向而哭之意歟及其長春宗師被詔比庭而好生之德感動人主轉不殺之機於一言之頃於斯時也又何異乎吾孟子告時君不嗜殺人者能一之之仁歟由是觀之則祖師所修之道宗師所繼之志既可以帝王之取法則又足以致天下之治平大非秦皇漢武之時方士雜學之比亦非晨門荷蓀之徒長沮桀溺之輩觀今日書同文車同軌四海之內晏然朝廷之政清肅然後知植海棠之意不誣於其先丘劉譚馬之事有驗於其後噫是道也自常清觀之神妙難測由至人守之不外乎一真之理故全真之教雖遺世獨立而尊君親上之心常存雖遐邇隱居而愛人利物之仁愈切即無思無為之誠以顯其

有感有應之理在宗師既能神知來而智藏往於門人又能繼其志而述其事豈不有補於聖明之朝乎非志於道其孰能與於此哉從而贊之曰道體渾浩兮無臭無聲陰陽肇判兮成象成形幽潛淪隱兮升降八絃惟人為貴兮萬物之靈原始要終兮故知死生嗜慾之汨沉兮出入莫測其心列仙之相傳兮祇欲全乎無極之真不先覺於重陽兮孰開妙理於我人為道之紀綱兮藁箒乎二五之精志道復古兮與然而一新真人常在兮道備而德純一祖四宗兮亘萬古以皆春

燕京白雲觀處順堂會葬記
寂通居士陳時可撰

長春大宗師既仙去嗣其道者尹公乃易其宮之東甲第為觀號曰白雲為葬事張本也越明年三月朔召其徒而告之曰父師殞于葆光未安也吾將卜地白雲構堂其上而安厝之何如或曰工力非細道艱不足未易為也公曰誠以孝思報德何患乎不成矧我父師遺德在人四方門弟子疇不追慕當自有

贊成者公等勿疑縱復不然盡常住物給其費各操一瓢可也於是普請其眾以四月丁未除地建址越四日庚戌雲中河東道侶數百輩裹贏糧來助凡四旬成其堂制度雄麗榜之曰處順既祥奉仙骨以葬其歲月事跡已見于本行碑一日求子別為之記將以諸方會葬者之名氏刻于石之陰以大其事余然之有笑而詰余者曰昔莊子之將死也弟子欲厚葬之莊子曰吾將以天地為棺槨以日月為連璧星辰為珠璣萬物為齋送吾葬具豈不備耶弟子曰吾恐烏鳶之食夫子也曰在上為烏鳶食在下為螻蟻食奪彼與此何其偏也老聃之死也秦佚弔之三號而出曰適來夫子時也適去夫子順也安時而處順哀樂不能入也古者謂是帝之懸解道家者流學老聃者也今夫長春子之徒徒以處順名其堂而其師反真之日相與嚴教匠之事且嗷嗷然哭之其哀如是及至葬大備其禮四方來會之道俗逾萬人至有司衛之以甲兵其厚且侈又如是是豈老莊之意乎余

應之曰以長春子之懸解其視生死如昨夢然豈有望於是哉但弟子戴師之恩不得不爾且所謂理事者若知之乎夫悲哀樂外形骸理也方外之聖賢自處如此至于送終追遠事也人間世之禮如此若泥於理而蔽於事得謂之圓乎吾書生也試以吾孔孟之道語若易曰古之葬者厚衣之以薪葬之中野不封不樹喪期無數後世聖人易之以棺槨蓋取諸大過欲其甚大過厚也孟子之書有曰昔者孔子歿三年之外門人治任將歸入揖於子貢相向而哭皆失聲然後歸子貢反築室於場獨居三年然後歸不忘孔子也今也遊長春之門者既學其道矣能不以墨者之薄葬其師又將慎終追遠如子貢之徒何害為達哉若以為哭則害道也若嘗笑乎曰然笑與哭哀樂也而笑獨不害乎中庸曰喜怒哀樂之未發謂之中發而皆中節謂之和中也者天下之大本也和也者天下之達道也苟哀樂中節又何害於道乎難者乃屈因書其事為記且遺其徒以詩使歌以供師以

見弟子思師之至師有德之至也其詞曰師乘雲兮帝之鄉蛻仙骨兮留葆光將葬茲兮啓玉棺貌如生兮髮膚完既更其衣兮又新其冠人所知兮其不朽所不知者兮不亡之壽師在天兮閱塵世有室輪囷兮可遊可憩師憐我勤兮時來歸跨鳳騶兮匪鞭匪笞屋頭有山兮門臨風漪杖屨所經兮若或見之歎我兮祐我進殺蔬兮侍香火玄門之教兮師能弘國家崇尚兮子孫奉承我曹報德兮來者無怠暮禮朝參兮敬之如在

懷州清真觀記

新興 元 好問 撰

修武清真觀在縣北全真諸人為長春丘公所建者大定初丘公自東萊入於關隱磻溪十數年不出天下以為有道者興陵召赴關取道山陽愛其風土之美徘徊久之且謂其徒言在所道院武官為之冠濱都次之聖水又次之若輩得居於此則與濱都聖水相甲乙矣諸人乃乞地於鄉豪馬子安而得之積以歲月廬舍乃具舍傍近出大泉溉田千畝

栢隱蓬蕩東與蘇門接茂林脩竹往往而在太行諸峯壁立千仞雲煙朝暮使人顧揖不暇考之地志蓋晉諸賢之所樂而忘返處也大安初以恩例賜今名丘公命其高弟劉志敏來居聚徒至百人興定庚辰之兵觀毀正大辛卯志敏之徒冷德明復葺居之今所食亦千指矣余自大梁羈館聊城德明之法兄弟房志起介于幕府參佐和文舉郎文炳趙尚賓請予為記冷與房道行清高皆喜從吾屬遊故為次第之并著予所感焉蓋自神州陸沉之禍之後為之教者獨全真道而已嘗試言之聖人之憂天下後世深矣故為之立四民建三綱五常士農工賈各有業父慈子孝兄友弟敬君臣嚴夫婦順各有守九官而有司徒仁義禮樂典章法度與為士者共守之天下之人耕而食蚕而衣養生送死而無憾繁然而有文驩然而有恩於聖人之教也如飢之必食寒之必衣由身而家由家而達之天下四方由不可斯須離至百世千世萬世而不可變其是之謂教而道存乎其間傳

有之天佑下民作之君作之師道之行與否皆屬之天今司徒之官與士之業廢者將三十年寒者不必衣飢者不必食乃不可以常理詰之者如皇極書所言王伯而降至於為兵為火為血為肉元元之厄適當斯時人情甚不美重為風俗所移幸亂樂禍勇聞而嗜殺其勢不自相魚肉未艾也丘公往年召對龍庭億兆之命懸于治國保民之一言雖馮瀛之悟遼主不是過天下之所以服其教者特以此耳今黃冠之人十分天下之二聲勢隆盛鼓動海嶽雖凶暴驚悍甚愚無聞知之徒久與俱化銜鋒茹毒遂回顧盼若有物掣之而不得逞父不能詔其子兄不能克其弟禮義無以制其本刑罰無以懲其末所謂全真家者乃能救之蕩然大壞不收之後殺心熾然如大火聚力為撲滅之嗚呼豈非天耶

衛州胙城縣靈虛觀碑

翰林修撰 郡人 王 惲 撰

衛之胙縣距城北壩有觀曰靈虛蓋玄微真

人大度師李公所建也門人奉教歲久彌篤故殿堂像設廊廡齋室制不崇修略潰於成初胙之割於滑也越金明昌間河改南道因入於衛貞祐南遷迫為疆場建帥府統州治宿重兵繫浮梁院為京師北門歲壬辰金人撤守天兵徇取之明年京城大飢人相食出逃死求舖者日不下千數既抵河津人利其財賄率不時濟殍死風雪中及已濟而陷沒者一日間亦無慮百數芳草昧未判獨全真教大行所在翕然從風雖疆梁跋扈性於嗜殺之徒率徼福避禍佩法號者皆是也時無欲子李公已在衛有日日其事愀然嘆曰厄會乃爾人發殺機復至於此耶吾拏舟而來本行化北遊茲焉不格安往而施其道哉遂稅駕河上建此道場以為神道設教之本於是玄風一扇比屋回心貪殘狼戾化而柔良津人跋俗悔過受教於門者肩相摩而踵相接矣兇焰燎原撲殺心於已熾慈航登岸夷天險為坦途由是而觀非好生至德浹於人心者其能若是哉師一日晨起集大眾謂曰

吾學道有年印於心者一與虛而已蓋生之所恃精與神也神之所安虛與靜也一則為管媿之主虛則乃萬物之本故經云天得一以清地得一以寧神得一以靈致虛極守靜篤萬物並作吾以觀其復惟其虛則能靈靈則自虛矣且天地虛而發亭毓之妙日月虛而盪照臨之光山澤虛而蒸雲雷之變人心虛而為萬物之靈致虛而要其極不過鍊精守寂滌情去慾而已因題其額曰靈虛二三子敬奉吾教且曰君子盛德容貌若愚今業漿之家十饋其八九吾不可久於此明日遂行自是風聲教習洋溢於河朔矣師諱志遠蔡原月山人年餘三十棄妻子入道師浮山碧虛子遂盡得真傳深入性窟故為大宗主推德主持玄教於終南祖庭者蓋有年矣生平以濟物為本事具重陽宮碑茲不復云歲丙午詔大醮燕京師預焉上既受釐特加師玄微真人號且膺寶冠霞帔之寵世以酒李先生行云甲寅春復以醮事赴召堂下真人以是年夏六月羽化於燕之長春宮及西歸

門人啓極顏色如生越冬十有一月扶護至
衛弟子王志安等以縷經成禮衣號凝慕如
喪考妣醮祭三晝夜而去禮也啓行有祥雲
曉曉自東北來陰翳蓋如抵西南河壩而散
是夜朔風震屋將濟即止船安如陸吁亦異
哉中統五年春志安等圖爲不朽用昭師德
遂以禮幣來謁曰先師行業杳乎難名教之
所及師之所在也然過化存神之妙經度營
建之始無文以詔來者責其誰歸吾子方有
志圖經鄉粉盛事幸爲我樂道之敢再拜以
請僕儒家者流道不同不相爲謀獨嘉其尊
師重教窮源務本篤信有如此者故即其說
而爲次第云且全真爲教始以修真絕俗遠
引高蹈滅景山林如標枝野鹿漠然不與世
接果哉末之難矣終之混跡人間蟬蛻泥滓
以兼善濟物爲日用之方豈以道真治身以
緒餘爲國以土苴治天下乎不然天命之性
有物有則彝倫一叙終不得而弊之耶如長
春真人丘公在先朝時
皇帝清問首以治國保民爲本其利亦云博

哉今觀玄微真人度師李公出處行已若易
地則皆然爾於是乎書且爲門人作詩追遠
仙遊以極奔逸絕塵之想渺渺帝鄉乘白雲
而何在依依玄鶴抱黃石以空悲其辭曰
道之大原出於天柱史首探玄中玄後人依
假土苴傳騰口取說書百千祈禳服食金鼎
鉛樓居紫清致神仙全真獨扶龜玉筌徑以
方寸爲福田七子大鑿疏河源龍章鳳質炳
後先風聲波動東海壩真人躍出原月山天
稟至性虛靜專一物不獲乃我愆黃流洶洶
翻鱷鱷貪噬不已垂飢涎汗人脫死常膠船
葬之爾腹誠可冤先生有道光日躡手拂醉
袖敗履穿鱷牙笑拔鬚爲編濁浪蹴破爲澄
淵遺黎北渡賴以全功成不居世愈賢超出
物表冥鴻翻千年喬木鬱紫煙以靈揭官舍
至言頭頭具道道眼圓伐柯睨柯開蒙顛門
人奉行周且旋如入鄭圃居漆園至今遺照
無微邊皎焉靈臺霜月懸黃鶴一去不復還
終南太華空巍然金華元精萬古綠吁嗟世
盲誰與瘞山中瑤草空芊芊何時真遊來羽

軒赤霄望入崑崙巔我詩刻石不可謾用作
華表歸來篇

鄧州重陽觀記

鄧 亭 麻 九 疇 撰

夫李以冬實尼父書以爲異梨以秋花景佳
引以自咎今榜觀以重陽李梨之類乎非也
蓋物當落而再華者異乎天者也已清而
再樸者同乎天者也同乎天者爲天道異乎
天者爲人道夫天以氣論人以神論神得之
於天神猶氣也天本陽肅物則爲陰矣人本
陽接物則爲陰矣天雖暫陰俄反乎陽故天
能常天人一逐陰而陽終不復故人不能常
神且夫霜之落木曾幾旦晝而陽氣生於黃
泉與夫人之大樸已散而放逸自若者豈不
大異人能再樸如大凝而寔大昧而曠是則
榜觀以重陽者其有以警夫柱下之門者乎
柱下以樸爲陽故其言曰復歸於樸後世方
士之談不與柱下合合道而修術故以樸爲
陽之說遠泯人之生也樸九而瀉一則孩滿
九而樸一則台 之學其嬰兒之未孩乎

樸非愚也樸猶素也未敗於五色樸猶淡也未爽於五味此冲陽之陽也苟舍是而求陽擊鼓而求亡子者也求陽以樸終南王重陽豈其人耶子不知其何如人見其門弟子曰王重陽諱詰字知明重陽其號也有文武藝

當發齊阜昌間脫落功名日酣於酒歲四十有八遇二異人得證玄理彌復跌宕東邁瀕海從遊者衆既而蛻于汴梁今鄧之鎮防營偏校王立登之蓬萊人幼嘗受誨於其徒自執干戈以衛邊藩蓋數十年今老矣思昔玄言樂於恬退家之南有柱下古祠剪荆築垣乃建斯觀以重陽之門人王道賢韓鍊真劉志剛住持之蒙國朝恩例得請其額仍其師之號以榜之其椽椽像器蔬畦佃具工役之費凡二萬鏹皆王立為之一日託其同門于志慧吳通溫持予故人王萬山書求予文諸石既不能拒乃取柱下以樸為陽之意以警之且為之銘曰
樸為氣母基無形無形之中陽所冥自從六鑿鑿成遂使晦魄蝕陽晶何曾一刻收心

兵蕉顛鹿倒醒未醒玄珠不覺沉滄溟誰能却作抱中嬰力挽蒼龍還大清粵有畸人黜聰明獨騎元氣朝神京絳霄下瞰漢與星豈有微至干宮庭陽之重号大樸盈後嗣作觀師其名嗟我有言空賴鳴無言之言乃真銘

燕京初建玉清觀碑

雲 夢 趙 復 撰

一介之士苟存心於愛物則於人必有所濟古之君子抱負道德不幸而不得有為於時猶當行之一邑一鄉以盡已之職分逮其必不得已則以活人為己任昔陸宣公以仁義之學輔德宗晚貶忠州闕甕牖終日端坐其中書本草製藥物以惠州間之有疾疾者故叅政范文正公嘗言達願為帝王師窮願為良醫仁者以經濟民物為心蓋未嘗必天下以不遇而遂忘之也燕有隱君子姓馬氏名天麟字君瑞志希其法名也世居上谷之德興自其父祖以上皆以醫學起家而潛德不耀初全國大定明昌中經理北邊桓州開大元帥府公之父以醫從行公時年幾冠由曉

女直言擢帥府譯史歷仕諸帥皆以幹濟稱積十餘年秩滿罷歸貞祐甲戌杖策渡河校功幕府有司覈按舊蹟補亳州衛真縣酒稅監滿即投檄不仕居許汴間與里人冲虛大師李公有舊常往來京城之丹陽觀且日與名士大夫遊正大壬辰國破公自許昌挺身北渡抵燕遂納拜於洞真于真人為受業師公既與世不偶乃北踰居庸涉武川乞食昌州境中見營幕錯居感疾者衆類乏醫療公慨念疇昔即發其所秘三折肱之藝煮散餌之病者四起會那演相公避暑嶺外嬰酒積癥病臥帳中命公視之一劑立愈忻然握手相得如平生權因融騎南下禮清和老師得印號清夷子公既歸燕直相府之東通衢之北百步而近曰甘泉坊有東嶽行祠居人奉事惟謹及公至虛席請居之因並施焉既又斥地得數畝雜草攬蕪延袤如度售材陶甃初建為玉清觀棲泊道流館穀諸方蓋燕距昌千有餘里公夏時而往比秋而還歲卒為常其所遊者皆名王貴人凡醫術所贖悉歸

常住一物不留私囊中那演暨其第三相公素服公廉靜寡欲咸加禮重常似助其所不給及南庵庵主李公志玄者復相與經營宣力甚多已署正殿四楹將立元始像齋室寢室可食可居庖福蔬井可灌可溉高明奕壇魚貫順序焚香燕處希夷無為以祖述黃老而憲章莊列公之志願能事畢矣公雅與太一知宮李公志通及丹陽大師劉公志安道同德合為方外采真之遊一日無故而疾作嘗謂二公曰余年逾從心大期斯迫與公等交遊三十年蹤跡半天下區區營巢一枝者將為度師真人諸上足傳道之地耳門人法屬未有畀付玉清後事欲勒諸堅珉以垂不朽幸卒勉之既稽諸宿論僉謂宜允公性資慷慨豁落無隱恭謹博愛輕財好施自從事冠裳律已嚴甚恪守師訓刻形待物昌州當駟騎孔道每歲掌教真常真人北覲天庭公必先事經理纖悉備具固有闕遺則公之用

力於斯道可謂廉矣故備述其平生始末而系之以銘其辭曰

太虛無形玉清無色道斯強名化寧有極恭皇於穆象帝之先羣飛輪奐棟宇森然黜甍山升梓材魚貫為國表儀視民容觀翼翼相府維護維呵統統有侶宣力孔多得一以盈緒於土苴修之乃真以福天下汚隆既異懷卷無方經生起死折肱之良我聞玄宮以閱衆甫博大宗師神明為伍西山之東東山之西勒此銘詩為天下銘

德興府秋陽觀碑

澶 淵 張 本 撰

大朝庚辰歲長春真人丘公臥雲海上以真風玄行聞於輦轂天子賜近臣金虎符齋手詔來聘仍命使輅所歷聽便宜行事太守郊迎縣令前驅駟馳數萬里以甲騎五百擁衛其行既蒙入見扈從日久從容賜還衛送之制一如初命將抵燕山駐車於德興且寬跋涉之役也懷來之野積歲連兵遺骨暴露大翻山之羽士韓志久歛而瘞之方修黃錄之祀再拜懇公來尸其事靈應之徵青鸞尋儀山市為見既竟杖登乎大翻之陽瞻見山川之

勝南望晉山下瞰沃壤極目砥平仰見居庸亂峯仍聳蒸嵐鬱鬱如雲駢千乘旌影磨空將會蓬瀛而東背視大翻一帶諸山煙霏林緜蒼翠間錯如張百幅錦屏於葛稚川之居左右兩峯葱翠峭出如碧幢對峙肅肅然聽有所止作山半一泉佶曲而下如玉龍收雨蜿蜿蜒蜒而自容與也公乃停覽倚杖而嘆曰巖壑之僻如此林泉之佳如彼市朝騰沸而莫能干輪蹄旁午而不相及此非洞天之杳杳乎時暑方收秋露甫降千英舍實萬葉翻光炎曦再麗於西成之際此非秋陽之杲杲乎吾將以仙居構此山以秋陽名此居來汝志久其為我成之羽士既諾而退曰秋陽之見於書者曾子嘗言之矣蘇子亦賦之矣吾師復以此名吾觀者豈非其意欲令我輩內行肅肅如秋之清外貌融融如陽之和二理相涵庶乎道家者流之能事畢矣羽士既服厥命以虛接物以嚴律已披榛伐木陶甃購工親歷艱險雖頃刻之間不敢優游脇沾於席既盈十霜起三清正殿七真殿兩廡東

西方丈中外二門翬飛煥然至於賓館雲庵
 泉廚蔬圃凡所區處莫不適宜玄鶴朝來白
 雲夜集棟宇幽敞花木秀陰小有洞中之一
 天也居徒嘗至七百餘指歲種白糧奉御餼
 一車入貢以為常觀其規模創制章章悉備
 羽士志尚亦可見於茲矣以幣走燕京謁文
 於僕曰惟先師之志惟小子因克自度以承
 之數載於此若履春冰若奉槃水惴惴然惟
 恐荒墜厥命今其克保厥終惟師之精爽在
 天無遺其羞先生蓋嘗侍翰林必世之善為
 辭今者所言足以傳世幸賜之文以庇我後
 人圖惟茲不朽也僕亦佳羽士出自燕山韓
 氏韓實聞族能遠釋於膠以履百艱成其師
 之志亦可尚也系之以辭曰
 蓬壺匪遙或寓於塵有發其潛須偶至人大
 翻之墟萬山鱗鱗朝挹清泉夜宿白雲云何
 代邈寂爾無聞豈彼開泰亦有其辰誰知秋
 陽冥俟長春一入品題倍出精神煙嵐改色
 花木生薰殿宇崛起大廡區分居能倡玄靜
 可安仁尺材心計塊石手親非彼羽衣自樂

百勤師所志之亦我其伸惟久則弊匪增莫
 新尚告將來視此刻文

初建真常觀記

翰林學士嘉議大夫知制誥兼書國史王翬撰

真常觀長春宮之別院也真常李公所初因
 以名之初宮之西正與朝元閣相直可一里
 所有廢地一區荆棘瓦礫翳蔽封塞蓋兵火
 之餘戶口稀少居人惡其荒僻無鄰莫肯居
 焉一日真常杖屨偶過其處披荆棘躡瓦礫
 登北阜之上周覽四顧徘徊久之謂從者曰
 此可居也吾他日得謝事將憩老于茲焉暇
 日稍稍芟除荆棘輦去瓦礫發地而土壤膏
 腴鑿井而水泉甘冽遂葺治蔬圃種藝雜木
 版築斧斤之工未嘗施設而道宮琳宇幽棲
 高隱之氣象已班班於目中矣及真常棄世
 誠明張真人嗣掌玄教繼真常遺意構三清
 殿九真堂齋堂廚舍祈真之壇靈官之祠又
 構環堵靜位十餘所以居宮中年德學高不
 任事役喜修習靜功者誠明棄世後數年提
 點丹志誠文侍李志恒等一日會坐堂上顧

瞻棟宇之高爽歷覽園圃之清幽相與言曰
 剪荆棘除瓦礫取衆人之所棄以開勝境者
 真常李公之高識也鳩工役庀林用繼先師
 之遺意以集盛緣者誠明張公之仁心也吾
 儕託先師之餘蔭無所營為而坐享成功不
 可使二賢師之善事泯滅無聞也當伐石為
 記以傳不朽遂以立觀事跡來求文余曰論
 事而觀其跡不若遺跡而求其理理得而事
 不隱矣夫道官之有別院非以增添棟宇也
 非以崇飾壯麗也非以豐阜財產也非以資
 助遊觀也賢者懷高世之情抗遺俗之志道
 尊而物附德盛而人歸蓋欲高舉遠引而不
 可得遠焉故即此近便之地開曠之墟以暫
 寄其山林棲遁之情耳南華有言聖人鶻居
 而穀食夫鶻居者居無定處也穀食者食不
 自營也今也掌玄教者蓋與古人不相侔矣
 居京師住持皇家香火焚修宮觀徒衆千百
 崇墉華棟連亘街衢京師居人數十萬戶齋
 醮祈禳之事日來而無窮通顯士大夫泊豪
 家富室慶弔問遺往來之禮水流而不盡而

又天下州郡黃冠羽士之流歲時參請堂下者踵相接而未嘗絕也小闕其禮則疵釁生一不副其所望則怨懟作道宮雖名為閑靜清高之地而實與一繁劇大官府無異焉故長春之有別院所以為避喧撥冗之地也歟清心時來憩止退堂則永遂休閑此別院之所可貴可尚而不可無也老氏有云君子終日行不離輜重雖有榮觀燕處超然故別院者君子所以駐輜重而存燕處者歟若夫計地產之肥磽校棟宇之多寡如豪家大族增置財產以厚自封殖而務致富強則非賢者之用心矣予故表而出之至元乙亥歲秋七月十五日記

大金陝州修靈虛觀記

女 兀 野 人 辛 愿 撰

興定紀號之三稷歲在己卯孟夏四月陝州靈虛觀道士辛姓而希聲其名者因寧海羽客于君揭其地圖及其建置行事之始終以來謁文於予曰希聲世籍河東為平陽人自幼出家去鄉里遠遊參九鼎鐵查山雲光洞

體玄大師王陽真人為道士頗窺至道之要大師諱處一姓王氏年平人受道於祖師重陽真人為全真高弟與丘劉譚馬孫郝諸大仙伯比肩知名自世宗皇帝暨章宗東海三朝仍皆蒙禮遇錫號賜服為吾門光華年七十六狀世蛻形於東牟蓋三年於此矣平生唱道偈頌文字頗多已盡播四方好事之口獨所著五言長韻金丹詩訣一章希聲私藏甚久人無知者今希聲年且老託跡于陝乃與二三同志躬茲一居奉為十方同門往來遊憩膳宿之所載惟先師玄妙之文不可終秘不傳謹已刻石與天下後世修真之士共之然不得妙於文辭者記其本末則一切曖昧猶不傳也竊聞吾子好為古文多從方外遊敢敬以請予嘉其誠篤不可辭且必不得免乃不辭而為之謹按道家源於黃帝老聃至列禦寇莊周氏廓而大之乃與孔子之道並立為教於天下而不廢蓋其一死生齊物我會群有於至虛而取其獨為最妙者而其批糠之餘猶降而為天地神明內聖外王之

業自司馬子長劉向葛洪之徒號稱閎博皆論著其美而不敢以小而世之昧者往往泥于糟粕以為聃之書滅絕仁義禮樂不可以訓馴至晉梁君子清談亂國因以異端非聖詆之過矣竊嘗論之今所謂全真氏雖為近出大能備該黃帝老聃之蘊然則涉世制行殊有可喜者其遜讓似儒其勤苦似墨其慈愛似佛至於塊守質朴澹無營為則又類夫修混沌者異於畔岸以為高懸滑以為通詭誕以為了驚聾眩瞽盜取聲利抗顏自得而不知愧恥者遠甚間有去此而即彼者皆自其人之無良非道之有不善也然則希聲圖刑建立以待學者其意蓋亦出於如此故予有取於是而樂為稱道庶將來聞其風遵其途以遊黃帝老聃之閭闔者知夫聖人道之大全固有所在不可滯乎一曲而已其觀之基址以畝計之者五而以置其地以承安之壬申聖堂廚所雲寮皆備具於三室而廣其制度不侈不陋是時兵餓方相仍故其措置大略如此其最竭力同事以興是役者武道

堅希聲同郡而年甚先令老死已久其費錢買額贊成之者李拯咸平人世為官族清修好道今方以材選為令於杞于君名道顯淡守中皆與希聲同為門人云
甘水山源錄卷之九

甘水山源錄卷之十

息十

夷門天樂道人李道謙集
修建開陽觀碑

翰林張本撰

丁酉之春仲月既望景州開陽觀之羽士以燕京長春宮提點大師張志素為介玄衣白簡晨躋於門再拜稽首而言曰景之開陽觀惟先師通玄大師以德起築實經其始惟長春真人以師之厥德克配實賜之名其聲問發越之所從本根封殖之所由日月駸駸遂奄以歿惟小子實任其責夙夜孔懷恐遺前人之羞敢狀其事以告閭者惟先生蓋嘗侍翰林必世之名善為文辭者所作足以垂後幸寵之珍文刻諸玄石以為不朽之傳僕亦義其門弟子能述其師之志理不得讓系之以辭曰通玄姓楊諱至道濼州馬城縣之靈泉人其師號通玄前金之賜書也自明昌庚戌改衣入道朗然先生之所引度也既陪杖履三年尋有四方之志抵武清居於園堵不接人事者三易寒暑起過惠州經靈巖人有

以非意酷相加者不為之辯及知其巖之可以棲真也脫冠跣足穴石作洞首鼠十年服勤如一及洞成有泉出焉今之所謂滴水洞也惠州神山縣官屬者德尚其志操疏邀至境遂起太清觀實泰和丁卯歲也貞祐改元復雲水於興平之間大朝本觀功德主燕京行省叅謀國家奴景州牧王仲温倅陳致潤州牧李濟暨諸僚佐稔聞道價願得以親炙丁丑歲以狀奉州之蘇家莊隙地南北二十東西三里為奇左龍岡右混河前抵鐵山後連鷗嶺聽其耕鑿卜築惟意於其間始披榛伐木陶甃輦石內以玄行風動所居外以艱苦身倡其徒不盈十稔營三清正殿及雲堂於西香積於東暈飛祭然方壺賓館靜密得宜蔬圃翼張果林園列紫戶為雲秀陰蔽日小有洞中之一天也其闢土墾田積十餘頃雖居徒數百指其饒粥之計未嘗人有所撻拂適觀之落成長春真人以中旨賜還遂趨赴謁名得以開陽命之夫陽之為德固仁明剛健然其一消一盈亦嘗累於時之所變遷

也剝之六五為比則五陰方進為用則一復未萌此非困於消乎乾之上九為德則太剛欲折為候則炎將焚此非逼於盈乎有以全剛明之德成施生之功者其惟開陽之謂歟於時為春於德為生於氣為和於數為中

前已離乎虛空不用之地後不至於亢極有悔之時吾觀之得以此命者豈其通玄之德柔不至息剛不至絕中有以髮鬚長春擬議以正其名也通玄父諱冲常言先世相襲惟一子四葉以來暨以陰德自力至通玄兄弟六人其次曰伯義奉其先人之祀季早世自其長曰伯和又其次曰道夷次曰志堅及通玄皆為羽衣通玄性剛明有志節然能循循自樽抑故見於眉宇者常穆如也為人推誠不喜以囊橐相覆掩凡歷艱險必率先諸人其館穀往來羽流雖傾囊倒困而樂為之故生平無私積遠近受業餘三百人壬辰歲十二月初三日示微疾說偈而終門人營祠於觀之東偏而葬之歲時來會祭奠不輟銘曰開戶曰乾如陽之開粹宇之命胡為來哉通

玄卜築實肖其德長春合之球琳一色於戲通玄今為飛仙彼居之安無恃吾前陽不可亢亢則凶極委靡循循亦幾於息擇乎兩端日麗春熙惟其有者是以似之或承之畫中乾面澤貽此刻文服之無斁

順德府通真觀碑

平章政事宋子貞撰

夫道家者流推老氏為始祖老氏之教主之以太一建之以常無有以冲虛恬淡養其內以柔弱謙下濟其外蓋將使人窮天地之始會萬物之終剝心去智動合於自然以之修身則壽而康以之齊家則吉而昌以之治國平天下則民安而祚久長非有甚高難行之論幻怪詭異之觀也世既下降傳之者或異一變而為秦漢之方藥再變而為魏晉之虛玄三變而為隋唐之樓檜使五千言之玄訓束之高閣以為無用之具矣金正隆間重陽祖師王公以師心自得之學闡化於關右制以強名謂之全真當時未甚知貴國朝啓運之初其門人丘長春首被徵聘仍付之道教

天下翕然宗之由一以化百由百以化千由千以化萬雖十族之鄉百家之間莫不有玄學以相師授而況大都大邑者哉此通真觀之所以作也謹按其觀在郡城之西南隅始歲在辛巳同塵真人李志柔依城隍廟聚徒而居之尋購地其傍廣以為觀因得今額纔構一室以為講論之所會以掌教尹清和之命俾居終南之宗聖宮即以觀事囑之於弟志雍暨韓志久而二人者皆道念深重能守師訓又得郡守安國軍節度使趙侯伯元為功德主於是遠近響應緣力日振首建大殿於其東以像三清次築祖堂於其西以祀七真然後齋堂方丈靜位散室膳饈之廚雲衆之居相望而作至於井竈廐庫級甃絲繪罔有不備拓庭而能寬植木而能踈沉沉焉洞洞焉真高人之雅居而列仙之別館也觀之南別置蔬園以資道衆其為屋凡四十間為像凡二十一軀為地合六十畝始大殿告成而志雍遽蛻去餘皆志久為之庚申之夏余自單懷應聘於上都亦嘗一過其地故特書

之使千載而下居其室食其功者知有所自來矣同塵洛水人自其父志微素喜冲澹嘗事開玄真人李志實故同塵亦在弟子之列及學成行尊而其兄志瑞弟志藏志雍皆從之遊俱嘗隸籍是觀同塵性淳至早歲得鍊

氣訣隱居於仙翁廣陽兩山之間絕跡人間者蓋十有二年及聞長春宗師奉詔南下乃迎謁於燕山玄關秘鎖迎刃而解其後傳道四方遊無定所及住持終南道價益重遂以朝命得全真人之號并黃金冠服陶鑄之下率多成德其化行一鄉行李一邑自為方所者若官若觀若庵殆百餘區然猶以通真為指南志久謬之長子人實與余同里閑雅為大宗師李真常之所知因以承制之命賜號通真大師及今誠明真人張公嗣掌道教又令綱紀順德洛磁威四州之衆其為人蓋可知銘曰
乾坤肇判雞子封恍惚有象存其中化育萬有初無功混混浩浩始復終廣成多言坐崆峒陽和泄地一昧通函關鬱鬱紫炁充兩篇

道德開育誓言各有師師有宗子孫異日紛相攻終南躍起重陽公淨掃浮雲還太空天皇下降開玄風一寂吹作萬不同襄城道士得小童平地幻出蓬萊宮地周千里歸旂幟物不疵瀉年穀豐歲時筐筥走媪翁自今以始傳無窮

重修太清觀記

奉天王真撰

地勝而後境勝理之必然者也方此之時以洽水之陽北負梁山東肘黃河獨無名宮傑觀乎連年會道者馬志玄於燕於薊門不遠數千里請記太清之項末扣其所以然則曰創之者先師喬鍊師也潛道其名德光其字平陽人天資恬淡純厚而耽林泉之樂初歲入關中得法於丹陽宗師既而丐隱縣市為劉尹部好謙所知一日拉同志李君清虛遊故城之東北隅趙氏園面太華而嘆曰修真之地孰踰於此歟趙聞而施其地乃與清虛結茅以居蓋大定十七年也後因庵而觀土木工技競以時集殿宇像設之嚴指顧告成

至於賓客棲止廚藏廐園之所莫不畢具天興之亂掃然矣曰復之者應真先生吉志通鍊陽子張志洞也始於丙申訖於辛丑甫五六載而丹履斑斑然鐘磬鏘鏘然簪裾濟濟然向之瓦礫荆棘之場一還舊觀矣實錄宰白侯王主之而邑民杜恩等翼成之也其大槩如是余亦竊有感焉嗚呼人心何嘗不善而所以為善者顧時之何如耳方功利馳逐之秋而精緻已施陷窳步設則高舉遐飛之士不得不隱於塵外此又必然之理也然則古之所謂避地避言者其今之全真之教所由興耶或者例以跡而疑其心是殆見其善者機也使有志於世者誠能審涵養勤恪之為常達推移擴充之為變率其子弟如全真之屬重道尊師化其鄰里如全真之徒真履實踐朝夕以無間舉動以相先而能不失其孝悌忠信之實則一身之計可以移之於一家一家之事可以移之於一國一國之政可以充之於天下矣雖坐進夫三代唐虞之治而使民之仁壽物之蕃昌猶指諸掌然則敢

問其要自正心誠意始壬子正月戊戌日記

淵靜觀記

河東高鳴撰

恒山為中國巨鎮稽之書實有虞氏朔巡狩之地後代相承真祠于大茂峰之絕頂以備封祀世因謂之神尖距神尖而東不兩舍抵石門有谷曰帶耳厥土衍沃崇崗限其陰澗水絡之淙淙然東南流可以湘濯灌溉環望千金鐵冠諸嶺巖岫歷歷如在掌上四時變化雲煙草樹濃淡覆露殊愜人思致殆亦天壤間一嘉處也全真重顯子築觀於其中額曰淵靜於是乎一山之勝槩盡為淵靜几閣之供矣初重顯子自武川來將徧遊南方設教度人唐司倉張璋輩傾心事之既日聞道妙咸有杜綬尸祝之意重顯子曰吾得一把茅一盂飯足矣何苦以膠膠羨物為哉所憐者聖真無象設之宇門弟子無以揭香火之處大眾雜然曰謹受教歲己丑璋割世業膏腴田三十畝始基之輸幣入粟者道路不絕乃庀工董役火西流而載旬三決而成其用

簡其功速若有神陰相之者儼大殿于端掖西以堂又掖東以庖危墉屹乎四周不華不質不庫不侈曲中儀軌凡若干楹雖城邑名構窮土木金碧之盛以山林泉石左映右帶而氣象有出乎其表者矣蓋重顯子生有淑性兒時已不茹葷血大定間同郡靈真子為引度即許以法器靈真子實丹陽馬公之高弟惟傳授有源又嘗尸居環堵久於鍊化故其得道甚敏及謁長春宗師又知修行之要獨善其身不若廣建道場為大利益事用是所至之方苟緣契有在必盡心焉區以計之如淵靜者百有奇至謂幽深高潔為仙家福地如小有洞天者皆不敢與淵靜齒懿哉若重顯子可謂篤道自信不負玄門者矣後二十年門人等合謀曰物理有廢興世代有遷革惟金石可以傳不朽夫吾師之功載卓卓如此不自以為功其任責在後人爾今師已矣為後人者不務光揚褒大不幸當不能逃數之時視遺跡泯焉無據則負負其何言盍請工文辭者以卒事既數踵門余甚憐其勤

厚意遂為著其始末云重顯子其自號也姓陳諱志益單州琴臺人嘗住持葛山清虛宮壬辰春順化享齒八十有一贈洞虛真人自餘高風異行暨所度弟子名氏有清虛之碑在茲略而不書癸丑二月二十有二日記

神清觀記

北平王粹撰

凡道觀之稱於世者或占山水之秀或擅宮宇之盛非宮宇則無以示教非山水則無以遠俗是二者難於兼得雖使兼之非有道德之士亦莫能與焉崑之神清觀通玄大師雲陽子柳志春之所居也其山水則五臺滹水在其東崑山正陽在其西南有金山天涯陽武前高北有鴈門地角大和如野其宮宇則三清之殿七真之堂真官山祇之祠雲堂丈室齋廚廡之屬飾之以金碧樹之以松槐環之以園圍輝映遠近崑人崇奉之日久矣始塗陽王朴與州長閭鎮諸公協力興建疏邀雲陽子住持累年而成名曰神清清和真人賜之也乙未春會真人適終南道由忻崑

之間雲陽子偕者宿官僚迎謁至則憩於神清者月餘遂以其觀歸之汾晉諸觀歸於真人者神清其首也未幾真人還長春宮雲陽子承命以揚志應知觀事庚子秋九月雲陽子從蔡清真抵燕請真人西行改葬重陽師祖於劉蔣間稽首堂下言曰志春賴父師道履灑掃神清已數年矣今棟宇粗備簪裾幸集歲屢熟而人安且和及此閑暇無文以紀之竊懼其事跡之泯沒於後也俄以知長春宮事抱真大師張德方為介來乞文勤甚粹蓋嘗察雲陽子為人矣心淳而氣和量弘而行峻衆中混然不自露見然四方者舊咸推其為有道之士茲神清所由興也山水之秀又皆萃於觀之左右前後豈天設福地必俟有道之士而授之耶廟貌既盛教風既行雲陽子不敢以為已有會遇大宗師而出之若王朴閻鎮與其一時者宿官僚贊成道緣者皆當大書特書而播清芬於無窮也然神清之為觀也亦美矣有山水之秀有宮宇之盛又有道德之士表而出之兼是三者餘所罕

及卒被大宗師之光明造化特見卓然立於天壤之中亘千百世而獨存者矣粹嘗許雲陽子觀記久而未暇為也聞其歸時囑抱真者辭意懇切故為之書其大略如此惜乎雲陽子已西欲問其詳不可復得他日儻能西遊過雲陽子於神清瞻其宮宇覽其山水苟斯文有所未盡者尚當增益冬十月二十八日記

隴州汧陽縣新修玉清觀記

隴 游 李 邦 猷 撰

為山九仞功虧一簣聖人之所深惜也物有垂成而不遂者君子見之亦豈無慨然傷悼而欲遂成之心汧陽玉清觀營建有日矣既成而後謀記之於石以延安今常元亨為文期日刻之適西北寇至以是遂輟今猶未克模勒是可嘆也頃西省郎中粘割公子陽被檄自朝那入於鳳鳴道經是邑其率導而謁之既至堂廡清肅門壇寂穆檜柏森森竹木叢蔚而又沔水北來石壁當其衝勢若甕東不得逞迥折而流湧湍激射若雷之殷殷然

其區處域別皆有嘉趣或面山而廬或枕流而軒山光在目水聲在耳四顧灑落殆若世塵所不到悵然者戀而不忍去周行徧歷見素碑瑩鏡而無字刻詰諸主觀因得常令所為文然邊幅破裂字形漫滅絕去者十二三讀至行盡每每句不相續至於經始落成猶不見其日但未見為文之始泰和丁卯歲爾公曰石既礱矣文既成矣何待而不遽立也主觀答以兵革之故公執紙悅嘆卷而懷之因許以補亡葺罅而後命工開鐫必為若輩終是業也一日僕以事詣府謁公於普照方丈公以此文示僕因命考之其大略曰縣之東南抵汧之石岸岸相對如門土人謂之石門或傳導汧入渭禹之所鑿也瀕岸而北藉石臨水有地廣袤數畝始全真蒲察師卜庵於此師操行清高刻苦於道由是人敬仰之既而羽衣黃冠爭築室於其側皆願執庚桑楚之役他日師集其衆而告曰吾與若輩兀兀然日無所為而棲此煙霞之勝境具何福緣而享此樂也與夫作一已修真之地曷若

為萬民祈福之官吾欲於此起觀宇使神明有所依止不亦可乎衆伏膺師訓唯諾而退皆願協力而贊成之乃相與行化於縣人於是遠近響應結緣而來者絡繹如市富以其財貧以其力故材木塲凡所當用者刻期而備殿宇像設與其所當修起者不日而成既而請額於朝廷而勅賜曰玉清居無幾何師忽不疾而逝續息不屬而視之宛然如生同學子善慶與門弟子思師之德龕其像而事之其始終可見者如此而已而公徐曰子為我因其舊文而更新之僕以初未嘗親歷其地且所誌者不詳而欲固辭因語公曰道家者流而以清靜無為為本今師勞人之力而糜土木之費非所謂知其本者也何以文為公曰不然常善救人故無棄人老氏之微旨也師佩是言而有度人之心然人之稟賦各異天資厚者善由中出而易入於道薄者扞格而不能合故假神明之像使日知所敬以畏其外由之以厚其中也師豈好為浮誇侈靡者哉況因夫人之所欲為而為之非能

力使強歛烏得以是而訛師也且夫物有既成而微闕者因而成之亦士君子之美事也又何辭焉聞公之言即公之心則知廢者皆可以興墜者皆可以起因授筆而粗書之正大乙酉季冬二十有七日記

大都清逸觀碑

正奉大夫叅知政事尚書

己卯之歲長春丘公來自海上應

太祖皇帝之聘越金山而入西域也弟子從行者十八人各有科品隸琴書科則有真人

冲和潘公焉及南歸至蓋里泊夜宣教語謂衆曰今大兵之後人民塗炭居無室行無食者皆是也立觀度人時不可失此修行之先務人人當銘諸心長春既居燕士庶之託跡四方道侶之來歸依者不啻千數宮中為之嗔咽公曰吾師之言不可忘也乃擇勝地以為長春別館壬辰歲廣陽坊居民有貨其居者公往相焉曰土厚木茂清幽之氣蔚然真道宮也遂捐資以質之建正殿翼左右二室以居天尊洎諸神像講堂齋庖方丈客寮靡

不有所亦門人韓郭尹劉諸人善繼其志而後有成也仍築琴臺於殿之陰今朝有名琴二曰春雷曰玉振皆在承華殿貞祐之變玉振為長春所得命公蓄之故以名其臺而又葺蔬圃以供歲計植花木為遊觀之所觀成之日實城西南之冠求額於清和真人故以清逸名之至元丙戌秋門人王志和偕同輩二三人狀觀之顛末來求文以刻之石有以清逸名額之意為問者予應之曰天地之氣有清有濁人受所賦則清者賢而濁者愚世之賢者有避世之士焉薄功名而不為輕世位而不居寄形於寂寞之濱委心於紛華之外者靜安閑適以自樂其所樂耳潘公之修是觀也靜而深有山林之趣幽而雅無金碧之華琴臺足以寓意庭柯足以怡顏四時花不足以招徠賓客門巷蕭條俗駕稀而市聲遠人之至也猶若脫塵羈逃世網其心放焉而有忘其歸者況家於其中也哉彼戀功名嗜富貴繫內疚以汨心志圖外觀以維車服而疲憊精神於車塵馬足間視清逸者為何

如作者明然嘆曰清和之言旨哉請以是說書之石用告來者於是乎書公諱德冲字仲和淄州齊東人方在娠母夢祥雲覆其體姪十九月乃生七歲猶不言忽有一道者過其門而焉焉即從傍與語家人遂驚道者曰道器也令其父教之讀書日誦千餘言將娶婦遂潛往棲霞濱都觀請謁長春師過濰陽玉清宮清和尹公為紹介焉初號冲和後領河東道教事居純陽上宮又號九峯老人賜號玄都廣道冲和真人銘曰

清逸之觀何隆隆乾坤清氣公所鐘祥雲覆母身乃降道氣大受超凡庸神仙官府聊相從翛然遠引追喬松石壇月高曉露濃滿庭花木春融融利名不到蓬萊中抗塵走俗嗟樊籠琴臺千古遺高風自愧老筆銘新宮

增修華清宮記

參和政事陝西四川等路行中書省事南楚撰

始余從先大夫右司君宦遊長安道過華清周行廊廡間因讀唐宋以來名賢石刻其間興廢沿革炳然如在目前重樓延閣層臺遠

沼雖不迨承平盛時而規模制度宛然故在迨天兵南下居民東遷所在官觀例墮灰劫秦為兵衝焚毀尤甚所謂華清者亦不免莽為蕞區矣歲癸丑奉命西來復過故宮意謂蕩然無復向日及見其屋宇修整階序廓大為殿者八曰三清曰紫微曰御容曰四聖曰三官曰列祖曰真武曰玉女為閣者二曰朝元曰經藏為湯所者二曰九龍曰芙蓉鐘鼓有樓靈官有堂星壇雲室蔬圃水輪以次而具丹堊藻繪粲然一新若初未毀而又有加焉者詰其故主官趙志古等合辭言曰辛丑春先師清平老人趙公志淵自洛州從清和宗師會葬祖庭還過驪山四顧彷徨憫宮室之彫廢遂慨然以修復為事乃命其徒剪榛棘甃柱礎陶甃甃勤垣墉於是四方道侶各執其藝來會宮下鼓舞忻躍咸願薦力土木之功以時竟舉斜傾者起之腐敗者易之破缺者完之漫漶者飾之又得太傅移刺公總管田公翰贊助役相與翼成稍稍興葺僅見倫叙事未竟不幸先師捐館命弟子張志靜

主之無何張亦狀世志古等才謏力綿大懼不任以墜宗緒自是脇不沾席食不甘味飢寒疾苦不以累其業者逾十五年始克有成敢以記請庶微石書辭俾先師之功勳永有傳焉屬時多故辭未能也中統改元與平章廉公再被隆委殿邦坤隅志古輩復以其師行實來謁且迫促前記余謂秦中名山水多矣可取者唯華清為最開門可以瞰清渭登高可以臨商於高堯巨棟綿亘盤鬱寒藤老樹蒙絡搖綴而漢唐之離宮別館咸在焉斯則華清之奇觀也前人述之備矣又況東西奔走實當衝要而能潔齋館以待賓僚蓄芻藁以備傳客飢者食之寒者隤之疲者休之小大畢慰其意咸充然若有所得此其與時遷徙應物變化隨俗施事無所往而不宜者也向非清平玄應感人曷能新宮宇還舊觀非志古輩竭力盡悴曷能勤堂構紹宗風而暗無一言是使師弟子之功泯默而不傳也聊推次營造之始末俾刻諸石用紀歲月云時中統二年九月日記

七真傳序

南至封龍山樵李治仁卿撰

山車垂鈞不雕不幾之謂真嬰啼孺慕與生俱生之謂真上皇之世一真大全其化淵淵其俗平平標枝野鹿同歸自然物與无妄夫何為乎雖接子之息十或使亦季真之莫為已世既下衰道術幅裂一真內潰萬偽穢穢猖狂恣睢謾調佞僞剖姦劇詐沂鄂太素於斯時也不有至人濟之無假之津返之邃古之宅則日填月積積習生常氓之蚩蚩將為異物天可倚杵初不待千歲之遠是故帝鴻世有廣成之救姬周世有混元之救戰國世有南華冲虛之救而七真繼踵疊為近世之救所遇雖殊其為救一也自重陽始祖開真筌於金源氏正隆大定之初長春老仙翁真風於我國朝啓運建極之際中間陶鑄群生使之保合太和各正性命蓋千萬數而倖齒之餘齒凍餒之殘喘狴犴之假息所以起尸肉骸膏枯已痛俾人蒙安樂之福者又莫得而周知然則七真之救世也真叶上帝之心也上

帝之愛民也真藉七真之教也不然何為天生聖皇出寧四海天生長春左右大命相與聚精會神而同始共終哉長春上賓清和勅箴之真常發揮之今而誠明布濩之則夫七真之盛跡炳如日月在天矣雖無文字纂述固不沒沒況傳贊精確仙語琅琅耶諸君叙列曲折備盡然走復贊談其傍亦側聽陽阿從而和之耳乃若虛舟靈風飄蕩變化日新之說此又玄中之玄走雖老尚獲一溉之益詩云招招舟子人涉叩否人涉叩否叩須我友稽首誠明母曰子非其人歲至元乙丑日序

送真人于公如北京引

戊戌歲三月初吉北京司鑰萬戶為公遣介紹抵長春奉玄纁致書邀真人洞真老以矜式其國人既可所請四月望日公復躬親備車馬來逆僕聞洞真寧海人自齧亂入道居關中五十餘年里閑不一遊其苦節厲志行華鮮儷潔行仁聲遠近著聞正大間被中旨提點汴京中太一宮越壬辰大軍南渡燕京

長春宮諸耆宿莫不懸懸于懷後聞嚴行臺護歸東平莫不相慶因至燕謁處順堂宮人懇留不獲南歸五年矣羽士服其精嚴如奉神人都人瞻其容止如覩列仙一日命駕猿鶴為之怨驚松菊為之寂寞衆設堅議以阻其行其信不可奪也至欲有以力挽而俾不得去者僕曰至人兼善之心視斯世如一常以其有餘補其所不足長春清和留西堂李真常主法席其餘耆德不可縶舉比較此老以及遠方正如海藏雖去一珠吾光無所損施之他室照夜為有餘矣又況白霄土厚人純勸善易入聞道易行加之烏使君侯潛臺輩身先奉箕能致有德先覺以師範之視變故俗如反掌耳或謂洞真澹如白雲去住無心安能規規語汝誨汝俾汝悠悠者果從其訓耶僕曰明月一出即現諸水月何期於水水亦不能逃夫月者大明以臨之至寂以感之心領神受中有不能已者何事規規其間洞真胸中自有明月人性猶水天下一也何獨白霄之疑哉衆聞之雖其元老見奪為私

弔復以君子所居者化為茲道賀也於是相與開賓館設祖席作歌詩餞送以寵其行張本引之且贈詩

真人白霄行長官執其御富貴不敢驕熏鍊竊思預誰謂霧豹隱忽與雲鴻翥祖餞何徘徊未忍別離遠煙柳望長亭茫茫正飛絮

真常李志常

臨岐執別春始歸桃花將盡柳花飛望中車馬健如疾何時再見丁令威

又

○去意難留乘春賦遠遊秋風吹素髮猿鶴替人愁

定庵吳章

祖席相看手屢持東風無奈思依依聞玄鶴幽庭唳忽作仙鳧獨自飛苑北佳遊何日再終南舊隱幾時歸因君喚起家山興不覺臨風賦式微

馮翊馮志亨

古汴玄宮久住持真仙無地不歸依水中一月隨方現天上孤雲到處飛蕙帳夜寒添鶴

怨祖庭春暖待師歸此行莫負關中約早占終南冷翠微

河東段天常

華表千年鶴翩翩復舊遊遼天快空廓熱市謝淹留輕舉師先得高飛我未由望窮雲海路不斷暮煙愁

終南山甘河鎮遇仙宮詩序

太原 虛舟道人 李鼎撰

雄雞一鳴六合出其昏闇薰琴一奏萬物遂其長養天下之事有廣大至於充塞霄壤而感發之機初或起於毫末者何哉蓋一物之細而至理之所寓實有不知所以然而然者存焉耳甘之一水其用有如此者我重陽祖師之道其傳而當至於百千萬世之無窮子不得而預言之始以正隆以來百年三四傳中衆所同見者而觀之其出自門下登真者自立劉譚馬數師真以降不知其幾百千人其賴以生死肉骨者不知其幾千萬人其官觀不知其幾千百所凡顛圓趾方號物之靈者苟能撤胃中之自蔽而向之莫不在大光

明中隨求而隨給信乎其充塞霄壤也原其始動之機實自此水遇二仙飲以一杯之力而發之故洞真真人于公即其地立其宮以志之也而洪儒鉅筆復賦詩以美之天樂道人李公和甫請予為序予乃為之說曰水之為物自兩儀莫位之始人非水火不生活其濟世之用水又居火之先是有利於世者莫過於水雖然此但水之常也物莫不有常亦莫不有變變則神常則不必論變則有所論至論水之變又於神與非神之間有不可測之理學道者不可不講也謂水之神耶倉泉之水不能改夷齊之清若之何而神謂水之不神耶上池之水而能化扁鵲之醫若之何而不神予謂此神化天運之機祖師本全之於未始有物之前伏而不發若有所待一旦遇此可發之地鶴鳴子和自相感召莫之能禦是以有今日之大也如曰不然自有此水以來其飲之者可勝計耶何獨私於我祖師焉易曰神而明之存乎其人其斯之謂歟中統辛酉歲上元日稽首載拜存

題甘河遇仙宮

正奉大夫參知政事商挺撰

子房志亡秦曾進橋下履佐漢開鴻基屹然
天一柱要伴赤松遊功成拂衣去異人與異
書造物不輕付重陽起全真高視仍闊步矯

矯英雄姿乘時或割據妄跡復知非收心活
死墓人傳入道初二仙此相遇于今終南下
殿閣凌煙霧我經大患餘一洗塵世慮巾車
儻西歸擬借茅庵住明月清風前曳杖甘河
路

陝西行中書省左右司郎中張徽上

樓閣崢嶸甘水濱重陽曾此遇天真瓊漿一
滌迷雲散醉眼初開道日新遠別西秦勞玉
趾徑歸東海釣金鱗存神過化如時雨重與
玄元繼後塵

翰林待制孟華麟上

道源將啓寓真筵會際因緣豈偶然雲本無
心閑出岫珠由罔象得成玄二仙秘訣歸親
授一飲神機已默傳唯有善淵流派遠紛紛
滄海幾桑田

京兆府學教授李庭上

湛湛溪流漬古苔仙真相遇此徘徊一瓢玉
液逡巡就七朵金蓮次第開雲海難尋歸去
路乾坤惟有劫餘灰只應華表千年鶴會為
家山一再來

陝西漢中道提刑按察使王博文上

才出山垠可濫觴派流至此便汪洋前滋琪
樹七株秀後長金蓮萬朵芳勾漏莫誇丹井
味南陽休託菊潭香問津誰有重陽志試酌
清冷正脉膏

宣授樞密院參議陳遵上

蒼髯如戟眼如冰凜凜丰標漢歲星應是老
仙元有分更遭羽客解通靈一瓢神藥開玄
境萬古中原拜祖庭聞道劫餘糜爛者多因
此水救來醒

翰林直學士中順大夫王利用上

外全乎人內全乎天白玉在石玄珠在淵海
蟾一照重陽即仙道以水悟水乃道全人勿
自棄甘河有泉

洛陽宰沂上

休羨曹溪一勺甘西江吸盡是空談遇仙橋

下洋洋水正派元來有指南

派出終南不少休源泉混混遍中州反涇合

渭東歸海要向蓬萊頂上流

未遇仙真可奈何易牙有口謾蹉跎操瓢試

向橋邊飲水味過於酒味多

翰林直學士知制誥姚燧上

終南山下甘泉水我挈瓶嘗井泉比如何仙
翁酌飲人一唾世上無醪醴是何濡軌不成
川北流赴渭朝宗然東海相絕幾千里餘波
開七黃金蓮河之源委人不見味更幽眇人

豈辨仙翁乘雲能再來醉棄餘杯須一吮

嘉議大夫安西路總管府尹李頌上

大道茫茫隔幾塵世途何處問迷津自從一
飲天瓢水回首西風已悟真

魏叟求仙萬死中長房何苦遇壺公爭如一

滴甘河水便有超凡入聖功

安西路總管府同知王贊上

玄元遺教五千言萬古應難得正傳大道杳
冥還有本至人遭遇豈無緣堪嗟漢武空巡

海可笑王喬浪學仙誰識終南山下路一瓢
甘水是真筌

安西路總督府判官冠 元德上

布衣落託酒錢囊曾過仙翁倒玉壺鉛汞自
蒙傳秘訣聖凡從此頓殊途消冰作水元非

息十

二十四

異點鐵成金信不無千古甘河河上路紅塵
擾擾嘆吾徒

安西王府說書劉汾題

何人畫仙翁醉飲甘河水重陽半骨變四海
玄風起東有丹陽師心從祖庭死長春抱奇
氣佐命猶壁壘大教開全真向慕風草靡全
具有真樂將相安足擬鬱鬱三神宮分據如
鼎峙人間此水在此意能有幾憶昔臨河堤
倩映石齒齒雲雷鼓前浪妄意圖染指後派
更雄深仰慙天樂子

長安客齋在 上

樓觀森羅紫極雄仙真去後彩霞空不緣一
酌單瓢水誰解千年五祖功金闕儼遺秦甸
月石壇高起漢陵風殷勤重展三薰敬復許
騷鸞會故宮

陝西興元等路教門提點何道章上

重陽師祖遇純陽秘訣初傳大地香海上七
株琪樹秀世間萬朵玉蓮芳天人混合同三
昧薪火圓融共一光滾滾甘河東未已了知
源遠派流長

息十

二十五

夷門天樂道人李道謙上

萬疊晴嵐倚碧空紫雲深鎖遇仙宮三山飛
劍人歸後四海全真道化洪夢斷鶴鳴丹井
露醮餘旛舞石壇風世間萬朵金蓮秀盡出
甘泉灌溉功

前諸路道教提舉衛致美上

開張道運發天機邂逅真人若有期紫極寶
圖陰付授玄元神鼎重扶持陶君謾訝還都
水扁鵲虛勞飲上池一自甘濱遭際後仙風
弘衍遍華夷

安西路道門提點孫德或上

鄭圃南華去不還猶龍心法失真傳道微千
古傷分裂天挺重陽出大全甘水降神冥海
外至人相契赤明前誰知一醉玄風起吹綻
黃金萬朵蓮

後序

門人建安張好古撰

紀錄之作多矣雖復窮今極古波委雲集而
事或繁冗言必瑣細識者病焉吾師天樂真
人自養浩祖庭典教秦蜀應事接物之暇每
以著述為心獨念重陽祖師開化以來教法
如此其盛其出自全真門下者名師耆德項
背相望仙鄉道館什百為耦金石之所載莫
不流芳於無窮然大而天下遠而四方人固
罕得而徧窺之也乃因所歷遇有當世名賢
所修之文親手抄錄若道行若宮觀其為碑
記傳贊凡九十餘篇皆事跡超邁辭章雄雅
足以取信於天下後世者哀為一編目之曰
甘水仙源錄蓋甘水者祖師遇真之地仙源
者全真正派之傳是編之作亦猶道學諸公
所著伊洛淵源之謂其取名也甚宜矣近方
鏗梓以廣其傳予小子忝任校讎之責自夏
及冬首尾歷二十有六旬有六日工既訖功
復以後序見命予思師之用心其所以扶植
玄綱弘揚祖道誠非小補使有志之士新獲

觀是書不惟有以知前人功業之盛又固足以見諸儒信與之公不出戶庭而玄元之心法求之有餘師矣源流靡已何代無人後之視今焉知不如今之視昔嗣而緝之庶幾斯傳之不朽也歲在己丑冬至後六日拜手稽首謹書

○ 甘水仙源錄卷之十

太上老君說常清靜經頌序全註 洲一

神 拳 默 然 子 著

夫源清流靜湊法海之波澄蒂固根深抱純陽之炁運盈虛消息六合周流原天地昭光之由探陰陽樞機之要夫人者委形於天地惟清靜自然之歸混炁於陰陽具變通真常之化清者撓之而不濁靜者安之而不動天得一清地得一寧人得一靈者一神也若是靈源湛徹聖道流通寂然不動應化無方感而遂通生成何已天地有斯常性清靜無餘男女無此常心昏迷有屬孰能濁以止靜之徐清而已及矣故我太上垂大慈悲演常清靜設教導俗輔正扶宗務化民以歸根使含真而抱一體洽玄元煉神合道羽化飛仙不為乖謬庶幾信受者體樞法要皆可相應人莫非清靜以為天下正乃至千真萬聖咸不出於此矣

太上老君說常清靜經頌註

五太初為先虛無道自然混元權祖正妙體契宗玄演教明无上知常假喻詮因斯清靜德闡化立經篇

老君曰大道无形生育天地

大道隱乎形真精混窈冥二儀分始兆一氣運無停覆載誠難測生成育底寧陶甄能匠物蠢動盡含靈

大道无情運行日月

日月運虛空明明甚至公得天能久照麗物可咸通有質蒙光照无情混象融陰陽常體道不息太无中

大道无名長養萬物

妙道實難名包含萬物生運時充地脉任信稟天清吹煦真消息冲和大化成圓通歸一體高下坦然平

吾不知其名強名曰道

无相杳无蹤難名混沌中未萌天地日安得雨雲風擊破胚暉兆衝開物象蒙因斯分造化權立道无窮

夫道者有清有濁有動有靜

清濁陰陽氣周流上下衝自然成感化終則契圓通萬類含滋育三元配合同乾坤交泰定都會一真空

天清地濁天動地靜男清女濁男動女靜

聲判兩儀分人靈至貴尊三才安宇宙二物定乾坤種種含真炁元元實相門剛柔相濟用體道孰能存

降本流末而生萬物

降本通真體還元見末因春陽敷茂暢秋候主凋淪太極生形化純和造物新樞機推大運掌握任功神

清者濁之源靜者動之基

清靜理幽深誰能究竟尋觀空除萬境絕相了諸心慧月流丹漢慈雲覆翠岑寂然神不動應物顯知音

人能常清靜天地悉皆歸

人悟常清靜知源妙聖機太初无染滯全寂隱光輝默默藏沙界昏昏微紫微三元昇降後天地悉皆歸

夫人神好清而心擾之人心好靜而欲牽之

心者靈之府神棲靜可安貪嗔癡易作戒定慧難觀深要正中正堅持閑內閑常無生六欲法界自然寬

常能遣其欲而心自靜澄其心而神自清

若遣諸情欲澄心妙洞觀同真非物物歸寂素般般水遠連天靜山高戴月寒圓融通智慧壺內袞金丸

自然六欲不生三毒消滅

正念無偏黨冲虛合自然六根塵頓息三毒病須痊妙道超空劫全神達上天此兒幽密處玄牝自綿綿

所以不能者為心未澄欲未遣也

迷路失家鄉都緣昧已光心浮誠易動境熟為難忘欲染何能遣邪奸轉使荒回頭堪悟處返照見空王

能遣之者內觀其心心无其心

覺了諸塵漏分明道眼開色聲非有礙知見定須埋神靜千災滅心虛萬慮灰清風穿玉戶自有好音來

外觀其形形无其形

諸相觀非相其形是種元内含真法界體合大空虛雲靜蟾光露潭澄練色鋪此般明顯示何在覓殊塗

速觀其物物无其物三者既悟唯見於空

寂照觀諸物群靈豈有殊同真非可見絕迹莫能模了了堂中老休休法外元玄玄玄也泯八極任寬舒

觀空亦空空无所空

廓達真空界迴觀一物无混融同太漠湛寂體虚无洞照音常寂圓通性自如中間并内外不屬返元初

所空既无无亦无

達了心无物无无實亦无何勞除妄想豈在辯精麤綠靜虛施巧歸真任不渝這般消息密孰敢強名模

无无既无湛然常寂

萬法本來空无无合聖功湛然非内外寂尔派西東心境雙忘處方圓一槩同杳冥超造化无物悉皆通

寂无所寂欲豈能生欲既不生即是真靜

假寂權為體還當去欲因妄緣如是息真靜自然新契合无生法方知不夜春獨超天地外任意燕申申

真常應物真常得性常應常靜常清靜矣

一定達真常神光莫可量照開三毒室射透五明堂寶月晴空露迷雲蘊迹亡清風布消息應物任舒張

如此清靜漸入真道既入真道名為得道

曠劫鎮圓成无暗亦无明谷神常自寂法海晏然清正念投真路澄心達妙程未離生死繫三界任寬行

雖名得道實无所得

了寂沉聲迹深通至理幽真空寧有得實相本无修飲啄從他過威儀任自由豁然

除擬議安靜保全周

為化衆生名為得道能悟之者可傳聖道

為證衆生化俱忘種種求煩超无漏果寧許有根由取捨安能動因緣亦斷流瞥然都放下聖道可傳留

老君曰上士无爭下士好爭

上士何无爭勤常抱志堅棲真常倏泊養素隱幽玄俯仰觀天理窮通達道淵堪嗟未明者競法昧心因

上德不德下德執德執着之者不名道德

德化非求報恩寬肯自矜輪光藏大器明性瑩堅冰默契高穹遠深通至道弘豈同愚士執分別強談能

衆生所以不得真道者為有妄心

衆生多背道顛倒外邊求妄想因斯有真靈昧了休本來无欠少何假強持修頓拂迷雲盡銀蟾照玉樓

既有妄心即驚其神既驚其神即着萬物既着萬物即生貪求既生貪求即是煩惱

謀事因生妄乖真為動神皆心存愛欲着

物起貪嗔常蘊无明火還添煩惱塵從茲

緣受報六道轉沉淪

煩惱妄想憂苦身心便遭濁辱

為妄生嗔怒貪癡作障緣憂愁長繫絆煩惱鎮纏綿為此迷真道從斯就業愁迴光

能返照自覺妙中玄

流浪生死常沉苦海未失真道

煩惱緣與念何曾覺自心茫茫遺苦辱擾擾肯沉吟浪死无休息虛生直至今因而真道失夢想轉來侵

真常之道悟者自得得悟道者常清靜矣

人若通天地俱蒙道杰存藏根深固蒂滅魄返安魂得悟長生路須開久視門全真神自化无上法王尊

太上老君說常清靜經頌註

北斗七元金玄羽章

東斗註算真君 南斗註生真君

西斗註名真君 北斗註死真君

中斗大微真君 明德好生真君

洞明萬福真君 舍光延壽真君

柔德益算真君 保元註生真君

天德註善真君

貪狼星官玄章第一

北斗延生 回真四靈 流輝下映 朗達玄冥

七元紀籍 名列紫瓊 保身續壽 永身利貞

耳目開爽 魂魄長寧 攝養精氣 與神同明

延生自然 上昇玉清

巨門星官玄章第二

北斗保命 玄靈散陳 丹田通暢 運合仙真

七元定籍 名列紫文 護身註壽 福慶維新

辟除妖惡 善瑞日臻 去來無礙 與神同輪

保命自然 上昇玉宸

祿存星官玄章第三

北斗度厄 高仙上靈 流輝徧照 內外肅清

七元錄籍 名列紫庭 扶身延壽 祿位長亨

臟腑開朗 動止咸寧 光運合景 與神同榮

度厄自然 上昇玉京

文曲星官玄章第四

北斗消災 玄黃開陽 仙靈影現 明徹十方

七元掌籍 名列紫房 衛身益壽 長啓福祥

明真降祐 滌蕩凶殃 萃精氣結 與神同鄉

消災自然 上昇玉堂

廉貞星官玄章第五

北斗扶衰 真宗降靈 流霞散光 仙仗交盈

七元典籍 名列紫營 固身養壽 慶合連并

高玄接引 優游五明 駕景飛翔 與神同齡

扶衰自然 上昇玉庭

武曲星官玄章第六

北斗散禍 玄映禦空 靈威備守 妖邪絕蹤

七元註籍 名列紫彤 榮身增壽 享福無窮

仙官扶衛 步躡雲中 正真降集 與神同聰

散禍自然 上昇玉宮

破軍星官玄章第七

北斗益算 明霞散敷 流光普市 真炁長扶

七元度籍 名列紫書 治身添壽 恒處歡娛

飛仙踏舞 遊宴玄都 微視表裏 與神同居

益算自然 上昇玉輿

左輔星官玄章

乾坤交泰 三命接靈 上步天宿 飛行九星

左把隱書 右執羽經 拜謁尊帝 受道之名

得越華蓋 騰翔紫庭 今日行道 萬慶交并

受福巍巍 永享長生 身變羽毛 飛昇上清

右弼星官玄章

道合三微 玄臺舉真 出常入空 逃形天關

浮翔八極 駕景紫煙 飛步九炁 變化億千

遊遊北蓋 嘯吟勾陳 所求如願 所啓如言

長鎮天地 華晨保年

北斗七元金玄羽章

太上洞神五星讚

淵二

張 平 子 撰

東方歲星一名木星一名暝咄斯屬東方主齊吳

東方歲星實曰木精蒼帝之子大而能明所

在為福莫之與京人君至德道義常行則風

雨時若百穀熟成君壽而昌人富而貞中國

安樂四夷來庭君政殘暴失仁和之誠則芒

角而怒宇內交爭拒諫信讒違恭肅之程則

禍滿寰瀛下陵其上弟謀其兄赤黃多風多

早白黑為水為兵與金合而大將殞被月掩

而妃后傾入太微君憂有赦在東井秦地安

寧守與鬼國用斧鎖繞虛危齊地災生居房

君臣咸樂留心禾黍豐盈守角忠賢薦用留

尾社稷歡榮歷氏內多有喜經亢韓鄭出征

入箕宮中口舌經斗吳越和平乘虛昭穆失

次犯女宮掖歡情守牛饑凍虎宮繞危祠祀

不馨犯室陰陽皆速守壁堯舜同聲入奎有

道者用經妻致命者行守胃人多饑疾在昴

王者嚴刑逆行為災為賊晝見主柔臣橫犯

畢守妻災及人牛乘背入井獄訴兵愁繞天

屍者過半犯柳五穀繁稠留張君臣和悅入

翼穀損人流繞軫野有喪病犯房將相皆憂

助哉有土君子慎獨綏撫憚憚增修景福神

理祐善懲惡空慾敬奉三光克修求穀木星

所到分野順行色青為福為慶如官益祿逆

行色變為災與土同到人生宿亦如之其穰

法宜栽種五菓樹木又宜懸青幡著青衣則

吉

南方熒惑星一名火星一名雲漢一名罰星

屬南方楚越

南方之精亦曰罰星赤帝之子主察視明每

年十月十一月入太微宮而受制過有道之

野不停伺無道之國出入何常勾犯為禍環

繞為殃出則兵動入則兵戢周旋止息為病

為喪由人君之慢易俾臣下之災傷或進或

退大小無常為水為旱豐儉迭興每晨見而

行疾及昏出而漸昇出處失度乍存乍亡有

怒有勃或角或芒入太微魏文侯殂落犯紫

微野死之王守天江河津泛溢在胃宿天下

空倉遠羽林禁兵必起留張宿歲美人康入

南斗災及宰相犯東井水火之祥守少微處

士被厄繞天園萬姓饑荒環鬼兵喪並起入

昴胡虜潛藏居心星王者惡之陵軒棘妃后

憂惶犯室米貴十倍乘危兵起南鄉在尾人

臣不順入角將軍誅傷勾亢深沒城邑犯鬼

死者相望留奎父不親子犯駟臣叛於王凌

空國君自出守畢邊有兵降入壁賢士不顯

留參兵連四方抵女布帛湧貴守牛六畜屍

僵勾柳饑旱失地犯角兵起蕭牆入軫人皆

從役犯妻出兵為彊逆行于斗環繞於房股

肱出走父子分張經天海內鼎沸留箕人食

糟糠有土之君子何不滅克已復禮其後必

昌君父居上宜修景福為臣為子如臨泉谷

妖禍自滅永終天祿

火星臨分野土地多為火災瘡腫口舌移改

及下人謀上驚恐之厄到人本命令人心狂

熱疾慎弓箭刀杖損傷見血之厄妖怪言語

其穰法以緋衣裳受符宜施赤小豆與貧人

宜懸緋幡宜造燈火功德宜轉金簡玉訣之

經點星燈施觀家土則吉

中央鎮星一名地侯一名雞換主周梁

爰有鎮星中央土精黃帝之子地侯別名所

在之國不可加兵其分無災五穀熟成人君

昌樂由君之貞君若內無仁義外猶華飾其

星失度為妖為惡上亂下爭東西叛逆上天

降災為雹為霖山崩地坼鬼哭哀吟與木相

犯妃后殞傾與水相合軍敗連營抵角後官

有喜入亢萬物無成犯房兵起地動歷氏儲

副歡榮守心聖主有德在尾盜賊公行繞箕

水災人散入斗登位無爭環牛賊臣謀主犯

女暴貴縱橫乘虛風寒未貴入危公役災生

犯室廣修宮殿繞壁道術彰明乘奎女貴水

滂守妻奸詐臣生勾胃水饑兵亂勾昂將出

西征犯畢公侯受廢乘背邑破人驚環參大

臣出使入井炎旱災并在鬼臣佐異謀犯柳

天下和平留星萬方皆理居張五穀不停入

軫殺傷兵起守翼雲宇廓清掩鉞大臣誅戮

犯法將相憂烹凡厥在位知幾知微克勤奉

法敬天之威福延胤祚邦家之基

土星鐵身所到宿分不修德此其地災殃若

官宿閑連災乃十年或乃諸侯死喪百姓饑

儉不順國命則興攻戰之災土主不修令德

則水旱不調蟲傷穀麥修福則加官益祿到

人本命生宿則為大災或父母喪亡或兄弟

離析失官落職發舊口舌令人孤恚其所穰

法宜轉金簡玉經著皂衣服宜乘駟馬燒安

息香施魚鱉食設水府醮造功德則吉

西方太白星一名金星一名長庚一名那頡

主西蕃胡人也

太白之星少陰之精白帝之子亦曰長庚所

主者義其大而明將軍之象誅罰為名怒則

芒敕叱吒喜則斂角潛形過火凶喪相次合

水遠遁加兵犯角天下兵戰入亢水賊並生

守氏將軍受封居心蟲火縱橫在房土功干

國犯尾失政人爭守箕風早有赦入斗災禍

難平環牛地炁發泄抵女府庫皆傾乘危將

軍解甲犯室武士休征入奎川源泛溢守壁

國用嚴刑乘妻白衣有會入胃守內安寧犯

昂胡兵大起守畢有赦兵行乘背參野有易

政歷井鬼臣將憂并入柳元戎益封留星戰

死連營勾翼軫諸侯大振師旅入軒轅人主

建旆懸旌守天田人受爵祿當午地戎虜肆

意崢嶸失舍邪亡軍破不見殺將屠城或山

崩四面執役侵貴君柔臣強兵鋒轉戰于執

台權杖祥屢見臣節見虧主心邪變嗚呼有

土之君股肱之臣不借不濫敬天畏神道以

理國德以臣身福留後嗣化及人民

金星太白大將軍主義主伐主兵革八年一

周天所臨宿分多兵革焉臨人本命宿則好

邪行音樂也所穰之法宜講武教旗吉

北方辰星一名水星一名喙屬北方主燕趙

北方辰星亦曰水精黑帝之子偏將之形所

主者聽伺察君臣之情所在之位憂而不寧

君若審其法度明其教令遠其讒邪親其忠

正無縱慾逸邦家之慶君若不理城闕不任

賢臣縱捨由已昵比小人上天垂象災及其

隣五穀不稔風雨不均陰陽錯亂饑寒荐臻

與金合而干戈動被土犯而元戎厄觀芒角

而知大小災祥審伏見察君臣譴謫暴水漲

而色青大喪發而虛白其順也春晨而秋夕
其為也冬溫而夏寒逼太陽而掩映接少陰
而交歡守角刑速而水災留亢米穀騰湧在
心天下太平守房奸臣謀動居尾江海橫流
入箕大人憂懼犯虛宿萬里赤地來斗牛百

川決壅凌女布帛倍貴守危亂臣繼纏入奎
臣下被囚守胃兵水人愁繞畢邊兵驚速在
昂執政刑流勾甯兵災為孽入井水土相離
乘參入鬼水災兵起疾疫多憂留柳星貴臣
得罪守軫翼宗廟宜修逼太微群臣相害守

軒轅后族多仇入壁朝廷咸懼犯氏獄訴稽
留居張貴臣專國犯室后黨被收守婁水敗
萬物在建相讚難休緬惟有土敬慎其儀兢
兢慄慄居安苦危勤修令德福履綏之
水星樞相也主天王祕要改受侯伯爵祿之

事一年一周天所到分野多主水災兵起妖
言或人令心不定好食辛酸所權之法宜築
城池開渠引水則吉

太上洞神五星讚

道德篇章玄頌序

淵三

新授鄧州防禦使將仕郎武官直學士兼奉直學士

伏聞淳朴之性本乎自然機智之源生于習
作乃知結繩開化可行於太古之時漆素興
悲漸變於中和之氣既揚文字乃別賢愚干

戈起堯舜之前尚循正道弔伐見湯武之際
竟薄真風其後磐石分封剪桐錫寵巨君有
志求霸潛功閑思周室之衰始自河陽之狩
晉文為踐土之盟天王赴會春秋之曰狩于河陽用室漸微因有得士失
士之論昌國亡國之談皆運巧心竟推辯舌

受黃金而不媿取白璧以非難蘇秦則佩印
以榮家張祿則強邦而刷耻不韋立躋於顯
位李斯休歎於寒門一時之遊說達人萬倍
之貴榮入手殊不知損傷顛氣馳逐浮雲初
遊崇盛之鄉終入危亡之域及已獲走鹿別

有飛龍秦祚告終駕海之橋隳碧浪漢皇啓
運斬蛇之劍倚青天綿絕既興文物斯盛東
西南北見車書而混同動植飛沉感生成而
優味隸是鏡清八海塵靜九州詐偽之說不
行真厚之風復振乃有楊子雲東方朔那原

素安並星辰鍾秀蘭蒞馳芳淫於典墳綏其
進取蓋洞知前事別固後圖是知蘇秦佩印
以榮家不如楊子雲執戟而仕漢張祿強邦
而刷耻不如東方朔割肉以韜名不韋顯位
爰躋不如那原常辭於厚祿李斯寒門休歎

不如素安靜守於衡茅匪生虛妄之心但賦
窮通之分用之則如珠還浦自有釋華捨之
則似玉藏山孰知溫潤進退得理道遠固躬
稟玄元上善之言師大易隨時之義無興躁
競有近冲和遐想四賢流芳千古但念燕臺

罷職渭水謀居自揣鄙愚敢言述作直以仰
窺
聖旨方扇真風弘四善以靜寰區用三寶而
撫黎庶咸歸朴素盡去浮華因敢強味道經
輒編巴唱隨其篇目詠其指歸或一句以分

吟或全章而紀事雖非騷雅但慕玄虛唯剖
丹心上塵洞鑿

道經篇章玄頌卷上

道可道章第一

莫將常道同真道難把常名汚大名

道經云道可道非常道名可名非常名

無欲始能全皓素有為終是悞聰明

道經注云人常能無欲則可以觀道之要

要謂一心

心源直要澄虛靜情地偏宜釋坦平但且勤

行須洞曉未分清濁已萌生

道經云無名天地之始始者道本也

天下皆知章第二

增修德者遺榮貴却與伊美盛業同為善匪

矜分至善成功不伐是殊功

道經注云不敢寧居而增修德者忘功而

功存不居而不去

若能養素三丹靜直到無言萬事通

道經云行不言之教

名立身全堪羨處扁舟難滯五湖風

道經云夫唯成功不居其位范蠡功成名

遂遁跡五湖

不尚賢章第三

為華浮華不尚賢

道經云不尚賢

却將金玉委山泉

道經注云人主不御好珍奇黃金棄於山

珠玉棄於泉

功名不伐歸淳素嗜慾皆銷合自然

道經注云不爭功名返自然又云除嗜慾

去煩亂

吉士既能宗澹泊佳人難更銜嬋娟

道經注云放鄭聲遠佞人

虛心實腹勤修習

道經云虛其心實其腹

得到無為是洞天

道沖章第四

韜藏名譽貴全身不把閑愁撓正真

道經注云道匿名藏譽其用在中也

為吏漆園明挫銳守關函谷是同塵

道經云挫其銳又云同其塵莊子為漆園

吏尹真人為函谷關令

湛然混俗如澄水邀矣延齡出大椿先象帝
生保安靜恰同琪樹鎮長春

道經云吾不知其誰之子象帝之先又注

云道至今在者以能安靜湛然不煩勞欲

使人修身法道也

天地不仁章第五

天地垂恩均萬物目為芻狗似無思

道經注云天地生萬物人最貴天地視之

如芻草狗畜不責望其報也

空虛不滯生成在情欲俱忘皓素存

道經注云天地之間空虛弘氣流行故萬

物自生人能除情欲節滋味清五藏即神

明居之

愛氣養精宜守德保身銷患誠多言

道經云多言數窮不如守中又注云不知

守德於中育養精神愛氣希言也

因思玄默深微理須覓修心靜者論

谷神章第六

圓清厚載窮根本玄札門為不死鄉

道經注云不死之鄉道在於玄札玄天也

於人為鼻牝地也於人為口也

猛出驚塵無得表靜調真氣覺舒張六情銷
處如冰釋五性圓時助橘芳

道經注云五性其鬼曰魂六情其鬼曰魄
若去六情而清五性即了玄牝之門煙蘿

子云大如彈丸黃如橘出彼玉池入金室
者也

應用若存功行畢自分歧路見虛皇

道經注云虛牝之用綿綿微妙應用若存
其用無心故不勤勞也

天長地久章第七

天地綿長理甚微自除矜伐是玄機

道經注云天地生物德用甚多而能長久
者以其資稟於道不自矜其生成之功也

外身却得遐齡固後已翻成衆善歸

道經注云先人而後已又云外身則心忘

澹泊故身存

瘦屈沉泥韜遠勢玉藏深岫秘通輝若能宗
尚無私化莫遣行心與道違

道經注云聖人無私而已自厚故能成其

私也

上善若水章第八

上善無如水性柔

道經云上善若水

難將夷峻礙清流偶穿積竇難由壑豈為垂

揚向御溝利濟既能均萬物環迴終不滯孤
舟

道經云水善利萬物

方圓用智修行處全勝秦皇駕海求

道經注云於事善能因任亦如水之性方

圓隨器不滯於物

持而盈之章第九

虛白為心最忌盈莫因高貴變常情

道經注云盈滿也已止也持滿必傾不如
止也又經云富貴而驕自遺其咎耳

孫弘延納全身孫吳芮執持後嗣榮

公孫弘開閣延賓教尚謙遜終得富貴長

沙王吳芮因梅鋗有功而受封故執持榮

祿相傳子孫也

祇見乘軒策萬慮寧知執枕夢三清

范蠡張良雖乘軒冕豈忘於道

泛湖絕粒皆能退無玷奇功顯盛名

范蠡泛湖張良絕粒

載營魄章第十

抱一歸身莫暫離

道經云抱一能無離乎

愛民與國要無為

道經注云愛養萬人臨治國政能無為乎
當自化矣

三魂安靜遠增壽四達分明却不知

道經注云魂靜道氣不亂魂安得壽延年

又經云明白四達能無知乎

專守精神全浩氣若生分別失嬰兒

道經注云專一沖氣使致柔和能如嬰兒

無兩分別之也

功成不宰彰玄德始是孫謀萬代基

道經注云道長養萬物長大不宰割以為

器用又云既不為主宰人君能如此者謂

深玄之德也

三十輯章第十一

空

虛一較同玄理三十幅湊功用深

道經注云古者車三十幅法月數也共一

較者較有孔衆輻湊之治身者當除情去

欲使五藏空虛神乃歸之治國者貴能總

衆共扶強也明證其理

提

顯就器能受戶牖俱明道可尋

道經注云提埴者和土為飲食之器又云

中空虛故得有所受盛又云戶牖空虛

人得以觀出入並比沖用之方

不

非是潛養素暗嗟貪欲靜調琴一心無

用

來心服始是道達出世心

道經注云虛無制有形

如

能 五色章第十二

賤目六情銷為腹常應氣馬調

道經云是以聖人為腹不為目為腹則去

六

情賤目則無妄視也

口 直緣就玉膳

道經云五味令人口爽爽安也嗜於五味

心

在 還似騎金鑊

道經云馳騁田獵令人心發狂又云馳騁

世務馳著有為如彼田獵唯求熟獲自以

心聞遠境奔馳靜而思之是發狂病

出塵好繼聞天鶴爾俗須驚截道魔捨欲全

真宗澹泊不居巖谷自道送

寵辱若驚章第十三

老君垂誠甚分明寵辱來時盡可驚

道經云寵辱若驚

無玷何妨居下位有較須更讓殊榮于湯負

鼎匡明主逾越扁舟惜令名

伊尹負鼎于湯蓋弘利濟范蠡扁舟道越

求保功名

能獸世塵弘利濟功成身退保前程

視之不見章第十四

希夷微竟同為一

道經云希夷微此三者混而為一也

運動繩繩不可名休把玄黃總有色莫將音

律比無聲

道經注云繩繩者動行無窮極不可名者

非一色也不可以青黃赤白黑別之非一

聲也不可以宮商角徵羽聽之非一形也

不可以長短大小度之

除情去欲真風集執古同今至化清

道經注云執古無為之道以御今有為之

事則還返薄朴

弘道不曾分暇昧周通上下自光明

道經云其上不暎其下不昧又注云在上

者必明在下者必昧唯道於上非在上上

亦不明於下非下在下亦不昧

古之善為士者章第十五

古之善士守玄通

道經注云玄天也言其志節玄妙能與天

通

道德弘深不可窮

道經云道德深遠不可識知內視若盲返

聽若聾能知其長

豫若川行真性在

道經云豫若冬涉川又注云豫閑豫也善

士於代間法如涉冬川眾人貪著故畏懼

今我不染故閑豫也

渙然冰釋俗塵空

道經云渙若冰將釋又注云渙者解散釋者消亡除情去欲日似空虛有若春冰之將釋

徐清既得無人識

道經注云水濁則止而靜之徐徐乃自清比濁還能與衆同

道經注云渾者守本真濁者不照鑒也與衆合同不自尊

保志不盈祛執滯守其弊薄暗成功

道經注云保此徐徐生長之道不欲奢大盈滿又云當須無所執滯若執清求生是謂盈滿將失此道又云夫唯不盈滿之人能守其弊不為新成能弊者匿光榮新成者貴功名

致虛極章第十六

能清標素臻虛極

道經注云得道之人損情去欲五內清靜至此虛極靜篤弘持出世塵

道經注云守清靜行厚篤

萬物更生明指諭一身甘老自因循

道經注云萬物無不枯各復返其根而更生也

心如空谷含容廣

道經注云知守真常則心境虛靜如彼空

谷無不含容也

德合中天覆載均

道經注云德與天通則與道合同也

道乃久長延福祚

道經注云與道合同乃能長久

永无危殆顯修真

道經注云同天行道則終致其身長无危殆之事也

太上章第十七

治化須同太古時照臨如日朗无私

道經注云太上謂太古无名號之君下知

有之者下知上有君而不見事朴淳

功成事遂世方靜鑿井耕田人不知

道經注云功成而不執事遂而無為百姓

日用而不知謂我自然而成遂則太上下不知也

遠體朴淳恢正道察常畏侮保宏規

道經注云德又下表君多弊政人不堪命則驅以刑罰畏之懷情相欺明不能察故

侮之

若能君信長均足豈到臣察有面欺

道經云信不足有不信又注云君之信不足故令下有不信之人

大道廢章第十八

不宗大道分仁義

道經云大道廢有仁義

緣失家肥別孝慈

道經云六親不和有孝慈

馭索未能忘有作

人君治政如朽索馭六馬

結繩方得含無為

上古用結繩之政

才高八斗時情偽

道經云智慧出有大偽

忠殉三良國祚衰

道經云國家昏亂有忠臣秦穆公以三良殉葬也

直到衆星皆斂耀日華還普照天涯

道經注云大道之時仁義沒孝慈滅猶日

盛明衆星失光

絕聖棄智章第十九

聖智俱捐浩氣清

道經云絕聖棄智

修身何處用聰明守玄出俗師莊叟

莊子逍遙任性絕聖棄智全真法道著南

華真經行於世

背道矜文笑禰衡

禰衡字正平自恃才謀常多踞傲

曳尾沉龜終遂性不才山木保長生

塗中靈龜曳尾全性山木發地不才保生

少私寡欲還淳素

道經云少私寡欲

祇向丹臺是玉京

丹臺心也苟積功行玉京蓬山自心而見

矣

絕學無憂章第二十

若能絕學即無憂

道經云絕學無憂

善惡萌心亦自由

道經云善之與惡相去何若以論俗絕學

即無憂不絕則生患

察察與謀何日靜

道經云俗人察察立其法制

熙熙多欲幾時休

道經云衆人熙熙熙熙淫樂多情欲也

情田靜默尋常樂

道經注云容貌忽然若昏昧而心寂于絕

於俗學

智水環迴分外愁

道經云俗人昭昭矜巧智

明示鄙頑潛了悟

道經云而我獨頑似鄙又云頑者無分別

鄙者陋不足而心實了悟外若不足

却勝駕海訪瀛洲

秦皇欲駕海求瀛洲却涉虛妄豈能入道也

孔德之容章第二十一

垢濁能容是至人早謙和衆內修真

道經注云有大德之人無所不容能受垢

濁處早謙也

雖開青眼向時態潛固丹心出世塵

道經注云大德之人不隨時俗所從於道

也

恍惚無形成物象

道經注云道唯恍惚無形其中獨為萬物

作法象

窈冥難狀實精神

道經注云道唯窈冥無形其中有精實神

明相居陰陽交會

須知至道休天在如秀莊椿碧洞春

道經注云從古至今道常在不去

曲則全章第二十二

曲己修身即自全

道經注云曲己從衆不自專則全

財多成惑誠通賢

道經注云財多者惑於守身

機深始借張良筋功就終搖范蠡船

道經云不自伐故有功

能絕是非寧銜美

道經注云聖人不自以為是而非人故能

彰顯於世矣

不辭窪枉豈爭先

道經注云枉已以伸人又云地窪下水流

之人謙下德歸之

如宗弊薄修陰德瓊樹瑤臺在眼前

道經注云人能長守弊薄不自矜銜則人

推其長夫如是則瓊樹瑤臺之遊自心而

去矣非假外求也

希言自然章第二十三

若解希言道德同

道經注云希言者忘言也不云忘言而云

希者明自言以詮道不可都忘悟道則言

忘故云希爾若能因言悟道不滯於言則

合自然矣

深嗟失者昧玄功

道經云失者同於失謂任已失人

紫纏世網猿糜錄了悟天機鶴出籠

道經注云執言滯教無由了悟又注云體

道者悟道忘言即同於道

竟夕未聞延暴雨終朝長不感飄風

道經云飄風不終朝驟雨不終日蓋言暴

不能久

能嫌用壯持安靜心比無雲月在空

道經注云人為事當如道安靜亦不當如

飄風疾雨也

致者不立章第二十四

自賞光容露俊才祇知揚已運梯媒

道經注云人自見於形容以為好自見所

行為應道殊不自知形之醜操行鄙露才

揚已動而見尤故不明也

如能昧跡見真性若惡貪名遠禍胎

道經注云貪權慕名進趨功榮則不可久

立身行道也

須怯是非成怨府

道經注云是已非人乃為怨府

堪防矜伐清靈臺

道經云自矜者不長靈臺心也

莫教害物人還畏免到巢由去不翅

道經注云若自是自矜之人在位動欲傷

害故物無有不畏惡之乃有道之人不居

其國

有物混成章第二十五

蓬瀛難去海濤濤徐福狂踈妄擬尋四大須

知恢世法

道經云道大天大地大王亦大蓋法地則

天

三天非遠繫人心

道經注云妙用無方強名不得故自大而

求之則逝而往矣自往而求之則遠不及

矣若能了悟則返在於身心而證之

秦皇用壯空尋藥漢武勞神枉鍊金要識真

源安靜理拂衣高謝入煙岑

道經注云人當法地安靜和柔要寫安靜

之理非絕俗遁跡之人莫能參預

重為輕根章第二十六

道同輜重莫離身持躁明知靜是君

道經注云輜車也重者兩載之物也輕躁者貴重靜亦由行者之守輜重故失輜重則遭凍餒好輕躁者則生禍亂道經云靜為躁君

多欲衆人愁似織少私高士跡如雲漢文儉素延宗杜毅紂荒淫汚典墳

道經注云宮闈妃后所居超然遠避而不處漢文帝儉素慎夫人衣不曳地殷紂惑也巳之容恣於淫蕩

須到無心齊萬物不驚江上白鷗群

無心於物物自歸之古有人入島無機鷗不驚去及有心取鷗鷗飛不下

善行章第二十七

了悟玄機不下堂須知心是白雲鄉

道經注云善行道者不下堂不出門於諸法中體了真性

燒金鍊藥世皆惑涉水登山人自忙不下堂可了玄機堪嗟昧理之人烹鍊五

石周流四海何契於道

五善若能翰密用三天必得見虛皇

道經云善行者無轍跡善言者無瑕譴善計者不用籌算善閱者無闕鍵善結者無繩約是謂五善也

枉教漢武勞宸宸風入茂陵搖夕陽

漢武帝雖有慕仙之志且無出俗之心費寶玉以妄求想遂瀛而不到豈知心若了悟不假外尋竟為李少翁樂大所惑終成虛妄茂陵則武帝所葬之陵也

知其雄章第二十八

知雄雖易守雌難

道經云知其雄守其雌

得似嬰兒浩氣安

道經云復歸於嬰兒

若悟昭明勞萬慮爭如暗昧靜三丹

道經注云人自知昭明當復守之以暗昧而無所見

不辭汚濁潛丁鶴須怯光榮涉漢壇

道經注云知己之有榮貴當復守之以汚

湯

治國治身弘大制積功成日自駘驚

道經注云聖人用之則以大道制御天下無所傷割治身則以大道制御情欲不害精神

將欲取天下章第二十九

神器來歸去有為

道經注云欲以有為治民也

聖人因築太平基始能無執終難失

道經云執者失之

若惡恃強還不贏

道經注云有所強大必有羸弱

漢帝宮闈嫌綺繡

漢文帝儉素慎夫人衣不曳地

堯君塔砌惜茅茨登臨大寶何兢畏言出如

綸萬國隨

道經注云上所行下必隨之

以道佐人主章第三十

二八賢臣輔相時不窮兵勢惡危機

道經云以道佐人主者不以兵強於天下

也

田疇先廢宜闢慮

道經云師之所處荆棘生焉農事廢田不修也

勝負未知須慎微

道經注云勝負之數未可量也

去伐無驕三令肅安民和衆四方歸

道經注云善輔相者吳於止敵蓋在安民

和衆必不敢求勝取強雖果於止敵不為

寢慎勿矜功伐取以自驕盈驕則敗亡故

為深誠

謀深止敵裨元首何必推功耀鐵衣

夫佳兵者章第三十一

用武爭如靜勝謨

道經云夫佳兵者不祥之器

陶唐明德握靈無義高隱遠淳風速儉惜茅

茨瑞氣敷

堯讓天下於許由

銷劍戟時恢帝道垂衣裳處闡皇圖望夷宮

禍秦無祀空築長城巾海隅

唐堯闡化弘清靜之風不佳兵以定四方

唯垂衣而臨萬彙蒼生受福鴻業益昌增

不前於茅茨器盡銷於劍戟萬古為則豈

不休哉秦始皇背道任智平一塞區志不

滿而禍胎萌生讖忽聞而長城遂築殊不

知嗣傳胡亥政委趙高劉項起於山東章

邯敗於河北趙高懼罪遂弑胡亥於望夷

宮悲夫

道常無名章第三十二

朴小雖知孰敢臣

道經云朴雖小天下不敢臣也

侯王守一撫蒸民

道經注云侯王若能守一精道無為而化

則萬物將自賓伏

德彰有道川歸海

道經注云譬道之在天下與人相應和如

川谷之與江海相通

政演無為物自賓

道經云侯王若能守之萬物將自賓

澹蕩薰風分煦姬涵濡甘露顯平均

道經注云侯王若能抱守精一則天成地

平交泰致和故乃致甘露之降蕭蘭俱澤

不煩教令而自均平取譬侯王稱物平施

薰風之化

如何認得羲軒化日月貞明萬國春

知人者智章第三十三

能分善惡方為智

道經注云能知人好惡為智

自別賢愚始是明

道經注云人能自知賢不肖是為返聽無

聲內視無形為明

術已勝人因勢感除情去欲見心清

道經注云能勝人者不過以威力又注云

人能自勝除去情欲則天下無有與已爭

者故為強

東安知足貧勝富疎廣忘機退愈榮

道經注云知足者富又注云人能強力行

善則有志於道道亦有志於人也

密用成功應不識休天長在福群生

道經注云人能自節養不失其所受天之

積氣則可以長久也

大道汎兮章第三十四

廣被生成均萬物

道經注云萬物皆得道而生

莫將繩墨世機同來歸造化不為主

道經云萬物歸之而不為主也

直到蕃昌匪恃功

道經注云萬物恃賴沖用而生化而道不

辭以為勞功用備成不名已有

匿德藏名忘滿大

道經注云聖人法道匿德藏名不為滿大

檢身宗道致亨崇

道經注云是以聖人法道志功終不自為

光大故能成光大之業

有虞演政調琴後草木成蘇煦嫗風

執大象章第三十五

人歸至道比朝宗德契垂衣演大功

道經云執大象天下往

象外觀時非彩繪

道經云視之不見又注云無形非若五色

有青黃赤白黑可得見

世間開處是絃桐

道經云聽之不足聞又注云道非若五音

有宮商角徵羽可得而聞

潛將夢寐通三島不降恩榮向六官國富民

昌成寶祚用之無既蕩淳風

道經注云用道治國則國富民昌治身則

壽延長故無有盡時又注云以道鎮靜初

无言教故視之不足見聽之不足聞而淳

風大行萬物殺阜歲計有餘故用不可既

將欲歛之章第三十六

先極貪心要息心微明垂教理還淳

道經注云故將歛斂衆生情欲則先開張

極其侈心令自困於愛欲則當歛然

須知柔弱無人競直勝剛強有患侵

道經云柔弱勝剛強

名遂留侯能絕粒

漢留侯絕粒從赤松子遊

功成越相鑄黃金

越相范蠡功成遁去後越王思之金鑄其

形展入朝之

行權制物昌鴻業美溢青編萬古尋

道經注云異順可以行權行權則能制物

道常無為章第三十七

道常無為無不為

道經云道常無為而無不為也

侯王師法衆心移

道經注云萬物已化効於已復欲作巧偽

者侯王將身鎮撫以道德也

神州先廣朴淳後下國盡同清靜時

道經注云侯王若能守道無為則萬物自

化君之無為淳朴矣

雨露報功清德水芽滋彰儉秀靈芝

侯王若演無為之化天必降河清芝秀之

瑞也

實區自正恢皇化

道經注云如能無為天下將自正正安定

也

高築興隆萬代基

道經篇章玄頌卷上

德經篇章玄頌卷下

淵四

類如防備者將位如文司其兼養御其不驚

上德不德章第三十八

須知上德寧求報求報還嫌量有涯

德經注云上德之人施不求報下德之人

施必望報

應道持心常處厚

德經注云應道之君有非常拯拔生靈之

功功行圓備感化潛通是能處道德之淳

厚不處禮義之華薄

無為弘志不居華

德經注云有為者道之薄禮義者德之華

故聖人處無為之事居其厚不處其薄矣

退禮義之行去其華自居其實矣

三皇淳朴真堪慕六國澆醜未足誇

德經注云論禮於淳朴之代非狂則勃忘

禮於澆醜之日非愚則誣若能解而更張

者當退禮而行義退義而行仁退仁而行

德忘德而合道人返淳朴則上德之無所

為

治國陰功最大却勝金鼎鍊丹砂

羲皇畫卦以興文軒后懸鏡以靜亂陶堯

垂衣虞舜舞羽大禹治水成湯開網咸有

治世大功致生民於仁壽之域豈鍊丹獨

善可齊其道德乎

旨之得一章第三十九

侯王得一撫寰瀛

德經云侯王得一為天下正也

法道精靈萬物生

德經注云萬物法道精靈故能生成而不

滅

顯論無與忘大號因微不殺自為名

德經注云與者車之別名全而言之即謂

之輿散謂數之乃輪轆輻輳其名各異則

無與矣亦如王侯自謂孤寡不殺散其尊

大之名歸於以賤為本是謂深得謙沖之

道

高天虛靜群星朗

德經注云天法道之清虛故能尊高不為

萬物汚濁

厚地安寧九野平

德經注云地法道之柔順故能安寧久載

萬類而不傾動也

功想軒皇弘濟活緱山輕舉獨修行

軒皇平蚩尤之難濟活萬彙蒼生受福永

播盛美王子晉雖吹笙感風度世乘龍獨

善其身顧塵埃而不染垂恩及物實拯拔

而無施

返者道之動章第四十

君扣玄關莫倦勞出塵靈跡顯松喬

赤松子王喬並前古得道度世之人

安寧地軸生成廣運動天機氣序調

德經注云譬如天之剛健晝夜運動日月

四氣往返周行常不休息以諭修道之人

若能清心運動身中之氣日夜往返常不

休息亦同天長又注云天地之物乃萬物

也有即道也道能生成萬物是知天地之

物生於有也言萬物右得天地元和剛柔

動用之道則當長生速化故云天地之物

生於有有生於無也

賢相謀猷方濟治

德經注云行權者貴返於實用有者必資於無若能兩忘權實雙泯有無即輔相濟治之理也

至人修習正道遙

修身之人黠去聰明韜光修習潛樂逍遙固不知輔相匡濟之道

治身治國陰功足自有途程絳闕朝

若治身全氣治國成功必繼赤松王喬同朝絳闕

上士聞道章第四十一

上中下士皆聞道取捨萌心即不同刻志勤行分了悟迷心大笑是愚蒙

德經云上士聞道勤而行之中士聞道若存若亡下士聞道大笑之不足以為道也

道也

進如舉步臨深谷

德經云進道若退也

明似浮雲映遠空

德經注云明於道者蒙昧其跡以養於正

乃聖功也

修德若偷功行足姓名潛紀玉皇宮

德經注云德行內修外若偷竊不欲人知立功而不衛也

道生一章第四十二

教人柔弱貴身全

德經注云人君所欲教人者當以柔弱謙虛之義教之也

須信強梁失自然

德經云強梁者不得其死也

損志持謙高德嶽

德經注云王侯能以孤寡為名卑以自牧豈非損之而益乎

益情多欲亂心田

德經注云愚者貪冒以求進財復苟得豈

非益之而損乎

月懸秋色澄千里江沸濤聲動百川越相芳

塵輕世事清風明月五湖船

范蠡辭榮遁越遂性五湖可謂道符先覺也

天下之至柔章第四十三

至柔馳騁至堅時

德經注云天下至柔者正性也若馳騁世務染雜塵境情欲充塞則為天下至堅是時至柔馳騁至堅之間即顯彰至堅不及

至柔之性

塵境難迷獨守夷

德經注云無有者不染塵境令心中一無所有獨守希夷清靜妙體混成一無間阻不為所欲所亂也

須信不言非杜口

德經注云所謂不言非關杜口在理既即有即無在教亦即言即默亦如言滿天下無口過之教也

始明有益自无為

德經注云吾是知无之有益

霜前唳鶴聞天韻雲際負松出俗姿

德經注云吾身心清靜則能合道

身靜心清忘嗜欲玉京存想是前期

若能宗道必見玉京之歧路也

名與身孰親章第四十四

最痛多藏必厚亡

德經云多藏必厚亡

若能知止即賢良

德經注云知止不殆

貪名觸患身如喪潤屋豐財事可傷

德經注云徇貨者將以求財財得身亡身

貨孰多故令擲玉毀珠以全其和也嗟乎

苟貪財身喪縱積玉于家又何貴乎

風過未央摧茂草

未央宮蕭何所修千門萬戶為天下壯麗

今則鞠為茂草基址空存觀此廢興足誠

貪欲

水流金谷帶斜陽

金谷園昔之貴盛備載簡書今則野水穿

流條為廢塢斜陽一照能不悲乎

全真法道心無欲應笑隋侯寶夜光

德經注云名者實之賓而代人徇名以亡

身欲令去功而全其真也

大成若缺章第四十五

躁靜不關懷抱者須弘齊物出塵心

德經云躁勝寒靜勝熱又注云唯有清靜

無為之人心安志定方能躁勝不寒靜勝

不熱派其躁靜乃為天下正

直思汲黯無人繼

德經注云大直若屈汲黯漢之真素亮直

之臣發論匡正無避忌諱孰能繼之

辯想蘇秦有患侵

德經云大辯若訥蘇秦六國遊說之士與

智巧尚浮偽後至齊國遇刺客而殞徒愛

佩六國印且不懼一朝禍矜辯任智可不

畏乎

白玉潔身如玷缺

德經注云學行大成常如玷缺也

清江同志昧深沉

德經注云沖虛其懷乃持滿之道滿而不

溢則長守富貴用不窮矣

唐虞退讓英風遠信史編芳好重尋

德經注云人君政化大成而更謙虛退讓

若有虧缺日新其德用之不弊矣

天下有道章第四十六

梁冀無才恃禁閣不能知足贊成規

德經云禍莫大於不知足今以梁冀為論

且無才恃寵可謂不知足矣

方當炎漢顛危日獨盛朱門跋扈時

後漢桓帝之時國祚凌夷人方澆薄梁冀

處貴極之位而不能匡君以忠律已以儉

乃更一門驕貴成跋扈之臣福過災生成

滅身之禍悲夫

孫壽正迷矜綺繡

孫壽梁冀之妻迷蕩正性耽惑美容

張綱徒耻問狐狸

漢發八使以探天下風俗張綱埋輪不發

云豺狼當路安問狐狸遂奏梁冀之罪

禍盈覆餗殲三族事汚青編萬古悲

桓帝以梁冀奢僭罪深遂令單超等圍其

宅誅之

不出戶章第四十七

不勞窺牖見天道

德經云不窺牖見天道也

內鑒身明象外心

德經注云聖人不出戶知天下者以己身

知人以己家知人家

秦漢戰爭矜妙畧唐虞清靜朗宸襟

德經注云人君清靜天氣自正多欲則煩

濁

九疇書出波瀾闢萬歲聲高洞壑深

人君若能法道清靜必至河出九疇山呼

萬歲

六國澆醜徒軟血漫為盟誓互相侵

嗟乎六國之王不尚清靜之化但弘機智

之風徒成軟血之盟互有相侵之志也

為學日益章第四十八

負笈尋師貴藝成詞鋒將淬敵青萍格高自

稟江山秀才瞻何闕筆硯靈莫見愛吟矜白

雪豈知耽學聚飛螢若能日損無情欲方悟

有為勞我形

德經云為學日益為道日損又注云為學

者日益見聞為道者日損功行益見聞為

修學之漸損功行為悟道之門故因益積

功功忘而體道可不休哉

聖人無常心章第四十九

聖人出震無常心

德經云聖人無常心以百姓心為心也

應物推恩煦嫗深

德經注云聖人之心物感而應應在於感

故無常心

存撫嬰孩分帝德

德經注云聖人念彼蒼生猶如慈母故凡

視百姓皆如嬰孩

指明善信顯君臨

德經注云欲善信者吾因善信之不善信

者吾亦善信教之令百姓感吾德而善信

喜聞樂石還宗道惡見笙竿恐嗜音

德經注云聖人廣大包荒納汚法道象天

自行善信皆感德潛化暗合無為之功人

君若納諫去惑自成善信

萬國悅隨歸洞鑿靜如明月朗宸襟

德經注云百姓皆注耳目又注云緬被百

姓化聖德為善故傾耳目觀聖人也

出生入死章第五十

達識迷根共一途

德經注云了悟則出生執迷則入死也

若論清濁理還殊積功累德沖青漢弱俗貪

名歎白鬚能想蓬瀛分了悟不嫌情欲認凡

愚緱山畧住雲頭處應笑紅塵蔽九衢

王子晉得道緱山乘彼白雲舉袂謝時人

而去

道生之章第五十一

萬類皆因道始生

德經注云道始生者一也一生陰與陽陰

陽生萬類是知眾類非道不生也

聖人弘德法圓清

德經注云天之於萬物也生則不有為則

不恃長則不宰任其自然是謂天之德也

亦同人君治世矣

無為闡化寰區靜

德經注云道德本無為豈有情於尊貴但

萬物自當尊貴之是明自然之爵命

不宰推功日月明

德經云長而不宰

兩露恩深蘇草木絲綸言出福黎毗

德經注云道之於萬物非但生畜之而已

乃復長育成熟養之覆之全其性命人君

若能法此治國治身當符道尊德貴之位

亦同天然爵命而自歸之

直緣彼物皇風遠四海傾心自太平

德經注云道德之尊非假爵命但生成之

功被物而常自然貴爾

天下有始章第五十二

密用修行挫六根

德經注云不縱六根自無禍患

竟無危殆保終身

德經注云若開張六根矜其視聽以濟其

愛悅之事則常有禍患故終身不救若挫

其六根則終身必無危殆之事

能嫌口爽熊蹯美須怯心迷鳳髻新

德經注云口在人身為患最大是非生焉

滋味攻焉又云眼耳鼻之門若不為嗜欲

所牽則終身無勤勞之患熊蹯味之珍者

所宜戒之

鍊氣永應塵不染

德經注云常守沖和妙氣不令離散則修

治其身長無危殆之事

守柔長與道相親

德經云守柔曰強

問他溫樹無言對

漢孔光處之崇貴有人問溫室前樹終無

言答之蓋慎密不洩禁中事

方見韜光吉善人

德經注云慎言節食鍊氣韜光

使我介然章第五十三

須信无為道甚夷莫由邪徑失宏規

德經云道甚夷而人好徑注云夷平也徑

邪道也言非无為之道不平而自入有為

之邪徑夫小徑險而難大道安而易也

閑思峻宇雕牆事爭似卑宮非食時

德經注云崇其宮殿飾其廊宇則百工並

作田畝焉得不荒田既蕪倉廩焉得不虛

也

文德若修挫木鏗武功還偃卧征旗

德經注云文德不修尚武備即全失無為

之化

如能治國常居大似日高明照海涯

德經注云聖人之道其明如日不在天則

無以照六合聖人不居大則無以濟天下

善建者不拔章第五十四

鴻基不拔同天在

德經注云善以道德立身立國不可引而

拔之

匪輟蒸嘗社稷延

德經云子孫祭祀不輟蓋社稷延洪不絕

君信臣忠豐至德

德經注云修道於國則君信臣忠仁義自

生

重尊矜幼顯通賢

德經注云修道於鄉尊重長老愛養幼少

教誨愚鄙其德最長為不可及也

水還滄海垂衣日琴引薰風煦物年

德經注云修道之國觀不修道之國故可

以唐虞之德鑒桀紂之罪必能致理康時也

法道无為臨大寶碧空長有壽星懸

若能法道清靜以臨大寶必有壽星之瑞

合德之厚章第五十五

洞四

十三

合德全真同赤子

德經注云至人合懷道德之厚者其行比

於赤子也

始教三毒潰溥和

德經云毒蟲不螫猛獸不據攫鳥不搏注

云合德淳厚之人萬慮不干於心神可以

比赤子者溥和全於外至德懷於內以毒

蟲喻嗔猛獸喻癡攫鳥喻貪絕此三毒故

不為其所傷

張良絕粒遺軒冕許邁修身隱薜蘿

漢張良絕粒從赤松子遊晉許邁修道周

遊山水之勝境不遠萬里

了悟真常宗道少榮貪爵祿益生多

德經注云人能知和氣柔弱有益於人則

為深知道德真常之用又云衆人以爭競

爵祿榮達日增不知守常而求道益生過分動之死地

莫矜物壯強梁志衰老相隨事若何

德經注云物壯極則衰老故戒之矜壯恃

強之人是謂不合於道也

知者不言章第五十六

知者不言緣了悟碧鷄強辯豈能知

德經注云道無形象蓋非言說所及唯證

悟者知之

親踈匪得垂雲鶴

德經注云玄同無私故不可得而親又注

云泛然和衆故不可得而踈

利害難侵曳尾龜

德經云不可得而利不可得而害也

箕岫堅辭神器處桐江還應客星時

洞四

十四

德經注云體道自然故不可得而貴許由

隱於箕山堯讓天下於由堅辭不受嚴陵

與漢光武有舊素不樂客星之貴却還釣

渚之時蓋不可得而貴

銷除愛染清襟素

德經注云既无愛染則嗜欲之門閉矣

道德尊高出世姿

德經注云既不可得親踈又不可得利害

不可得貴不可得賤是為天下貴道德自

更尊高也

以政理國章第五十七

垂衣治國固无事

德經云以無事取天下

哲后忘情化自清

德經注云聖人之道嗜欲不干於心則奢

溢綺靡之物安所用之以此化人自朴淳

矣

去盜不因刑網密

德經云法令滋章盜賊多有也

安時須是賦輿輕

洞四

十五

德經云天下多忌諱而民彌貧注云謂禁

令多端山澤所資有無皆禁止之悉加繁

稅而焉得不至彌貧也

淳如堯酒皇風遠

德經注云政教无為寬大則民應之淳朴

也

靜似吳江素月明

德經云我好靜而民自正

何必使民成缺缺萬機寬大慰蒼生

德經云其政察察其民缺缺又注云若政

寬大則人淳然朴素也

其政悶悶章第五十八

禍福同途分倚伏

德經云禍兮福之所倚福兮禍之所伏也

聖人明德內含光

德經云光而不耀又注云聖人雖有獨見

之明常自晦昧不以耀亂於人

山棲一旅翻強盛臺築九層俄敗亡

越王為吳王所敗勢窮以餘兵棲於會稽

山用范蠡計釋越而還吳王既勝越築九

層之臺悅西施之貌沉伍員之屍會趙鞅

之盟仁德不修尋為越報仇一旦敗亡俄

成丘墟也

謫去長沙甘退跡

漢賈誼文帝叙用為絳灌所不容出為長

沙王傳

詔歸宣室出殊鄉

後文帝徵誼於長沙對於宣室

因尋鵩賦深微理天地為鑪不可量

賈誼初謫長沙之時以失志之際湘中地

多卑濕方有疑懼而有鵩集舍鵩乃南中

怪鳥人皆深忌誼以勢窮道塞遂製鵩賦

定以生死之分達於窮通之理賦中有天

地為鑪之句蓋欲明委心於天莫測倚伏

之理後果出殊邦却還丹闕也

治人事天章第五十九

治世莫如宗齋愛

德經云治人事天莫若齋注云齋愛也人

君將欲治人事天莫若愛費使倉廩實人

知禮節三時不害則天降之嘉祥

德弘卑服保皇居

德經注云聖主賢臣常以卑服悉從齋愛

之道也

惜狐裘處身无玷

德經注云晏子狐裘三十年此明賢臣齋

愛之道

罷露臺時儉有餘

漢文帝儉德聞罷露臺帝曰可比十家之

產尋令罷之

損已教恩人景附

德經注云聖人損已有餘以奉人之不足

也

窮奢黷武國空虛

漢武帝恃四海一家兵力強富遂窮軍勢

於雲中繼訪神仙於海上帑藏空虛生民

疲瘵也

深根固蒂長生理

德經注云齋愛克己之行以成治人事天

之德帝王流而行之非惟深根固蒂以有

其國亦乃長生久視乘彼白雲至于帝鄉

黃帝其人也

不假文成自獻書

漢武之時有李少翁自上書言有神仙之

術遂拜文成將軍後以詐書於牛腹詐令

剖出驗其偽跡因乃誅之矣

治大國章第六十

道蒞寰區絕妄求鬼神無害服皇猷

德經注云以道蒞天下不求无妄之福故

鬼无以見其神明

秦矜虎視隳三輔禹鑿龍門護九州

德經注云周書曰至治馨香感于神明黍

稷非馨明德惟馨所謂聖人至治之德莫

急於拯救生靈明德之馨香感動神明天

地非惟富壽不極抑亦景祚无疆秦虎視

關東不修文德終為劉項所滅禹鑿龍門

導百川歸海活九州生民可謂契拯救之

旨

月助鳴琴調永夜兩籠圓沼湛高秋

德經注云此章立意當以至治靜正為宗

今以琴諭守正秋諭澄靜取事證理

化成兩不相傷後自有卿雲瑞氣浮

德經云非其神不傷民聖人亦不傷民也

大國者下流章第六十一

東溟善下百川歸

德經注云大海卑下百川自歸大國謙下

萬邦自附

柔靜心持出世機

德經注云人君守於柔靜則天下交歡而

歸之

大國謙卑昌帝道諸侯傾矚向皇闈

德經云大國執謙德而下小國者不過兼

畜小國為臣妾小國取大國為勢援也

晉文報楚終成霸鄭忽辭齊自失機

晉文公未入國嘗遊於楚楚禮之楚王問

文公他日將何報不穀文公曰若遇楚師

請避三舍後歸國遇楚師不失其信終為

盟主鄭太子忽有功於齊齊欲妻之忽辭

以小國不倖大國拒而不受後為蔡仲所

逐無諸侯之援蓋失機也

无急无荒弘至德納隍心不忘宵衣

德經注云大國者常戒滿盈

道者萬物之奧章第六十二

能依玄域窮深奧須認襟虛已出塵

德經云道者萬物之奧也

弘有道心分達士佐無為主是賢臣

德經注云若非至道大善之人豈能重寶

深奧救人之志也又經云故立天子置三

公共教不善之人也

要均教物甘言教曲誘迷根不善人

德經注云聖人以甘美法味之言尊高清

靜之行以化不善之人

罪累永銷潛體悟玉京丹鶴自相親

德經注云道在於悟不在於求既悟則自

无罪累必契冲虛也

為无為章第六十三

至人因事自塵機

德經注云眾人因事以生事道者因事以

息事

道味无貪靜所思

德經注云道之味非俗間滋味且道之味

尚不可貪何況俗間之味

但固謙心敦信諾

德經云輕諾必寡信也

未嘗閑恨記瑕疵

德經云大小劣少報怨以德也

要蘇萬彙調風處永格三苗舞羽時

德經注云聖人製作有為而使無為有虞

雖調薰風舞干羽因有為成無為之化也

負宸凝旒弘大化穆王何必會瑤池

虞舜凝旒自臻至道何必周穆王會於瑤

池車輪馬跡將周四海徒有虛妄之求且

非清靜也

其安易持章第六十四

安靜修身易守持

德經注云治身治國安靜者易守持

始分情欲要崩隳

德經注云情欲禍患未有形兆之時則易

謀止也

木成干霧萌芽處臺築叅雲覆蒼時

德經云合抱之木生於毫末又云九層之

臺起於累土

趙主不能輕國寶董生須至重文辭

德經云不貴難得之貨又注云眾人乃學

俗學所謂攻乎異端聖人法道无為故學

於不學豈非備復眾人異端之所過患歟

趙王令蘭相如送璧於秦求其連城之價

是貴於難得之貨昧於道旨安可使董仲

舒不下帷讀書以求世利斷可知矣

慎終如始還無敗愛惜精神忌有為

德經云慎終如始則無敗事又注云有為

於欲廢於精神

古之善為道章第六十五

善誘時人盡守愚總銷情欲似枯株

德經注云古之善為道者非以明民將以

愚之

不環智水隳三惑唯蕩真風靜四隅

德經注云上人賢君善以无為之道化人

常任質朴愚古之士不使功智點慧之徒

惑人真性又經云民之難治以多智

負宸有心宗大道凝旒無事闢丕圖軒皇治

國能如此功就乘雲出鼎湖

德經云不以智治國國之福軒皇宗道無

事濟治四隅後於鼎湖乘彼白雲至于帝

鄉

江海為百谷王章第六十六

江海尊為百谷王下流無逆水茫茫征帆乍

展推風勢杲日初昇蕪曉光搖犯星辰仙浪

闊路通吳越碧波揚人君能法謙卑德萬國

樂推興運長

德經云江海所以能為百谷王者以其善

下之故能為百谷王是以聖人欲上人以

其言下之欲先人以其身後之是以處上

而人不重處前而人不害是以天下樂推

無厭以其不爭故天下莫能與之爭

天下皆謂章第六十七

非智非愚如不肖

德經云天下皆謂我道大似不肖注云不

似於智不似愚與物不同故言不肖也

常持三寶蕩真風

德經云我有三寶保而持之一曰慈二曰

儉三曰不敢為天下先也

儉成濟物無多費慈救群生有大功

已在上述中

仁德既均中土洽道情還與上玄同

德經注云夫慈仁者百姓親附又注云人

君能行此三寶則天地神祇固合為助護也

強秦捨此平區宇纔築典基一旦空

德經云今捨其慈且勇捨其儉且廣捨其後且先死矣秦始皇捨三寶任智力社稷

不延永悲夫

善為士者章第六十八

弘道何嘗恃武威

德經注云貴其道德不高武力但用虛柔

化物不以剛武伏人也

非因忿怒展征旗

德經云善戰者不怒

羽于演化終無戰惟用賢方出師

德經云善勝敵者不爭善用用者為之下

虞舜舞干羽於兩階三苗自格周武尊太

公於帷幄全師始行

項籍不虞奔去夜

項籍兵敗垓下聞楚聲四合知楚兵悉為

漢有遂別美人於帳中夜遁而去當恃強

肆志之時豈知奔敗之夜乎悲夫

符堅寧慮却來時

符堅以百萬之眾伐東晉拒王猛之諫忘

水影之災及淝水之敗却來之時聞風聲

鶴唳以為晉軍至矣寧不慎歟

須知軍旅難輕舉四善還能靜九夷

德經云善為士者不武善為戰者不怒善

勝敵者不爭善用用者為之下

用兵有言章第六十九

為客持謙常守退

德經云吾不敢為主而為客不敢進寸而

退尺也

攘能無臂慎兵符

德經注云攘臂所以表怒善戰不怒故無

臂

仁慈與慮是全策輕侮萌心失遠圖

德經注云以慈為主又注云禍莫大於輕

侮敵人

空仗龍貅凌越國豈知麋鹿走姑蘇

吳王自恃兵強憑凌越國不思勢窮國破

姑蘇臺側麋鹿空遊

莫教喪寶違深理

德經云侮敵幾喪吾寶

應物行機靜四隅

德經注云彼曲主兵而攻之直不先執兵

以應之雖則執持其兵本無害物之意

吾言甚易知章第七十

上聖玄言理甚明

德經云吾言甚易知甚易行

不能知又不能行

德經云天下莫能知莫能行者

目盲傾國綺羅色耳聾迷人鄭衛聲躁欲未

銷形易濁寵榮如縛志難清

德經注云惑於躁欲故莫能知也迷於榮

利故莫能行也

被褐懷玉沉潛者內鑒真常徇世情

德經注云被褐者昧其外懷玉者明其內

故知我者希也

知不知上章第七十一

知似不知分上德

德經注云道者內知於道外若不知乃德

之上也

不知知者病虛言

德經注云不知道而妄言知乃是妄言之病也

衆人雖昧真常境諸聖恒開利濟門守得恬

和全浩氣憫方貪欲指迷根隨機救拔群生

意還比高天廣覆恩

德經注云聖人無此強知之病者以其常

憫衆生皆有此病是以自不能病也

人不畏威章第七十二

人不畏威成憲網

德經云人不畏威即大威至

使心虛白即神居

德經注云神所居者心也除情去欲使虛

而生白

是非自見身無咎

德經注云聖人自知已之是非於內不見

其德美於外也

精氣常全道有餘

德經注云自愛身中精神和氣

安寢既翻莊叟蝶忘情還樂惠施魚

德經注云自知其身防可畏之事自愛其

身無厭神之咎夫如是則莊蝶惠魚遂出

塵之樂

能嫌驕貴韜藏者三逕雪深關弊廬

德經注云不自驕貴榮名於世索安遇雪

閉戶高卧不干於人

勇於敢章第七十三

勇於敢殺逆神明

德經注云勇於果敢有所作為者豈同自

殺其身何也夫不仁之人不懼神理應報

之禍始能買勇果敢以殺於物既殺必報

故知當同自殺其身明矣

常抑剛強是保身

德經云勇於不敢則活

畏害若能心去惑

德經注云敢與不敢自活其身為利自害

其身為害

不言還有善來親

德經云不言而善應

世情尚惜持謙士天網寧於用壯人

德經注云天之網羅雖恢恢疎遠刑淫福

善毫分不失

看取烏江臨岸處拔山威力謝埃塵

項籍有拔山之勢盡刎頸於烏江

人常不畏章第七十四

恩深祝網獨殺湯好殺終難定紀綱

德經云人常不畏死奈何以死懼注云縱

於情欲動之死地習以為常嘗無畏者人

君當以清靜化之奈何更立刑法以誅殺

常恐懼也

文帝惡刑循五聽

漢文帝之時以黃老治國幾至刑措可謂

循於五聽

高皇寬法約三章

漢高祖先入關與父老約法三章耳殺人

者死傷人及盜抵罪餘悉除去秦法諸吏

民皆安堵

順天治物人從化

德經注云若人君導以寡欲靜以無為則

人懷其生成皆畏死

代匠掄材手自傷

德經注云人君代天理物若行刑罪不中亦猶拙夫代匠斲木豈唯方圓不得其法希有不傷其手矣可不慎之

鑄鼎成功分道德攀龍髯去白雲鄉

軒皇治世弘濟活之心非惟四方清靜從化抑以鼎成功就天垂龍髯乘彼白雲至于帝鄉

民之饑章第七十五

人君奢侈即民饑

德經注云天下之人所以饑之不足以其君上食用賦之太多

難治還緣政有為

德經云人之難治以其上之有為是以難治也

居位厚生求富盛窮途輕死轉疲羸

德經注云居位者不能抑損有為因之損下益上百姓窮竭無以供輸既不重生使成輕死

逼身爵祿無心後

德經注云夫獨無以生為務者爵祿不在意財利不入心任運虛懷

滿院蓬蒿養性時

德經注云雖貧賤不可以利害生張仲蔚所居蓬蒿滿院

直到垂衣分至化自然難拔太平基

若人君垂衣闡化烝民自足必固太平之基矣

人之生章第七十六

草木敷榮展厚陰

德經云萬物草木生也柔脆和氣存

因知枯槁雪霜侵

德經云其死也枯槁和氣去

直如合抱藏幽澗却被纖枝出眾林

德經注云根本強盛故處於下枝條柔弱

故生於上蓋取其柔弱在上強梁在下

柔弱全生堪用意強梁失性可驚心

德經注云生之柔弱和氣全死之堅強和氣散故明守柔弱者全生保年為強梁者

亡身失性也

符堅輕敵亡師旅肥水不流冤氣深

符堅恃富盛之勢恣強梁之性敗於肥水肥水為之不流終喪其身

天之道章第七十七

須知天道諭張弓

德經云天之道其猶張弓乎

舉下抑高分至公

德經云高者抑之下者舉之也

自損有餘嫌屋潤常嗟不足見途窮

德經云損有餘而補不足

雖恢皇業猶藏德

德經注云聖人不欲天下知己之賢是匿其功德之名畏天之道以損有餘

廣福蒼生匪恃功

德經云功成而不處

涿鹿罷兵真氣在便迴鑿路訪崆峒

黃帝罷戰涿鹿訪道崆峒見廣成子也

天下柔弱章第七十八

方圓似水分柔弱

德經云柔弱莫過於水也

能勝剛強理甚明

德經云柔勝剛

受垢推恩同渤澥責躬成化服寰瀛

德經注云人君若能象水之德納污受垢

無所忌諱置誹謗之木敢諫之鼓是謂杜

稷明主得道賢君也

縱知深旨誰宗信各蔽常情孰肯行

德經注云柔弱之道勝於剛強天下之人

莫不知者知有此道而不能行

干木德風難繼踵杜門高卧息秦兵

段干木居魏高卧秦不敢加兵於魏也

和大怨章第七十九

天道無親福善人

德經云天道無親常與善人也

若持左契即全真

德經云是以聖人執左契而不責於人

既無公正徒施惠不慮仇讎欲害身

德經注云居位者不能持執契信致令過

有所生且奢侈在已常儉於人邪枉在內

求正於外志禍生我要福於天過不責躬

施刑於物是與人子居而殺其父與人兄

居而戮其弟方欲厚與王帛廣酬爵位擬

求解釋其可得乎

忍見陳君忘大寶信知江總匪忠臣後庭基

跡分明在玉樹翻生野草春

陳後主不能執信臨人唯恣奢侈植後庭

玉樹為天下勝遊江總乃最奉恩禁不能

匡救復於三閣以預狎客飛棹走筆搜物

象於八紘鐵瓮金甌恃堅牢於一水殊不

知隋君演德陳主迷心俄至敗亡為千古

悲歎豈非江總負於平昔恩寵悲夫

小國寡民章第八十

舟車雖有未嘗乘

德經云雖有舟車無所乘之

顏子簞食道德弘

德經注云道在身雖顏子簞食道足為甘

也

喜見生民歸壽域

德經注云寰宇廓清之朝致蒼生於仁壽

之域也

笑將兵甲護金陵

德經云雖有甲兵無所陳之江南六朝皆

都金陵但將兵甲以固江濱且非蕩蕩魏

巍之德

無心固是安殊俗

德經注云道在身雖子欲居九夷亦足為

樂也

返朴終還用結繩

德經注云國政還淳人皆返朴結繩而用

之固合無為

知有永嘉懷愍禍不詢良策向何曾

西晉武帝初以勤儉之德平定寰區滅蜀

之後唯餘吳國允羊祜張華杜預之策尋

滅於吳六合既清萬邦傾向固可弘清靜

之化復淳朴之風而乃惑孫皓之美人愛

惠帝之弱質迷於目前不思遠大何曾謂

其子曰吾荷國重恩常思獻替每見帝不

詢經久遠圖但說平生常語指其孫曰汝

後必罹其禍及永嘉之際劉聰劉曜為逆

併陷懷愍二帝悲夫

信言不美章第八十一

莫愛美言終不信信言不美益人多

德經云信言不美美言不信

善心匿耀真修習辯口矜能詐唯阿

德經云善者不辯辯者不善唯阿者諂佞

之辭

朴質忘機齊抱瓮縱橫違性薄懸河

抱瓮無機勝懸河有辯

聖人利濟民歸德

德經云聖人之道為而不爭

玉燭須調物象和

德經篇章玄頌卷下

二篇同卷

道德真經頌

明真破妄章頌

淵五

道德真經頌

茅山 蔣 融 庵 撰

經總序頌

紫霧光中信息通聊將黃葉翫兒童若拘語

句明宗旨辜負當年白髮翁

一章

綿綿密密絕胚胎動着塵埃撥不開今日為

君通一線一齊吹向此門來

二章

本无差別與看訛无奈他家事轉多用力到

時須勇猛端然无不犯清波

三章

見得分明用得高不教家富小兒嬌寒來暑

往无多事四海清平賀聖朝

四章

惜功名位勞心力說盡人間最苦心放去收
来无限意免教陸地受平沉

五章

一物靈然亘古雄玲瓏八面總疎通看時恰
似无蹤跡及至拈來用不窮

六章

天地由來本自然何曾有意着中邊若人薦
得絲毫力獨坐孤峯壓大千

七章

我本无心豈有爭迢迢劫外恁縱橫自從一
句相名貌直至如今說不清

八章

先天有物鎮長存八萬塵勞出此門識取根
源端不動巍巍何處不稱尊

九章

有心何似本无心自己家風處處真莫把醒
翻成毒藥到頭方見出頭人

十章

一切有為俱是苦尋枝摘葉幾時休直饒坐
斷千差路已落他家第二等

十一章

妙在機先本自然頭頭應用勿頗偏只愁此
意無人會更向灘頭喚渡船

十二章

門外風光幾萬般幾多遊子不知還若無舉
鼎拔山力爭得回頭冷處看

十三章

寵辱本來無我相只因我相逐緣生若明我
相无非我豈受他家一點塵

十四章

離諸名相且非真說得分明轉不親只把目
前思苦事方知何法可當情

十五章

反山六目猶難測徒把形容亂比倫不是其
中些子別一回拈出一回新

十六章

冷處方纔好看鞭到家萬事總如然借婆衫
子拜婆節依舊還歸婆面前

十七章

道着知之早不祥那堪遍地是刀鎗及手到

得功成後辜負東君枉斷腸

十八章

好漢不求无病藥癡人認着眼中花何如萬
里長天碧一月孤光共一家

十九章

好事端然不用求誰知轉地却成愁區區依
倚成何事畢竟歸家是到頭

二十章

大圓鏡裏无差別百尺竿頭要轉身消息斷
時方活路依前不離本來人

二十一章

觸目全彰无背向於中些子最風流寥寥千
古分明在坐看青山幾度秋

二十二章

放去收來幾百般用時總在一毫端直須截
斷功勳路方得全軍戰勝還

二十三章

山是山子水是水水不是水山非山人人自
有通天竅爭奈時人自作難

二十四章

脚下工夫須踏實自揚家醜却成魔假饒不
把絲毫者着眼觀來已自多

二十五章

渾淪一物離中邊卓越端居象帝先只為強
名名不得方知月落不離天

二十六章

纒涉絲毫變態生全身擔板實非輕當場辨
得實中主坐斷南頭稱太平

二十七章

妙處初非由造作為人親切老婆心師資密
意誰人會獨對東風惱殺人

二十八章

做小看好全伎倆貧煩早老又如何至頭須
是成家業爭奈人間事轉多

二十九章

將心擬待還應錯着意為時又轉傷何怕世
間多少事也宜閑處看隄防

三十章

強兵戰勝若為憐得意濃時便好休不是將
軍心膽大想應平地使人愁

三十一章

毒病還他毒藥醫病除毒藥不須治不誇毒藥能除病瘥當思未瘥時

三十二章

朕兆機先豈有名其中些子冠群倫無端特地安名後袞袞東流日夜傾

三十三章

萬般施設甚優游一切都虛一法收假使黑風翻大海未聞沉却釣魚舟

三十四章

遍體時時不覆載不離當處盡風光生成萬有元非主獨坐巍巍孰可量

三十五章

形狀雖無氣象雄懂懂來者總包容六用不行消息盡頭頭應用了无穷

三十六章

機關深遠誠難測變化恢張理莫窮休把是非來着我到頭應不與君通

三十七章

大道閑閑該衆妙森羅萬象盡分明三千里

外灰消息來日寥寥賀太平

三十八章

大圓鏡裏无分別分別妍媸鏡不傷可惜後人成榜樣從茲較短復量長

三十九章

妙處元來不在多事多徒自起看說直饒分別看說去玉石依前不似他

四十章

懸崖斷處須回首省力工夫不在強擾擾世間多少事不知終日為誰忙

四十一章

真金自有真金價別寶須還識寶人末後不因重說破至今不復解知音

四十二章

便須掀倒葛藤窠切忌將身入網羅直待他休歇後誤人多處誤人多

四十三章

紅燄燎人流似火石人入火不能煙其間好處无多子買得風光不用錢

四十四章

輕重由來自有常當時切忌錯商量莫將好事為奇特好事令人轉斷腸

四十五章

見得分明用得真箇中別自涉疎親兩頭坐斷无依倚兩過千峯一樣青

四十六章

事擾擾時吾擾擾我閑閑後事閑閑明明識得閑閑法長笑一聲天地寬

四十七章

不離當處自風生動着絲毫便不清坐着區區門外客幾多車馬任縱橫

四十八章

為道休將為學觀三千里外髑髏乾巍巍坐斷無生國更向无生那畔看

四十九章

大道平平絕黨偏春花何處不鮮妍癡人相對難言夢故把鸞膠續斷絃

五十章

剝腹傾腸都說破何須特地轉生疑疑時自有通霄路不許時人着眼窺

五十一章

不動纖毫應萬機知思之後更誰知及乎事
向无心得却問无心是阿誰

五十二章

絲頭念念生之本識得根源善執持水泄不
通猶未是到家正好着便宜

五十三章

道在其中不易知迢迢大路絕傾歌癡人不
解成家業盡逐韶華向外馳

五十四章

工夫穩處不通風密密綿綿又不窮底事毛
端合法界都緣認得主人翁

五十五章

終朝赤子恣熙熙當體凝然總不知纒法有
為成造作還他葉落又抽枝

五十六章

坐斷牢關通一線自然到處便風流曉來兩
洗千峯碧一點翩翩海上鷗

五十七章

萬法門中自有常纖塵繞動便乖張秋風斷

送一番两无意凉人人自凉

五十八章

不慧不癡无限意翻雲覆雨幾多時可憐此
意人稀識倒着欄衫獨自歸

五十九章

冷淡工夫真朴實到家活計豈能量功成行
滿超三際萬劫千生撲鼻香

六十章

舉心動念成虧缺東燭當場絕所疑上下升
平天地闕此思須是大家知

六十一章

木落山空萬寶秋陰陽造化妙推求但將坎
水藏離火贏得精神蓋九州

六十二章

一點圓明處處同高低富貴不如儂見成受
用无虧缺千聖從教立下風

六十三章

道着无中早不中不勞計較自收功莫將此
事為容易這裏針鋒也不容

六十四章

機先截斷千差路動着纖毫事轉傷可熬傍
人无耐性為他閑事惹愁腸

六十五章

向道惺惺不似癡惺惺多事復多機若知此
箇真端的妙用縱橫總不知

六十六章

衆流袞袞盡朝宗只為他家信息通若把无
心成有意百花撩亂惱春風

六十七章

當頭觸着動乾坤任是王維畫不成可惜撈
開泥水路為他深處少人行

六十八章

省得家風用得親當知水到自渠成寥寥此
意知何盡幾度潮平月又生

六十九章

將軍堅壁屈人兵不犯秋毫致太平待得功
成无一事却怜當日太纒生

七十章

此間明明无間隔時人何不便承當若教此
事人都識不直他家一盞湯

七十一章

得了還同未得時於中元不涉毫釐脫身未
到青盲外萬孔千瘡作麼醫

七十二章

生來膽大又心麤豁達精神自有餘收拾得
來誰得似珊瑚枝上舞金烏

七十三章

當機殺活甚玄微輕重還他作者知子細為
君重說破夜寒毛骨冷淒淒

七十四章

○ 懼法須還識法人從來王法等无親欲知王
法无親處月影穿潭不見痕

七十五章

清平世界沒有訛只為家翁不奈何臨事始
知无事好雙垂赤脚笑呵呵

七十六章

○ 這箇由來本不殊誰將強弱巧分疎直下既
分生死路无星秤子較輜銖

七十七章

天人元不隔毫釐纔涉毫釐轉背馳為怕夜

行侵早起誰知獨惹露露夜

七十八章

親面相逢語不欺奈何獨自少人知當場薦
得深深意日出扶桑却在西

七十九章

分明識破不為冤要識先須達本源識得本
源真要的了知天道沒頗偏

八十章

隨家豐儉乃安然萬法之中盡省緣喫餅着
衣无一事大家風月本同天

八十一章

○ 擇法須還眼目親至真用處出根塵到頭一
轉无私句不離當場這主人

道德真經頌

謝五

十一

明真破妄章頌

虛靖張真君著

道生天地

混沌未分先有道道无形色亦无情自然化
育生天地天道輕清地道寧

天地生人

道生天地始无名分判陰陽立五行人位其
中靈萬物人從天地道生成

人稟陰陽

三才天地人同炁人稟先天一炁靈一炁具
身名曰道感通天地及神明

一炁生三

一真真外更无真祖炁通靈具此身道一生
三生妙用元精元氣與元神

人身三寶

元精元氣與元神三者无形亦有形運用得
傳真可見光明无極是分明

一炁相關

雷乃先天炁化成諸天仙聖總同真我身一
炁相關名同祖同宗貼骨親

以心合神

真心動處是雷機神合神兮妙更奇只此更無差別處如磁吸鐵不相違

法即是心

此心心外元无法呪訣符圖少合真心真將

何為妙用靈光一點運元神

神可通天

元神直捧一封書一道寒光射太虛徑達玉

京金闕去玄恩星火下天衢

呼天叱咤

叱咤望空將令打不識元神召使者天高星

遠豈能聞從便之乎并也者

金光召雷

金光灼灼照雷城百萬雷兵稟令行不用符

圖并呪訣早天能雨兩能晴

妄想行持

不悟陰陽閩關機想存作用總成癡雷符燒

盡千千道兩澤何曾一點施

真念降魔

降魔何處是工夫中有元神靜定居慧劍揮

時神鬼伏便教禍害自然除

心妄鬼欺

妄念紛紛且失真符圖呪訣費精神鬼神一

見嘻嘻笑打石拋磚更害人

祖炁陽晶

先天祖炁至陽晶鍊盡陰魂一性靈九轉玄

功成頃刻陰陽交姤結胎嬰

辨真陰陽

真陰真陽既不識水可浴兮火可炙靈光一

點不分明受度亡魂有何益

南昌非心

玄關一竅有陰陽心腎元非水火鄉寄語鍊

師高着眼莫將心府作南昌

普度有法

普度工夫又不同金光灼灼照羅鄣黍珠一

顆空懸處太極還歸无極中

取炁不同

昧却自家元氣主妄想天罡對空取恰似騎

牛去覓牛此等之人何足語

不識元神

召將先毒令一聲令聲驚起我元神緣何不

見元神面只為時人昧本真

印須心印

心印相傳付有緣今人印木不知玄祖師心

印相同處顆顆光明徹九天

靈光一點

書符道妙起工夫委聚毫端篆作符着相想

存行呪訣將來只是墨和朱

先天字號

號頭用處須天篆元是皇人按筆書蒼頡後

天塵世字用之總是惑迷愚

妄想陰陽

陰陽吞啖運符中心腎盈虧黑與紅一箇乾

坤如許大這些伎倆豈能通

腎中一點

兩腎中間一點明癡人守此欲通靈誰知此

處皆陰氣若比陽晶隔萬程

心下元神

人言心下一包空精氣元神聚此中何似癡

人容易惑蓋緣不識主人翁

膽非雷府

妄將藏腑作雷霆怒氣膨膨起震驚擊破琉璃瓶子後何曾聞得有雷聲

誤指雷霆

一陽生處地雷復外腎應非雷所居穢濁聖賢難懺悔將來必定被雷誅

不辨真陽

心肝脾肺腎膽府噓呵四嘻呼吹取父母后天陰陽氣如何可以祈晴雨

七事純陰

涕唾津精氣血液七件皆陰總無益身中只有一陰陽江湖多少无人識

穢氣觸真

有言臍下寸三分作用金光此處存豈識此中陰濁氣運成穢濁不堪聞

似是而非

妄言一竅在眉心直入三分可許深誤殺世人真可笑如將礪石作黃金

錯認後天

臍輪後與腎相連兩處空空總後天若問先

湖五

十五

天玄妙處除非得遇至人傳

雷動無時

動雷有用雷霆熬又筆停星日月時如此天機容易測雨暘何用法來祈

邪能惑正

幾多道眼不曾明役將祛神輒現形只為身中无主宰陰魂假托姓名靈

當明真要

一員神將數家法多是宗師撰造成更過幾年多是假行符呪水豈能靈

作用兩全

道法難忘呪與符必須道妙兩相扶先天玄妙工夫到呪訣符圖可有無

道本法體

法行大道合先天呪訣符圖總是玄至道杳然无所得符圖呪訣也徒然

萬法歸一

道生于一復何疑可以无為可有為萬法本來歸一處何分正一與清微

造化在我

本質雖殊亦不殊當於親處下工夫人身大抵同天地造化陰陽總屬吾

兀坐頑空

无心兀兀坐多年將謂神仙已有緣不解龍吟并虎嘯但知空坐也徒然

陰陽互根

頑石中空藏白玉縱饒見得光生目太陰元受太陽精初八上弦圓十六

因法生謗

本為同門共指迷上根一覽悟玄微若將此向愚癡說生謗生嗔總是非

湖五

十六

明真破妄章頌

諸真歌頌

淵六

太微天帝君讚大有妙經頌

丹暉映雲庭 紫煙光玉林 煥爛七寶花
璀璨璫靈音 宮商自相和 妙靈開人矜
玄唱種福田 廣度无界心

天帝君讚大有妙經頌

玄化本无跡 有跡生道宗 遨遊九天際
息駕六領宮 道暢虛漠內 靈歌發太空
形感至寂庭 思詠希微通

太帝君讚大有妙經頌

翳翳元化初 眇眇晨霞散 太寂空玄上
寥朗二儀判 凝精抱空胎 結化孕靈觀
含真願神內 倏歛啓冥旦 始悟憂促齡
運交反天漢

老君本生經頌

衆生之本際 寂然无起滅 弱喪迷其根
自與真源別 妄作善惡緣 禍福報无絕
欲得苦海傾 當使愛河竭 守一固專柔
持此无疵缺 正智通群有 妙慧摧諸結
萬行混同歸 三乘泯殊轍 真靜離塵垢

清涼无惱熱

太上智慧徊玄經頌

靈仙乘慶霄 駕龍躡玄波 浴真表嘉祥
濯足八天河 福應不我期 故能釋天羅
道德冠三界 地網亦以過 感遇靈真會

淨慧經蓮華

太上智慧經讚

學仙絕華念 念念相因積 去來亂我神
神踪靡不歷 滅念停虛閑 蕭蕭入空寂
請經若饑渴 持志如金石 保子飛玄路

五靈度符籍

本願大戒經頌

學仙行爲急 奉戒制情心 虛夷正氣居
仙聖自相尋 若不信法言 胡爲棲山林
玉皇授歛生大洞三十九章與登龍

臺歌

颯颯三霞領 徊剛七元蓋 八景入太元
飛灑九天外 瓊扉生景雲 靈煙絕幽藹
西宮詠洞玄 清唱扶桑際 守雌森峯間
玄吟五老會 歛生有心哉 與爾結中帶

其二

匏河振滄芒 天津鼓萬流 八風駕神霄
緬緬虛中遊 詠洞神明唱 音爲汝玄投
歛生必至行 肘伏應中趨 可爲苦心哉
當告爾所求

西王母授紫度炎光神變經頌

嘯歌九玄臺 崖嶺凝凄端 心理六覺暢
目棄塵滓氛 流霞耀金室 虛堂散重玄
積感致靈降 形單道亦分 修歛貯萬劫
豈覺周億椿

其二

秀圃蔚神階 朱扉瓊林庭 流風鼓空洞
玉籟乘虛鳴 紫煙纏曲戶 丹暉映綠鞞
飛旗鬱玄蓋 羽節耀紫清 登景九霄際
遨遊戲鳳城 顧愛幽境子 一樂同朝生

其三

騰轡控朗暉 宴景洞野外 流浪尋靈人
合形慶霄際 手披朱島戶 朗若神冲泰
金闕鬱差我 清景无塵穢 解矜玄閣臺
適我良願會 脫屣三塗難 保鍊固年邁

靈寶真一自然太上玄一真人頌

衆妙出洞真 煥爛曜太清 奉者號仙人
體无未長生 逍遙戲玄虛 宮殿羅无形
循榮七寶林 晃朗日月精 龍麟交橫馳
鳳凰翔悲鳴 太上治紫臺 衆真誦洞經
捻香稽首禮 旅行逸宮城 三周歸高座
道王為應聲 人主弘至道 天下晉安寧

太上弘道頌

太上玄虛宗 弘道尊其經 俯仰已得仙
歷劫無數齡 巍巍太真德 寂寂因无生
霄景結空棟 乘虛自然征 日月光炳灼
安和樂未央

方諸宮東華房靈妃歌曲

紫桂植瑤園 朱華聲悽悽 月宮生藻淵
日中有瓊池 左拔員靈曜 右掣丹霞暉
流金煥絳庭 八景絕煙迴 綠蓋浮明朗
控節命太微 鳳精童華顏 琳腴充長饑
控晨挹太素 乘歛翔玉墀 吐納六虛氣
玉嬪挹巾隨 彈微南雲扇 香風鼓錦披
叩商百獸舞 六天攝神威 條欵億萬椿

齡紀鬱魏魏 小鮮未烹鼎 言我巖下悲

青童大君常吟詠

欲植滅度根 當拔生死莖 沉吟墜九泉
但坐惜形骸

太虛真人常吟詠

觀神載形時 亦如車從馬 車敗馬奔亡
牽連一時假 哀世但識此 但是惜風火
種罪天網上 受毒地獄下

西城真人王君常吟詠

形為渡神舟 泊岸當別去 形非神常宅
神非形常載 徘徊生死輪 但苦心猶豫

小有真人王君常吟詠

失道從死津 三魂迷生道 生生日已遠
死死日已早 悲哉苦痛客 根華已顛倒
起就零落塵 馬知反枯老

已上四首詩去月秋分日瑤臺大會四君

吟此言以和玄鈞廣韶之絃聲右英夫人
說此

郭四朝常乘小船游戲塘中叩船而
歌

清池帶靈岫 長林鬱青葱 玄鳥翔幽野

悟言出從容 鼓檝乘神波 稽首希晨風
未獲解脫期 逍遙丘林中

其二

浪神九陔外 研道遂全真 戒此靈鳳羽

藏我華龍鱗 高舉方寸物 萬吹皆垢塵

顧哀朝生螻 執盃汝車輪

其三

遊空落非颯 靈步无形方 圓景煥明霞

九鳳唱朝陽 揮翮扇天津 晻藹慶雲翔

遂造太微宇 挹此金梨漿 道遙玄陔表

不存亦不亡

其四

駕歛舞神霄 披霞帶九日 高皇齊龍輪

遂造北華室 神虎洞瓊林 風雲合成一

開闔幽冥戶 靈變玄跡滅

保命仙君告許虎牙杜廣平常喜歡

溥景翳廣林 曠日東霞升 晨風僻六煙

勃鬱八道騰 五嶽何必秀 名山亦足陵

矯手攝洞阜 棲心潛中興 吐納胎精氣

玄白誰能勝

西王母宴漢武帝上元夫人彈雲林

之敬歌步虛之曲

昔涉玄真道 騰步登太霞 負及造天關 借問太上家 忽過紫微垣 真人列如麻

淶景清颯起 雲蓋映朱葩 蘭宮敞珠扇

碧空啓瓊沙 丹臺結空棣 曄曄生光華

飛鳳躡蹇峙 燭龍倚逶蛇 玉胎來絳芝

九色紛相擊 挹景練仙骸 萬劫方童牙

誰有壽前終 扶桑不為查

西王母又命侍女田四妃答歌

晨登太靈宮 挹此八王蘭 夕入玄元闕

抹葉撥琅玕 濯足匏瓜河 織女立津盤

吐納挹景雲 味之當一餐 紫微何濟濟

瓊輪服朱丹 旦發汗漫府 暮宿句陳垣

去之道不同 且各體所安 二儀復猶存

奚疑億萬椿 莫與世人說 行尸言此難

王母贈魏夫人歌

駕我八景輿 欻然入玉清 龍裙拂霄漢

虎旂攝朱兵 道遙玄津際 萬流无暫停

哀此去留會 劫盡天地傾 當盡无中景

不死亦无生 體彼自然道 寂觀合太冥

南嶽挺真翰 玉映曜穎精 有任靡期事

虛心自受靈 嘉會絳河內 相與樂未央

雙禮珠彈雲璈而答歌

玉清出九天 神館飛霞外 霄臺煥差我

靈夏秀蔚翳 五雲興翠華 八風扇綠氣

仰吟消魔詠 俯研智與慧 萬真啓晨景

唱期絳房會 挺穎德音子 神映乃拂沛

天嶽凌空棣 洞臺深幽邃 遊海悟井隘

履真覺世穢 儻輪宴重空 筌魚自然廢

迴我大椿羅 長謝朝生世

高仙盼遊洞靈之曲

玉室煥東霞 紫輦浮絳晨 華臺何盼目

北宴飛天元 清淨太无中 眇眇躡景遷

吟詠大洞章 唱此三九篇 曲寢大漠內

神王方寸間 寂室思靈暉 何事苦林山

須臾變衰翁 迴為孩中顏

四真人降魏夫人歌

丹明煥上清 八風鼓太霞 迴我神霄輦

遂造玉嶺阿 吐嗟天地外 九圍皆吾家

上採日中精 下飲黃月華 靈觀空无中

鵬路无間邪 顧見魏賢安 濁氣傷爾和

勤研玄中思 道成更相過

方諸青童歌

太霞扇晨暉 九炁无常形 玄轡飛霄外

八景乘高淸 手把玉皇被 携我晨中生

盼觀七曜房 朗朗亦冥冥 超哉魏氏子

有心復有情 玄挺自嘉會 金書東華名

賢安密所研 相期賜谷汧

次扶桑神王歌

晨啓太帝室 超越匏瓜水 碧海飛翠波

連岑赤嶽峙 浮輪雲濤際 九龍同響起

虎旂鬱霞津 靈風翻然理 華存久樂道

遂致高神擬 拔徙三緣外 感會乃方始

相期陽洛宮 道成携魏子

次清虛真人歌

駕欻控清虛 徘徊西華館 瓊林既神杪

虎旂逐煙散 慧風振丹旂 明燭朗八煥

解襟庸房裏 神鈴鳴簡祭 樓景若林柯

九絃玄中彈 遺我積世憂 釋此千年歎
怡盼无極已 終夜復待旦

其二

紫霞佛玄空 神風無綱領 欻然滿八區
祝爾豁虛靜 八憲無常朗 有冥亦有昊

淵六

洞觀三丹田 寂寂生形景 凝神挺相遇
雲姿卓鏗整 愧无郢石運 蓋彼自然穎
勤密攝生道 泄替結災眚 靈期自有時
勢袂乃俱上

人間可哀之曲

天上人間會合疎 稀日落西山 夕夕烏歸飛
百年一餉兮 志與願違 天宮咫尺兮 恨不相
隨

巴誼歌

神仙得者 茅初成 駕龍上昇入太清 時下玄
洲戲赤城 繼世而往 在我盈帝君 學之臘嘉
平

石安慶先作詩

靈山造太霞 暨巖絕霄峯 紫煙散神州
乘輿駕白龍 相携四賓人 東朝秦林公

廣休年雖前 壯氣何蒙蒙 實未下路讓
推年以相崇

次張誘世作詩

北遊太漠外 未登蓬萊閣 紫雲構靈宮
香煙何鬱鬱 美哉洛廣休 久在論道位

淵六

羅駢真人座 齊觀白龍邁 離式四人用
何時共解帶 有懷披襟友 欣欣高晨會

次許玉斧作詩

遊觀奇山嶽 漱濯滄流清 遙觀蓬萊間
屹屹衝霄冥 五芝被絳岳 四階楨琳瓊

紛紛靈華散 晃晃煥神庭 從容七覺外
任我攝天生 自足方寸裏 何用白龍策

次丁瑋寧作詩

玄山構滄浪 金房映靈軒 洛公挺奇尚
從容有无間 形沉北寒宇 三神接九天

同寮相率往 推我高勝年 弱冠石慶安
未肯崇尊賢 嘲笑蓬萊公 呼此廣休前

明公將何以 却此少年翰

吳王夫差書

玄津流絳波 崑碧映琅山 朝日控晨輝

蒼豔何婉婉 遊雲落太陽 風景凌三天

靈寶曜九虛 幽明鍾山間 夏禹登八憲

散氣響金蘭 因枝振玉條 綠波討洪源

扶質立靈籙 垂葉以結繁 渺邈龍鳳跡

煥爛九天翰 仰挹三辰精 保身永長安

俯漱五華液 還復反童顏 騰神温涼宮

豈知熱與寒 千秋似清旦 萬歲猶日半

鼓翼空同上 要我靈寶宮 焚焚五帝駕

俱會景漠端 相問饑與渴 玄泉饒流丹

求仙方寸內 八遐无易難 顧聞朱門臭

當塗中有難 銘碣勞巖陰 穴岫可稽盤

辛亥子詩

疇昔入冥鄉 順駕應靈招 神隨空无散

氣與慶雲消 形非明玉質 玄匠安能彫

蹠足吟幽唱 仰手翫鳴條 林室有逸歡

絕此軒外交 遺景附圓曜 嘉音何寥寥

其二

寂通寄興感 玄氣攝動音 高輪雖參差

萬仞故來尋 蕭蕭研道子 合神契靈樞

委順浪世化 心標窈窕林 同期理外遊

相與靜東岑

其三

命駕廣鄩阿 逸跡幽冥鄉 空中自有物
有中亦无常 悟言有无際 相與會濛梁
目擊玄解了 鬼神理自忘

太微玄清左夫人歌

鬱謁非真墟 太元為我館 玄公豈有壞
縈蒙孤所難 落鳳控紫霞 嬌戀登晨獻
寂寂无濛涯 暉暉空中觀 隱芝秀鳳丘
逡巡瑤林畔 龍胎嬰爾形 八瓊迴素且
琅華繁玉宮 結葩凌巖祭 鵬扇絕億嶺
拊翮扶霄翰 西庭命長歌 雲璈棄虛彈
八風纏綠宇 叢煙豁然散 靈童擲流金
火微啓辭案 三元折腰舞 紫皇揮袂讚
朗朗扇景輝 曄曄長庚煥 超軼聳明月
下眇使我悅 顧哀地仙輩 何為棲林澗
靈鳳歌
杳杳靈鳳 綿綿長歸 悠悠我思 永與願違
萬劫无期 何時來飛
於是王所殺之鳳鬱然而生抱女俱飛徑入

雲中去

女仙張麗英石鼓歌

石鼓石鼓悲哉下土自我來觀民生實苦哀
哉世事悠悠我意我意不可辱兮王威不可
奪余志有驚有鳳自歌自舞凌雲歷漢遠絕
塵羅世人之子其如我何暫來期會運往即
乖父兮母兮無傷我懷

漢初童謠歌

著青裙入天門揖金母拜木公
時人皆莫知之唯張子房知之乃往拜焉曰
此乃東王公之玉童也言仙人得道昇天當
揖金母而拜木公也自非冲虛登真之子莫
知其津矣

萼綠華贈羊權詩

神嶽排霄起 飛峯鬱千尋 寥籠靈谷虛
瓊林蔚蕭森 羊生標美秀 弱冠流清音
棲情莊惠津 超形象魏林 揚彩朱門中
內外邁俗心
其二
我與夫子族 源胄同淵池 宏宗分上業

於今各異枝 蘭金因好著 三益方覺彌

其三

靜尋欣斯會 雅綜彌齡祀 誰云幽鑿難
得之方寸裏 翹想樊籠外 俱為山巖士
无令騰虛翰 中隨驚風起 遷化雖由人
藩羊未易擬 所期豈朝華 歲暮於吾子

九華安妃贈楊司命詩

雲闕豎空上 瓊臺竦鬱羅 紫宮乘綠景
靈觀藹差我 琅軒朱房內 上德煥絳霞
俯漱靈瓶津 仰撥碧棗花 濯足玉天池
鼓柁牽牛河 遂策景雲駕 落龍轡玄阿
振衣塵滓際 褰裳步濁波 願為山澤結
剛柔順以和 相携雙清內 上真道不邪
紫微會良謀 唱納享福多

其二

駕歛發西華 无待有待間 或眇五嶽峯
或濯天河津 釋輪尋虛舟 所在皆纏綿
芥子忽萬頃 中有崑崙山 小大固无殊
遠近同一緣 彼作有待來 我作无待親
中候王夫人詩

龍旂儼太虛 飛輪五嶽阿 所在皆道運
有感興冥歌 无待喻有待 相遇故得和
滄浪奚足遠 玄井不為多 鬱絕尋步間
俱會四海羅 豈若絕明外 三劫方一過

其二

八塗會无宗 乘運觀蠶羅 化浮塵中際
解衿有道家 眇煙忽未傾 携真造靈阿
虛景磐瓊軒 玄鈞作鳳歌 適路无軌滯
神音儼雲波 齊德秀玉景 何用世間多

其三

但觀夷天真 去累縱衆情 體寂廢機駟
崇有則攝生 焉得齊物子 委運任所經

其四

登輦發東華 扇颯儼太玄 飛轡騰九萬
八落亦已均 暫眇山水際 窈窕靈嶽間
同風自齊氣 道合理亦然 龍芝未遐齡
內觀攝天真 東岑可長靜 何為物所纏

方丈臺昭靈李夫人詩

雲壙帶天棣 七氣煥神憑 瓊扉啓晨鳴
九音絳樞中 紫霞與朱門 香煙生綠窻

四駕舞虎旗 青輦擲玄空 華蓋隨雲列
落鳳控六龍 策景五嶽阿 三素眇君房
適聞臊穢氣 萬濁汚我胃 臭物薰精神
蠶塵互相衝 明玉皆璀璨 何獨盛得躬
高揖苦不早 坐地自生蟲

其二

縱酒觀群慧 倏歛四落周 不覺所以然
實非有待遊 相遇皆歡樂 不遇亦不憂
縱影玄空中 兩會自然疇

其三

飛輪高晨臺 控轡玄龍隅 手携紫皇被
倏忽八風驅 玉華翼綠幃 青帟扇翠裾
冠軒煥崔嵬 珮玲帶明珠 薄入風塵中
塞鼻逃當除 臭腥凋我氣 百阿令心徂
何不飄然起 蕭蕭步太虛

南極王夫人授楊羲詩

控颯扇太虛 八景飛高淸 仰浮紫晨外
俯看絕落溟 玄心空同間 上下弗流停
无待兩際中 有待无所營 體无則能死
體有則攝生 東賓會高唱 二待何足爭

命駕玉錦輪 儼轡仰徘徊 朝遊朱火宮
夕宴夜光池 浮景清霞杪 八龍正參差
我作无待遊 有待輒見隨 高會佳人寢
二待互是非 有无非有定 待待各自歸

其三

林振須類感 雲鬱待龍吟 玄數自相求
觸節皆有音 飛輦出西華 總轡忽來尋
八遐非无娛 同詠理自欽 悼此四維內
百憂常在心 俱遊北寒臺 神風開爾襟

紫微王夫人詩

乘颯遊九天 息駕三秀嶺 有待徘徊盼
无待固當靜 滄浪奚足勞 孰若越玄井

又吟曰

龜闕鬱巍巍 壙臺落月珠 列坐九靈房
叩璫吟太无 玉蕭和我神 金醴釋我憂

又吟曰

宴酣東華內 陳鈞千百聲 青君呼我起
折腰希林庭 羽帔扇翠暉 玉佩何鏗零
俱指高晨殿 相期象中冥

又叙玄隴之遊吟曰

超舉步絳霄 飛颯北壑庭 神華映仙臺
圓耀隨風傾 啓暉挹丹元 靡景餐月精
交被雲林宇 浩軫還童嬰 蕭蕭寄无宅
是非豈能管 世網自擾競 安可語養生

九月六日夕雲林又降命楊君滌筆

喻作吟曰

解輪太霞上 欵轡造紫丘 手把八天氣
縱身空中浮 一眇造化綱 再視索高時
道要既已足 可以解千憂 求真得良友
不去復何求

吟此令示許長史穆及郝方回又吟

紫空明玄景 玄宮帶絳河 濟濟上清房
靈臺煥差我 八輿造朱池 羽蓋傾霄柯
震風迴三晨 金鈴散玉華 七轡降九陔
宴躬不必家 借問求道子 何事坐塵波
豈能棲東秀 養真收太和

亦令示許與郝十月十八日又與衆

降命陽君書曰

左把玉華蓋 飛景躡七元 三晨煥紫輝

竦眇撫明真 變踊期須臾 四面皆已神

靈發无涯際 勤思上清文 何事坐橫途
令爾感不專 陰病失玄機 不覺年歲分

徐謂楊君曰夫今勤者勤其事孰其
玄微耳慎者亦觸類而作也學道之

難不可書矣有恥鄙之心者於道亦
遠乎灌秉然後可貴耳賢者之舉目
更始爾今且當内忘也因吟曰

玄清眇眇觀 落景出東海 願得絕塵友
蕭蕭罕世營

吟此再三又曰

靈人隱玄峯 真人翰雲來 玄唱非无期
妙應自有待 豈期虛空寂 至韻固常在
携襟登羽宮 同宴廣寒裏 借問朋人誰
所存惟玉女

吟竟曰卓雲虛之駿抗翮於空峒之

上斯人也豈不長挹南面而求謝千乘
乎二月三十日吟一章曰

褰裳濟淶河 遂見扶桑公 高會太林墟
賞宴玄華宮 信道苟淳篤 何不棲東峯

四月十四日又作七章詞曰

控景始揮津 飛颯登上清 雲臺鬱我我
閭闔秀玉城 晨風鼓丹霞 朱煙灑金庭
綠葉榮玄峯 紫芝巖下生 慶雲纏丹鑪
鍊玉飛八瓊 宴躬廣寒宮 萬椿愈童嬰

龍旂啓靈電 虎旗徵朱兵 高真迴九曜
洞觀均潛明 誰能步幽道 尋我无窮齡

其二

翳瀟紫微館 鬱臺散景颯 鸞唱華蓋間
鳳鈞導龍輶 八狼携絳旌 素虎吹角蕭
雲勃寫靈宮 來適塵中器 解轡佳人所
同氣自相招 尋宗須臾頃 萬齡乃一朝

其三

楮期會足衰 劫往豈足遠 真真乃相
莫令心但抄 虛刀揮至空 鄙滯五神愁

朝啓東晨暉 飛轡越滄溟 山波振青涯
八風扇玄煙 迴眇易遷房 有懷真感人
三金可遊盤 東峯宜未甄 紛紛當途中
孰能步生津

其四

飄飄八霞嶺
徘徊飛晨蓋
紫駟騰太虛
靈煙絕幽藹
去來山嶽庭

其五

神玉曜靈津
七元煥神扉
虛遷方寸裏
妙音乘和唱
高會亦有機
總轡六合外

其六

薄宴塵颯嶺
代謝緣還歸
奚識靈劫期

其七

雲草塵玄方
仰感旋曜精
詵詵繁茂萌

其六

十八

諸真歌頌

大明御製玄教樂章

醮壇讚誄樂章

迎鳳輦

迎神

巍巍道德顯至靈陰陽轉運化育成冥冥窈

合四一四尺一尺五六工尺合四合四一

窈非常名超離浩劫能長生乘雲馭颺來太

四六工尺六工尺一合四合四一四六尺

清蘋繁薦祀鑿衷誠

工六工尺一合四合

獻供

妙運神化二氣中甄陶群生普聖功昭茲揚

合四一四合四尺六工尺一合四合一尺工

靈降璇穹瓊輪紫蓋紛若從神祇鑿散福來

尺工六尺六工尺一四工合合四一四尺六

崇穰穰簡簡被無窮

工六工尺一合四合

行道

梵炁縹緲布紫宸開明三景耀五文太初溟

卷一

溙天地尊化成萬物播大鈞呵衛森羅朝群

四六尺工六工尺一四工合一尺工尺六工

真衆靈昭格鑒明裡

尺六工尺一合四合

請師

玄範肇啓萬法張元始太極妙闡揚琅函祕

合四一四六尺工六工尺一四工合合四一

笈儀文彰玄門開廓道彌光靈寶丕宣徧十

尺六工尺六工尺一合四合合四一四尺六

方度人濟世福難量

工六工一尺合四合

獻酒

上玄錫福海宇寧兩暘時序年穀登河清海

合四一四尺一尺工六工尺合四合合四一

晏樂和平扎瘥疾癘永生觴陳鬱壘通典

四尺六工六工尺一合四合合四一尺六工

誠蕃禧鴻祉日來臻

尺六工尺一合四合

送聖

萬靈翺翺雲中來忽東颺馭雲中歸願祈陟

合四一四尺四合五六一尺六工尺合四一
降顯靈威降福儲祥運化機
尺上六工六工尺一四上合

天下樂

兩間奠二儀妙陶鈞運氣機成化工天以清

合四四合四上一四四合工工合四四合四

地以寧神道難名荷上穹誕布恩澤永樂逢

上一四四合工工工尺五五六工尺上尺上

太平風雨調時序和百穀登景星卿雲甘露

尺工工合四上尺工工合四上一四四合

醴泉呈嘉楨更觀黃河清秀麥垂嘉禾生物

四上一上工合四上一四四合四上一四四

阜民安皞皞熙熙賴生成敬禮諸天尊聖靈

合工工工尺五五六工尺上尺上尺工合四

過聲

望降臨濟鑿猷虔恭至誠

上尺工工合四上一四四

聖賢記

奉迎衆真降光來臨驂鳳乘鸞御隨雲辮

合四合工合四上一四合上一四合上上上

璿宮森羅萬靈繽紛垂輝蒼昊紫微太微迴

上工上上上一四上一四四合四合四上

旋道逸乘雲浮空幡幢當旌至真洞玄妙樞

工上工上上一四上一四四九工九五九工

淵微窈窕冥冥一心讚揚上清群真敷宣琳

上工上工工九工九五九工上工上一四

琅十迴度人摠至誠清淨極微妙無形無聲

四合四合四四合工工合四合上工上一四

無上光明太初玄元九霄玉虛真源常清仰

合九工工六工尺工合四合四上一四四六

迴瑞光照臨九幽超濟沈淪一切咸脫昏盲

工尺工合四合四上一四四上一四合四上

蠕動含靈真同陽和潛敷昭蘇咸泰亨三光

四合四上上上上上上一四上一四上工

宣昭彌羅環周相晶瑩叱風駕霆下臨瑤池

上工上上一四上一四九工九五九工上工

翱翔蓬瀛鑿觀萬方徧遊人間耀光揚靈現

上工工工九工九五九工上工上一四四合

身化形三界虛空十方萬神均荷鴻恩世世

四合四四合工工合四合上工上一四合九

安寧

工工

過聲

善功告成太清願群生躋升平

六工尺工合四合四上一四四

青天歌

大羅渺渺三界上梵炁彌羅昭緯像邪魁潛

尺一尺工六工尺工尺一四合工尺四合四

藏魔不干魏魏萬法長宣朗

四一尺四工尺一四合工尺

玄天上帝樂章

迎仙客

一氣分兩儀定靜樂國中逢誕聖握樞機乘

合四一一尺一尺工五六工尺工工六一尺

化運妙闡靈貺普攝妖魔淨

四一六工尺一一尺一四合

又

仰聖躬玉相現鳳目龍眉滿月面隱紫霄葆

內鍊四十一劫蕩魔神威遍

又

繼坎精均攝制降福生民功濟世金冊書玉
區祕神化赫奕顯幽咸沾被

又

七寶臺微號著大道魏職宰輔真慶宮森
玉樹太素秀樂玉虛祥雲駐

又

北極尊玄聖位皂霧龜蛇總翼衛鎮坎宮蕩

邪魅披髮跣足九天揚真炁

又

聖境中梵炁上十極森羅拱萬象金闕踞玉

曆降掌握造化玄功真無量

又

道法隆聖迹顯駕乘丹輿載玉輦九炁存萬

法演遊奕攝伏精魔神通現

又

聖化彰功行足水湧洪鐘泛巨木衛九重贊

化育世世護國庇民無窮福

步步高

仰玄功道高德妙參天地翕張開明運元氣

尺工工六工上尺一四合合四一四合工尺

大清鬱羅麗三辰昭五緯千真萬聖乘別輪
一四合四尺工尺一四四合四合四合四

駕馭馭布恩光福覃被

合四合合四四合工尺

醉仙喜

紫霄太微煥璿機運玉樞金錄開洞真瓊笈

工工尺工尺工五六九工工六工尺一一尺

宣寶書卷忽通萬靈關紫宸迓帝車縹緲凌

工尺工尺九工尺工尺九五六九工工六工

紫烟駕祥飈來臨來御幹化機闡聖靈一誠

尺一一四一一五一尺一尺一五六五六五

默昭孚感上玄弭災錫蕃祉相樂相慶永賴

六五一尺九工尺工一五六五六工尺一尺

生育咸安居

工尺工工工

洪恩靈濟真君樂章

迎仙客

誕聖姿毓至秀世系南唐出顯胄玄範修功

德就聰明正直為神真天授

又

儼聖容昭至德華萼聯芳天所錫道行崇忠
孝積光依玉府盛名登仙籍

又

配兩儀參日月德感天封金玉闕旋化機振
偉烈錫福延壽注生祛災孽

又

顯聖功彰廟食福地翳峯靈氣積闢洞天奠
八極誓願濟度衆生蒙陰隲

又

謁卿雲飄瑞氣天降雙龍下拱衛揚紫旗廓

氛翳神化赫奕萬年昭靈異

又

珥早災消水孽愈疾蠲痾布惠澤蝗不生火

自息民物豐阜總由神明德

又

衍皇圖綿國祚誕降洪恩長擁護寵命加封

號著香火未振四時神靈駐

又

仰威靈瞻聖象呵衛森嚴簇寶仗誠意享神

鑒降護國庇民萬年昭靈貺

大明御製天尊詞曲

玄天上帝詞曲

弘利益之曲

敬頂禮玄天上帝金闕化身蕩魔大天尊大天尊大聖帝大聖帝大聖帝感神明都只在至誠心天尊大聖天尊

又

大天尊混元六天傳法教主修真悟道濟度群迷普惠三界一切衆生普惠三界一切衆生大天尊消除災障人人感恩也大聖天尊感神明都只在至誠心天尊大聖天尊

又

大天尊八十二化顯靈助三教之祖師大慈大悲救苦又救難大天尊三元都總管九天遊奕使也大聖天尊感神明都只在至誠心天尊大聖天尊

又

大天尊左天罡北極右垣大將軍仰荷鎮天助順真武靈應弘展神通福德衍慶瑞仁慈正烈同大天尊端的是那協運真君也大聖

天尊感神明都只在至誠心天尊大聖天尊

又

大天尊普四海都道是治世福神大天尊普四海都道是治世福神大天尊端的是玉虛師相妙顯靈應也大聖天尊感神明都只在至誠心天尊大聖天尊

又

大天尊玄天上帝妙無垠悉由金闕化身幸際天人慶會蕩魔除厄難則見六合清靜四海永安寧感神明都只在至誠心天尊大聖天尊

大明御製玄教樂章

太上三洞表文

澄二

通天救苦朱表

具位具位誠惶誠恐稽首頓首再拜

上言上言塵土微資草茅賤質偶緣宿慶叨沐恩光佩錄進階傳經受道希夷莫悟愚

鈍自將過有淵陵功无銖黍由承涵育未賜誅夷濟物度人上酬獎遇謹據

一切慮泉曲羅鄴三官九署鐵圍無間積夜重陰羈考罪魂終天莫釋自非歸神蒼極請命青華普軫慈非寫由出離來朝玄

陛受鍊更生庸是不揆斐愚謹為拜表一通上聞青宮伏望慧力矜憐威神垂軫特

降青玄妙炁百寶光明披朗重陰開明長夜天上天下無不照耀即使亡過未趨凌

幽暗證妙虛無釋罪原情飛登金闕謹為上請青玄救苦童子救苦玉女九龍符

命使者上詣東極長樂宮玉陛下請降東華九龍符命告下十方無極神鄉冥路幽

關應干考禁去處為亡未疾除罪簿落滅惡根部衛形魂應時解脫又為上請青玄

黃錄破獄靈官破獄主吏持符神吏命符
 飛龍驛吏一合下降勅破幽牢彌命冥吏
 即使火山息燄水池靜波劍變寒林刀化
 玉樹地獄摧毀鐵城開宣放遣亡靈出離
 苦惱來親壇陞觀見光明又為上請太乙
 真光引魂仙吏赤光三炁化魂靈官六道
 尋魂使者夜光召魂判吏急速飛雲靈官
 一合下降追攝亡過其真魂正魄克返陽
 居沐浴更衣朝真受食又為上請朱陵火
 府南昌上官鍊度真司黃華玉女童子水
 火將軍一合下降專為亡過其蕩滌塵穢
 陶冶業氛表裏洞明形神清淨又為上請
 通和玄靈玉女左右崇正靈官領魂錄功
 飛雲正吏玉清察符仙吏飛雲通游移籍
 靈官一合下降持為亡過其詳辨監察保
 舉合生紀錄善功領魂超邁移割鬼籍注
 入仙曹永為種民無有輪轉又為上請仙
 魂逍遙快樂自然清淨仙吏專度曲度太
 玄靈官玉女功曹主簿大神引領亡過其
 度上太一玄生之府朝謁蓮座游宴妙嚴

身生玉光衣食自在更冀祥煙塞死慶雲
 開生五苦三塗均證無為之果四生六道
 疾超有漏之鄉率土普天咸霑利益恩惟
 慈造願察翹頌臣愚謹因青玄玉女青玄
 功曹四直玉文功曹運神會道功曹十方
 飛天使者各一人出探臣為其拜上通天
 救苦朱表一通上詣東極門下伏願天恩
 告報臣誠惶誠恐稽首頓首再拜以聞
臣姓某屬某州縣某官觀靖焚修
 東極天中長樂宮內大慈仁者尋聲赴感太
 一救苦天尊玉陛下
 大歲 年 月 日於某處拜上
 東極表
 具位臣某誠惶誠恐稽首頓首再拜
 上言今月某日為修齋弟子某崇建青玄
 救苦妙齋幾晝夜開度亡過其靈魂護具
 表奏陳者伏以赤明開圖愛日周流於六
 合青玄御運祥煙鬱勃於九幽昭回白玉
 之光洞煥紫金之相尋聲赴感應念垂慈
 惟拔領以无方故皈依而有請臣誠惶誠

恐稽首頓首伏念亡過其靈魂留連世網
 涉歷塵機怨海千尋每泛狂瀾而飄蕩愛
 河萬仞莫排濁浪以流吹精神陷溺於一
 朝步武沉淪於九夜銅關檢繫鐵墨周道
 寂寂銜哀徒羨求生之有路皇皇茹苦頓
 驚救死之無門自非歸命於青華曷俾神
 超於黃混恭惟
 東極天中長樂宮內大慈仁者尋聲赴感太
 一救苦天尊玉陛下
 威神徧滿慧力周回七寶寒林洒輝輝之
 甘露九色蓮座敷奕奕之慈雲真光覆徧
 於大千瑞炁咸舒於百億凡居陶冶置藉
 提携伏願聖德昭彰靈威浩蕩勅九司之
 仙吏制地承符宣二府之真曹憲天弘道
 為紀善功於丹簡即銷惡障於玄編庶俾
 亡過其魂眇眇乘晨匆匆離夜絕地獄熱
 惱之苦永斷黑野享天堂清淨之歡逕躋
 朱火步武快登於妙有形神疾證於虛无
臣下情無任激切之至謹奉表奏以聞謹
 言

年 月 日 具位_臣姓 某上表

具位_臣某再拜

上言今月某日為修齋弟子某崇建青玄
救苦妙齋幾晝夜開度亡過某靈魂謹具
表奏陳者伏以青玄開府卿雲騰三極之
輝黃籙建宮飛霧散八遐之彩慧日昭回
於獅御神風赫奕於龍章輒控寸丹仰陳
尺素_臣誠惶誠恐稽首頓首伏念_臣幸乘
景運獲奉昌期弘道憲天仰騫墀而綴武
膺符宣德拱蓮座以承顏既叨化育之恩
敢報裁成之澤恭惟

東極天中長樂宮內大慈仁者尋聲赴感太
一救苦天尊_{玉陛下}

妙巖高拱長樂端凝應念垂慈散祥煙於
死戶尋聲赴感洒甘露於生門普使幽沉
咸歸拔領伏願勿離夜眇眇乘晨黑鬱
刊圖消大千之妄暗青華定籍乘太一之
真光永侍紫金高登碧玉_日下情無任激
切之至謹奉表奏以聞謹言

年 月 日 具位_臣姓 某上表

破獄表

具位_臣某再拜

上言今月某日為修齋弟子某崇建青玄
救苦妙齋幾晝夜開度亡過某靈魂以今
準式破獄召魂者_臣伏以登真度命凝湛
露於青華毀鎖張門散祥煙於黑鬱敢扣
慈悲之聖冀敷拔度之仁百拜陳情一忱
請命_臣誠惶誠恐稽首頓首切慮寒庭滯
爽幽壑窮魂鐵壘周遭萬劫受羈維之苦
銅關赫奕千齡膺囚禁之嚴鬼官職憲於
陰陽冥吏司刑於水火匪繇勅破曷俾超
凌恭惟

東極天中長樂宮內大慈仁者尋聲赴感太
一救苦天尊_{玉陛下}

應感無方提携有造降威光於百寶披朗
重陰策神杖於五靈洞開積夜願垂淵聽
昭俾俞音如律宣行密契龍符而啓旦依
科摧毀頓令犴室以生春即使亡過某離
夜無憂乘晨有喜耀華芒而燁燁九壘煥

明飛靈錫以徘徊三途康泰均提苦趣同
證樂鄉_臣下情無任激切之至謹奉表奏
以聞謹言

年 月 日 具位_臣姓 某上表

青玄言功表

具位_臣某再拜

上言今月某日為修齋弟子某就某處崇
建青玄救苦妙齋幾晝夜開度亡過某靈
魂以今解壇謝過為官君將吏言功者_臣
伏以青玄御運敷慧露以流滋黃籙開圖
耀慶雲而飛洒金簡煥龍符之祕瑤圖開
鳳笈之奇三極迴生九垓起死荷光明而
濟下真切酬恩蓋激越以由中勤拳謝過
尚祈淵默曲賜赦原_臣誠惶誠恐稽首頓
首伏念_臣輟鮒微材坎蛙陋識莫奉行於
青律徒參贊於玄班未諳俯仰之規威儀
多冒尚昧齋修之典禁戒輕違策役妄名
於真曹關奏濫稱於主職言辭顛倒敢演
金科存念周章濫飛玉篆施為既彰於謬
戾省循恐積於愆尤恪冀慈仁悉從矜宥

恭惟

東極青玄老君太一救苦天尊玉陛下

道宏三極德邁十華提獎真靈為計功而行賞扶持職守俾舍垢以匿瑕其有修齋之初上請天仙兵吏地仙兵馬真人兵馬

神人兵馬日月星宿兵馬三河四海兵馬

九宮五帝兵馬三十二天監齋直事侍香

玉童散花玉女三五功曹左右官使者五

帝直符直日香官飛龍騎吏靈寶天仙內

院諸天承受玉女運神會道功曹青玄黃

籙左右真司仙靈官吏九天普度院仙官

將吏玄壇開度混元司解結司監生司天

醫司澣濯司中司司攝化司諸部承宣官

吏本靖侍靖仙官玉童玉女主副官將

護道其監壇其主壇其諸省府院司効職

宣勞官君將吏監臨翊衛其廟其神本州

城隍司本縣城隍司其鄉其里里域真官

土地正神三界符使四直功曹齋家土地

司命六神在壇守職備著勤勞並各顯服

嚴裝隨日所進表文上詣玄都列受功賞

日敢不銘心精進潔已操修期毋負於生

成庸快張於化育運元契道倘成東華合

景之功領教學真願佐南丹受書之化日

無任激切感戴之至謹奉表奏以聞謹言

年 月 日具位日姓其上表

請水火表

具位日再拜

上言今月其日為齋法弟子其崇建其齋

幾晝夜開度亡過其靈魂上生仙界以今

請降水火鍊度者日伏以乾坤定位敷祖

炁以昭回萬坎分精極靈功而化育五文

開廓萬品裁成欲施九鍊之神輝重藉二

儀之聖運日誠惶誠恐稽首頓首切慮亡

過其靈魂劫塵結習業垢交周返九炁之

生根期還本始藉五形之死蒂莫契虛無

非陶冶以高躋曷超凌而直上方諸耀彩

挹東井之黃華陽燧凝芒瀉南丹之朱火

匪繇鑒映孰佐宣揚恭惟

太上無形無名虛無自然至真大道無上元

尊金闕玉陛下

道並陰陽德包覆載願頒勅命降五龍結

璘之英載役神真布九鳳鬱儀之化俾迴

骸而起死庶監真以度生九遍成人炁炁

返生神之妙十回度品神神昭委炁之玄

離夜朝元乘晨御景日無任激切望恩之

至謹奉表陳啓以聞日誠惶誠恐稽首頓

首謹言

年 月 日具位日姓其上表

大道表

具位日再拜

上言今月其日奉為修齋弟子其崇建其

齋幾晝夜開度亡過其靈魂以今具表奏

聞者日伏以扣九關而昭事雲謁清微崇

八陛以對揚風清黑鬱微三極無私之慧

溥十華有造之恩雨露涵濡日星朗煥啟

皈依於楓御庸傾倒於葵衷洛冀高明洞

垂昭鑒日誠惶誠恐稽首頓首切念亡過

其靈魂究機織性罪網縈心三惑不除墮

迷途而顛倒四維莫守趨邪徑以回旋罪

花累紀於北鄴愆業積書於東岱茫茫夜

聲慘水火以驚心寂寂寒庭望陰陽而喪
膽爰崇懺謝聿建修齋自非上聖之海涵
曷俾下愚之春育恭惟

太上無形無名虛無自然至真大道無上元
尊金闕王陛下

巍巍莫極蕩蕩難名凝妙有以垂精化敷
九地孕虛無而毓粹政溥三天誕於苦惱
之哀廣錫慈悲之惠伏願靈光不夜祖炁
長春勅勒玄曹削簡書之寃對嘯命丹局
消錄籍之愆尤即俾亡過其靈魂離夜懼

欣乘晨快樂超凌三界無拘留逼合之憂
勅制九局有侍衛送迎之喜其敢不仰依
化日期暢玄風登碧玉以敷心勉承鳳渥
觀紫金而拜手永沐龍恩日下情無任激
切之至謹奉表陳啓以聞臣誠惶誠恐稽
首頓首謹言

年 月 日具位臣姓某上表

血湖表

具位日某再拜

上言今月某日為齋主某宗建某齋幾晝

夜開度亡過其靈魂上生仙界切見本人
因產隕生形神腥穢惟憑聖造曲為蕩除
庶俾氣象周圍管衛平復謹具表奏聞者
日伏以生生大德夙欽惠下之仁翼翼小
心爰露由中之懇黑鬱期超於地禁玄虛

嘉被於天光再拜陳情一忱請命臣誠惶
誠恐稽首頓首伏念臣偶緣宿慶獲際昌
期弘道憲天幾對揚於龍御承符宣德誓
流演於鴻禧重念亡過其靈魂托質女流
謀身世諦中迷愛網易彫土樹之方外涉
塵機遂淖金花之粹九夜沉淪於苦海一
朝陷溺於血湖獄吏權尊轉眼陰陽之考
冥官威重驚心水火之羈自非大需於宸
恩曷克迴躋於陽化恭惟

太上無形無名虛無自然至真大道無上元
尊金闕王陛下

尊金闕王陛下

道包覆載德契幽明仁風鼓舞於八遐群
靈樂意化雨涵濡於九壘億爽歡顏冀於
激切之衷嘉沐駢蕃之澤伏願肆頒鶴教
曲降鸞書飛三炁以流光乘晨有望燭十

華而破暗離夜不幽即俾亡過其靈魂垢
穢澄清身心快樂朱陵度命解萬罪以清
夷黑籍銷名散千寃而和合精神玉潔步
武春融臣無任激切懇祈之至謹奉表陳
啓以聞臣誠惶誠恐稽首頓首謹言

年 月 日具位臣姓某上表

六幕啓表

玄師表

具位日某再拜

上言今月某日為齋法弟子某宗建某
齋若干晝夜開度云開度亡過其靈魂仰
祈天澤克證生方祈禳云為某事仰祈天
澤保佑平安以今宿啓告齋者日伏以教
出始青煥靈光於五劫道敷碧落流祖炁
於八遐執扶齋律之崇宜賴師坦之貴敢
依聖造臣緣藉慶基生逢昌運唯凝妙徒
伏念臣緣藉慶基生逢昌運唯凝妙徒
混景於東諸經緯融玄莫策真於西禁宵
領瑤壇而奏對懼書玉簡以凌兢宜藉高
明曲垂提軫恭惟

明曲垂提軫恭惟

玄中大法師真君聖前

稟精妙有毓粹太無綱紀十華播靈風而化育主張三洞流慧日以生成願運淵慈俯迂颺馭頒符定令俾參贊於天常宣化承流庶裁成於地澤圓成齋福流演及恩

臣無任激切懇祈之至謹奉表陳啓以聞

臣誠惶誠恐稽首頓首謹言

年 月 日具位臣姓 某上表

天師表

具位臣某再拜

○ 上言今月某日為齋法弟子某崇建某齋

若干晝夜開度云開度亡過某靈魂仰祈

天澤克證生方祈禱云為某事仰祈天澤

保佑平安以今宿啓告齋者臣伏以龍漢

開圖播函三之聖化鶴鳴啓運宏得一之

神功臣誠惶誠恐稽首頓首伏念臣緣藉

慶基生逢昌運雌雄疑妙徒混景於東諸

經緯融玄莫策真於西禁冒領瑤壇而奏

對懼書玉簡以凌兢賈藉高明曲垂提軫

恭惟

三天大法師真君聖前

稟資道粹分氣魁靈祖日輝明耀蜀西而立教宗風鼓舞鎮江右以流芳願運淵慈俯迂颺馭萬真受事奔驛馬於玄虛十極蒙休控飛龍於黃混臣無任激切懇祈之

臣至謹奉表陳啓以聞臣誠惶誠恐稽首頓

首謹言

年 月 日具位臣姓 某上表

監齋表

具位臣某再拜

○ 上言今月某日為齋法弟子某崇建某齋

若干晝夜開度云開度亡過某靈魂仰祈

天澤克證生方祈禱云為某事仰祈天澤

保佑平安以今宿啓告齋者臣伏以太赤

金科澤八絃而騰景女青玉律翊三洞以

流光臣誠惶誠恐稽首頓首伏念臣緣藉

慶基生逢昌運雌雄疑妙徒混景於東諸

經緯融玄莫策真於西禁冒領瑤壇而奏

對懼書玉簡以凌兢賈藉高明曲垂提軫

恭惟

靈寶領仙監齋大法師真君聖前

希夷養素微妙融真典領列曹布靈威於霜簡監臨庶職扶聖化於雲囊願運淵慈俯迂颺馭格尊俯仰拱龍陛以論思品列威儀肅駕班而董正臣無任激切懇祈之

臣至謹奉表陳啓以聞臣誠惶誠恐稽首頓

首謹言

年 月 日具位臣姓 某上表

五帝表

具位臣某再拜

○ 上言今月某日為齋法弟子某崇建某齋

若干晝夜開度云開度亡過某靈魂仰祈

天澤克證生方祈禱云為某事仰祈天澤

保佑平安以今宿啓告齋者臣伏以道覆

十華仰雲蒸於玄紀教敷八極期雨施於

洪釐孰扶齋律之崇賈賴帝垣之貴敢依

聖造輒控愚衷臣誠惶誠恐稽首頓首伏

念臣緣藉慶基生逢昌運雌雄疑妙徒混

景於東諸經緯融玄莫策真於西禁冒領

瑤壇而奏對懼書玉簡以凌兢賈藉高明

曲垂提軫恭惟

青靈始老九炁天君

丹靈真老三炁天君

皓靈皇老七炁天君

五靈玄老五炁天君

元靈元老一炁天君聖前

德均天地權並陰陽輔極功成讚赤書於

一炁司方位定羅紫簡於五靈頌運淵慈

俯迂颺馭風清獅座董萬聖以宣慈日進

駕班育群生而布澤臣無任激切懇祈之

至謹奉表陳啓以聞臣誠惶誠恐稽首頓

首謹言

年 月 日具位臣姓某上表

三官表

具位臣再拜

上言今月某日為齋法弟子某崇建某齋

若干晝夜開度云開度亡過某靈魂仰祈

天澤克證生方祈禱云為某事仰祈天澤

保佑平安以今宿啓告齋者臣伏以道運

紫微提玄雲於混洞教宏皇極流惠露於

洪濛孰扶齋律之崇聖賴帝垣之貴敢依

聖造輒控愚衷臣誠惶誠恐稽首頓首伏

念臣緣藉慶基生逢昌運雌雄疑妙徒混

景於東諸經緯融玄莫策真於西禁冒領

瑤壇而奏對懼書玉簡以凌兢聖藉高明

曲垂提軫恭惟

上元賜福天官耀靈元陽大帝

中元赦罪地官洞靈清虛大帝

下元解厄水官金靈洞陰大帝聖前

幹旋萬有掌握三元天地神人列丹圖而

校錄陰陽水火定黑簡以推研頌運慈淵

俯迂颺馭紀綱六職示憲網於雷霆主宰

千靈鼓化機於雨露臣無任激切懇祈之

至謹奉表陳啓以聞臣誠惶誠恐稽首頓

首謹言

年 月 日具位臣姓某上表

三師表

具位臣再拜

上言今月某日為齋法弟子某崇建某齋

若干晝夜開度云開度亡過某靈魂仰祈

若于晝夜開度云開度亡過某靈魂仰祈

天澤克證生方祈禱云為某事仰祈天澤

保佑平安以今宿啓告齋者臣伏以運啓

清微鼓神風於碧落教敷蒼極流化雨於

黃埃孰扶齋律之崇聖賴師垣之貴敢依

聖造輒控愚衷臣誠惶誠恐稽首頓首伏

念臣緣藉慶基生逢昌運雌雄疑妙徒混

景於東諸經緯融玄莫策真於西禁冒領

瑤壇而奏對懼書玉簡以凌兢聖藉高明

曲垂提軫恭惟

靈寶經師君

靈寶籍師君

靈寶度師君聖前

德符衆妙道契四玄身負宗乘紹前修而

毓秀手提祖印開後覺以流芳願運淵慈

俯迂颺馭對揚八陞通丹悃於圓宮膏沐

群靈扶玄科於方域臣無任激切懇祈之

至謹奉表陳啓以聞臣誠惶誠恐稽首頓

首謹言

年 月 日具位臣姓某上表

謝六幕表

玄師表

具位_臣某再拜

上言今月某日為修齋法弟子某崇建某齋若干晝夜開度云開度亡過某靈魂仰祈天澤克證生方祈禱云為某事仰祈天澤保佑平安以令解壇散齋者伏以日近清光獲承顏於龍御天開道運欣繼武於駕班幸圓齋律之嚴端藉師垣之重朝儀既罄野悃重敷_臣誠惶誠恐稽首頓首伏念_臣誤紹玄宗濫承宏化科崇存念莫神運於玄壇經備威儀曷心修於丹笈冒領對揚之首職懼貽校錄之深文仰冀慈悲俯垂援拯恭惟

三天化主玄中大法師聖前

上善若水盛德如天含垢匿瑕曲提携於班著論功行賞普酬獎於真靈諒返瓊與巫旋瑤闕鬱葱紫氣已流洪澤於圓虛赫奕靈光即沐玄釐於方壤神功顯著聖教流通_臣無任激切感戴之至謹奉表陳謝以聞_臣誠惶誠恐稽首頓首謹言

年 月

日具位_臣姓 某上表

天師表

具位_臣某再拜

上言今月某日為修齋法弟子某崇建某齋若干晝夜開度云開度亡過某靈魂仰祈天澤克證生方祈禱云為某事仰祈天澤保佑平安以令解壇散齋者_臣伏以蒼壁撼誠幸依光於聖日玄主錫慶誕流景於真風幸圓齋律之嚴端藉師垣之重朝儀既罄野悃重敷_臣誠惶誠恐稽首頓首伏念_臣誤紹玄宗濫承宏化科崇存念莫神運於玄壇經備威儀曷心修於丹笈冒領對揚之首職懼貽校錄之深文仰冀慈悲俯垂援拯恭惟

三天大法師真君聖前

大鈞有造小物不遺典格昭明校千真而論賞憲章赫奕原列職以除愆諒返瓊與巫旋瑤闕霏煙羅絡普疏瓊澤於人間絲霧網縕永振琅音於天上_臣無任激切感戴之至謹奉表陳謝以聞_臣誠惶誠恐稽

首頓首謹言

年 月

日具位_臣姓 某上表

監齋表

具位_臣某再拜

上言今月某日為修齋法弟子某崇建某齋若干晝夜開度云開度亡過某靈魂仰祈天澤克證生方祈禱云為某事仰祈天澤保佑平安以令解壇散齋者_臣伏以雲歛九關羅清班而奏對霞明八極敷洪澤以告成幸圓齋律之嚴端藉師垣之重朝儀既罄野悃重敷_臣誠惶誠恐稽首頓首伏念_臣誤紹玄宗濫承宏化科崇存念莫神運於玄壇經備威儀曷心修於丹笈冒領對揚之首職懼貽校錄之深文仰冀慈悲俯垂援拯恭惟

靈寶領仙監齋大法師真君聖前

小善必錄大德有容校績丹書提神真於碧落滌瑕白簡扶班著於黃坡諒返瓊與巫旋瑤闕高天厚地均凝惠露以流輝陽生陰成普散祥煙而耀景_臣無任激切感

戴之至謹奉表陳謝以聞日誠惶誠恐稽首頓首謹言

年 月 日具位日姓 某上表

五帝表

具位日某再拜

上言今月某日為修齋弟子某崇建某齋

若干晝夜開度云開度亡過某靈魂仰祈

天澤克證生方祈權云為某事仰祈天澤

保佑平安以令解壇散齋者日伏以日映

瑤林仰龍鸞而在御雲籠璇陞肅駕鸞以

趨班幸圓齋律之嚴端藉帝垣之重日誠

惶誠恐稽首頓首伏念日誤紹玄宗濫承

宏化科崇存念莫神運於玄壇經備威儀

曷心修於丹笈冒領對揚之首職懼貽校

錄之深文仰冀慈悲俯垂拯援恭惟

青靈始老九炁天君

丹靈真老三炁天君

皓靈皇老七炁天君

五靈玄老五炁天君

元靈元老一炁天君聖前

德容照夜和氣開春列職承流削愆尤於丹籍萬真受事書勳績於玄圖諒返瓊輿巫旋瑤闕天光煥映即流教雨以涵濡地禁開明廣播玄風而浩蕩日無任激切感戴之至謹奉表陳謝以聞日誠惶誠恐稽

首頓首謹言

年 月 日具位日姓 某上表

三官表

具位日某再拜

上言今月某日為修齋法弟子某崇建某

齋若干晝夜開度云開度亡過某靈魂仰

祈天澤克證生方祈權云為某事祈保平

安以令解壇散齋者日伏以紫禁雲生通

金闕而肆觀玄班雨集連玉簡以宣揚幸

圓齋律之嚴端藉帝垣之重日誠惶誠恐

稽首頓首伏念日誤紹玄宗濫承宏化科

崇存念莫神運於玄壇經備威儀曷心修

於丹笈冒領對揚之首職懼貽校錄之深

文仰冀慈悲俯垂拯援恭惟

上元賜福天官耀靈元陽上帝

中元赦罪地官洞靈清虛大帝

下元解厄水官金靈洞陰大帝聖前

視人春育應物淵涵削過簡書曲扶持於

列職授勳典格普昇陟於千真諒返瓊輿

巫旋瑤闕道非常道矜萬類以提携玄之

又玄澤十方而遍滿日無任激切感戴之

至謹奉表陳謝以聞日誠惶誠恐稽首頓

首謹言

年 月 日具位日姓 某上表

三師表

具位日某再拜

上言今月某日為修齋法弟子某崇建某

齋若干晝夜開度云開度亡過某靈魂上

生福景祈權云為某事祈保平安以令解

壇散齋者日伏以道應紫陽肅玄班而讚

化政敷黃混羅葉簡以疏恩幸圓齋律之

嚴端藉師垣之重日誠惶誠恐稽首頓首

伏念日誤紹玄宗濫承宏化科崇存念莫

神運於玄壇經備威儀曷心修於丹笈冒

領對揚之首職懼貽校錄之深文仰冀慈

悲俯垂接拯恭惟

靈寶經師君

靈寶籍師君

靈寶度師君

水衡有準冰鑑無私酬獎真靈登助庸於

青簡扶持班者削過累於玄編諒返瓊與

巫旋瑤闕萬天萬地均陶玄極之仁恩一

陰一陽共固洪鈞之惠澤無任激切感

戴之至謹奉表陳謝以聞誠惶誠恐稽

首頓首謹言

年 月 日具位 姓 表

捲簾通真表

具法位小兆日誠惶誠恐稽首頓首再拜

上言日伏以百千萬重道炁玉相凝輝三

十六部尊經金真演教仰絳闕龍鸞之御

肅女壇駕鸞之班敢效汗青首敷衷素

誠惶誠恐稽首頓首日昨據齋法弟子

乞就某處崇建某齋若干晝夜開度云開

度亡過某靈魂仰祈天澤克證生方祈禱

云為某事仰祈天澤保祐平安職惟領

教理難抑違恭按玄科次第修奉伏念

夙依化日日薄真風領袖群工期催朝於

禁路紀綱三洞誓演祕於瓊囊上昭煥以

幹天章下承宣而照帝載羅敷八陞法象

九重惟三華劫仞之臺玲瓏紫霧仰七寶

寥陽之闕縹緲紅雲非違玉勅以階昇曷

通金闈而几奏恭惟

太上無形無名虛無自然至真大道無上元

尊金闕玉陛下

神功不宰聖化無方碧落空歌耀五文而

恢廓紫虛鬱秀分三景以開明高拱彌高

上極無上願曲張於鳳屐許直造於螭均

會慶風雲十極拱靈光之耀惠昭雨露八

遙承祖炁之輝遐邇蒙恩幽明被澤期周

流於劫石永翊戴於玄元日無任瞻天望

聖激切屏營之至謹奉表陳啓以聞日誠

惶誠恐稽首頓首再拜謹言

年 月 日具位 姓 表

太上三洞表文

太上三洞表文

破鄴都開業道章

具位臣某誠惶誠恐稽首頓首再拜

上言臣樛櫟散材蓬茅賤質幸緣宿慶濫

綴真班功無絲粟之圖過有淵陵之積曲

蒙涵貸未賜誅夷誓勉操脩庸期報稱既

承投告敢不闕聞臣謹據齋意臣切惟三

官九署北都羅鄴六洞十宮冥關幽夜水

火考對生死拘維茹苦終天千齡展轉雖

衆生之妄業自受而上玄之仁澤堪矜非

賴救原曷臻超邁謹為拜章一通上聞

三天伏望慈悲曲垂矜憫特降玉清道炁

靈寶妙光煥朗十方開明九壘即俾亡故

某人暨九玄七祖億劫種親六道四生諸

類幽爽灌沐妙炁頓悟良心宿劫冤愆應

時解散臣謹為上請十方飛天使者十方

救苦玉童玉女上詣

三天金闕玉陛下請降元始符命金籙白

簡救苦真符告下十方三界無極神鄉天

地水官陰陽罪錄三官九府百二十曹北

都羅鄧內外宮洞阿鼻無間大小鐵圍十
二河源泉曲之府九幽五嶽罪考主司五
苦三途諸大地獄五道都府執法冥曹乘
此符光輝明照耀鐵城摧毀苦考蠲停枷
鎖脫除繫囚消廢爐炭銅柱化作鸞林鑊
湯冰池悉成蓮沼灰河炮炭俱變清涼劍
戟刀山盡為寶樹蠲炎烈火之獄爍重
重金剛之山執對停平冤仇和釋惡根落
滅罪籍捐除赦宥亡過其人溥及幽冥無
鞅滯矣囚徒苦趣遂道遙帶魄沈魂各
獲解脫更希睿旨勅下青宮開紫陽玉匱
之函出應化慈尊之號十方流演萬品皈
依廣開法門飛度累戶庶使善緣霑靈
貺羅敷均沐生成以為效信恩惟
大道分別求哀臣愚謹因二官直使正一
功曹左右官使者陰陽神決吏科車赤符
吏剛風騎置吏驛馬上章吏飛龍騎吏進
章鳳凰騎上章雲龍騎言章風發騎御章
神龍騎奏章飛龍飛虎騎各二人出操臣
為齋主某拜上某章上詣三天曹伏願天

恩告報臣誠惶誠恐稽首頓首再拜

以聞 空三行

臣姓某屬州某縣鄉里宮觀某靖焚情

空三行

太上無形無名虛元自然至真大道無上玄尊金闕七寶玉陛下

空三行

年 月 日某處拜上

右凡書章用黃紙朱書紙高一尺二寸六
分行闊一寸二分軸宜單幅幅宜單行每
行定排十七字前一幅措兩行空第三行
方寫章銜疊書下寫臣某誠惶誠恐稽首
頓首再拜此一行不措字看長短到何處
住第四行寫上言字低於職銜一寸此行
方措十七字數也自上言以下至後每行
措字如法行上留半寸行下不通走蟻人
姓名作一字寫不得抽破如鬼字凶字如
死字賊字諸不佳字不得在行上頭如仙
字人字生字諸佳字不得在行下頭寫至
以為效信即揆云恩惟至以聞低前行一
字與再拜相去空三行以聞後又空三行

疊書臣姓某某州縣某鄉里某宮觀某靖

焚情須自半行寫至下其下與紙下頭相

平又空三行疊寫大道銜至玉陛下只措

書四寸三分又空三行自半行寫太歲某

年某月某日於某處拜上其下與紙下頭

相平太歲以後皆空紙矣書章不隔日填

大道銜不隔時故留某時及陛下一點及

以聞字內耳字一直筆朱填至校章時方

填也章可漏上寫大道銜具法位銜臣姓

某章奏謹封方函上寫謹謹上詣三天門

下具法師銜位臣姓某謹重封入在章銜

內章銜長一尺二寸闊一寸八分以青絲

線三度纏之其十字結處及兩頭並貼紙

印封之又入青紙方銜寫如前方銜式前

後以楸包之此封章法也

素車白馬章

具位臣某誠惶誠恐稽首頓首再拜

上言臣賦性疎迂稟資愚拙職忝司於濟

度誠敢急於聞聞冀冀高真曲原狂表臣

謹據齋意臣職惟領教理難抑違謹消今

月某日為始就某處肅建玄壇依按真科次第脩奉臣切惟九幽六洞三官北鄴冥路幽關職司考對匪藉穹蒼之宣告曷令部衛於形魂謹為拜章一通上聞

三天伏望慈悲曲垂矜憫特降玉清道炁靈寶妙光照耀陰鄉煥明夜府即俾亡過其人洎九玄七祖億劫種親六道四生諸類幽爽免淪苦趣各脫拘維來詣玄壇證品升度臣謹為上請素車白馬大將軍一十二人官將一百二十人九龍符命使者一十二人官將一百二十人太玄玉女一十二人官將一百二十人太玄直符一十二人官將一百二十人上詣

三天金闕玉陛下請降太上勅敕生天寶籙告下十方三界無極神鄉北都羅酆泉曲之府三官九署百二十曹水火陰陽內外宮洞三十六獄無間阿鼻大小鐵圍炎池水沼四瀆五嶽十二河源五帝考官六宮掾吏巨天力士執罰神兵司殺司功司錄司命主考主罪主獄主非四明賓公天

門庭長十宮六洞五帝大魔冥冷大神五道都府幽臺冥掾長夜鬼官無量陰曹咸令知委遵承今來建壇之所頒行符命侍衛送迎疾令上件亡魂眾苦蕩除出離地獄永辭幽夜覩見光明黑簿燒焚業根披散參朝玄座受化更生以為效信恩惟大道分別求哀臣愚謹因二官直使正一功曹左右官使者陰陽神決吏科車赤符吏剛風騎置吏驛馬上章吏飛龍騎吏進章鳳凰騎上章雲龍騎言章風發騎御章神龍騎奏章飛龍飛虎騎各二人出操臣為齋主某拜上某章上詣三天曹伏願天恩告報臣誠惶誠恐稽首頓首再拜

以聞 空三行

臣姓某屬某州縣鄉里某宮觀某靖焚備

空三行

太上無形無名虛無自然某大道無上至尊太上元寶玉陛下

空三行

年 月 日某處拜上

開通道路章

具位臣某誠惶誠恐稽首頓首再拜

上言臣質惟蠢濁性稟頑蒙冒領玄階亶繇洪造敢竭再三之瀆庸撼萬一之忱臣謹據齋意臣職惟領教理難抑違謹消今月某日為始就某處肅建玄壇依按真科次第脩奉臣切慮魂魄爽識來往經由道路關津或生拘障非賴上玄之誥命曷令阡陌之開通謹為拜章一通上聞

三天伏望慈悲曲垂矜憫特降玉清道炁靈寶妙光開闢幽途光明無極即俾亡故其人洎九玄七祖億劫種親六道四生諸類幽爽徑離所部來覲齋壇釋罪通幽朝真受鍊臣謹為上請太玄直符太乙使者五帝直符十天傳言騎吏玄都金龍焚龍驛吏玉龍飛龍驛吏各一十二人官將各一百二十人上詣

三天金闕玉陛下請降東華青宮九龍符命紫陽寶節五方生炁十天寶符洞朗幽陰開明長夜告下天牢地獄水府陰曹冥局土司泉曲六道北鄴九壘三官九幽五

嶽十宮九州社令洞天福地考校曹僚蒿
里丈人丘丞墓伯河侯河祿土下官君歲
德尊神山林孟長泉源溪澗冥路幽關血
食神司城隍里域社廟土地一切主曹咸
稟天符遵依告戒除冤拔罪啓路開局釋
放上件亡魂整肅形儀經歷次第來詣壇
席聽法參真傳授戒符領沾功德幽夜不
經於險阻冥關克遂於逍遙召攝無拘以
符效信恩惟
人道分別求哀臣愚謹至再拜

以聞

空行法職聖衍年月皆同前式

攝召亡魂章

具位臣其誠惶誠恐稽首頓首再拜

上言臣控伺無識愚鈍自將冒闡明科奉
揚妙化爰濟聖威之峻荐陳愚悃之微竄
藉慈觀俯垂睿覽臣謹據齊意臣職惟領
教理難抑違謹消某月某日為始就某處
肅建玄壇依按真科次第脩奉臣切慮冥
途寥廓幽路淒迷匪憑召攝之威曷顯神
虎之政謹遵太乙神虎秘法宣告太乙玄

冥王札神虎符命鐵跡臺光寶章建立神
虎攝召壇刻時定命追攝亡故某人泊九
玄七祖德劫種親六道四生諸類幽爽顯
接陽春昭現神儀謹為拜章一通上聞
三天伏望慈悲曲垂矜憫特降玉清道炁

靈寶妙光洞朗幽關無有空礙玉札符命
照耀輝華冥吏幽曹丕承敬聽臣謹為上
請北魁玄範神虎內真雄左大力統制百
御三魂符吏衆機玉曹玄伯雌右武鸞提
魂攝魄例生玄司飛符玉札主吏上部追
魂使者中部追魂使者下部追魂使者追
家先七祖三魂上元玉女追傷亡癩癩癩
盡痲瘡瘡亡魂中元玉女追无主勞瘵風
癱亡魂下元玉女追瘟疫雷噴亡魂玉符
玉女追驚弔刀刑自縊落水投火胎產厭
穢亡魂龜臺素握玉女追毒藥厭魅呪詛
刀兵劫掠王法禽獸所害亡魂九靈幽臺
玉女追見禁罪魂正一延生六甲隱天靈
符玉女疾速來臨承符宣德攝魄召魂又
為上請丹天左衛大將軍五方啓道童子

十方道主者六道功曹三界追魂使者天
洞天真清清冷冷尋魂攝魄對魂聚魂諸
大將軍一合來下為臣攝召上件亡魂聚
神復炁克返陽居升攝現形通靈入夢上
彰道化下慰哀情受鍊摩符聞經聽法削
罪書於北鬱紀真籍於南丹時刻外遷以
為効信恩惟

大道分別求哀臣愚謹至再拜

以聞

空行接尾同前式

沐浴醫治章

具位臣其誠惶誠恐稽首頓首再拜

上言臣塵泥漏品螻蟻微生冒膺宣德之
班敢怠度人之典威顏有赫采聽是期臣
謹據齊意臣職惟領教理難抑違謹消某
月某日為始就某處肅建玄壇依按真科
次第脩奉臣切慮上件亡魂幽閉僻陰
垢纏羅欲期容體之澄清必賴神泉之蕩
滌謹為拜章一通上聞
三天伏望慈悲俯垂矜憫特降玉清道炁
靈寶妙光泆灌蘭池輝華沐浴即俾亡過

其人洎九玄七祖德劫種親六道四生諸類
 幽爽獨消氛翳潔形神內外洞明一塵不
 染臣謹為上請東井玉女華池夫人浣濯玉
 女沐浴君吏日月童子各一人五方解穢官
 君將吏各一百二十人一合下降神化東井
 黃華之池西田流汨之沼汲取石景黃華神
 水五方正炁日月之英甘露金津雲腴玉體
 沐浴所度亡魂濯煉罪塵滌除障垢淨結節
 胞胎之穢清冤債煩惱之氛又為上請東方
 青靈始老嘯飴以九炁之青津南方丹靈真
 老嘯飴以三炁之丹華西方皓靈黃老嘯飴
 以七炁之素漿北方五靈玄老嘯飴以五炁
 之玄滋中央黃靈玄老嘯飴以一炁之黃英
 定魄安魂自生五藏又為上請金剛百煉玉
 液千和太白流光元皇散精解除鬱煩去滯
 滓穢身心清淨智慧洞明又為上請天醫神
 吏尚藥靈官三五功曹太醫博士砭石小吏
 教藥靈官密運九轉芝英五色神藥布散經
 絡藏腑之中救療生前榮衛之病即使上件
 亡魂宿患清平沈疴痊愈精神復舊肢體潔

清受化更生以為效信恩惟
 大道分別求哀臣愚謹至再拜
 以聞 空行結尾同前
 溥度幽魂章
 具位臣某誠惶誠恐稽首頓首再拜
 上言臣忝列真階其稗玄化失心領教勵
 志度人濟于咫尺之威庸露億千之悃臣
 謹據齋意臣職惟領教理難抑違謹消今
 月某日為始就某處肅建玄壇次第脩奉
 臣切見冥關幽路滯魄窮魂或水火漂焚
 或兵戈謀害或木石損磕或挺刃刑傷或
 久抱飢寒或曾遭鴆毒或寇盜殺戮或蛇
 虎吞殘或王法凌遲或震雷噴擊或覆車
 墜馬或自縊投河或他境流亡或從軍傾
 斃或鬼神拘擊或冤對句連或瘡跛聾瘖
 或瘴癘癰疽或胎產殞命或疾病天傷或
 宿抱怨嗟或常懷憂忿或玄恩未度或常
 赦不原孤滯千名沈淪萬姓山林寄影郊
 野潛形流浪無歸實堪哀恒惟黃籙昭示
 漏泉之澤正陰開求哀望度之機臣雖稟

承玉符冒頒大赦尚慮功德未遍幽冥謹
 遵無量度人之道取今月某日夜脩設玄
 都大獻玉山淨供攝召九州十界六道四
 生諸類傷亡無邊奏識享食受煉脫苦超
 生自非大道之慈憐曷俾眾魂之解脫謹
 為拜章一通上聞
 三天伏望慈悲曲垂矜憫特降玉清道炁
 靈寶妙光遍滿十方輝明九野上極无上
 下極无下接引萬類均赴法筵滌罪解冤
 煉形受化臣謹為上請玉清溟津大梵靈
 官青玄黃籙救世靈官功曹玉童玉女各
 三十二人仙吏一百人上詣
 三天金闕玉陛下請降元皇慈悲吉祥甘
 露膏持天慈救宥寶籙一合下降即為呪
 洒甘露溥化斛筵周遍虛空無窮無盡嘯
 飴眾爽充足豐盈隨感來歆悉皆飽滿仰
 承元始符命金籙白簡救苦真符長生靈
 符太上生天寶籙東華青宮九龍符命寶
 光羅絡拔度幽沈不分六道四生咸受黃
 籙治煉即使未度者度未生者生未升者

外未化者化合符膺券返陰還陽超凌人天以為効信恩惟大道分別求哀臣愚謹至再拜以聞

空行結尾同前

九煉生仙外度亡魂章

具位臣某誠惶誠恐稽首頓首再拜

上言臣道未通玄德難入妙屢為人而造請每拊己以凌兢仰藉汪涵俯加原貸臣謹據齋意臣職惟領教理難抑違謹洵今月某日為始就其處肅建玄壇次第脩奉臣切慮上件亡魂陰暗久淪陽光易隔匪藉黃華而治煉曷令碧落以登真謹取某日夜遵依靈寶大法無量度人開廓五文奉行九煉先為拜章一通上聞

三天伏望慈悲俯垂矜憫特降玉清道炁靈寶妙光灌注玄壇輝明洞耀即俾上件亡魂身沐靈光心滌陰穢水火煉質表裏周圍謹為上請南宮度人不死尊神南極長生大君度世司馬大神好生韓君丈人

南上司命司錄延壽益算度厄尊神迴骸起死無量度人真君度魂上生南宮真君奉為亡故某人注算金文定名玉簡又為上請太乙救苦仙吏金闕化身仙吏朱陵度命仙吏逍遙快樂仙吏寶華圓滿仙吏煉度玉司靈寶仙官玉童玉女將軍使者功曹主吏上詣

三天金闕玉陛下請降元始符命金籙白簡長生靈符內音玉字赤書真文上生黃籙寶誥下臨壇席奉為亡故某人破鄆都之穢濁蕩泉壤之陰幽削落業根焚燒罪籍飛度五戶斬割三尸建立法橋回旋雲界啓黃華之寶井立流火之神庭陶冶陽靈蕩除陰翳上登朱府下入開光復返萬神重生九炁披登天之法服駕蓮花之寶輿徑詣天門朝禮金闕逍遙自在與道合真永無輪轉之憂常履熙明之運克臻升度早遂天人恩惟大道分別求哀臣愚謹至再拜以聞

空行結尾同前

鄆都赦罪章

具位臣某誠惶誠恐稽首頓首再拜

上言臣生居濁世運際昌期佩錄參玄傳經悟道誓度人而領教庶補過以立功凡有皈依敢忘關告臣謹據齋意臣切惟三官九署百二十曹六洞十宮三十六獄鐵圍無間泉曲河源五苦三途九幽五獄典司憲令考對愆尤愚俗衆生同明正理造寃積業抱惡逞非致使名隸北鄆魂歸幽夜拘閉陰獄囚繫終天痛苦備嬰莫由解脫匪賴玄虛之曲赦曷令罪報之蠲除謹為拜章一通上聞

三天伏望大德好生至仁無外特降玉清道炁靈寶妙光朗映十方煥明三界冥關幽路照耀輝華地累罪魂應時清淨即俾上件亡魂出離夜壑快覩晨陽開發苦心自識宿命悔過進善脫苦超生臣謹為上請降真召靈符吏降真召靈童子各一人持為亡故某人恭請太極真符告下東極

天中長樂宮內大慈仁者尋聲赴感太乙
救苦天尊希降威神慧光普照十方世界
重陰極壘北都寒池一一獄中悉成陽境
鐵城摧毀枷鎖脫除赦宥亡故某人萬罪
蕩除冤仇和釋不經地獄覩見光明仰賴

天尊上聖召十方飛天神王救苦真人救
苦童子青玄玉女遍下幽獄降慈悲之法
雨洒甘露之寶漿即得冰雪生春炎煙息
燄刀化玉樹劍化霧林寒冰泮冷頓除凜
冽饒湯銅柱悉獲清涼獄卒牛頭俱生善

念銅蛇鐵狗永斷惡緣曹局除罪考之名
司業焚業報之字以至驅雷役電連汲溟
波負石擔沙天圓轉匝穿地引水運風掃
山謫役囚徒均承妙化斷地連役度上南
宮蒙如懇切之祈允拜提携之造恩惟

大道分別求哀臣愚謹至再拜

以聞

空行結尾同前

沐浴煉度章

具位臣其誠惶誠恐稽首頓首再拜

上言臣塵埃賤質草莽微生誤沐甄陶俾
登階品望藉圓成之造敢忘報稱之私誓
拯沈淪庶敦勳行臣謹據齊志職惟領
教理難抑違謹洎今月某日為始就某處
肅建玄壇依按真科次第修奉臣切惟積

夜重泉冥鄉幽路陰氛縈結業垢交罹衆
生冤墮寒庭神歸夜壑昏靈混翳晦濁蒙
維雖已頒告符章曲行攝召慮淪幽穢莫
遂參朝自非沐浴於神泉曷俾形魂之蕩
滌謹為拜章一通上聞

三天伏望大德好生至仁無外特降玉清
道炁靈寶妙光洞映蘭池神化玄液即俾
亡故某人澡身浴德蕩垢清塵洗表裏之
昏蒙除形神之熱惱朝真聽法度命升玄
臣謹為上請五方五靈童子各五人解穢

君吏各一百二十人浣濯夫人黃華玉女

各一人應時下降取黃華神水煉尸素漿

甘露金液雲腴玉醴灌注蘭湯之中沐浴

亡故某人滌滌塵勞消除罪障五藏六腑

悉得清涼九竅四肢俱成澄潔又為上請

主水主火大將軍石景水母流精玉女九
光童子火鈴靈童青女煉魂應干真衆取
南昌朱陵流火之庭東井黃華流潤之沼
真水真火一合來下專為亡故某人煉洗
穢氣陶澄累垢莊嚴受度克應升仙永證
無為不經輪轉恩惟

大道分別求哀臣愚謹至再拜
以聞
空行結尾同前
升度亡魂章

具位臣其誠惶誠恐稽首頓首再拜
上言臣陋質何庸短材無取即恩赫奕幸
親希微帝力輝華若為報効期廣揚於濟
度克昭贊於生成臣謹據齊志職惟領
教理難抑違謹洎今月某日為始就某處

肅建玄壇依按真科次第修奉臣切惟上

件亡魂久淪幽地不覩陽光自非度命以

返生曷俾超凌而自在謹為拜章一通上

聞

三天伏望大道好生至仁無外特降玉清

道炁靈寶妙光朗耀玄虛煥明壇墀即俾
上件亡魂沐靈光而快樂乘煉度以逍遙
臣謹為上請南昌上宮司命君司錄君延
壽君益算君度厄君度人不死君南極長
生君度世司馬君好生丈人君迴骸起死
無量度人君升度亡過某人定算玉簡註
名金文又為上請司馬大神監生大神衛
房聖母洞陽童子煉度亡故某人先入黃
華寶井次入流火神庭濯質蕩形除陰煉
穢抱九天之真炁灌五帝之靈芒氣象周
圓形神完復隨車碧落羽駕太清升入天
門佩符合券永無輪轉常獲逍遙受化更
生以為効信思惟
大道分別求哀臣愚謹至再拜
以聞

空行結尾同前

遷拔亡靈章

具位臣某誠惶誠恐稽首頓首再拜

上言臣福基夙挺昌運欣逢佩錄進階傳
經受道各慚蹇淺莫悟希夷過有貫盈功

無纒積倘沐生成之澤俾司濟度之科益
勉操脩庸期報稱敬奉詞悃所合奏聞臣
謹據齊意臣職惟領教理難抑違謹洎今
月某日為始就某處肅建玄壇依按真科
次第修奉臣切惟三官九府六洞十宮泉
曲河源北鄧東嶽考校善惡毫髮無差濁
世衆生罔知修飾六根三業五慾六情流
浪顛冥馳騁不息致使魂歸幽府神返陰
關冤仇繫繫曹局推對悠悠長夜深可矜
憐自非上聖推惻隱之仁曷俾下愚免沉
淪之苦謹為拜章一通上聞
三天伏望道德曲成慈悲不冒特降玉清
道炁靈寶妙光照耀鑿單煥明澤壘即使
亡故某人親此靈輝自識宿命捨惡趨善
脫苦更生臣謹為上請太上十二陽門開
光童子一十二人天道功曹一人九天雲
路正一功曹九人南昌上宮扶接引送神
童五女各一百一十人手執太上遷神符
命開導靈幡接引所薦亡魂蒙陽光之下
燭指雲路以上外逍遙太空永無輪墜恩

惟

大道分別求哀臣愚謹至再拜

以聞

空行結尾同前

蕩滌血湖章

具位臣某誠惶誠恐稽首頓首再拜

上言臣塵泥賤類草莽微生誤玷班聯濫
司濟度莫報生成之德誓宣化育之仁凡
有皈依敢忘關告臣謹據齊意臣切念亡
故某人三生四負多積冤愆六慾七情易
招蒙咎命罹產厄神墮幽關北鄧東嶽之
曹紀錄姓字硤石血湖之獄考掠形魂抱
痛終天無由解脫爰念稟生之本始孰非
祖氣之分靈妄業自招實堪矜憫帝恩無
外諒賜哀矜謹為拜章一通上聞臣
三天伏望垂惠重泉曲加省覽特降玉清
道炁靈寶妙光洞映十方照燭長夜變陰
暗為陽明之境化血湖為清淨之場令諸
罪人自識宿命捨惡從善脫苦超生臣謹
為上請三炁流光符吏蕩滌血湖符吏各

一人官將各二十四人上詣

三天金闕玉陛下請降三炁流光真符玉元蕩滌血湖真符告下北都羅鄴大鐵圍山破石無間血湖地獄即冀符光朗耀陰壤開明原赦亡故其人洎見禁經產身亡

未得出離者並與疾除罪簿落滅惡根解釋冤仇開通性識承今符命獲脫冥途來詣玄壇聞經聽法全形復質隨果受生又念淪染血腥形穢濁來朝三寶難近天光謹為上請五方五帝解穢君吏各一人

玉女使者各二十四人九鳳破穢大將軍滌穢大將軍洗穢大將軍滅穢大將軍各一人官將各二十四人沐浴東井君一人官將二十四人浣濯夫人黃華玉女各一人仙花玉女一百二十人一合來下為取黃華神水煉尸素漿甘露金津雲腴玉醴灌注蘭湯之內沐浴亡故其人洗除產厭蕩滌穢腥俾令內外光明形神潔淨根塵業垢並與澄清又念亡故其人淪謝之初自膺痛毒榮衛傷瘁未遂安痊謹為上請

天醫神吏尚藥靈官治病功曹太醫博士各一人一合來下密運神聖工巧餌以日精月華玉芝金醴五色神丹救療諸苦庶得陰陽通暢血炁和平經絡還元元神澄正朝真受度托化人天永無淪墜之憂自在光明之界更願靈光煒燁惠澤周流業海澄波血湖息浪人民品物並受生成舒化日於三途播仁風於八極恩惟大道分別求哀臣愚謹至再拜以聞

空行結尾同前

減度煉尸生仙章

具位臣某誠惶誠恐稽首頓首再拜

上言臣幸藉宿因濫禪妙化誓廣宣於濟度庸上贊於生成過有淵陵功無毫髮尚祈恩霈俯賜包荒臣伏為先師某人元命言存日佩某經受某錄奉某法補充某職係某靖焚脩末學道淺仙品未充莫能背土凌空飛騰霄漢運應滅度以其年月日身經太陰享年幾歲已准三洞仙度品格

衣服枕蓆遍篆靈章術其尸形又准滅度五煉生尸實經玉字真文安鎮五方護其神識揀吉遷葬寄形土官尤慮生存之日功德未周恐阻超邁遂下今月某日謹就某處崇建靈寶滅度五煉生尸妙齋二晝夜期將先師某人扶接引送返形受生游行太空臣事金闕臣義同父子志劇悲惶恭按真科次第修奉臣切惟三官九署百二十曹四極明科三品洞律昭如日月威若雷霆學道參真易招罪戾未經赦宥必墮幽鄉轉眼畏途惟增駭汗今先師某人生逢昌運佩奉玄元未明修真御景之方徒抱濟人利物之志元臘節會禁戒多違經錄法階朝真有缺重以飛章進表每瀆仙真設醮建齋或干神吏致使玄曹畢錄黑簿登書陽過未原陰愆莫逭倏忽厭世遽受沈寥自非大道廣運於慈悲曷俾後學疾躋於沖躡謹為拜章一通上聞三天伏望上聖垂仁至真矜憫特降玉清道炁靈寶妙光下覆先師某魂魄尸形削

落愆尤解除考訟隨光御炁徑上虛无仍
乞告十方三界一切真司特為赦原宿
生今世三業六情泊學道以來无邊過咎
並從寬釋移名紫籍受化更生臣謹為上
請靈寶落滅惡道靈官三人官將各一百

二十人三十一斷絕地根靈官四人官將各一百

二十人飛度累尸靈官五人官將各一百

二十人一合下降為先師其落滅三惡斬

絕地根飛度五尸名列太玄乘景外神上

登无極若先師其魂魄淪陸三途五苦六

天九幽者即為度脫高外上境又為上請

玄都金龍驛吏一十二人東華青宮九龍

符命使者天道功曹一人十方飛天使者

十人官將各一百二十人上詣

三天金闕玉陛下請降元始符命金籙白

簡長生靈符東華青宮九龍符命登真度

命出離生死真符南昌上官寶誥告下三

官九署五帝四司無執陰治若先師緣公

私罪犯未得解釋者願乘此仙度功德悉

為赦除若因三曾九祖億劫種親宿對罪

緣結蒙幽冥者願為條錄生前建善之功
速為解宥即冀改易罪籍定名玉簡遷神
度品高步天衢又為上請九天三十二天
五老上帝諸天省府北斗南辰日月五星
天曹真衆各降真炁接引先師其蕩滌愆

瑕進升道境復還治職炁入玄玄登品成

真永无輪轉更願先師其所屬其嶽其山

真靈正神符下九土地官各依部界營衛

尸形灾害消除塚墓寧靜形安神守魄不

敢揚持節契符重甦骨肉形與神合游宇

騰凌得為神仙一如五煉生尸經旨奉

玄恩以為効信恩惟

大道分別求哀臣愚謹至再拜

以聞

空行結尾同前

外度仙童章

具位臣其誠惶誠恐稽首頓首再拜

上言臣綴武班聯監司濟度切恩逾分拊

已知元誓弘洞輔之仁密贊生成之德尚

祈洪造俯監丹忱臣謹據奏意職惟領

教理難抑達切念其人幸藉風緣叨承玄
陰佩錄奉法受經學真易涉塵寰未明微
妙建齋設醮每冒威儀拜表上章實乖俯
仰破齋犯戒縱業逞情常失天和多循人
愆三元五臘莫謹朝真甲子庚申曾无懺

謝過書黑簿名錄玄曹未能坐脫立志外

神御炁運應滅度身經太陰莫測外沈條

經句朔孝子臣情鍾父子志劇悲惶弟

子云臣義均師友志劇悲惶自非上聖垂

慈高真乎佑俯矜愚昧力賜憐憫何以洗

浣前愆導迎新貺庸是不揆狂斐謹為拜

章一通上聞

三天伏望大慈曲成至仁無外特降勅命

行下十方三界合屬去處將其人浩劫以

來稟生之後應有過犯並與赦除即俾定

錄青宮移名朱府形神混合氣象周圍隨

我學功校勲還賞復還治職炁入玄玄克

為聖君金闕之臣大揚聖化緣運不絕身

得神仙道遙上清永无輪轉恩惟

大道分別求哀臣愚謹至再拜

以聞

空行結尾同前

斷絕伏連章

具位臣某誠惶誠恐稽首頓首再拜

上言臣性誠迂愚資材短陋綴班聯而領

教誓濟度以推仁凡有飯投敢忘關奏

謹據齋意臣切見上件亡魂涉生以來造

業縱情罔知檢戒厭世之後積愆抱釁自

致沈淪流曳三途顛運五苦惟思執滯豈

念超凌春屬姻親俱罹傳染家門大小積

致傾亡求替代以莫能遂伏連而无已如

斯陷溺實可矜傷自非玄造之拯提曷俾

下愚之安泰謹為拜章一通上聞

三天伏望隆慈曲加哀憫特降玉清道炁

靈寶妙光照燭重泉輝明夜壘即俾亡故

某人開通正念悔悟宿因醒覺前非自求

外邁免致延累永斷復連臣謹為上請石

安君都星君誅殃君都平君朔平君天玄

君石仙君高都君斷殄君回化君十人天

醫博士善談大夫各一人官將各一百二

十人除殃君天昌君无上高倉君中官左

都候君各一人兵士各一萬人素車白馬

君一人吏兵十萬人參星將軍太白兵星

熒惑吏鐵面敢健食鬼力士天騶甲卒吏

兵官將一合來下為齋主某化諭先亡公

解塚訟除諸執著斷絕伏連又為上請斷

炁大將軍斷尸大將軍各一人官將兵士十

萬人九天補炁將甘露將護命將各一人

官將各三十二人一合來下保護未來病

苦斷除先亡伏連即令某人形魂利安塚

墓寧靜微呼塚訟自在斷除釋罪登真永

超幽暗齋主某人洎內外眷屬合門姻親

快樂逍遙竟離傳染精神安泰榮衛和平

富壽康寧以為効信恩惟

大道分別求哀臣愚謹至再拜

以聞

空行結尾同前

啓告玄穹章

具位臣某誠惶誠恐稽首頓首再拜

上言臣濫承玄貺叨領真班仰荷甄陶俯

深銜戴期暢生生之厚澤庸裨化化之深

仁控告既勤開闢敢後臣謹據齋意臣切

慮建壇之所劫戾以來陰濁混疑游氣四

塞塵霾流伏昏垢飛揚非由解被之功曷

爾玄真之奉重以故炁糾雜人物紛葩宜

解滌除庶全清淨謹為拜章一通上聞

三天伏望大慈曲施玄化特降玉清道炁

靈寶妙光上煥雲霄下輝風壘十華八極

罔不洞明即俾所建齋壇灌沐靈光一塵

不立內外融潔寶芝自生臣謹為上請五

方五帝解穢君各一人官將一百二十人

捧持五和香泉真精法水一合下降浣灌

靈壇解除厭穢仙花玉女一千二百人九

鳳破穢錄中運穢解穢收穢却穢除穢斷

穢洗穢蕩穢諸大將軍各一人官將各一

百二十人五方五龍主水使者一合下降

蕩滌內外建齋應辦器用室廬悉獲澄清

更無厭滓又為上請降真召靈符吏降真

召靈童子各一人齋持玉清高上仙王降

真符命元皇召靈符命宣告三界嘯命十

方策役千靈關盟萬聖護持壇律糾正齋
功由始及終迄無障撓更希勅旨行下玄
壇受命靈寶仙曹省府院司官君將吏從
臣請降共贊洪釐庶使齋主某善果周圓
嘉祥密被承恩今日流慶他生散壇言功

不負効信思惟
大道分別求哀臣愚謹至再拜

以聞

空行結尾同前

太上三洞表文

三五

太上三洞表文

澄四

九天尊鍊度表

具位臣姓某誠惶誠恐稽首頓首再拜

上言臣聞大道分元初演不言之教天尊布

化漸垂有作之文普度群生總包萬法臣誠

惶誠恐稽首頓首伏念臣猥以凡陋冒忝仙

階稟奉教科遵行妙典闡始青之元範敷洞

玄之寶章誓度死以為心盟濟生而是願既

沐投詞之切輒伸懇禱之私臣謹據入意臣

祇按玄文恭行鍊度匪賴

高真慈佑何由普濟沈淪爰避懼忱借干

天聽恭惟

太一救苦天尊玉陛下至聖至仁極慈極愛

乘九師之仙馭散百寶之祥光接引浮生不

違本誓伏乞真符告下

惠澤遐霑洒甘露於火山化成清暑扇神風

於劍樹變作鸞林使茲受鍊之魂升彼洞陽

之館證真仙品增福人天旁資六道之孤魂

盡脫三塗之苦趣上祈洪造下副毋哀臣无

任瞻天望聖激切屏營之至謹奉表上進以

聞臣誠惶誠恐稽首頓首再拜謹言

年 月 日具位臣姓某表表

後八表首尾同前只易中殿

恭惟

十方救苦天尊玉陛下威神宏遠智慧圓通

應一念而極救重泉滿十方而提携陰爽四

生蒙惠六道銜恩伏乞持軫洪慈廣宣仁澤

奏聞

元始上帝差降太一玉郎開紫陽玉笈之書

出鳳烝龍文之策普施一切廣度无邊法雨

霑濡俾罪愆而消釋祥煙翳鬱使寬對以休

停俱乘鍊度之功克證逍遙之趣

恭惟

九幽拔罪天尊玉陛下鍊真上景拔苦下泉

救无礙之神光照大千之世界玄恩廣覆昧

莫咸甦伏乞願降玉符開鐵城而拔罪焚除

黑簿滅火翳以停酸即使亡者萬惡俱消六

根清淨影脫九陰之域魂登三炁之天水離

迷途咸躋生路

恭惟

朱陵度命天尊玉陛下尊冠朱宮道司丹境
闡慈悲而救物廓仁惠以度人伏望特軫洪
慈頒宣符命未度者度俱乘鍊度之功未生
者生悉獲更生之妙永辭地府逕上
天堂

恭惟

火鍊丹界天尊玉陛下道冠南宮主司赤帝
擲流金之妙用使枯骨以成人處處應機方
方設化伏乞神光輝輝鍊尸魄以更生法力
昭彰度幽魂而復命下脫北都之府上登南
極之天旁及九泉永辭五苦

恭惟

法橋大度天尊玉陛下大德好生至仁接物
布梯航於苦海度群品於迷津亘古亘今挈
日挈月伏乞寶幡旁指開徑路於幽冥真炁
下流布長虹於空際引茲亡者升彼天堂解
生前故誤之愆證今日明真之果重泉苦藥
咸得逍遙

恭惟

金闕化身天尊玉陛下以道為身先天應化

垂億千之名字歷浩劫之因緣普育群生廣
開常善伏乞垂恩省察救三塗萬死之魂赦
罪除愆乘九鍊更生之道從下品而升上品
即脫輪迴自有為而入無為常居清淨更新
惠澤普及河沙

恭惟

逍遙快樂天尊玉陛下體道化初凝神物表
迥出妙中之妙端居天上之天功被幽冥恩
覃生死伏乞光明日月駕馭風雲度此亡魂
離其惡趣快樂於長春之境逍遙於不夜之
鄉億劫種親一時解脫

恭惟

寶華圓滿天尊玉陛下功圓六度道證三乘
相好端嚴福智具足惟至誠而有感實弘濟
以無邊伏乞曲軫慈仁大宏方便天光下燭
地府開通度魂識以超生仗齋功而證品毓
質洞陽之館高外大有之庭更其餘休潛扶
後裔

九天帝表

具位臣姓某謹稽首再拜

上言臣伏以二儀育質千真皆會於三田九
炁聚形萬象森羅於六府百關和暢七竅開
通魄靜魂寧神清氣爽臣今奉為某處弟子
投壇乞為亡過某人和寬釋罪蕩垢滌塵開
悟本源分清去濁臣等修齋行道頒降符章

恭惟

滅罪破幽傳符授戒給本治天堂之錄行出
離生死之符盟露十方告祈眾聖臣尚慮亡
魂生前造罪殺後積愆或沈惡趣之中恐墮
輪迴之道改形換體不復人身臣蒙師付受
九鍊符章許度沈淪謹遵科法上請元和妙
炁經絡死魂即使內瑩外明乾坤合質復得
人天參朝太上咸計日以受鍊得時刻以昇
遷臣謹具表奏告

恭惟

齊早无量天帝恭望天慈俯垂允覽遵依符
命特降元一黃演之炁九重纏其胞使亡過
某人胞原宣通上徹於天以生成得生人路
臣无任惶懼之至謹稽首再拜謹言
後八表同前只換聖位

上上禪善无量壽天帝

特降洞冥紫戶之炁九重纏其胎使亡過某

人胎結解根全其身得生人路

梵監須延天帝

特降長靈明仙之炁九重纏其魂使亡過某

人魂門鍊仙以通精得生人身

寂然梵術天帝

特降殤尸冥演由之炁九重纏其魄使亡過

其人鬼戶降仙以安寧得生人身

波羅尼蜜不驕樂天帝

特降五仙中靈之炁九重纏其臟使亡過某

人五臟清涼以存神得生人身

洞玄化應聲天帝

特降高真沖融之氣九重纏其腑使亡過某

人六腑開泰胃管生津得生人身

靈化梵輔天帝

特降高仙洞笈之炁九重纏其竅使亡過某

人孔竅開聰星宿朗明以通神得生人身

高虛清明天帝

特降真靈化凝之炁九重纏其形使亡過某

人三部八景整具形神以全真得生人身

无想无結无愛天帝

特降自然玄照之炁九重纏其身使亡過某

人三關五臟開節根源本始一時生神炁滿

能聲聲尚神具毛髮生身

太上三洞表文

萃善錄卷上

聖節祝君之詞

澄五

聖人生焉瑞遠紫樞之電上帝臨汝喜開黃
道之雲齋肅陳詞明晨有請伏念新傳祖印
速觀宸廷香頌龍虎之壇親承上旨壽祝麒
麟之殿未遂南轅命玄侶以脩齋對威顏而
歸美恭願綠章夜達來仙仗於清都丹宸春
融永玉基之洪福

謝雨詞

布地為壇土皆作玉望雲請命天乃雨珠生
意頓回元功不宰伏念自名以道待飽於農
凡仰愧俯作之餘有春作秋祈之望屬以亢
旱異於曩時既自郊而徂宮禱之久矣庶匪
朝而依夕苗則勃然蓋移粟之民已疲倘存
飢則歲何仰不遠咫尺遂俾滂沱返神水以
安靈薦潢汚而報本伏願賜之終惠保此有
年自三日已往為霖更溥餘波之潤無一夫
不被其澤同為樂國之歸

天師在京就山還醮

君命不竣駕阻瞻咫尺之清光皇天無私親

妙運兩間之元化敬緘香於帝里歸奏牘於
 宗壇伏念慶籍世資叨傳祖印言尤行懷願
 教法以多違家難命奇致灾非之荐見幸際
 龍飛之治過為驛傳之朝孰謂微疴竟淹半
 載思切宸旒之寵對聿嚴靈寶之齋脩謝過
 消災祈恩請命伏願帝心簡在人欲必從鑒
 其悔艾之私錫以生成之造真風赫奕日深
 丹宸之知新渥駢蕃露重紫泥之賜凡存志
 命悉宥恩麻

酬禳火醮詞 庚午年具皆春夢見宗
 德聽前有一物又過竹

軒蓋歸乃云其房當有
 大文久軒送計離後安

夢而占夢同知幻境之無憑疑以傳疑致忽
 前車而不戒昔焉徼福今也酬恩伏念求木
 苟完寢薪是懼彼蝶化之紛紜莫詰聞者隱
 憂况鹿隍之失得或然慎之為貴乃以恍惚
 杳冥之故而為和平安靜之求帝示矜容人
 思報稱伏願初盟克踐終惠允諧曷日而忘
 永戴風雨悱悱之造惟天所命密符祖宗香
 火之心德布春陽恩沾莫景
 天師慶成藏殿醮詞

道機無息乃眷殊庭法藏幸新寔依玄造爰
 慶成於一醮庸願告於群真伏念切已興思
 拊躬省過或以前因而今受或謂寡是以多
 非或下情宿怨而罔知或陰陽可為而自失
 或命身之位與孤曜以相逢或嗣息之宮背
 吉星而不照乖違至此懺釋何由謂寶藏經
 營信幹旋之有地况真存森列可運轉以回
 天幸人巧之成功希聖明之從欲肅陳凡悃
 恪露中誠伏願霽仰威顏春生容德造化無
 停輪之理變通於轉轂之間八卦凝神見乾
 坤之六子三陽發秀回否泰於一時錫命在
 天俟恩即日

吳惟德薦薦母

客途天遠空馳游子之心鄉岫雲停不見慈
 親之面俯遵玄教仰叩清都伏念淺矣學仙關
 焉事母將謂轉蓬苟得尚酬菽水之歡豈期
 泛梗言還遽洒萊衣之血揆一子出家而奚
 益幸十方救苦之不誣愍日適臨冲科特啓
 伏願珠浮獅坐玉揉龍章蓬島回車喚醒虛
 无之夢桃池侍宴容登快樂之鄉魂氣有歸

後昆允賴

建九幽正醮詞

物莫預知痛先且之棄背情惡可已祈上帝
 以超升言不成文泣盡繼血伏念父吳霜未
 老燕璞何仇孰謂無牙而蘊至深之毒廼傷
 其指竟罹罔極之憂豈其遺胤之不天抑亦
 患身之有數丹心耿耿不能鳴沒世之悲玄
 範恢恢庶以慰重泉之望澗芹可薦鑿藻無
 私伏願開解脫門指虛無路宿冤冰釋搯喉
 敢起於妄心逝魄雲昇鍊質全資於善果率
 行正道惠迪後人

仙姑薦薦父母

父何怙母何恃嗟永隔於歸寧乾資始坤資
 生冀重開於化育三熏請命九拜投誠伏念
 季女有歸二親莫贖謗焉供祀贊善教以利
 人揚若奉先愧近功而撫已蒿目滅感時之
 淚草心萌追遠之思明水具陳恩波允賴伏
 願大鈞無息至鑒有容地道陽光超椿萱之
 朽質人元合妙副葵藿之私情
 周年建醮薦薦母

母兮鞠我莫我之痛無窮暮而小祥白駒之
過何速惟憶哀素上徹穹蒼伏念其自罹陔
此之悲忍見星周之次念升沉之莫測幸拔
度之有科謹潔塵居肅迎颺馭伏願雲開黃
道風送綠章詔三界以逍遙擁萬真之來下
慈光遠被庸昭觀盟之誠明日將朝不盡童
蒙之瀆

孫秋碧就普度酬所許保安就薦先
師祖盧自間

追想前猷願有盟而必答寓誠普度思如在
以宜超敢食前言輒干上聽伏念有身為患
厥疾弗瘳急告于天猶幸苟延於一醮回生
無地忽驚已過於七年逝者速而許者存心
所知即神所記謗焉報貺期以出幽伏願大
道有情至真無外指蓬萊路或從織女而歸
入黍米中同會天人之樂周圓功果啓迪仍
昆

陳制帥黃籙宿啓詞

綠林戢盜熟小麥以休師皂嶺巢仙潔菁茅
而事帝科嚴修於玉匱事宿闡於瑤壇伏念

謬以撫綏任茲討捕謂人爲天地之貴何忍
殘生若賊遺君父之憂是名負國爰親從於
士卒偶活致於渠魁雖幸凱還能無濫殺報
風聲鶴唳之助見秀除苗長之仁伏願旋幹
雍熙銷沈乖盤兵凶器用非得已壹空白骨
之寬利公家知無不爲洞鑒丹心之素

三朝詞

涼生藥殿夏五月以風薰梵遠芝壇日三朝
而書求嚮天威之咫尺贊君德之輝光伏念
共叨竊寵靈周旋軍旅僅解嚴於汀建復舊
銳於洪虔蟻穴就焚幸兇渠之檻送龍顏動
喜因捷報於驛聞茲闡事於閭峯敬歸功於
魏闕伏願皇天佑宋舊境還周萬化更新見
君臣之慶會五兵寢息增朝野之歡娛

晚朝詞

細柳除菅甫定積年之寇白楊悲隴莫招長
夜之魂即福地以脩齋邈昊天而瀝懇言念
盜興於贛人死如麻就縛抵刑自速葉街之
戮摧鋒陷陣多衝草野之寬在臣意者以拯
民惟帝相之而破賊殺非得已生亦無窮伏

願大赦幽牢普超苦矣五方異俗化金革於
農桑三代同風混車書於禮樂

官門驅蝗

多稼連疇意豐登而可待群蝗入境迺侵蓄
以爲災民命所關帝心斯在言念大江之右
夙稱樂土之中邊國粗寧幸免軍需之急浙
鄉不熟已傷官糴之繁正望稔於此秋庶全
生於爾衆屬蝗蝻之大孽遍滿鄉閭顧蟻蝻
之小臣主持官宇力捕莫施於坎地醮禳惟
謹於祈天伏願哀憫衆生赦原萬罪羽蟲揖
揖掃除勅田祖之神寶穡垂垂刈穫錫農夫
之慶矢詞迫切拜賜須臾

顯應觀設醮祈晴詞

望霓有禱既賜滂霑積潦不收遂憂昏墊曉
浙人之宅土即澤國之園田凡雨過多雖苗
無秀矧江湖之蓄岸加湖水之湔廬因沮洳以
復陰將鬱蒸而成疾天子側躬而軫慮計臣
思戢以違安肅闕醮筵恪陳奏牘伏願乾坤
軒豁離曜輝先農務三時訖暑耘而秋熟王
畿千里保物阜以民康

明堂預告設醮祈晴詞

君國子民紹一元之大統父天母地嚴三世之親祠爰合祭以戒侯用前期而申禱伏願璇宇秋豁玉燭時調上帝降祥禮迄成於重屋冲人嗣服祚益茂於丕基

顯應觀祈雨詞

民亦勞止春失種以無秋天何言哉日常暘而不雨深惟闕政抵控危衷伏念護漕罔功來歸未遂星流白晝屢傳旱野之占氣入朱明愈急水田之務既群祠而遍禱惟上帝之求哀伏願勅下雲雷澤盈溝澮貽甦播穀錫歲事之豐登合璧連珠示乾文之嘉瑞如乖吏狀請罰巨躬

顯應觀再設醮祈雨詞

農時既失旱太甚以如焚天聽孔卑信未孚而弗福故忘煩喋仰叩穹明伏念兩儀漕穡孤忠體國經費倍支而罕撥叨榮宜去而復留浙西東粒米之鄉所祈豐稔夏仲孟梅霖之景迺向焦枯暴至徒市莫効於人為呼雷召龍率由於帝命既瀕湖而醮歛祈沛澤以

昭蘇伏願救歛驕陽息敷甘雨水耕火耨亟施田畷之功粟腐錢流乞濟邦儲之用尚諧中熟庶弭多虞

代茅山祈雨詞

年穀垂成政需澤潤秋陽為洽反病亢乾即仙聖之所居為黎元之有禱伏念濫膺顯闕兼領陪京維時多虞所望一稔序既當於犁斂田尚苦於燥剛始自近郊遠連並塞地綿千里皆懷辛歲之憂帝監四方忍絕斯人之命使旱勢逼臻於屬部恐咎端專在於微臣實震懼之靡寧冀精誠而上達伏願普敷德澤徧惠群生哀此矜人久服勞於穡事沛然下雨俾無廢於歲功

開元宮穰火詞

流星隕晝仰天戒之高明比屋延燒傷民生之蕩析肅持惻怛上告穹蒼伏念無補使家僅尋時瘼泉務流而廼壅已病閭閻火弗戢而屢焚仍空蓋藏維商丘之有祀祚宋國之無疆爰脩瓊瑱之儀祗歎琳瓊之駕伏願誕施仁愛潛弭災虞地大京師息融風而真枕

春深田野賜膏雨以催耕

穰兵詞

峒穴無知輒起綠林之盜封疆所界深懷赤子之憂仰迺顯穹肅陳危懼伏念典州踰歲闔境逢年鄰寇鳩張毒忽流於塗炭兇徒鼠伏囊將動於蕭牆荷天敗其逆徒尚日馳於警報王宮陷逐寨卒創殘居多控扼之兵未快蕩平之舉敢為民之請命輒願帝以投誠伏願赦過一方全生萬眾厄會密移於天運先聲克壯於軍容殲厥渠魁稍謝無辜之鬼安其田里咸歸不殺之仁

祈皇詞

南面視朝久嗣大君之位東儲繼體宜膺男子之祥屢醮禱於蒼穹佇感通於禁掖即太乙貴神之館合下元本命之辰申飭羽流恪陳朱奏伏願帝心顧佑國脉昌隆帶鞬授弓駢集椒途之喜承祧主器允符瓜瓞之綿

章尚書九幽醮詞

劬勞念母德至大以難酬哀痛徹天道無方而善應輒脩清醮恭瀝丹忱伏念亡母懿行

在躬先臣同齒子七人而保抱忠孝良勤孫
三世以團樂慈憐備至湯沐既開於隣國旨
甘粗適於偏闈上壽以頌諸孤之學願微軀
而若夫更再想以增悲敬遵玉置之科荐刻
綠章之奏伏願恩言曰可過誤其空風起白
楊不待幽阡之閉火傳金錄亟超樂土之生
下及漏泉旁沾餘潤

方司法五七詞

女子有行所期偕老吾夫又死幾不勝哀舉
塵案以自怜寫錄章而上奏伏念亡夫甫沾
寸祿查夫層親枕塊纏悲方經營於遠日臨
榮成疾竟殞滅於芳年痛茲家室之情慘甚
戶門之禍孤嫠無倚痛泣何聞伏願降鑒哀
恫赦除愆安度此魂於生地仍識天倫撫弱
子者寡妻常依道廡

陳帥玉隆宮黃籙宿啓詞

視事惟新未靖綠林之寇感時多故輒脩黃
籙之齋躬造福庭宿開靈瑋臣丹心君上白
髮兵間闈部解嚴幸君民之肅睦江墟徙鎮
傷饑饉之存臻豈生靈積過之滿盈抑官吏

貪殘之由致祗醮神仙之宅覲回天地之仁
伏願玉燭調和珠躔循軌上固一人之壽下
全萬物之生岫孽就平師不煩於久外田禾
告稔臣庶獲以偷安

天曆爲宗師還保安醮詞

北望鳳書想玄門之宗主東瞻馬首祈洪造
之真靈應不逾時報當知本伏念進脩在已
行止非人司教日邊每蓋扶持之力摩身關
外適當間隔之時嘗徵福以籲上天乃蒙恩
而有今日端不由於幸得何敢食於盟言敬
肅元壇恪酬清醮伏願國經求舊帝渥從新
教雨載濡納道山於九潤壽星一點映台象
於三階

天師留京建年經詞

日之餘歲之餘幸依光而及此邦必達家必
達期徵福以皆然且謝且祈如臨如履伏念
某朝君身速祀帝心長時存易於年華德難
忘舊天密胚於道脉思企迎新恪陳藻薦之
誠默寓葵傾之悃銘藏匪報鑒照惟明伏願
洪造垂仁皇都協慶生成一致門迎佳氣之

春出處兩榮驛寄喜音之早誓脩陰德仰答
元功

解壇詞

人間塵世嚴祭祀之瓊壇帝所清高下照臨
之玉節朝儀已備齋事告周禮貴節以成文
義有同於既灌伏願皇靈穆穆鑒觀趨退之
恭師造昭昭察宥慎終之典

謝恩詞

一陽來復父初索於震男三願幸乎帝下觀
而臨汝此恩此德何報何言伏念某素款既
周皇靈不昧雪先呈瑞餘半月以俱晴日暖
如春後三朝而乃雨皆神明之所感於氣象
以可知况凡我同盟相終始於陟降暨百爾
執事咸進退以安閑非由臣意簡在帝心何
以天時合於人事載惠載沐且謝且祈伏願
鑒藻有開瀾蘋惟享樂微發見驗所欲之必
從兆朕萌芽信不言而善應

代人保疾詞

疾病同心義重扶持之日愛慈異骨誠祈覆
燾之天惟帝納言以人從欲伏念某力開道

守身積患端風為末疾之根外因猶淺疾有
逆流之水遠慮實深未收功於參朮之奇昌
滿望於桑榆之晚掃觀庭而蕙黓歎鸞駕以
希恩伏願仙墨香留神丹露散天醫臨地醫
會有藥長生福星明壽星高如椿難老瑕疪

一洗膏馥同霑

庚午年春舒貴和捧御香入山建金

錄大齋宿啓詞

皇天后土既全付於丕圖名山大川庸幸嚴
於外祀遠馳一使祗格三靈當鼓鐘玉帛之
初陳乃圭璧琮璜之具備昭其文也寓乾坤
宗子之心神而明之為社稷生民之地

早朝詞

申明春令爰據朝日之誠寅畏夙興敢替事
天之敬仰觀非遠默感而通念有民何賴以
治安亦惟帝實為之主宰天高星遠行五緯以
無差地利人和鎮八維而不動

午朝詞

離文明兩如日再中乾道時成惟天為大肅
使華而代祀仰帝闕以趨朝願感至誠幸嚴

善應一民莫非其有天與禎祥萬物各遂其
生日依化育

晚朝詞

纂圖御衆不忘夕惕之思分命祈天益謹暮
朝之敬緘一誠而自遠貫三極以潛通密勿
之間對揚斯在國經威若尚聞堯壤之歌皇
極無偏丕錫箕疇之福

正醮詞

社稷艱難叨承基緒山川裡祀曷答宵祇念
有土之多虞揆為君之不易赤子備嘗於危
殆凶年不免於流亡無以回天豈其能國敢
寓誠於一醮庶悔禍於三靈啓迪時幾願示
小康之効昭蘇邦本即開大有之祥生聚教
寧治安馴致

壬申聖節宿啓詞

誕彌厥月揆初默軫於中懷欽若昊天報本
聿嚴於外祀乃馳使幣祗醮仙壇脩五禮以
如方析三靈而有鑒盛德在木載揚發育之
心明日將朝荐啓敷宣之日

早朝詞

夙興惟謹致祀帝之初誠盱食靡寧以保民
為先務托玄科而請命見宗子之用心懷在
有仁念茲惟帝五風十雨得中道之豐登四
海九州足小康之資聚

午朝詞

日中則昃戒實在於滿盈天聽孔甲念孰為
之保定國有與立時方可為奉金錄以祈恩
啓丹高而事命惟天孚佑益開享祚之祥率
祖攸行訓至寧邦之盛

晚朝詞

日之餘曰夜敢終息於朝儀國之本在身忝
丕承於明命時臨初度齊啓沖科寧無自求
多福之心所願密注長生之字大恩曷報躬
行違道之言終惠有祈誓體代天之責

正醮詞

日當再育忝分光嶽之靈天無常親密運基
圖之重撫時以感出命而祈翦焉夜寐以夙
興比者冬行於春令孰為民極固不止水旱
疾疫之憂自揆國經何以道脩齊治平之責
林然庶證叢於厥躬乃脩外祀之嚴願格三

靈之佑有人有土志維綏靖之求而國而家
身見隆平之效

聖節宿啓詞

三日天氣新揆於初度八荒開壽域保運長
存香霧空濛真風演迤適金人捧水心之劬
建瑤壇懸黍米之珠宿啓沖科仰闕宸慮伏
願三境疏恩萬真降鑒九五福曰壽九五福
曰富廓寰宇以爲家八千歲爲春八千歲爲
秋長上古而不老

朝詞

聰明作后虹流上巳之辰馨香感神鰲抃普
天之下來皇華於福地肅金錄以祈天稽首
紅雲投誠青祝恭願星輝海潤開壽富於三
官山高日升育人民於九土

又

天道惟欽謹緘香於福地帝心簡在祈春祐
於皇家俯瀆綠章上陳玄鑒伏願咫尺若臨
卑高罔間不言善應陰陽順而風雨時至治
無爲股肱良而庶民育

天曆祝聖

代天作子方當繼統之初繞電有期預至祝
釐之請伏願清時偃武黔首歸仁甲兵洗衣
裳垂太平有象日月光山山河壯萬壽齊天

閭皂山國醮詞

天錫九疇撫下期躋於壽域國專七祀升中
爰即於名山春膺金闕以定四郵及在玉衡
以齊七政皆陰陽下民之力致虔昭上帝之
心伏願八表又寧三宮益壽天地平而元氣
正俾萬物以無疵陰陽和而庶類成資一人
之有慶

早朝詞

浴咸池出暘谷現赤日之九芒排闥闔入帝
居觀紅雲之一朶眷宵衣而待旦吹暖律以
回暄速馳奏事之香待錫治安之策伏願福
持寶位慶浹璇宮慰安向於龍樓贊休徵於
鶴禁陽分陰而二儀立行億世之皇圖正得
秋而萬寶成洽八方之黎獻

午朝詞

日至昆吾而正中克成厥象風駕扶搖而直上
敷奏以言矧金鐸之息聲暨玉衡之順軌用

理朕志簡在帝心伏願俯贊皇猷誼敷文德
六府三事允治丕弘有永之基四海九州攸
同共樂無爲之治

表榜

正薦太陰表

生明合德運天一之至精懸象降靈行地中
之溥潤恢恢真造泯泯神機其臨照隨人盈
虛有道廣寒清靜嚴七寶之高居明水芬芬
叶方諸之大用欲成玉鍊九生之妙必資金
波一滴之餘共望澤潤下滋類從俯應天與
形道與貌必符造化之全月爲魄日爲魂不
越陰陽之外陶鎔允賴俛仰知歸

鍊孤魂第九夜天尊表副

玉匱盟真超幽魂於九地寶華應號證道果
於諸天仰瀆宸聽俯據香悃共望玉京毓秀
瓊闕騰芳萬寶裝嚴仰彌羅之梵炁九天照
燭開幽暗之昏衢魂度朱陵慶流後裔

黃籙榜語迎真

六琯浮春一陽來復九闕戒曉萬聖齊臨方
黃壇望幸之時正紫氣開先之際將恭清道

仰止浮空雲漢昭回神氣運風霆之表天地
明察衮衣流日月之光方域百靈起居先路
瑤壇絳節久凝藥籍之班玉几紅雲一鑿松
花之會

監門榜

法門廣大曾何間於戚疏帝所清高若不違
於咫尺必恭敬止盍歸來乎莫問子為誰孰
云身是客眾妙非妙於此示寂然不動之機
至言無言亦豈有甚高難行之事好共看天
人黍米信本無風雨蓬萊潔已從之致身易
爾塵世茫茫汲汲何許是到家時玄關直直
堂堂這裏有入門處神明懋戒凡聖同歸

天醫榜

世之最苦者曰窮民偏多疾疫天果何為而
有醫道默與主張至於遊魂為變之時亦有
仰首鳴號之意思神農想軒后九霄難問於
高居如秦緩如越人千載猶存於生氣玉皇
之上藥三品金碧之大丹九還補造化而禪
陰陽有神氣而無形跡洪惟天法道每垂情
於瘡痍疾痛之間莫謂鬼非人重施力於神

聖工巧之外贊彼元化相我齋功

沐浴榜

詩人吟玉女有盆只要洗頭漁父答大夫此
水但堪濯足皆非盡善不可効尤蓋陰陽顛
倒之坎離其功甚大况一六生成之天地得
氣最先飲之者冷暖自知掬之者清涼無盡
是名沐浴具體設陳秋入肺肝五內洒金莖
之露冷侵毛骨一壺浸寒玉之水對之而塵
垢自消因得以形神俱妙非如春暮果從沂
水以詠歸豈比華清咲出温泉而拜賜脫然
無我洗者是誰

監生榜

太極肇判乾坤定而六子生元氣散分陰陽
交而萬形具惟人最貴所主有神以其為天
地之心果誰執造化之柄茁蘭可愛皆由萬
靈恭奉而來坐草云亡或出一念扶持之外
未脫秋瓜之蒂莫回寒谷之芳秩秩有司化
化無跡子知向來夢應作如是觀靈芝本亦
無根到此好參東妙桃花自貪結子教人錯
恨東風淨洒洒然長怪怪去

監齋榜

黍稷非馨吾聞其語案盛不潔士聽無譁天
地之道昭昭然鬼神之情洞洞爾非誠莫享
在德宜酬蓋芬苾具陳雖松華而不棄若馨
香可薦縱蘊藻以無嫌然勞新之火其可以
炊而埃墨之飯安敢以祭况失飪不食聖人
之教訓宜然苟聞腥于上帝之崇高則否
致其潔也將何道神而明之惟汝賢尚昭乃
勲毋曠厥職道腴非味何求易牙之知食指
欲嘗固俾子公之染雲厨必戒天爵宜陞

焚郭

玄茭郭以歎幽魂一暮兩見到蓬山而聞妙
道千載重逢流年擲梭紅顏春樹人生能幾
何朔風驚沙枯梢號寒子行亦良苦四海兄
弟一會神仙裏者玄師曾指幽關之正路今
茲教主又宏苦海之慈航以何因緣得此方
便生我所欲也義我所欲也幸逢兼取之魚
熊貴者驕人乎賤者驕人乎勿効相持之鷓
蚌雪匙可以適口雲髮為之洗心道味悠長
善端呈露天寬地大會何夜雨煩冤陰極陽

回別有春風消息

孤魂榜

莊子嘗言受成形而形有盡既瞻所見論無鬼而鬼不然則知二氣之良能難以一途而偏廢伯有彭生之事古人豈欺我哉魏其灌夫之寃信史有如彼者生生死死古古今今金谷園林此地豈無歌舞平泉花木樂人看到子孫逝川只解東流白日又還西落曰鯁寡曰孤獨况下民多無告之窮或札瘥或天昏而上天之剝喪者半艱難萬狀貧病交攻其間浩歎何勝到底同歸于盡以無祭主故曰孤魂幸今逢黃籙齋官又特啓玄科好事飽汝以食而無餒暖汝以衣而不寒三十六部尊經善緣得未嘗有一萬二千金簡魂氣當無不之仙道佛道儘堪行天門人門皆可去黃壇回首處快乘蓬鳥清風丹府記名時盡入黍珠碧落皆大懽喜便好超升

將吏榜

雲象太虛道因文顯風霆神氣將以心存况兩間光嶽之散分有一揆天人之會合魯公

竟爲雷吏傳說自是列星李將軍生不封侯其必在爵秩同升之列張睢陽死願殺賊將亦發英雄未了之心雖道之體本出於自然而法之用寔存乎策役瓊臺拔地玉輦瞻天金簡合符寶書啓鑰于以廓靈風而昭慧日

于以引歸路而濟迷津九幽之黑處皆明一寸之丹心默契惟道貴度非神不行作善降祥馴致仙家之喜慶論功行賞超遷天上之班資

節次榜

齋以事帝固宜由本以及文道不遠人其可有綱而無目春我黃壇列職無非紫府朝班秩秩有儀諄諄以告言而爲法動而爲則當如君父之在前舉之於口筆之於書須信神仙之可學必也周行中規折行中矩勿謂視於無形聽於無聲謫果何尤黃庭之誤者一字過無可奏庚申何畏乎三尸相與盟天有如皎日

茶榜

問海上靈槎光彩已騰於星漢嶺山中瑞草

芳香又接於蘅薇策上品之奇勳吸群英之佳氣共惟天師宵承漢葉器備仙根道味精微灼見中灑之水善芽茂密未論蒙頂之苞紫蘭香桂之所依朱草嘉禾之近侍輕雷破

英甍醒群昏明月爲團晶輝獨露一飲者已量俱足共談而舌本潛通曳翠旗接蓬萊清風兩腋執蒼璧朝闈喜徹九重遲遲三丈之日高款款五千之文進佳句自聯於石鼎貴名又起於金甌白雪滿椀花徘徊小引鼻端之韻仁風暗結珠蓓蕾早回掌上之春點首而前淪心以進

酒榜

黃壇設醴洪鈞轉而一陽生玄館飛觴大禮成而諸福備竹松如醉猿鶴歡迎共惟天師雲蒸尊壘道山鍾鼎聖明時和熏甘露神仙府瑞霧香風舉馥酌天漿神情邁俗停杯問明月逸興無塵混融平青州島上之分泱洽乎玉瓊黃中之妙沉酣道味醞藉仙風有益然深念之良心便釀就滿腔之喜然與人傳頌何須論千日奇芳天子呼來又欲醉九重春

色想宴罷鳳邊丹詔記賜來馬上黃封敲玉
壺冰想道臣心之如水指金莖露笑看仙掌
之凝珠鬱鬯味濃蘄薇香近

水燈榜

水燈映水開成仰覆之蓮花天影粘天照見
虛無之蓬島卷五九淵不夜千炬浮春鳥三十一免讓揮到
海坐通於銀漢魚龍吹浪走盤疑是於明珠
然此一點金色光盡在諸公筆頭上懷沙包
黍何勞招屈子之魂逐浪生花又可誦坡仙
之句餘明所及幽壤咸歸

普度告盟榜

寶月重圓始停玉斧春風九夜爰啓金科肅
肅乎塵馬不飛飄飄然仙車無跡五難緣理
去三炁攸分十方浮空來一珠俱攝中有自
然造化於焉溥度幽室鶴信曉通龍文雲起
慎終追遠具陳潔已之誠心脫苦登真仰止
度人之妙道時其可矣天寶臨之

萃善錄卷上

萃善錄卷下

澄六

李氏崇建九幽昇度大齋薦拔亡夫
及子孫孤魂正醮詞

札覆天昏死生大矣齋戒沐浴天地臨之已
蒙金簡之曲成庸闡瓊科而昭謝伏念臣妾
得天何淺惠妾無終兩年而有七喪夫亡子
繼一身而哭三世女殞孫殂間逢疾狀之可
疑或謂患端之有在神靈震怒災禍煩仍身
不敢以違安心實知其有罪亦嘗潔已津六
道以消愆孰若投誠熊名山而請命皇穹在
上明水自陳伏願道有生神仁無棄物仙科
九鍊咸歸解脫之門人道一新永塞伏連之
路蒙恩有日積善酬天

宿啓詞

上帝至仁常恐乖違於人道凡民有死猶傳
濟物之真科何垂老而兼失於所天彼長逝
者孰開其生地乃攬丹悃祗肅瑤壇五幘風
微幸網維於玄範九關雲啓容朝夕於清光

早朝詞

好生德大感上聖之垂光追遠心長肅初朝

而請命且氣接天人之會陽明通造化之機
三極神交九原慶幸玉文布勅爰指路於仙
靈金簡流丹式合符於凡悃

午朝詞

事帝夙興致齋忱而未悉趨朝晝接愬家難
以申言比由外患之干而有中殤之哭省愆
終日悔禍惟天否塞潛通北斗弭伏連之路
離明洞照南宮升解脫之魂

晚朝詞

夕殿澄秋監人生之多難朝儀卜夜奏童瀆
之微言道開幽壤之光明德沛餘波之膏潤
允資既往兼惠其生天定而人景幸收於榆
晚日昌厥後春益茂於蘭芽

元君薦三十七代天師希微宿啓詞

嗟子行役竟客死而不歸惟天聰明念民情
之無告倚門望絕啓醮詞真伏念某人嗣教
三年束裝萬里藉祖宗之福澤偶有遭逢嬰
疾病之淹留胡然天喪心拆外書之至神傷
旅櫬之來母子至情死生大事敬歸依於祖
教先汛掃於家庭伏願四炁朗清五文開廓

北方不可久處帝遣三招東極無量度人經
傳十編

二日早朝詞

曙色蒼涼不見衣冠之拜母凡情懇惻正憑
箋牘以願天儼十方三界之臨正二日六朝
之始伏願陽者普照勅札下頒報冀朔之游
魂許從湧雪注蓬瀛之仙籍得遂超升

午朝詞

日之方中缺望晝歸之錦神其如在揭虔露
悃之香哭子聲悲望天情切伏願至天賜勅
金闕疏恩大開流火之庭盡除宿垢入侍太
玄之省得遂超升

晚朝詞

時當昏定長兒不見於寢闈醮有晚朝列聖
尚臨於壇席恪遵教範昭格上穹伏願夜氣
澄清天真登引神魂可度願永遂於道遙母
子有緣或相逢於夢寐

三日早朝詞

林迎曉日傷情看返哺之鳥壇望昊天奮赦
想朝陽之鳳沐熏飯命俯伏祈恩伏願闔闔

廣開珪璋入觀念陽平之遺裔俾綴仙班受
玉局之真詮親聞至道

午朝詞

日景舒長陰南去北來之異路天威咫尺監
母老子幼以何心明水再陳哀情深切伏願
符頒玉陛勅下朱陵乘鳳羽以歸來畧思舊
隱入寶珠而聽瑩頓悟昨非

晚朝詞

白髮青燈永斷持珠之夢金書丹簡爰依鍊
玉之科夜景間寥齋功圓滿伏願乾文祭布
帝澤廣宣遺世登真既返天地山川之氣說
經授道應悟死生晝夜之常

天師入觀回山奉旨修金籙齋宿啓

詞

皇帝若曰敬恭卜日致山川社稷之心禮樂
事天備玉帛鼓鐘之實乃三極交孚之際當
一悉戒肅之初於行用金其上皆玉端倪仰
止德焉敢於二三戴履孔昭威不違於咫尺
雲車穆穆星幄熒熒錫命會同神合吉時合
序降祥茲至日重暉月重明七政咸齊五兵

不試

早朝詞

日出寅賓堯則天而為大天休申命湯銘日
以能新存旦氣之清明秉晨朝而齊肅有神
如在惟帝念茲歛福群生期不孤於皇極書
年大有母專美於春秋

午朝詞

離文明照仰承並日之言乾象高陳敢替奉
天之訓神洋洋其在上皇刻刻兮揚靈玄極
受朝清都分命神州國本鎮九有以不搖畿
縣民風張四維而大治

晚朝詞

一信始秋當莫朝而曰夕寸誠獨露存夜氣
以事天沖漠之際無私密勿之間有命丕承
率祖克相厥家黃屋非心允賴弼基之道明
堂坐治敢違輔德之原

正醮詞

國稱宗子若重器之在躬父曰嚴君宜平居
而請命時措敢違於責任日宣密謝於扶持
禮以達言誠惟克享民胞物與同流一視之

仁俗美政成丕顯三靈之德

千秋節宿啓詞

丕承任重繼體乾坤載育惟時潛心天地誠
遠將於玉帛儀祗肅於瑤臺風清下土之塵
俯竣高穹之命瓊輪出警鳴和側聽於宸遊
金蘇啓玄鴻造不違於夕奏

三朝詞

惟天子佑下民日省青宮之寄自朝至于中
炁寅恭紫極之朝撫已實生効心遠致冀神
靈之委鑒綿宗社以流恩五學身脩風懋成
人之地兩官眉宇春融問寢之天

正醮詞

國本承桃責任敢違於繼述王春育質主張
實兆於生成臨誕日以遣香儀即名山而修
金蘇惟天不隔若帝之臨監國撫軍極扶持
於內外問安侍膳全忠孝於君親

宿啓詞

官占象緯馳使命以有嚴方鎮龍章按壇儀
之初肅雲閣瓊霄之雨塵消金殿之風帝命
春融國忱夕奏一體班行之序明日將朝九

闡肇路之光惟天所命

早朝詞

升日車於黃道曉肅朝班擁仙仗於紅雲空浮
御路致國家之忱悃燼火土之光芒雖君德
自可以回天必帝命以先之為地星當翼軫
集百順於皇躬月在晉泰合三方於洪福

午朝詞

天文推步國禳太史之占春畫朝元使肅近
臣之敬祝釐者臣之責任懼災者帝可轉移
對越脩辭敷宣待命首尾違行天道星不泯
於坤儀吉祥茂集慈躬德未禪於乾御

晚朝詞

司曆占星窺樓氛而奏上奉祠祝國存夜氣
以朝元惟榮感之留遷靡常而玄科之禱穰
可用網維有在回斡非難主宅無虞焉春暉
於花萼承桃有慶動喜色於楓宸

正醮詞

乾舞父坤舞母臺占留退之曜天成象地成
形國有祭禳之旨玄範俯陳於理館絳章上
奏於清都分命星辰流恩君后片言退舍母

專美於春秋一氣居中永鎮安於民社福沾

聖嗣慶衍宗枝

聖節詞

欽若昊天式付纂承之重無疆歷服深惟克
紹之艱揆初度以再時爰省躬而事帝齋脩
金蘇文啓瓊科視聽弗違已啓朝元之禮監
昭有赫庸殫歸美之誠遙暉碧霄重敷綠奏
伏願玄功不宰玉曆綿洪陰陽調而風雨時
群生胥樂股肱良而庶物育萬邦以貞

保生度往醮詞

稔愆降疾伏地首躬追遠因存願天請命寫
丹心之耿耿瀆玄聽之高高伏念尤悔積中
天昏逮下遊魂為變死者不可復生天患有
身存者其能自保兩端危急一揆憂惶爰索
志於名山祈通情於絳闕科修金簡醮款瓊
輪伏願丕顯至仁曲垂三宥救苦之符廣大
出苦无他好生之德克周延生有自克昌家
脉永戴天恩

丙寅普度齋宿啓詞

體天地心撫三春而悲九夜即神仙境由千

里而致一忱玄範初盟綠章敷奏伏念以平
心而處物將推己以及人側聞名山溥度之
常政協寸地永懷之自謂甚堪憫憫而不
祀者則爲孤倘遂可超升親而當思者其敢
後前言如日中誠契天既嘗昭告以率先敢
不躬行而善始壇規冰肅輦路雲開伏願五
炁凝真三靈合德玄風發育又開太極之初
道月光明洞照重陰之表

早朝詞

帝館雲紅普泉曲希陽而度仙階土碧肅班
行戒曉之朝日下照於傾葵春不違於一草
更生之道無息者天明荐起於東方有如此
且樂莫加於南面奚取斯言

午朝詞

道妙畫前之易相見乎離陽生貞下之元以
觀其復望丹靈而請命希金簡以成功三炁
有融一光普及日魂既鍊了然以出於機天
性無遠超乎而會其極

晚朝詞

鵬序星羅立夕儀之濟濟龍章露奏浮夜氣

之融融存誠殫事帝之恭演教襲度人之大
慈光燭下心體鏡如玉宇策勳又觀三生之
日月寶符度命重開四象之乾坤

正醮詞

雷動雨盈幽壤之煩冤頓洗天明地察玄門
之善利無私惠澤潛符齋忱允遂伏念服膺
妙道引領真科莫得而名者固非常名無所
不度者是爲溥度乃啓如心之恕以干成物
之仁東極楊枝密洒清涼之餘潤始青黍未
中含發育之陽春變法雨以涵濡靈風于
枯朽已著顯然之功用必無不濟之幽冥菲
薦庸陳隆恩曷報伏願九真慶會一德昭融
大道可以情求人事盡而理現本心所發敢
窺天地之全庶物咸亨孰外乾坤之大

就普度會酬醮超度詞

母子至情嘗致抱病保安之請幽冥異路罔
殫愛生傷死之思一謝一祈三薰三沐伏念
臣亡男某某某賤質蒲柳微質偏遠攝養之
方久困沉綿之疾遂同夫主仰告皇天念駒
犢之可憐冀鴻雁之照佑豈期天折瘵藥石

以無功相繼凋零痛荼砧之傾世莫違未亡
人之咎竟乖元微福之盟茲逢普度之齋筵
回助往生之善果伏願蒼穹錫鑿黑籍銷名
日居月諸用助孤孳之初款父前子後同登
上品之仙階

五真人薦成舍人

天垂濟度恩不間於幽冥人有懇祈事每關
於傷悼一忱請命百拜陳詞伏念臣亡孫某
生也時乖死而日遠極中抱養本爲繼絕之
謀冠後擬婚遽作永歸之訣泉壤之塗既隔
母孫之念何窮茲已及於大祥敢肅陳於清
醮爰資薦拔俾遂超升伏願紫府洗愆玄功
錫造性天朗徹廓除宿昔之沈迷法雨載濡
溥及邇遐之枯槁凡茲靈識同一逍遙

會首建九幽薦親宿啓詞

日往月來忠親念切天高地厚遠心長求
大道以有門醮名山而告簡愚誠宜致師造
曲成瓊篆發光靈寶之科肇啓王書錫命朱
陵之路常開不次之恩莫窮之報

三朝詞

乾始坤生天獨存於淪祭夙興夜寐日三接於朝儀賴仙科成物之仁啓子職報親之禮俯陳凡悃仰答真旌惟并感于神明鞠躬茲愧謂生同於夜且撫手知歸

正醮詞

斡旋人道生生之造無窮瞻望帝閣疑疑之忱惟謹恭趨仙境俯控丹衷伏念蒿目懷親草心遊子昊天罔極莫回長夜之光明春雨既濡益重九原之悽慘况本根之難泯在眷序以攸同憑金簡以出幽途遵玉符而開生路恪陳清醮祇答洪休伏願三炁流光一元啓運物觀其復又分太極之天光晦而明載育中華之地銘心從欲種德酬恩

薦孫真率宿啓詞

追遠何由教育之原敢昧出幽有造超升之望焉依庸歷寸丹恭祈三寶伏念先師其生惟任直死亦無他人事莫齊美惡難調於衆口世緣多妄晦明或昧於本心懼寡過以未能率下忱而有請迺修玄範昭潔瑤壇伏願教道所宗師真實主玉書炳煥照開十地之

門瓊駕徘徊來下九天之馭仰瞻伊始望幸無窮

三朝詞

夙興卜日析起異骨之親夕惕事天肅致寸心之敬朝端謹飭帝所清高惟師承難泯於後人蓋道用不遺於一物資憑善利接引冥行金簡通神直指遺遠之地丹臺聽命同遊清靜之天

正醮詞

授業惟師莫詰九原之下生神有道又開太極之初允荷曲成敢忘大造伏念先師其幻而為果空本無花望冥海之茫洋云何超越賴玄科之方便得所憑依攝先靈以惠來度苦魂而兼濟萬緣解紐三業無根酬恩羞藻薦之恭執禮盡葵傾之敬伏願靈尊克享至澤旁流法身報身一指虛無之路天道人道同為清靜之歸餘慶所沾後昆永戴

張國祥薦父終七詞

無父何怙嗟為子以略依謂天蓋高痛思親而曷報日云終七露個再三伏念亡父某汝

世心長謀身計拙惟勞生若夢欲寡過以未能曰度死有科豈遺孤之敢後潔蠅廬而請命告龍簡以宣恩敬寓潢汙禮陳清醮伏願至仁無外洪造有容哀矜追遠之誠恢廣濟生之道太虛蕩蕩漢乎無朕之神長夜漫漫示以自新之路

張梧山還保女醮詞

惟疾之憂女均為子無德不報人敢違天果符一願之愚敢負初盟之善伏念某昨因女某血滯於氣乳結而癰盡乞靈徽福之心庶幾不死拜度厄消災之賜幸爾更生相攸已遂於宜家醮歛仍書於欠籍乃清塵宇祗肅飈車伏願雲擁洪禧星開黃道門闌多喜春濃甥館之娛宅相克成早滿親庭之望百為燕順二美同榮

張資善還玉壺保母

疾首弗瘳莫代慈闈之痛矢心請禱幸推金闕之仁禮寶誥以無他奏藥功而有自念拜雖萬萬果何益於昊天聽匪高高實潛通於寸地膚告成於願力爰敬感於醮修潢潦

至微清都不遠惟帝心之簡在祈母筭以增
廷菽水春暉錫雙親之齊老萱花晚景增百
福以收同何以酬恩敢忘種德

還保岳母醮詞

親其親長其長宜休戚之相關道可道名可
名信精誠之不隔賴天從欲伏地知歸伏念
某昨以外母某疾亟于躬勢危如髮急於問
寢懼窮日之後時行未及門乃籲天於中道
半子之心如願上帝之德曰生敢食盟言謹
陳醮禮伏願壽增寶曆數幹璣躔堂上萱椿
耐春光而不老門中桃李托餘蔭以同榮永
戴璇穹旁沾玉潤

黃竹軒提點七十常住建醮慶壽詞

大厦棟梁之寄主者獨稱七旬弧矢之期人
生所慶以福地寅恭之義致祈天助愛之誠
惟帝所從允臣至願壺中日月留不老之春
光鑄外山川均無窮之道味

節次啓許保安七醮合醮詞

濟本戒三况乞靈而致七敬惟主一庸專志
以酬初寓悃綠章通誠丹陛伏念山林之役

天地焉休俯省前猷積願言而莫踐適嘗後
繼凜負咎以奚文雖本原所任之責有殊然
福利奉公之心則一神豈可負道無不同爰
嚴醮以報恩冀鑒情而宥過伏願大造優容
衆真敬格謝往愆祈終惠來日正長居善地
樂清時惟天所命

衆為某保安詞

人疾必呼其父母誰使之然仙源端賴於祖
宗宜衆以告惟呂氏某以弱質處胥脾之際
偶深居失調護之方馴致微病頗關遠慮念
仰瞻推本豈能違師天裕後之恩苟回矜資
生即自有隨日遺安之道外求則安至敬無
文伏願醮悃上孚奏言下錫艾香越井早收
神藥之奇功蘭茁謝庭行見孫枝之喜色網
維有在銘鏤難磨

吳宗師丙寅冬捧香回山建醮并慶

成三清殿宿啓詞

惟天惟祖宗纂承任重有民有社稷定保心
長適名山崇帝所之新以秩祀致國忱之遠
迺馳玄使祗肅瑤壇昭其度昭其文齋莊有

執潛而天潛而地敷奏以言

早朝詞

至誠望秩朝徹無違大本欲安夙夜以告惟
高厚之氣順則參贊之功存修德承天享誠
隨地一元保合時成物象之通三極交孚日
永道原之大

午朝詞

六琯陽生揆國經於治象九闕晝接祈邦本
於時康蓋有民為兩極之心而立命者一人
之責多儀克享明照不違四海永清誕保金
甌之固三時不害益綿玉燭之和

晚朝詞

天付有家脩身為本日嚴祗敬遵道而行存
夜氣以敷言致夕儀而對越非后何戴惟帝
念茲宮壺一和式永綏於內治宗枝百順尚
丕顯於前猷

正醮詞

小心圖治協和之效如斯一德感神望秩之
忱敢後屬真境告成於御宇以祠官祗薦於
多儀乾文之昭示者欲得其早地利之或乖

者盍求其故何以納黎元於熙洽何以臻中外之又安為國有經涉淵思濟每見幾於終日惟助順之在天麟趾應時自省玉成之道鴻禧流慶永依鈞轉之仁一氣還元太平有象

丁卯春建保安醮詞

福地措躬每懷遠慮雲天垂蔭允賴真靈敢忘燕安防患之時况值蜩集建齋之日葵傾請命藻薦祈恩願憫至情介水官而永鎮相安無事戴淵造以難磨

天師退潮預建醮詞

省府憂潮致驛書而有命臣門如水率祖教以將行心惟道之是遵事非天而曷濟預陳清醮仰冀洪恩威命煥頒祈早清於海恠教風誕播還舊障之沙隄益固民情永寧邦本

戊辰年天師建黃籙宿啓詞

黃壇特啓按參天兩地之規丹府具陳酬三世一家之願思過不幾於寡信踐言兼首於前非明察有容顯幽是賴伏願道常善應幹化機於儀象之間聖不可知交神氣於天人之表詰朝而見先事以聞

一日早朝祝君

忠實答天奉齋科之重典清明在旦謹禮節於初朝假靈不敢以及私贊化先期於報上伏願晚開閭闔日暖旌旗乾符坤珍洽觀垂衣之治天心民命歡吟洗甲之詩

午朝臣僚

上答天心孫謀子職俯綏國本世治臣賢朝真敷畫接之誠宣化極時需之望伏願慶霄扶日寒谷壺春玉燭順時不出燮調之外金湯固本咸歸陶冶之中

晚朝天下

齋忱夕奏潔己而言教典風遵裕民為急敢曰遽形於私請幸期先及於生靈伏願昧谷陽生景星光現帝憐赤子春回草木之寒天轉洪鈞日借桑榆之暖

二日早朝孤爽

昧集朝元曦輪兩旦大明燭下淵鑒兼融念誰憐遊魄之無歸欲自拔迷津而莫可惟玄科之有道此上帝之至仁伏願慧日乘晨靈風造曉坎納戊離納己乃火降以水升乾寶

始坤資生又天涵而地育

午朝正薦

日瑞再中何造朝之喋喋天臨在上敢徵福於冥冥重惟一門謝世之親誕啓十迴度人之道玉文有證金簡無私伏願鍊質離明超神旅進祖其裕後仰承玄省之宗女亦有仙尚隸易遷之籍

晚朝附薦

臣卜其夜仙貴度以垂文人有常言仁者存乎博愛春道俗咸踰之既往想精神魂魄以何之一指虛無同歸清靜伏願慧光如月覺性俱天幻身非身了取靈明之本無質生質超然夜旦之常

三日早朝教門

日射金門三觀紅雲之曉露陳玉座一千玄造之春謗焉司教之在躬惕若隨時之為義閔揚相戒戰栗以言伏願運晦而明依光不昧真源承緒箕裘之學無遺新渥如綸冠褐之宗益大

午朝師門兼宮門

千年祖教嗣福地以奉祠大易人文列家人之正位相關幽戚均乞平安朝接晝以云三聽回春而承錄伏願天光日麗雲霞雷同綿綿香火之隆恩覃自上秩秩本支之茂福在其中

晚朝祈嗣

久矣呼天莫玄宗之有托凜焉終日何素志之未孚想因先世之所招或者微躬之自召將非塚訟其有詛盟適當朝謁之終輒敢敷陳之告伏願列真肆赦洗萬罪以消屯九氣妙凝接一陽而來復

昊天正詞

天籍屢書有上世久盟之黃籙露沈密表兼微臣自許之丹衷答既愆期陳情俟命伏念某少而失怙惕若投艱半生素志之未半一脉後憂之甚大親莫留而願在躬自省以心知事會因循默推源之有故神明森列豈責報之所關苟為又食斯言其將奚辭于罰千愆並謝三款一酬伏願曲宥無遺俯從允賴帝常博愛溥成物以資生臣不敢言竊容心

而抱送知恩有日積善酬天

三天詞

急乃願天可食言而棄信言為卜日腐報既以修齋惠普及於顯幽鑒潛孚於微隱曲成有在善應無違思以致祥誓廣行於陰德賜之如願取自泯於良心

東極詞

明科聲啓燕酬宿昔之言遊奕同升一拜維新之命聖功不宰人道重開瑞光之假借非私生意之貫通無跡同胞同與各隨分以短長自色自形初何心於造化

后土南極北極九幽

帝留齋法救長夜之冥行日撫恩衷答先時之宥款道存萬範恩到九泉惟濟死以及生乃度幽而為福伏願善無不溥咸升朱府之高願有必從少待洪鈞之轉

萃善錄卷下

玄精碧匣靈寶聚玄經卷上

赤明開圖部

取一

天機之書開明大道頓泄根源統之有宗會之有元範圍天地通乎幽玄陰陽匹配天道自然玄黃定位剖而為二輕清覆地重濁承天輕清積氣化為雲煙重濁積氣水出高源一氣化水坎卦生焉

冬至上 夏至上

驚蟄上 白露上

清明中 寒露中

立夏中 立冬中

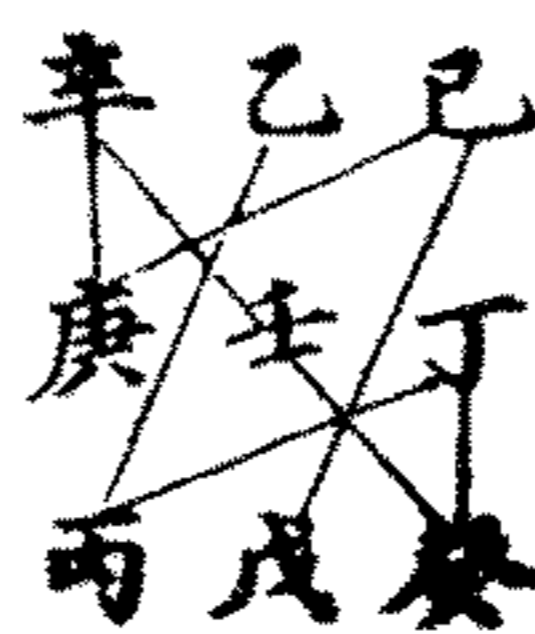

三坎卦生於子謂陽氣始生之地也萬物方動萌芽漸滋天始布其陽氣人欲進其常道以此占人將欲昇新事始然坎為天地之中運動如在半途星門順方可濟事二氣乃土與地相連水中陽聚土石城川陽接結坤卦神全雲煙之下土石之上陰精凝結陽昇而前



穀雨中 霜降中 庚 巳 丁

小滿中 小雪中

三坤卦在申極陰至柔先 缺文

繼母終始殺靜不 缺文

能行止不能止有謀不能見其終也

三氣乃木發萌於地雷隱其中震卦當位

大寒上 大暑上 乙 壬 辛

春分上 秋分上 丁 庚 丙

雨水下 處暑下 己 戊 癸

芒種中 大雪中

三震卦生卯震屬成剛也震則動動則光耀

漸進吹噓之利時以益長變易更成消息

相因占人動謀而遇人又曰雷門凡事遇

登門有驚尚未能入其室星旺門順凡事

可成矣

三驚萬物異卦四氣風行乎中電光發厲

冬至下 夏至下 丙 辛 庚

驚蟄下 白露下 癸 巳 丁

清明上 寒露上 戊 乙 壬

立夏上 立冬上

三巽卦生巳謂四缺百川流溢皆歸之也大

往小來則天地未交而萬物先通陰陽已

交而卦氣未合始立者生榮已萌者不長

占人有先後事達其始而塞其萌卦象寬

江海尚歸之凡事當可折衷而兆

百靈始立中央五氣天始覆 缺文

五氣網組人茲以始

小寒下 小暑下 丁 庚 巳

立春中 立秋中 壬 戊 癸

穀雨上 霜降上 乙 丙 辛

小滿上 小雪上

定章曰中央象空謂戊己之位土寄於坤母

乘之也萬物得之而生理之而長山川定形

則百靈始出天地之數五五謂二十五成大

道而行鬼神也

六氣健明剛柔得位萬物咸榮陰陽大利百

脉繞通乾坤發麗

大寒下 大暑下 癸 巳 戊

春分下 秋分下 辛 乙 壬

雨水下 處暑中 丙 丁 庚

芒種上 大雪上

三乾卦生亥陰氣極也故欲變化之道夫陰

必退純陽初生小往大來之義金水交通

直以大而生焉故乾其靜也專其動也健

天傾於上日月歸之占人吉凶兆半猶豫

循環之事遠則當有折開

金氣無依爾殺來至不覺凄然卦出于兌莫

逃乎七天地驚煙

冬至中 夏至中 壬 戊 乙

驚蟄中 白露中 庚 丙 辛

清明下 寒露下 丁 癸 巳

立夏下 立冬下

三兌卦生酉月門係焉夕陽虧折萬物老死

行肅殺之令故謂天地賞善罰惡之地兌

者說也占人當有口舌訟官不能明理陰

謀者事當泄也又為日月之門凡事阻滯

而終

艮止於八萬物潛殺火出于寅鑄鉤七金覆

觀坎陷仰見高明

小寒中 小暑中

立春上 立秋上 辛乙丙

穀雨下 霜降下 己丁庚

小滿下 小雪下 癸壬戌

三艮卦生寅謂進退無常時止則止時行則

行動靜不失其時良者止其所也占人

進退不離其居建寅之月陽氣大申可進

不可退當遠也

火炎于上水潤其下動靜其中分乎晝夜夜

陽九萬顛倒變化

大寒中 大暑中

春分中 秋分中 庚丙丁

雨水上 處暑上 戊癸己

芒種下 大雪下 壬辛乙

三離卦生午陰氣生焉陽氣分位相干犯也

剛處其外而能安居陰柔在外而不能定

分大往小來明而 既竭事將亡

矣占人當有不正之義

接氣超神依宮八卦剝折盈虧乘除上下南

北往來以成冬夏東西出沒以分晝夜日月

循環不至交差乾為天兮萬物之父坤為地

兮萬物之母陰氣既衰巽為長女經緯九虛

總攝八土以齊七政歸於紫微維綱天地星

日璇璣紐樞定坎斗柄朝離

森羅萬象部

天剛指月將晝夜分速遲黃赤并黑道永短

從其魁森羅垂萬象環衛帝拱隨四極立大

曜四時經緯推東方太陽帝君歲星天宮天

蓬青春主之南方熒惑地水宮羅睺天猷赤

夏主之西方統運中界太陰后星鎮星太白

計都月孛黑殺白秋主之北方辰星紫炁玄

武黑冬主之二十八宿角亢氐房心尾箕斗

牛女虛危室壁奎婁胃昂畢皆參井鬼柳星

張翼軫虛外周圍三十六曜皇太清玄元文

虛極由皓動翰素無釋變奕車昇崖定孝重

思天曇碧珠華曜空堂瑞廣壽飛照臨日時

諸星協贊五行四維主張氣運人物與衰調

理陰陽永世可期

雷霆風雨部

太乙雷霆八卦所繫天沖破軍雷祖大帝運

入乾宮是為開天進入坤宮是為闔地運入

巽宮名曰風師運入坎宮名曰雨師運入艮

宮名曰番山運入兌宮名曰覆水運入震宮

名曰 運入離宮名曰電會又有傷門直

事雷神在乾霹靂在 在萬擊電在坎

雨興在兌翦物在震伐人在坤并艮

又推旺相陽使高飛休囚陰使勢緩低微

變化節後遇

陰陽明晦預合天機地

氣上昇雲虛有象生成之數河圖之先癸分

十盡寅十三元子丑巳午甲申加巳未青黃

之氣存乎母育發泄於乾乙丁出震壬午齊

肩丙辛戌亥兌澤之源卯酉日月之門艮為

樞戶庚辰遊於離卦翼火星炎躔次黑道皎

紫光圓又推天氣下降混元之宿南辰在治

風雨司之次其二使風逆循支兩師順仲同

隸而為水風即發月火即霏金木即止日土

微微木金虛雷金水雲低水火大作水月淋

漓太陰一曜躔次黑道天施全機權衡入於

雷府未會諸神非雨則晦月禽神會權衡入

未只降昏迷若遇天星風水火二神歸四正

猛風折木山嶽崩頽望晴陰降陽止陽降陰

滅只以南辰官制立見晴暉如乃相生同類
又有臨交得母轉添雲翳黯黯空垂更忌太
白榮惑又見青朱同位月躔黑道返起風雷
風到太陰同酉風狂不弱雨到太陰同卯雨
生暴雷轟雷震雨太陰躔於畢宿揚塵播土

月曜度到箕星太陰離於畢宿風起天相若
別箕宿雨出天機風乃陰陽盛氣天府天同
風之絕地天樞風之廣位天相天機司
風雨吏日月之行亦經高坎中分二道唯黑
主風出於九地隱見無蹤要玄之奧分於夏
冬雷霆之府格有大小大格為府小格為宮
入府主雨入宮主風天機在日 **正**

根尋源變道而通三返晝夜水火交攻三要
動靜 直事伏吟諭曰真宗前後二
辰先降其中自然之道不 陰陽一判
風雨數終

九皇直符部 陽通一局丙辛日戊子
時以甲申天冲為直符
加乙宮六
戊天運時
巍巍九皇直符九宮主張元氣變化無窮性
各有常萬事克從天蓬子禽保固長久水災

大盜莫大其凶利用安邊築城壘土遠行千
里是以不中安營建寨却利天蓬春夏用之
兵威雄雄婚殺公婦埋葬興隆秋冬之月收
損主公修造不吉火焰燒空若占久出千里
迴蹤天內子成 其符時下各
天內時也 崇上受道結交

傳業却有和容若圖非事盡怪瘟鍾行軍斬
將人馬無功嫁娶起造宜向秋冬遷移不吉
官盜交攻二百里災春夏相逢行人歸矣雨
水濛濛天冲子翹報冤伸恥行軍大勝却立
奇功破圍攻敵覆怨堪通春夏商賈得利重
重移徙亡女一年之中修造之者三載逢凶
嫁者產死娶者困窮上官利武占取天冲天
輔之星名號子卿設禮修教守道安身揚兵
萬里威輝朝庭上官利武起造祥貞婚姻移
徙春夏忻忻秋冬盜賊不可加臨營求商賈

百事不成天禽居中祭祀求福戰征神助德
號子公執仇討賊勦蕪示空秋冬大利春夏
多凶婚姻商賈埋葬尤隆上官大吉四季雍
雍乾宮子襄治疾求靈將兵大勝星日天心
求 得遇至真泰夏不利秋冬嘉仁天

柱子申隱形藏跡 不利行軍人傷
馬死車損其輪陰私謀匿無險有年
慶賀通達戰開大勝星日天任嫁生貴子
商賈財成 可保安寧子房直時速
行作樂召和得就星日天英用兵戰鬪傷損

軍人莫言移徙 取一 火先生修營築室腰眼伸
吟休囚從建悞觸災深天數主之凡當敬欽
八卦直事部
八門直事逆順數分乾德乃開主司屬金舉
事博戲大利遠征坎宮休水源事必清修造
尚進取和治兵私謀稱欲友利行軍民生山
繼營謀事始不宜侵伐利謁貴人征戰敗北
反受天刑震傷主之輔殺稱心討奸捕寇中
道而擒吉行為用自有災連其神社墨誅謬
逃奔百不遂一道逢凶人高明之景上書啓

陳又宜定陣又宜異兵吉行中道失物傷神
坤維受死戮滅之刑不宜出入疾病俱生如
行吉事人聞財爭兇梁驚門掩捕稱心破圍
攻敵他危我存休囚逐節依卦而更逆則災
至迫則刑名日辰臨卦天乙之靈金化生水

水流木榮木動火熾火炎土平土精金長上
下相承如斯得吉凡有通亨金動木折木動
土萌土動水滅水動火塵火動金缺是謂逆
行子首其父弟陳厥兄以水得水臣亢君情
以水得土文書官刑以土得水才福競爭以
木得金口舌來臨以金得火乖逆人情以火
得水損
符事相得若君若臣君若損
臣杜絕賢人臣若賊君
君臣慶會
駕車登雲

陰陽變化部

太初混一陰陽相娛遂成字格悔吝殊途格
榮反枯青龍反首跌穴飛鳥乾震杜死凶有
吉無星門順旺宣握權殊白虎亡叛陷財龍
走坤萬覆之事當衰朽出師病生居者不久
妄言朱雀憂盜懸蛇位分乾巽文書交如驚
憂相疑披引其他事多不實虛名談誇二星
相入天門艮維主之鬪爭事遲支遮事來金
入姦主亡失皇又猶豫火入退也大刑飛伏
禍亂兵
必北舉身無涯寇讎相值
不可離家官災病至財破謀差天乙入白尊

位災至事從內起動則傷差若言戰鬪將必
亡家太白入乙外靜災疲門加太白離者復
合太白入門合者將離出陣逢之軍將失威
休咎存亡欲察人事格則格應隨格明之占
事審庚歲月日時若值飛幹欣喜開眉若值
伏格萬事得達歲為父母月弟兄知日為自
己時屬妻兒或占亡失隨類知期時格時獲
歲格歲追日格日得不格三奇符事犯災煩
惱吝亂門逆主失謀叛設讖日時字格事當
防危暗昧相通盜寇未持刑德聚集動靜從
奇變化萬端陽符陽時更會吉門萬事可施
符陰將弱百事不宜有奇無門內生艱阻有
門無奇中路而迴返吟伏吟事主單疑天地
之合居者須移不容須更合者將離關隔
亦遲遲知三避五力不至疲乾落陽
官艮巽連至天 主曰開時開通得吉闔
塞逢危克應之法直使臨時 不比
取比天地交互于下而為開人來也闔人不
歸官 主失大事損身破財立見傷悲
官神德合前使可追犯之墓迫未免多疑三

元九遁大得其時日月流精萬里揚輝快事
失望入墓三奇昏暘蔽翳是者返非五行不
遇百事莫為陰陽相殘遂成乖違六甲得使
用之有威奇門犯迫虛事如雷更加奇墓謀
者心灰九地之下大利潛伏九天之上安戰
揚麾太陰六合私謀發機勾神之官理訟堪
依犯之墓迫成者將危 六甲冥爾怡嬉
會朋召將各各忻嬉驚門在上鬪打相持玉
女守戶習雪妍嬉陰私如意文書光輝執怨
申恥天輔時居扶持忠良去削邪非斧鉞在
頸天神祐之訟逃失獄占網而推坎坤震巽
訟入逃迴乾兌艮高訟出逃追五音姓數商
金宮土徵火羽水角音木雷陰陽 職戰炁
高低陽時得利高鼓張旗為 者勝以炁陽
威陰時戰鬪銜枚不嘶以靜容勝乃合天機
天干定位下臨次支一千一支各有其宜天
玄遁地開闢主之人與飛甲周遊八表不落
陰位大利誅夷存亡定矣悔吝無違
制伏神鬼部
返閉之法旋斗歷箕先天後地風雨不移上

應九星下接九域幽冥之中此說洞知天剛
豁落萬法總持洞依剛斗呪 切勿四

時任意施為避病神鬼戰闔被圍制伏邪昧

覆斗冲關而宣呪詩斗要妙斗十

二神步天罡斗

鬚鬚斗浮青雲

七變動斗登陽明知變化斗有吉凶歷斗

斗 天關合律令斗將甲乙履天英斗乘天

任抱天柱斗遠天心以此度斗登天禽倚天

輔斗躡天冲入天内斗出天蓬斗道通斗剛

柔濟天福祿斗留萬世清冷泉斗何陸沉入

杳冥斗千萬歲豁落神斗除百穢千鬼萬神

皆自斃埋頭向地無動無作急急如

北斗九皇帝星君律令

巍巍洪範太丹玉笈禁書非中下界所聞之

法文雖口受訣在天傳燕織真文不登仙品

妄傳混俗罪積非常輕易泄機禍連九族非

得志人秘之宜也

玄精碧匣靈寶聚玄經卷上

取一

十二

玄精碧匣靈寶聚玄經卷中

取二

六氣混元部

太初肇判三景開明九玄之中清陽網緼八

景冥合挺生六神光煥紫虛鬱流玉精分道

散軀六十之辰五行凝結洞耀九宮金木水

火土變化雌雄分景散靈千有八十出玄入

微洞達無窮氣包天地精冠太空能離能合

能陰能陽能上能下能死能生能有能無能

成能敗天無六甲三光不明地無六甲五嶽

不成人無六甲不能保生遁而演之妙道之

根能通此靈六合齊真用參天地萬法之門

六氣順運旋轉十天六甲流布周行幽冥甲

子之祖名曰桃平甲子之父合景遊拜甲子

之孫曰王文卿甲戌之祖名曰避方甲戌之

父刀兵萬重甲戌之孫曰展子江甲申之祖

名曰上蓋張甲申之父三會龍英甲申之孫

曰扈文長甲午之祖名曰五冲甲午之父三

練六爻甲午之孫曰衛上卿甲辰之祖名曰

三寧甲辰之父羅列羽兵甲辰之孫曰益非

輕甲寅之祖名帶理非甲寅之父秉金荷旄

甲寅之孫曰明文章在帝之庭調理陰陽六

十之子造化維綱所居六宮祚運休祥正宮

直符前宮六合左宮太陰後宮九地中宮勾

陳循環逆順上佐高真六十甲子助成天德

年建月建日建時建期神立之垂名適典

飛天法輪部

廓落高張八卦分列剛柔磨盪經緯不竭俯

仰天地彌綸日月天幹地旋始生丹元一氣

纜通上應天蓬運水於下幽都玄宮壬癸乘

位變化無窮元氣凝滯閉塞而冬天道不備

上昏下蒙金至則結木至則空水至則冰土

至則崩火至則滅神明莫通坎卦已陷門生

其中故名休門陽氣始布萬物以萌遠行練

卒事始取行為無不利出逢陰人紫碧之衣

或見交爭若守高宮乃迫乃凶風盡氣潰朱

靈開昧因他之利戊己生外厚載之基上應

天內立秋物死日殞之鄉金至則質木至則

藏水至則澄火至無光土積為丘萬物皇皇

地氣不昇門主其中故名死門陰氣盛焉葬

埋尸咳形戮追失吉有所行中途異疾出途

取二

患人或聞哭泣運入坎宮迫塞之凶氣行乎
震蘭臺之宮雷熾電整上應天冲春令方布
賜谷潜通甲乙來位萬葉千紅金至則缺木
至則森水至則潤火至則魂土至則阜萬有
部分氣運大通門生其中故名傷門得以理
功大宜漁獵殺傷有獲若以言行中逢盜賊
出見火光伐木取梁運入坤艮迫則凶殃氣
接天雷蓄風巽戶春夏之交上應天輔金至
則伐水至則墓火至則炎土至則庫木至則
林萬該鼓舞發泄過中門名曰杜杜者塞也
六陽絕數邀繫誅逆隱伏神助出逢男女並
行道路剔損手足以應其玄又為吉事如入
昏霧運入艮坤謀者必誤中來 官生黃
庭五星齊耀上應天禽上下無常坤母而乘
天 靈府之興為父之道上應天心金
剛為體百靈已成金至則響木至則榮火至
則育水至則清土至則魏熟知其神高不可
仰低不可侵門生其中故名開門陰氣盡矣
變化之因速行得喜大宜出軍為無不就酒
食交迎出逢茶酒或見貴人運至震巽迫則

虛名大化以彰肅殺可懼尚書宮中上應天
柱庚辛之神嚴令以布金至則光木至則荒
水至則酒火至則亡土至則竭萬木焦黃天
地不安故名驚門吉事必危凶事必貞戰鬪
攻破他危我存出逢害脚眇目之人或聞恐
怖或見交爭吉行中道為吏所擒運至震巽
其禍立生天地失德酷之大甚宮生玉房上
應天任陰陽迴運萬有俱刑金至則朗木至
則萌水至則潤火至則溫土至則穡故得生
成天道大同故名生門于謀必獲謁貴得親
出逢巧藝皂衣獨行或見車馬紫黃衣人和
氣已播不可殺生出征戰敵必犯天嗔坎宮
迫害取瀆幽冥挺立絳霄南陵炎星純陰交
結上應天英夏之為氣丙丁之精金至則冶
木至必焚水至則死火至則興土至則飛萬
物薰蒸四方赫奕故名景門上書遺賜慶戰
破圍吉行中道路必亡遺出逢鳥噪或有追
呼又有酒食見人赤鬚窮神知化悔吝殊途
九星八門旺相之圖鼓之雷霆旺子之符潤
之風雨相身之居日月相繼死父之模寒暑

運行因鬼之戶陰陽相薄休妻為預動靜有
常群分物聚逆之則災迫之則苦八卦已彰
八門同處吉凶榮辱逐時為主萬用皆知非
特軍旅凡欲有為興衰是取

旋斗歷箕部

大哉九皇喉舌天地變化九坡各分其隸天
蓬子禽上歸丹元下守地玄保守長久立國
安邊起造移徙失火連綿嫁娶傷產商賈逢
寃出行軍旅春夏宜前秋冬莫往難保迴轉
性土水火盜賊之愆安墳立塚却保萬全此
日之時黑雲靄天赤雲大勝青雲莫先白雲
無功黃雲沛顛日奇乘之挽搶凶源月奇乘
之伏龍不忤星奇乘之文昌英鮮天內子成
上居朱靈下守地阜交結受道最得良助遷
移築室大有迷誤嫁娶訟修秋冬益戶大忌
出軍軍亡將殆出行經商分財散侶口舌非
理八方塞杜此日之時雲生煙霧黑雲則吉
白雲難拒赤雲盜侵青雲事悞日奇乘之浮
雲蔽注月奇乘之脫厄可去星奇乘之解攻
挫武天冲子翹上居蘭臺下守地蒼行軍伸

恥威耀八方破圍攻敵得以安康嫁娶產厄
 傷敗相妨上官移徙死亡不臧祭祀商賈離
 流他方此日之時雲氣潛藏猛風激雷四極
 飛颺日奇乘之龍威得光月奇乘之印經永
 長星奇乘之福祿繁昌天輔子卿上居天靈
 下守地剛行軍大勝萬里雄強秋冬無功可
 遏邊疆移徙婚姻春夏祭昌上官利武起造
 尤良秋冬用之盜賊凶殃商賈不利築室禎
 祥此日之時天末雲忙青雲勝敵赤雲
 黑雲亡敗白雲彷徨日奇乘之百戰百長月
 奇乘之五福悠長星奇乘之冠帶榮裝天禽
 子公上居黃庭下事地齡祭 斷滅凶
 群行軍四季立爵遠巡執仇討賊不戰俱擒
 葬埋 五福來臨上官文吉移徙如心春
 夏之月小撓來侵所為百事無不豐榮此日
 之時雲氣深沉日光晃朗敵畏其名日奇乘
 之雙輔得人月奇乘之日月踊輪星奇乘之
 還同七珍天心子襄上居靈府下守地魁求
 靈治疾不至徘徊行軍戰伐得勝擒魁春夏
 不利秋冬無災遷移嫁娶得遇梯媒築室祠

祀惹起凶衰行船隱遁稱欲而迴商賈起造
 立見崩頹此日之時雲氣崔嵬不可出戰動
 則鋒摧天清朗然萬里通開日奇乘之曜明
 九坡月奇乘之試水探財星奇乘之車駟迎
 來天柱子由上居尚書下守地晶大宜固守
 勿可行軍全師不返將者哀聲嫁娶離別修
 造災侵移徙商賈百事不任私藏隱跡却保
 安寧此日之時雲氣如蒸青雲喪亂赤雲兵
 臨黑雲奸至黃雲有驚日奇乘之匿辜絕音
 月奇乘之杜塞防擒星奇乘之復榮而成天
 任子韋上居玉房下守地牡行軍大勝萬里
 無阻嫁娶大昌上官不武商築修移反招憂
 苦春夏尤宜謁貴神助此日之時雲生煙霧
 東西南北八方得路不戰用謀敵人自懼日
 奇乘之金玉如堵月奇乘之重光入戶星奇
 乘之龍壽昇舉天英子房上居絳雲下守地
 形遠行舟楫君子交迎出師敗績商賈財空
 修造屋宇失火重重上官祠祭瘟疫來鍾若
 言嫁娶大有興隆此日之時赤氣陰濃攻擊
 退失亦有狂風是為不吉動則兵凶日奇乘

之雷奮天中月奇乘之障翳英雄星奇乘之
 禦鏃難通休囚乘之出戶呼從凡出天蓬三
 稱子公萬神遜避得以全功凡為將臣切記
 心宵
 迴度五常部
 天道高邈五常迴度陰陽位分幹有十數甲
 為天福開闔門戶能知三甲一開一杜不知
 三甲六甲盡杜攻戰行來客兵神助賞功封
 爵伏吟喜遇聞事並虛冥謁及賈入宮有喜
 移遷嫁娶不可行移天庭不護六乙為直往
 來恍惚日精相從與時俱出行兵大勝名曰
 天德攻者必權殺者必獲聞憂不憂聞喜不
 喜移徙上官商賈大利若行威刑欺妄立至
 六丙為直萬兵莫往比若侯王攻戰毋賞大
 宜行軍聚立營秋月精相從受人欽讓入宮
 者遷市賈無量聞憂不憂聞喜必暢不可私
 惠乃主逆叛又名天威所為興旺六丁為直
 出幽入冥神鬼難明至了不刑安刀在頸尚
 安無驚逃亡絕迹人不見形憂喜幸無災因
 婦人人市有利上官遷名又曰玉女勿可揚

兵六戊為直乘龍萬里道無呵止大宜遠征
無憂有喜上官市賈並得少利又為天武凶
亡必治六己為直如神所使不知勾神出沒
凶咎秘密陰私為無不就無喜有憂入官遷
授嫁者半吉市利半有又曰 發明故舊
六庚為直抱木而行強有出者必逢鬪爭又
曰 事多邪觸舉事之時必被凌辱若也
得知不抱三木不 反縛入獄聞憂必
憂聞喜未卜固守主 必戮嫁娶
利市必盛大行斬伐以為天哭六辛為直行
逢死人強有出者罪罰纏身又為天庭毀垣
而行若也不知身被扭刑羅網自纏罪繫公
庭行軍主勝憂喜平平入官有住後不遷名
市賈不售嫁娶災臨以正法律却可戒懲六
壬為直為吏所禁強有出者非福來臨又為
天牢必遇冤讎為無吉利吏必呵留行兵主
勝追盜必囚入官移徙三縣五州憂喜俱無
市利難收六癸為直眾人莫視不知網神出
門即死又為天藏求仙可以憂喜俱無嫁娶
無子兵行絕蹤入官遷起移室困窮市賈中

止天幹主司吉凶所倚順吉避凶如斯已矣

受度歷關部

上官攝柄八門最良六神司之以陰輔陽陽
年開門直為主乾宮起子順九天堂陰年
起杜勾神為主年起子逆次九地傍年定起
月月定而椿就起初一巡至何方視龜貉象
坎宮宜祥坐其傷門任不久長星加天內尤
為不良逢英沖杜若起凶殃驚門在坎虛度
時光必招愆期治疊還鄉

下兀

死門太陰

開門直陽年起

景門六合

休門九地

上兀

杜門勾陳

生門九地

若會開門終始安康恩寵渥朝見君王若
會休門萬 政聲美譽九天稱揚若會
生門不威而治八方無競九地 若會景
門公明得薦名傳六合紫詔來翔若會杜門
勾陳上 水火盜賊隄備按章若會死門太
陰下兀號令失正立有停喪傷驚二門日月
之方日逢二元急且潛藏凡得日吉復欲時
利星門位吉方成大器一切字格為官不遂

符事相刑立致敗戾門立三奇永嘉鼎位

戰鬪必勝部

凡欲戰鬪先審日時陽時高鼓鳴鐸張旗陰
宜潛伏消敵之威我寡得安彼眾必危倉卒
接戰循門安奇立於天乙萬里鋒摧次居直
事敵畏如雷背生擊死得勝無疑天陰雨沉
四方昏迷又無刻漏難分正時須憑運式或
氣可知奇門合處已午未知或臨日將奇門
同比又有三勝法背亭擊其白奸向其天
門又背月建次背生神二星相入足馬不存
四散全備難保朝昏符事加白大損其軍大
刑飛伏車馬損輪九星衰弱敗勢傷魂九天
之上大宜揚耀九地之下可以守屯太陰之
宮隱伏如神六合之宮私謀潛奔凶大殺
官犯勾陳甲丙相互威德之靈上五陽宅下
三吉星奇門不迫星儀不刑釋此四科萬事
必寧時干克日將主虛聲行軍出陣亡敗之
名靜則晦昧動則無禁丙加死門字亂將成
死加丙奇陣亂縱橫丙加傷門戰 傷
加丙奇內亂紛紜乙加死門營寨空存死加

乙奇軍器 乙加傷門不可攻擊傷加乙
奇敗不堪輪如有此式將 來不可敵
去莫可追與君一法斬桃陰枝取皮書符足
履斗魁草木化人助我軍威爭山奪險尅敵
破圍如破投卵順合天機不可肆殺恐招愆
期告爾將成正心勿迷

宿命因緣部

人倫婚姻陰陽直圖周堂天吉東震為模大
月起坎順行艮戶小月起兌逆行坤隅入巽
損公入艮換姑入離傷 入坎尅夫入兌殺
婦入乾無虞乾坤震位慶集門間陰陽有將
支干相犯陰將殺妻陽將殺夫陰陽不將上
合天符每月厭前取其天干厭後一位次把
支扶支干合日不將為除大槩如此未為合
經欲得無災先考九星九宮所隸凶吉殊分
先定天蓬次取天英水火之性唯禍乃膺一
官曰坎二官曰坤一兒兩女 此今生門神
不吉父母不存殺妻三人離了再婚運入震
官兒女尅盡門吉一女子出廢人運入巽官
兒女兩雙全陽得半全陰絕房主立他姓必

招外郎運入乾宮兒女兩房移昭六子三陰
三陽女大男小以得高強運入兌宮夫妻不
刑四子三女保得平生運入艮宮父母生離
妻懷無子多損多疲運入離宮家舍不寧背
其祖業多子多孫晚年一子破蕩門戶一女
有憂一子貴次有天任天內天禽三星為
使任性常沉運入坎宮兩兒 三陽災至
母疾子分運入坤宮家舍不明門合則吉不
合則凶子孫不定為道為僧運入震宮主生
兩女或為兩姓陰陽 二妻有尅定有三
婚運入巽宮四兒兩女子孫吉泰父母增榮
運入乾宮陰陽三人三陽損妻三陰殺兄運
入兌宮五子六女僧道俱出門吉則許門逆
則損前後父母運入艮宮夫妻不定兒女八
人分頭養命門吉則安門凶則病運入離宮
父母有隔老得二子多生少得又主就婚乃
為贅客天沖天柱金神木主運入坎宮望門
妻苦兒女八人六人死旅運入坤宮少年散
失三人損二晚年孤立運入震宮先尅父母
不然兄弟以及妻盡門吉一子又生二女繼

得吉昌也破外祖運入巽宮五陽三陰吉門
尤吉家道隆興運入乾宮五兒四女中生貴
人離隔父母運入艮宮女多子少多尅妻凶
不然逃走全家絕嗣有子必離八陽尅六眼
不光霽外姓寄住星在兌離天輔天心福得
彌深運入坎宮五陽各存一子逃亡一人貴
名妻犯產厄祖破財分運入坤宮三子三女
若生四女定損一丁離了祖宅亦出富人運
入震宮定生四陽內有大貴家道榮昌運入
巽宮主生四子二人大富二人至貴代代不
絕貴中有貴運入乾宮望門尅妻不然絕嗣
家道飛灰運入兌宮四兒二女兒子尅盡兩
重父母運入艮宮子生多積止得一子妻尅
五 運入 官 不然離隔三陽好
闔內有貴人家隆豐厚

萬象開張部

造宅修屋九皇最該大要禽輔天心星來奇
乙 丁 生 甲丙五位官神德合
六甲得使進祿添財丁癸相加乙辛相墓三
奇入墓焉得無災二星相入大刑飛伏一切

字格立見哀哉又詳化氣直事神裁變為八
色九宮飛排上元之年甲子起坎乙丑之月
逆至离魁丙寅居良次序逆迴中元之年甲
子起巽乙丑之月震逆為媒下元之年甲子
起兌乙丑之月逆至乾開六十位上次第輪
迴月色之法亦取三元上元之歲正月起良
二月居兌三月乾天中元之歲正月坤上二
月起坎三月离前下元之歲正月中五二月
巽四三月震邊各宮定位並起中垣一白二
黑三綠四碧五黃六白七赤英鮮八白九紫
八卦之原假令定局以坎為例一白為五中
宮起內二黑飛乾三綠飛兌四碧飛艮五黃
飛离六白飛坎七赤坤外八白飛震九紫巽
會添人進寶喜慶咸來修逢二黑死門之精
橫遭官事及犯徒刑鰥寡夫婦多有喪停修
逢三綠傷門之精偏損孕婦骨肉離分殺傷
自縊盜賊相親修逢四碧杜門之精官司驚
險瘟黃到門禍主人死立見災逆修逢五黃
犯著瘟星披頭枷鎖斷絕六親閉門而厄天
禍頻頻修逢六白開門之精亥子之月漆口

進金羽衣人交橫寶相成修逢七赤驚門之精
腹中常患連惹小人

修逢八白生門之精
人進口家道隆興修逢九紫景門之精
漆

門此訣同論
漆財進喜取驗分明生向八

斬絕地根部

葬埋之法支幹通靈甲庚之日比申與寅丙
壬之日比辰午申巳之日比未與酉六戊
之日遁甲無聞乙辛丁癸比酉與配玉犬高
吠金雞獨鳴地虎不食可保千春須要是日
山向奇門下通地曜上合天星坐山定穴吉
凶預存羽以廉貞宮以文曲徵以破軍角以
巨門商以貪狼起於中庭次飛出乾坎兌為
鄰若犯文曲家道不興離鄉男子淫佚女人
若犯破軍病訟不停長女殺夫長男戮刑若
犯祿存兒孫短夭腰駝背曲眼失明若犯
廉貞官事牽縈父子分別橫死他程貪狼武
曲輔弼巨門加官寶曜慶集門庭內得一星
名利超榮入塚之時亦定九星禽心冲吉次

輔天任死門蓋奇及以開門下穴百日萬福
來臻斬絕地戶削滅死根天地定矣萬邦遁
形雖雄七殺正呼傍鄰重賄三殺太歲諸神
周維衆惡怎敢照臨忌驚傷杜及景休生并
五不遇門迫儀刑三奇入墓反伏之吟坎應
一載坤應二春九宮九歲災禍來侵欲知新
故穴向無難聚玄了知不須登攀先定死門
乃為法式先鋒助之穴向其間旺在支下休
囚對顏次其日墓乃是來山明堂放水登明
來還貴人
逆則及是虎去龍

開反吟八卦迴龍出求殊不

三合六合祖墳在側陰陽不備後龍短慳四
至不
墓前左右支食最良亥子

隔水寅卯橋梁丑為田
曾經改

劫巳午窰傍申為官路未即社堂酉寺神宇

戌是荒村日辰墳也天內主藏土神土將重

疊雙雙木多林茂水多流長火多光秀土多

峯巒金多岩石道不虛揚茲實通神九地靡
常

擒神捉鬼部

人之有生繼之以死觸犯身星壽將止矣欲知方隅八卦為起子午卯酉男命之始一歲辰八二歲九歲女命中五巽四逆迴寅申巳亥中五為儀二歲乾六女辰逆推辰戌丑未起於坤維二歲震三女亦坤迴二歲乃坎犯者庭羸一歲十歲零數順飛命星之殺對宮為之鬼神所在各附其宜乾為天門巽為風戶直使所在鬼在藩籬坎為水宮離乃火府直使所在鬼附房閨艮為丘山坤為地戶直使所在鬼附廚竈神之側辰出酉歸震曰雷門兌為大澤祖先堂內酉出神迴擒勸之法若梯若媒上土下木斯即竈堆上金下木非刀而誰五行配象合體而推助生產法陰陽相持五行缺一致令生遲深可憐憫故泄天機妖邪遠避子母分離後來賢哲依吾救之直符甲乙以水淋漓直符丙丁以木令歌直符戊己以火焚園直符庚辛以土篩飛直符壬癸以金鳴催返吟伏吟外家生歸五以備降厄神切勿驚怖可保無違直使陽宮乃生男女直使陰位不返閉大法

萬神咸遵神霄玉府八卦雷霆驅神捉鬼焚九宮一轉天地知聞凡欲遠行謁貴嫁娶市求立門而呪先出地戶六甲九章天圓地方四時五行青赤白黃太乙持我日月為光禹帝治道蚩尤避兵青龍隨軒白虎挾行熒熒前引卻除不祥明星北斗誅罰凶殃五神侍我周旋四方當我者死背我者亡左社右稷寇盜伏藏行者逢吉留者必良五神所在所需皆昌急如律令禹步而藏牽籌閉戶左入天門立門而呪勿入圍疆天門天門今日吉昌玉女侍我左右遊傍行來四出不逢禍殃君子見我喜樂未央所求如意百事吉昌急如律令禹步入堂立於玉女再見呪意三稱玉女六神至矣試與我行到其某處杳杳冥冥莫覩吾形人不聽聲鬼不見精善我者福惡我者殃莫令邪鬼見我行藏當我者死追我者亡千人已上萬人之中見我喜悅急如律令左手割地閉門而去行六十步不可回顧得神扶持精邪避路倘或攻戰捉神驅處先出天門別念呪語

青龍白虎朱雀玄武勾陳六合送我某許天返地覆九道皆塞有來追我至此迷惑以東為西以南為北乘車追我折其轂輻騎馬追我掩其馬目步行追我腫其兩足乘船追我急令傾覆揚兵來者令兵自伏明星北斗卻敵萬里謀我者亡追我者止牽牛織女化成江河禹步右轉迴入地戶立門而呪喏喏澤澤行無天返地覆心中所欲得隨我意使汝迷惑隨斗所指與神俱遊急如律令轉入與天逐精行若雷電八極耀明徹表視裏無物不伏兵戈自滅謀我者絕對我之魂飛魄竭急如律令出門施設鎖鬼縛神玉女呪曰某上玉女急來護我無令百鬼邪中傷我人莫見我人莫識我人見我者以為東新識我者目為非人獨開我門而閉他戶急如律令閉門而去又有戰鬪倉卒不停急於對敵天地不成左手持刀割地一句本日支上入局中庭午向作方丁罡呪文某甲有急佐我扶我

匿我藏我毋使敵人來中傷我令他五兵自當摧折當我者亡謀我者死自死敵人冥冥嘿嘿戰者迷惑直門戶神某為我亂去魂魄急如律令左旋而出門戶之神亦要知名甲子旬中門神徐儀戶公孫齊解履而出敵不敢隨甲戌旬中門石戰御戶神徐何大呼而去甲申旬中門司馬光戶神天可解冠而去甲午旬中門神明象戶神干行將衣振梓閉門而去甲辰旬中門公孫錯戶司馬勝解髮而去甲寅旬中門公孫光戶司馬強解帶而去。或有下寨閉戌安營大將持刀立於天門。本旬戌上取土六斗俵於六戌按刀呪云泰山之陽恒山之陰盜賊不起狼虎不行城郭堅固如同金關千凶萬惡莫之敢干急如律令

正己行之

必驗之術

混合百神部

天地定位山澤通氣雷風相薄水火相濟

混而成之吉凶分隸六甲

加甲青龍出地喜信必來門合則美門塞星

凶空有財至六甲加乙青龍入雲三奇門交貴子生成星干不利虛得其名六甲加丙青龍返首凡事亨通無得長久門儀不合亦難得就六甲加丁青龍曜明三門合吉宜謁貴人改官遷職大有英名符事投凶立待詞刑六甲交己青龍合靈吉星主財吉門事成星門不合徒費精神六甲加庚青龍符格起咎成凶在于不測星吉門順亦宜靜默六甲加辛青龍失驚門中一合萬事從心凶星上立財利亡傾六甲加壬青龍網羅陰人困之灾害多多陽人用之詭譎不和六甲加癸青龍華蓋門合吉星永無灾害若傷死門陰奸陽會六乙加甲陰中返陽凶星財破人口損傷陰人才合陽人荒張六乙加乙日奇伏刑貴人問之主失其名門合再叙門逆喪停六乙加丙奇儀順格吉星臨之授官遷職夫占其妻必有離隔六乙加丁朱雀入墓文書入官架閣留住星門吉泰文詞得路六乙加己日奇入霧土木混同兩有交互求事得微門乖必悞六乙加庚日奇自刑鬪起爭財必入訟

庭星門不吉夫妻外情六乙加辛青龍逃走失財逃亡二事俱醜強立強為定無長其文

陽人主失病是陰人六乙

加癸日入天網

官事失

財凡事虛安六丙加甲飛跌穴

所有謀圖一切洞徹六丙加乙月

奇浮虛

公私利事百事

稱情六丙加丙月奇字格

文書

門逆財亡門順虛迫六丙加丁奇入朱雀

文書亨通貴占權握常人得之公文擔閣六

丙加己火字入刑文書不來獄中有人星吉

門順空禁虛名星乖門逆徒杖而刑六丙加

庚榮入太白家事熬煎又逢盜賊門合星吉

賊在人獲星門相遺禍生因客六丙加辛月

精合枯久病之人藥師來救文狀入官亦能

成就六丙加壬字亂來臨文訟公庭因淫婦

人庶人流離貴人失名六丙加癸華蓋字師

陰人用之灾禍相隨必因詞訟後必無虧六

丁加甲青龍得光貴人遷職常人得良星符

合處喜美非常六丁加乙格為人遁得喜非

常責人薦論改祿受權實為廣運六丁加丙
 奇中復奇多生口舌事生疏蹊責招官祿常
 人刑之六丁加丁奇入太陰望文書至遠大
 名深兩重文意凡百遂心若信近用名為伏
 吟六丁交已火入勾神文狀詞凶始因女人
 私中有私往則刑名六丁交庚織女尋牛不
 有私情災逢冤讎陰人無理刑禁官愁六丁
 交辛朱雀入獄官人刑囚亦遭剝落常人枷
 鎖百日放却六丁交壬五神相和丁壬化木
 財 貴人賜祿文狀平和六丁交癸朱
 雀沉吟 公私不協兩有
 相傷六已加甲犬入青龍門合吉星
 門逆凶星所幹成空六已加乙墓 不明
 星門合 合而逆凡幹不成六
 已加丙格名字師 陰人
 大忌奸亂乖違六已加丁奇入墓名文書當
 訴門合吉神先論得理後對遺德六已加已
 地戶逢鬼陰人望信信者難委門符合處遠
 信來至六已加庚刑格之名陰人發用必得
 陽人陽宜靜默陰主私情六已加辛魂神入

墓家有陰人鬼妖驚戶符門合處小口災遇
 六已加壬刑網高張陰人奸惡陽人遭傷門
 迫星凶兩人俱亡六已加癸地刑玄武陰人
 沉吟寢病不語門合星扶遂成疾苦六庚加
 甲刑青龍格財利多榮星門法則不合則凶
 合則危厄六庚加乙日合大格百事安然尤
 當緘默墨門乖凶官方刑迫六庚加丙太白
 入癸夫亡被盜難獲難尋門合星吉贓物知
 情符門不吉官事來臨六庚加丁名曰亭亭
 文狀爭論私匿之情符門逆背詞訟難成六
 庚加已刑格凶否獄囚之人難有伸理六庚
 加庚太白之名官事逆發獄禁平人凶期百
 日却有舒情六庚加辛干格白虎占路傷亡
 必失伴侶有事難休定執客主六庚加壬蛇
 格之名陰陽占信迷路無音傷門主災死門
 喪停六庚加癸大刑之格占路遠求陰人疾
 厄鬼賊相扶遂生離格六辛加甲龍困遭傷
 係官爭財陰人不妨陽人 六
 辛加乙白虎猖狂失財破家人多死亡遠行
 六辛加丙干合焚滅文狀虛

詞競爭財物星門不 六辛加丁
 獄神入奇遠行經商利倍得遲星門不
 六辛加已刑獄之格奴婢欺主先自
 刑克門吉星強虛成累及六辛加庚白虎傷
 格兩女爭男皆因酒色星合門凶醜聲難塞
 六辛加辛獄入自刑求財喜合利用陰人陽
 人用之災害時臨六辛加壬蛇入獄刑兩男
 爭女訟逼難停門符合吉首者遭黥六辛加
 癸直格華蓋陰人用之無災無害吉門吉星
 陽人得財兼有酒食喜慶咸來六壬加甲蛇
 化為龍陰人求事喜慶重重陽人求事有始
 無終六壬加乙格名小蛇陰人伏災陽人傷
 嗟孕生貴子祿馬光華六壬加丙蛇入冶爐
 詞訟爭論空自無圖若災刑禁出則招徒六
 壬加丁干合蛇形文書財喜六宜陰人貴人
 官祿常人平平六壬加已蛇凶入獄大禍將
 成夫妻不睦罪若有刑金銀需足六壬加庚
 太白騎蛇刑獄公明好分正邪如逢傷死刑
 殘無差六壬加辛騰蛇格干符門雖吉亦不
 可安所有運謀内生欺瞞六壬加壬羅網自

纏陰人利用陽人莫前三吉不入凡事無緣
六壬加癸騰蛇飛空家不和睦室女私通星
門俱吉信息隆隆六癸加甲羅網青龍財喜
姻親必遇吉人星門不合陽人訟刑六癸加
乙華蓋逢星貴人寵祿權柄如輕常人怪

六癸加丙蓋遇字師貴人受官小
人得依若
六癸加丁騰蛇

天矯陰人文書為凶之兆損財

六癸加己華蓋蛇戶陰人問夫求至居住
門順
六癸加庚大格飛名只

宜上官握柄雄聲公事得遲錢財有爭六癸
加辛獄入天牢軍吏遭繫罪恐難逃門吉星
吉虛禁無勞六癸加壬復見騰蛇陰人絕子
又復離家理順後嫁未保年華六癸加癸天
網高張行旅失約遊去四方合處相得逆處
相傷昔日舉要計一百千留甲十千寄戊同
安且以八方人來意用九宮支上却討時干
如住宮中來人時是已課對宮從交上看玄
微秘典一訣萬端倘非志士切莫與觀天機
深惜智在克寬

玄精碧匣靈寶聚玄經卷中

玄精碧匣靈寶聚玄經卷下

取三

天地山澤部

天地定位陰陽分離圖書出數支干紀時八
卦成立九宮相隨悔吝有兆存亡預知干名
遁甲支曰六壬一虧一盈變化高低獨用六
壬星門干缺如用遁甲神殺支虧支干不備
吉凶奚為深慮後世無能廣規止以先鋒言
識情微次將統體罔察與表末於盡勢決其
安危神將休旺仍辯尊卑造化強弱吉凶可
期此乃皮膚不盡根蒂天地樞機有道可窺
總曰壬遁察見毫釐聰明賢哲故能一之欲
為萬事首出三奇先鋒助之各有其宜旺相
在門喜氣怡怡權利兩遂行逢忻嬉日祿在
門君子提携酒食財穀動靜權歸日馬在門
圖幹碌碌公私失望返覆奔馳日合在門陰
人助力陰謀成就貴人相依若逢惡將未免
生疑日破在門口舌難會結交喪約口許心
違日劫在門盜賊失脫爭官難理財化塵飛
日鬼在門病者難醫若謀他事是反成非日
墓在門水陸傾危尤防血光殺騎徘徊空亡

在門不宜主事反招謗訕開虛雷天乙在門貴人應之行逢良善長者趨陪騰蛇在門恠異驚嚇若值風雨中道空迴若聞鴉鳴追捕交加朱雀在門紅物前奢聞得樂音或見圖畫小有口舌事謀有差六合在門車馬開聞陰人聚歡彩色衣華青龍在門財氣重加道逢更人或見奇花勾陳在門人物爭鬪百難相逐
 天空在門賤物擁道多有成敗穢語喧譁白虎在門疊見官非聞悲見死轎馬兵車太常在門見聞異事巧繪神

玄武在門陰雲黯黯驚惶亡失雨橫風斜太陰在門賢婦異常小求大得老婦進茶天后在門弱而得就嬰童戲嬉女子還家奇門先兆應之無差立春之日厥時至良歲中休否可得尋詳直符布位直事分鄉天干為使循落何方開門定水怕逢玄武從魁相附幹月滔洋神后白虎四時茫茫驚門定賊太冲蛇武劫殺日鬼盜賊猖狂天空太乙攪擾四方傳送朱雀聲勢揚揚加之日墓萬姓惶惶如見勾神賊自潛藏不宜白虎雄勇

難當太平氣象門立大常景門定火勝光太乙騰蛇朱雀斯為火殃不宜太冲功曹來傍傳送六合刑害相傷次分分野丁丙之鄉月厥同住火燭隄防死門主災不可來巽大吉小吉風災不祥功曹青龍春多霖雨太乙朱

雀夏熱炎長傳送太陰秋多寒涼登明天后冬極嚴霜勝光騰蛇人染瘟黃天剛白虎百物相傷從魁勾陳嵐瘴村坊天剛從魁六庚加己壬癸太乙震動山崗休門主雨風神白虎更有青龍逐節而取以干納支大吉加祥

太冲神后河魁從魁四神下辰主之降雨日馬逢龍必生水苦雨中發風必有白虎米麥司神傷門與生三奇之下與祿為鄉太常豐稔功曹歲亨貴人在治斗米百文后合鬼神

早天有方考之杜門魁置蛇虎不可同存太冲下 若同火將火神同名加之月厥五穀難成天火地焦 太常入墓門門迫刑絲蠶布帛寸尺休論太歲作 加之神后水出山崩勾陳在上國祚安寧

水火風雷部

風雷相薄有疾有違雷初發聲起於四維申子辰歲坤宮震威寅午戌歲艮宮徘徊亥卯未歲乾宮動機巳酉丑歲巽宮轟雷百里不同支干不推欲知分野歲月日時甲乙海外及東夷丙楚丁岱江淮南夷戊己韓衛中洲河濟庚秦辛華西國為先壬燕趙魏癸常山期子為周野丑魏遼東寅為趙楚卯鄭申齊辰晉邯鄲己衛午秦未梁宋國酉魯趙戌吳越為塞亥為燕媒直使臨坤天禽直時太冲白虎青龍坤維不暴則靈不風則雷申官見鬼電起無疑

天冲一星主之轟雷落於乾巽從魁從此如逢朱雀騰蛇相依傷門掣電山岳崩頽玄武太陰斗明星迷大吉小吉勾陳天后陰雲立散長天虹霓或為日馬密雲不雨如得日祿瑞雪霏霏天蓬乙星冰雪霜期后陰玄武亥子從魁立降大雪飄蕩瓊瑰如臨朱雀紛紛揚灰加以風泊霜鋪結堆兩師同位雪雨微微天剛勝光或為日破直事入巽雪重聲雷

地氣先泄陽氣潛衰天蓬在震六合亦震五

雷為使法主大雪一月無暉

天英一星火賊主之丙庚相加歲月日時

太乙朱雀騰蛇日鬼百里然燬符字

時字火星所

夏同玄武秋冬勾

陳五使入高魁置為輔炎炎

天柱一星位司水府若居坎宮后陰龍虎天

剛河魁

漂流四方滔滔無阻或入

空亡不然利害未苗蕩盡移山湧土太乙為
合登明貴人神將旺相多生雲雨劫殺隱中

山魁水盡預明陰晦節氣觀天格則對沖玄

武當先次其白虎劫殺同漂登明從魁刑害

來前霖霖一氣發用循傳九皇忌日天道分

明如逢黑道不雨則陰甲午戊午乙酉己酉

丁巳癸巳壬寅辛丑陰雷無移以定凶咎風

角之占玄妙堪傳巽宮屬木木音角焉星曰

天輔杜門之先甲午甲辰風神廟位青龍白

虎馮夷之源鼓舞萬物出為號令六情之別

巽主風煙立春之日天任用事條風徐來斯

即和氣衝風為逆兵起賊隊天氣無雲朗然

晴霽歲善而熟禾苗為最陰則旱傷蟲蝗為

崇禾豆損傷米麥湧貴風從乾來霜傷百物

粟貴民飢災鍾士卒風從坎來冬大寒哉北

夷侵掠戰擒集魁風從艮來百物俱通五穀

成熟是為歲豐風從震來地氣逆泄百物不

成人憂神悅風從巽來杜門多凶足生蟲物

蔬菜無功風從離來旱傷苗稼生物損人小

人雄霸風從坤來春多寒涼六月水災土工

興孽風從兌來兵起愁悴百物難生霜旱為
庚春分之日天冲主之青雲東來歲事無飢

昏寒多凶晴明不中明庶風襲斯為歲豐風

從乾來

金鐵倍貴人事不通風從

坎來久客飢疫菽麥

風從艮

來夏多不熟人有小飢米加一倍風從

歲中安吉四海塵清風從巽來蟲

生於野四月

風從離來五月

先水後早有災人多祀鬼風從坤來人多疾

病小有水災後却安吉風從兌來風寒有兵

八月人憂國有虛驚立夏之日天輔司巽南

方赤雲歲豐無病晴明無雲衝風早證風從

乾來夏霜歲飢麥先不登人死多悲風從坎

來多生風兩魚行人道四方愁苦風從艮來

山崩地動人疫天災老小喪命風從震來雷

起非時擊傷人物斯神主之風從巽來年豐

國安四方清肅八表儀端風從離來夏旱禾

焦人民憔悴國邑焚燒風從坤來人多不安

萬物天沃地不曾乾風從兌來蝗蟲大動飢

饑之災難逃米空夏至之日天英主之景風

來吉冲之則凶南方赤氣國安民豐晴明則
早水竭山崩風從乾來寒傷萬物兵災水潦

秋冬汨沒風從坎來四時不節夏內多寒人

傷見血風從艮來山水暴湧人民之災墳漆

新塚風從震來多疫妖孽癘不離門應于八

月風從巽來九月主風摧落萬物民不聊生

風從離來五穀成熟秋氣肅清倍生花木風

從坤來六月雨傳立秋將近水湧橫流立秋

之日天內主之涼風徐徐人民伸舒逆風冲

來穀無實驅白雲小吉歲有良餘晴明不利

物有 風從乾來苦寒多雨若近冬風

寒霜週風從

四野紛紛高低

離別風從良來米穀倍收

風從巽來卒兵內起風不傍程身 可止

風從 兵戈不利冬至即昌風

從坤來五穀成熟人 風從

兌來兵起塵埃小人得智君子喪財秋分之

日天柱主之間闔風至凡事和濟冲逆風來

帶刀入市白雲歲熟晴明物潰風從乾來人

多患丘坎上大寒陰風冷潑良上風來臘月

寒凜冰結瑠璃民不堪甚風從震來人多

疫木再發萌花多結實風從巽來十月多風

禹來兵動國憂不中風從坤來土工大作兌

來吉利歲豐民樂立冬之日天心主之不周

風來民皆樂意冲則民流晴民大利風從乾

來王道正明八方和暢萬物廉平風從坎來

冬雪殺畜百姓安康君子受辱風從艮來地

氣發泄人多疫病人不安業風從震來寒雪

如如巽來夏旱冬寒不舒風從離來五月大

疫來年應之徧村災厄風從坤來水蟲殺物

魚鹽倍貴人亦生疾風從兌來山澤起兵人

造妖言人流業傾冬至之日天蓬主之廣莫

風至國祚安身冲逆民散雪寒則貞晴明不

利四方動兵風從乾來強國有憂年多寒凜

江水結冰風從坎來歲豐民樂良上風來正

月多露風從震來時雷不發大雨連行草木

暗殺風從巽來蟲傷生物高上風來乳婦亡

沒冬温無霜水旱時疫風從坤來蝗蟲傷稼

田多水災米湧不價風從兌來秋雨兵起國

祚不安有憂無喜五 若會

吉門災亦不興若會三奇禍亦不起直符

貴人為表直使為始將乃青龍

白虎乃帥巽 定於四時八

風已矣

君臣父子部

天禽之星君臣法式觀察休祥正元一日立

春之時同其厥刻落在乾方三奇為直上合

吉門九州如一日馬同并肅清疆場日祿同

并外邦納璧日破虎蛇歲中有疾功曹貴人

挺生子息天神二后收納寵戚太冲登明虜

人侵域功曹勾陳失土亡邑若在巽宮失中

反得太乙天空水火之厄六合勝光進賢師

伯大吉天空拜將督軍小吉青龍納相經國

干合支合儲君可立傷門主和驚門主辟貴

人在治將為罷黜德合德使東床進人諫垣

昏昧丁癸相加大吏互謀乙辛相薦后族擅

權入墓三奇閣官司權六儀刑擊監守踈謬

窘迫八門宰幕癡兒歲月時字百姓亂市時

干損日宰叛欲萌二星相入塗炭四方飛伏

六庚殺戮無明大刑之格外道動兵太白行

符中國興師留將太白返吟伏吟郡肅盜賊

何以明君直符為則久患復災天乙飛官忽

生微病伏官天乙蛇虎開符魁剛逆迫落在

禹官吉凶勢急死門來前嗚呼悲泣甲丙相

互壽同南極六甲得使怡然進往官神德合

八表懂呼九遁成時堯天舜日休門水也景

門人也早則杜門驚門主賊開生二門歡飛

鼎集傷門 天任文星豐歉八

方落在艮震五穀豐穰貴

青龍六合艾稻行行勝光太乙 徧野白

四民樂業神附魁剛朝綱整肅勾陳

在傍壬癸 蛇雀巳午旱暵仿

惶傳送天后水漲陂塘天空太乙火傘高張
若加丁癸草木焦黃丙丁在位冬無雪霜戊
已在位秋有嚴霜庚辛在位春無雨澤甲乙
在位夏少陰涼壬癸見虎人病難安天內之
星司人疾忌元正七日交春同例不見登明
秋有瘡痢白虎勝光少年勞瘵玄武天剛傷
寒熱異火將火神瘴風疫氣更在絕鄉死人
盈市太乙太陰喉咽眼翳六合從魁顛狂發
疾天后太冲滿城邪祟大吉勾陳山魁會集
小吉青龍死門合配加之六庚與直符對地
動山搖民飢憔悴天輔之星道德淵深若遊
乾位君臣喜深坤宮對值賞贖珠珍兪官為
直貴米賤金巽神在位萬木忻榮百花競秀
鼓舞園林來遊高震霹靂震鷲良同二后孕
者傷心魁剛來并產難平生貴人白虎傳送
坎臨地藏發泄金玉露形天心之星日月光
神乙辛乾艮日浮彩雲丙庚來兪月繁華精
丁癸來巽星搖帝庭騰蛇太乙月色如金朱
雀大吉日色如銀星流入斗天空在坤彗星
出現白虎居辰大象天心宰司萬神休門同

會神鬼威靈死門同會神死不飲傷門同會
神思空名開門同會祭祀得福生門同會得
福 杜門同會神鬼潛形景門同會天吏
遊巡神不敢 驚門同會妖孽生
民魁罡太乙 紛紛騰蛇

貴人天空神威豈聞朱雀傳送神 絕音勾

陳 立廟開基預知興衰天心

在乾香火半千坤宮百 若來巽

位日下除遷大忌高神命不專坎官陷溺

神鬼 若來遊良千載綿綿坤不久立兪

亦不堅神鬼之力人亦可先與君一法切記

心傳神鬼撓人聚石于乾石重百斤神鬼招

愆石重千斤罪聞于天埋名于下地祇來前

追諫幽陰永不迴轉人神異道千古流源神

祇聽之急宜藏潛

靈寶聚玄部

聚玄一經壬加適式丙名榮煥庚稱太白若
會朱雀小謀大得如同太乙歡樂酒物登明
天后事起爭鬪天罡河魁主客逃走或為日
馬死神全偶人傷必亡興言有咎或為日祿

美人美酒或乘勾陳財空訟有日鬼同傳夢

恠驚喧如為日墓孝服離蠲貴人在治官事

牽經加之直符獄死之冤乙名青龍辛號白

虎日祿同并婚姻宜舉勾陳在中不可動土

人口死亡禍連先祖騰蛇在中財帛遭估日

破同之眼目之苦玄武登明走失難尋如逢

空亡物不離門天空亦爾物色仍存月厭天

鬼百恠出呈虛聲雷電金叫鍋鳴癸名玄武

丁曰朱雀三刑在中文書失却日馬同傳文

招架閣日破同傳文狀汗著如值日祿文書

貴人在治恩褒詞祿青龍太常文武醫

卜萬事 天剛河魁出行無日

更逢白虎屋閣屢頹天后 萬

般厭翳財穀成灰勾陳六合太乙傳送四將

甲名天福丙名天德日祿齊

并萬神必尅 莫逢日破

日鬼日殺成則反敗得九失八騰蛇白虎

從魁傳送凡事兩重勾陳天后所措

難通太乙朱雀盜賊難容月破月厭公訟頻

攻青龍太常官爵高強又宜興利百事皆良

功曹朱雀遷轉榮昌庚號太白癸曰玄武若
 會騰蛇船遭溺苦脫賺錢財物不由主白虎
 傳送出行逢虎月破月空酒食歡濃月刑月
 殺財利不空日鬼日馬奔馳西東更怕在門
 死厄人凶已為勾陳庚來會同證明從魁橫
 事相牽若同白虎卒病成顛騰蛇天空人事
 逃潛河魁六合火燭煙然太陰天后得大名
 傳金神劫殺反有威權內同傳送病語難言
 六儀擊刑朱雀勾陳杜口無詞多招罪名犯
 泊三殺拾得金銀如同驛馬關關西鄰又兼
 日破狗咬遊人三奇入墓切忌登明文書反
 覆作事沉吟天罡河魁反暗為明貴人在治
 獄事通情白虎騰蛇失喪傷嗟行人往反作
 事如麻太沖六合行人還家太乙白虎女子
 淫邪功曹天后太陰從魁師童上門道僧送
 茶從魁貴人不然勝光男子中風不即癡顛
 風伯雨師風雨連綿丙為熒熒直符難壓傳
 送太乙遭官入桎朱雀騰蛇毒食堪嗟登明
 神后所謀 死神死氣陽人死配生氣生
 神進職添金 日馬日符

禁了密爐劫殺羊刀

貴人日馬良善遭坑日破為鬼

如合為一妻被人

誘直符加庚防損專人加逢

日鬼為馬夫妻爭論天罡白虎惡人上門河

魁騰蛇師巫不 大吉小吉問穴修墳天鬼

玄武人病為瘟太乙天空屋倒撐門功曹后

合罪刑斬首太沖沉船從魁予首太常不死

顛折脚手反吟伏吟爭論事醜天神二后女

被男守六合太陰男逃女走時干尅日玄武

喪失若會空亡二事併一加之勝光多生憂

慄蛇虎同存殺人驚嚇知三避五八方無阻

直使來震斯且為三直使入坤此即為五五

乃死門喜見勝光朱雀騰蛇太乙同所大貴

提携小人欽慕三為生地莫逢白虎傳送從

魁太陰會附生變為死吉反凶苦若聞鴉鳴

急視景門直符前一劫迫來臨惡人逼騙取

索資金前二口舌前三婚姻不然爭訟關講

門庭前四鬪毆財利相爭直符後一事涉女

人後二欺弊淫慾奸萌後三亡衣物犧牲

更尋六丙下值何神河魁在下縣官憂驚六

畜災死不賽神明從魁在下寡婦傳音上逢

吉將酒食邀迎傳送在下人來覓物小吉在

下婦人喜成勝光在下微詔惟忻太乙在下

人吏相尋天罡在下爭鬪訟死太沖在下酒

食邀迎功曹在下慶賀大吉大吉在下親戚

得朋神后在下 登明在下吏索公

文又須聽聲過何方隅以之占

異鳴占烏斯決無虛神秘之旨慎勿輕傳

通神九遁部

天遁幽玄得遇人賢生門合丙丁臨丁前如

逢生氣 日祿在中 日破

在中百事莫言日鬼在中萬事牽纏日合在

中罪人得禍貴人在中恩赦傳宣天空在中

奏對宜先天剛河魁大忌行船地遁功曹必

遇英豪開門合乙下臨六已更逢朱雀文書

遷高月破在中去失詢喪登明神后陷為軍

曹太乙勝光胥吏莫逃如見白虎瘡疾成勞

天后太陰拾得朱金日鬼在內却有人尋神

后魁罡女人犯淫青龍風伯風雨淋淋太常

大吉龍出山林更加天柱水入州城勾陳白
虎兵起虛聲大吉小吉釀酒難成人道通靈
休門六丁太陰宮合白虎船沉勾陳朱雀眼
見鬼神大吉小吉風雨不寧日祿在中行逢
貴人日合在中百事光榮日鬼在中神鬼人

通風師雨伯雷電山崩魁罡同位災患相鍾
風道六子休門加癸上合巽卦朱雀訟起天
后陰人太陰老婢六合功曹婚姻之喜白虎
魁罡事多靡委天空登明凡事中止青龍來
并傷折身體騰蛇入傳沉船壞米月合在中

有船扶衛月厭加之炎炎火起天后傳送婦
淫無恥更見魁罡刑名已矣龍道高昇生門
始因下臨六戊上合天心大喜天后玄武同
音盜賊早止奸私相臨風伯雨師風雨霹靂
日破在中水出山陰日鬼逢馬狗立中庭日

祿日合
日刑日盜百事虛成更兼
青龍神
朱雀

后水廉江津登明河魁雲雨不
虎道雄雄開門庚同下臨兌卦怕
有青龍師巫作梗
如逢河魁犯殺

天空又同白虎風起山崩神后玄武劫殺宜
攻所為百事喜慶重重月厭在中追則逢凶
日祿日馬財穀豐隆天殺三殺亡殺劫殺貴
人在治戰有奇功為客者雄鬼遁藏神休門
六辛上合天輔百事不任太沖朱雀書符感

人白虎河魁神鬼扣門騰蛇天罡鬼附人魂
從魁勾神妖邪見形傳送六合金咩鳩鳴如
逢日祿鬼攝生人如逢日馬賽願酬靈如見
日合謀者已成日破日盜失了銀瓶白虎同
位盜不離門登明朱雀田屋爭論太陰太乙

修整新墳若為日破水逆山橫天鬼作虎人
死遭瘟陰聲為宅神鬼崢嶸雲道風會進退
不昧生門加壬上合天內太乙河魁雪如拳
塊龍虎天罡暴泊之類玄武太沖風旱之凶
騰蛇勝光缺雨求仙長天紅電日祿在中黑

霧迷野必是青龍若為日暮山魃蛟蟲白虎
刑殺殺人無蹤神遁精光六合皆昌開門六
已天心星藏大吉小吉人望金剛白虎玄武

朔起壇場如為日祿會社焚香神后天后登
明保佑太乙太沖太陰招凶從魁河魁六合

勾陳白芒光出神示威靈朱雀傳送許賽神
明劫殺白虎雷電擊人天空太常
貴人功曹賤人從良加之日合百事吉昌九
道成錯
智者審之來吉去殃

尅敵制勝部

治亂之法要視驚門星吉得道萬里縱橫呈
凶字格
出無寸功人有仇人三奇
得道可保全軍如比白虎
傳送日
破主者難存白虎猖狂又加神后勾陳同位
大戰將論大刑飛伏玄虎傳送攻之必敗守

之必懲直符之格如同太乙騰蛇在位戰鬪
兩傍金來入火即王交兵火來入金奸詐虛
情戰而不爭緊切勾陳此將之下怕逢三刑
若尅今日定有爭戰上下交難并刑亦戰如
欲不戰官神得合六甲得使丑未加辰加日

兩解旺相功成又有遊都偶成六害勝蛇天
矯及見六庚二家相并戰血流腥勾陳勝玄
反首跌穴如無刑格所攻必贏主者言命貴
勾龍虎驚生開門唾手功名勾陳有氣不制
其地上逢九道敵有降情敗與不敗更問六

丁入墓三奇六儀刑擊年命相逢所戰必殆傷門白虎飛伏之格日辰加之不宜攻寨字則亂也賞軍可賴天月德神青龍年命開門合之建功必大用時之法莫犯雷霆雷公坐時龍虎聞名正月之節起於開門就起初一

舉三

十六

子時同論二月起休三月生門順行十二八卦分均月上起日日上起時數至震宮撞入關刑大將防辱人馬難存夏犯白虎兩陣亡奔貴人在治謹緝奸情若犯青龍若言屯守士卒亡魂勾陳從魁百戰百

神后

天剛河魁不戰功成或聞

六合青

鼓 龍唱人歡樂勾陳刑

太陰祠祀玄武相傷陣次以定遙有

季神奸惡伸神乃

商孟神所在必是才良若持刀棒

忌亥子卯巳為賊殃寅申辰戌吏欲匿藏酉

午丑未此 抽軍避敵直符之方下臨

四孟向右宜藏仲季向左及直符方伏於九

地六癸為良恐賊有伏支干通靈直使之下

預得其詳上立子卯冠設奸心上立申巳必有伏兵王相帶刑必逢大戰空亡休廢不敢相征推在前後直符而占巳申子卯立處循傳立支在後立干在前支干相覆當路隨軒對疊飢渴缺水求漿休門之下神將為良若

舉二

十七

見太沖後有池塘若是小吉井泉汪汪若是申酉江水洋洋急於糧食救援無方生門之下大吉為糧小吉得酒太沖牛羊從何而往訪取天罡斯為大路直透關梁倉卒用之難可尋詳與君一法不得思量官神德合進謀

可也三奇得遁萬事成也六甲得使貴人成也青龍返首吉事來也飛鳥跌穴喜將至也

青龍逃走人亡失也騰蛇天矯凡事逆也朱雀沉江文書失亡白虎猖狂橫事發也三奇

入墓事不明也五行不遇理不伸也焚入太

白事將退也白入焚燬

大格之時

不可謀也刑格之時凶及巳也日時在字

歲月日格起爭鬪也留符行符人

如值伏吟我不去

也返吟之格

詞訟求財休門合奇遠行婚姻

祇求逃避杜門蓋奇謁見

貴官景門

征戰殺

戮驚門蓋奇博戲求謀開門蓋奇若得蓋

三奇遊甲凱歌追隨玉女守戶兩

用間離若有殺味

與君一法誠哉

希奇斧鉞加項天能祐之上書奏表理法邪

非不及旬日喜氣怡怡天皇大帝輔弼之時

甲己之日有甲子時乙庚之日申是神基丙

辛之日午上為宜丁壬之日辰為之儀戊癸

之日寅中是輔六甲之日何禍可施天機盡

矣保身接持切勿輕傳銘之佩之

玄精碧匣靈寶象玄經卷下

三經同卷

取四

太上洞玄靈寶三一五氣真經

太上清靜玉字妙經

洞玄靈寶天關經

太上洞玄靈寶三一五氣真經

昔有黃帝軒轅曾省天皇真一之經而不解
三一真氣之要是以周流四方求其解釋爾
乃命駕出遠而遊昌寓縣乘方明為御力牧
從駕東到青丘過風山見紫府先生受三皇
內文大字以効召萬神役使群靈南到五芝
玄潤登負壘蔭連木觀百靈採若乾之華西
見中黃子受九加之方過崦峒山從廣成子
受自然之經北到鴻隄上具茨山見大隗君
黃蓋童子受神仙芝圖十二卷遂陟王屋之
山授金液九轉神丹經於玄女乃復遊雲臺
青城山見籙先生先生曰吾得道始仙者耳
非是三皇天真之官實不解此真一之文近
皇人為扶桑君所使領峨嵋山仙官今猶未
去矣子可問之帝又乃到峨嵋山清齋三月

得與皇人相見皇人者不知何世人也身長
九尺玄毛被體皆長尺餘髮纒長數寸其居
乃在山北絕巖之中以白玉為屋黃玉為牀
張華羅之幃然千和之香侍者皆是衆仙玉
女坐賓三人皆稱太清仙王方見皇人設饋
盈斗之棗飲以丹華之英雜以珍果於其間
漱朱宮玉丹之靈漿黃帝匍匐既到再禮稽
首而立皇人問曰子欲奚求黃帝跪曰願得
長生皇人曰子既觀四海又欲不死不亦貪
乎帝跪曰萬兆無主則相凌暴乃為制法足
以傳後私心好道遠涉四海幸遇道君願垂
哀愍竊見真人真一之經徒省其文而弗綜
其意者其辭而不釋其事乞得請教皇人大
驚撫髀長歎良久乃答曰汝安得聞見此乎
此書乃生籙之首篇上天之靈符太上之寶
文矣白日昇天飛步虛空身生水火變化無
常其天仙之真唯有龍胎金液九轉之丹守
形絕粒辟除萬邪使役鬼神長生久視爾乃
血脉流宣腸化為筋百災不能傷延期至億
千則唯有真一食五牙天文此二事恒使南

斗君領錄參於太常捷籙自非仙人四十年
一出之約皆不得背科而妄洩也又西王母
安此書著五城之內其外衛備有仙樓十二
藏以紫玉之笈刻以黃金之劄封以丹芝光
草印以太上中章其無仙籍者不得聞知也
子未可聽天音於地耳矣便可去邪黃帝稽
首答曰昔以受神丹於玄女未及合作唯未
受五牙食真解真經之意耳幸今遭會得見
真君既不授以生道是臣相命不得度世耳
如未表者復用暫生何為乎唯乞愍濟元元
之心因叩頭流涕腦破傷絕於地良久皇人
下牀接之乃醒告之曰子所謂真得道者也
又太清仙王三人見帝勤心之至愍助之告
皇人曰此人先世祖曾遭飢困不自飽口割
所食之饌以賑窮餓百鳥力作以救禽獸畜
役以贍蠢動如此四十年仁德感天功蓋萬
物太上書其美九天載其世故令芳炁之流
光乎帝位德及數代仁歸後葉此人先立善
乃爾何為隱真牙之經乎又亦是其勤求願
會得見吾耳卿可教而成之也皇人慨然曰

子當宿世之善乃爾吾何惜乎可復坐將告汝要道矣帝就座皇人先為設廚禮之饌徐告曰汝向所得道真經言所不解者蓋上天之炁歸底一身耳一身分明便可長生也夫人是生最靈者也但人不能自知不能守神以却眾惡耳知之者則不求祐於天神止於其身則足矣故云一人之身一國之象胷脇之位猶宮室也四支之列猶郊境也骨節之分猶百官也神猶君也血猶臣也炁猶民也故知治身則知治國矣夫愛其民所以安其國惜其炁所以全其身民散則國亡炁竭則身死者不可存死者不可生是以至人消未起之患治未病之疾堅之於無事之前不追之於既逝之後民難養而易濁故審威德所以保其治割嗜慾所以固血炁然後真一存焉三一守焉身壯之焉年壽遐焉泥丸絳宮丹田是三一之真宮焉今子守之則萬毒千邪不敢傷矣漱華池食五牙而不休者便成仙人矣吾先師正受此方於九天真王今書以相授也存之於口名曰朱鳥丹取之

於身名曰真一此其天寶書文也向旦密祝曰東方青牙服食青牙飲以朝華已祝舌料上齒之表舐脣漱口滿而咽之三次祝南方朱丹服食朱丹飲以丹池已祝舌料下齒表舐脣漱口咽之三次祝中央戊己昂昂太山服食精炁飲以醴泉已祝舌料舌上玄膺取玉泉舐脣咽之三次祝西方明石服食明石飲以靈液已祝以舌料齒上舐脣咽之三輒一叩齒七下都畢又叩齒五下合三十六下也次祝北方玄滋服食玄滋飲以玉飴已祝以舌料舌下舐脣咽之三畢因以鼻內氣極而徐放之令過五以上真道畢矣三仙王又告帝曰吾昔食此法得仙先師令益口中醴泉下祝曰白石巖巖以次行源泉涌洞以玉漿飲之長生壽命益長凡二十二言汝可為之子能不乎經曰為之食真一不休吞華池不息內氣長閉不倦者既得道而絕粒矣不服移月而成也夫玄古之人所以壽考者造次之間不食穀也大有章曰五穀是剝命之鑿腐臭五臟致命促縮此糧入口無希久壽

汝欲不死腸中無滓汝欲長生當令臟炁潔清梘身華榮與天相迎玉水在口天人同壽也黃帝受教畢乃贈皇人以所有流俗棗果清廚玄酒誓以不傳畫一而辭皇人曰子知真一之丹萬事畢知一者無一之不知也不知一者無一之能知一者至貴無偶之號道起於一數靡不由一天得一以清神得一以靈地得一以寧人得一以生金沉羽浮山峙川流視之不見聽之不聞存之則在忽之則亡順之則吉逆之則凶寶之則遐祚罔桎洩之則命凋炁窮忽兮恍兮其中有象恍兮忽兮其中有物此一之謂也必欲長生三一當明思一至飢一與之糧思一至渴一與之漿古人貴此真一之道秘曰藏文一能成陰生陽推行寒暑春得以發夏得以長秋得以收冬得以藏其大不可以六合隱其小不可以芒毫比也百姓日用而不知也夫不施不與一安其所不遲不疾一安其室能暇能豫一乃不去存一至勤一能通神少飲約食一乃留息臨危不疑一為除災天禍在前思一得

生知一不難在於終始知真不為與不知同
求知不已登彼九皇陸辟猛獸及與毒蟲水
却魍魎及與蛟龍無物不却無邪不中守真
則在洩精則亡食氣萬歲恒有少容告子人
能存一一亦存人所以白刃無所挫其銳百
害無所容其凶人敗已成在危獨安靈寶之
真豈虛誑於道士哉上聖玄旨豈有不信於
蒼生乎蓋求之者鮮矣將來染根其牆戶矣

太上洞玄靈寶三一五氣真經

太上清靜元洞真文玉字妙經

皇天太上帝君無極太上元君者道君東之
王父者青陽之氣萬神之先無為西王母太
陰之氣生在自然皇天上帝太一元君者天
中央星是君解偃文偃王漢昌李監漂融子
赤成子收子過梁強子玄子王神祖太魯子
一大海溺水尋之英隨孔通盧黃子荒命光
子音由窮英垣公孔子柱天士貽英丹成承
翼起玄女光堅緊藏李常子玄光仲成子太
和典德李玉靈角思耶干酉大方伯陽鬱華
陳預子廣大成赤精成子六曲務猶尹子喬
真子錫射有邑肯成仲伯景餌文成五意無
為古歷東山靜真交元氣碧羅香幽文通鞠
歷藏伯朝使廟大鄉俠門御黃神過俠門神
靜通門智達旭命是章元辰流影靈妙錢英
皆空飛瓊羽章百星山黃必日蛇儒嶽華命
走通禹易工欸殘山制軒在極逐勿紫丑市
代元馥紀命一上下九日日元一長九音乙
延馬命上激雨上天安通靜智真恭命童候
林光華德柞旭上王庭音丘靈上影真虛漢

含正童冥靈太神譜恢廓靈真人降陵珠子
白馬玄通玄微通身紫度炎光黃承徹身玄
命益祚流嬰月精青代還精却毒温身枯真
益華丹行地胙延年度命幽微智靜真飛騰
生石梁真諱玄星宿養雲生草根玉林受命
位口口出口中非我爾不仙非我爾不成迴
靈吐曜玉華之身君降沙與丹水本出元三
天

右三百九十字三元檢真隱書解文

天文合符命元六乙參知本解兆形一一分

右九天譜錄後符訣一十七字

制屯天安心明師心三身名心合九子太方
凶無上人然刀山天亦前天愛火鳥束心元
世陰光

右龍飛尺素隱訣三十七字

混洞開明導沌卒喘蘭羅勒羅慶特越梓泓
淵拔覽造基簡平寧憐知齊耀爛淵谷盈法
綜通桐景游昌澄珠玦師慶翁京雲延覺寂
范戲飛上婆生羽影明延蘭芬椿述玦豔候
度高仙昌涼度玄景度生勃崇雲普仙波鄉

詣扇尾迅碧欵霞秦羽留錫升通靈廣紫英
松雲恭靜遂蘭芝

三十二字屬正天名 十方正諱 四方正
諱 九星正諱 七星正諱 五星正諱
真天三 二十四真人 八生 八死

右三清百一十道君諱

東嶽天玄諱始風字玉昌義光

東方青帝歲星虛皇子青帝玄光長玄府服
青帝之精諱真文三通

南嶽天諱開明字吁喚代

南方赤帝熒惑星虛皇子赤帝天元長生府

服赤帝之精諱真文三通

西嶽天虛諱明皇字瓊林此諱屬下符

西方白帝太白星白藏子白帝元曜長壽府

服白帝之精諱真文三通

北嶽元真諱濟啓字孟瑰冰琅

北方黑帝辰星虞彊君黑帝元明玄宮府服

黑帝之精諱真文三通

中嶽華陽諱孟瑛字林丘

太上中央黃帝鎮星陽精君黃帝元陽府服

黃帝之精諱真文三通

右解杖中五符真訣解靈寶策符字

爛明靈威仰 洞浮極炎赤飄弩 通班元

氏含樞紐 上金昌開曜魄寶 黑節靈會

隱侯局 寶諱真訣訣解子

右三十三字並是五方正寶諱

秘名無處不用所以書符為轉者東行呼東

方真諱無所不辟南行呼南方寶諱真名無
所不辟解傳上真符字法度應得道之人不
度中仙也出赤書上篇

右解靈寶策符字

解八景錄符訣

貸諱宗燈 鼎諱閣 碑諱破洞 晃諱張

虎 由共諱玄風

右是靈寶三部錄上五方魔王姓真名法

度宿有玄名東華紫宮中青錄上者得道

之人不傳中仙道士若行東方者口陰呪

青天魔王姓名除凶去殃若南行者亦爾

四季月行者呪中央若西行喚西方姓名

若北行喚北方姓名五方行來書亦爾輕

傳者有風刀之考也

洞玄文九天真三五隱十四言二七去六

八

前生胎化流金元國未感身德已係神仙

暫過五苦庭前身有宿緣虛亭設中素願度

八難身蕩除穢濁氣相與戲上真

六度生梵跡至真出虛玄空洞嚮靈霄仰秀

十極廣形受天尊相遠遠造登賢

太上三天合同七寶鎮靈

此三部八景符真訣度宿有仙名者不妄傳

不信之人有風刀之考三部八景錄三十二

天寶書法應度得道之人不傳下仙自非萬

劫輪轉善緣今生衆不見此寶訣可擇其人

而傳傳必得其人真訣出經卷中

右三部八景符合九十六符訣出小劫卷

中

又太上三天合同七寶鎮靈十字是八景後

大符真訣

大明化仙迴元解惡魂通剛正萬惡伏諾司

命定生皇神安魄若有凶犯悉付玄霍

太一變六合五神輔泥丸七積滅三塗血尸
塞下關三杵對帝真拔斫胞樹根文人號神
宗同心元素君天皇入太清五老奉符文世
世登羽宮重華日中軒元王始明精固我本
命門保弼運綠氣歸上谷下玄景映形神
朝濟太上輪日月併玉衿年隨二晨分丹書
玉堂內位為無上君左鑄羽臺子右提金顏
仙

太上清靜元洞真文玉字妙經

太上洞玄靈寶天關經

大道妙用也有太易未見氣也太初氣之始
也太始形之始也太素質之始也且氣形質
三具而未相離散曰混沌是萬物未分判也
輕清為天重濁為地故造天地章云老君者
乃天地之根本萬物莫不由之而生成也故
立乎不疾之途遊於無待之場御空洞以昇
降乘陰陽以陶埏抱無名之大朴乃善貸而
成焉故於九萬九千九百九十九億萬氣之
初復列玄元始而生天地焉號無名之君演
自然之道以化天地經大劫一交天地崩淪
又積氣御運重立乾坤號曰無上玄老開導
兆人經大劫之周天地復壞又造化二儀號
太上老君秉持仙籙以度十方至一劫運終
天地復淪又託生玄妙號高上老君而混成
天地焉分別元氣清者為天濁者為地太陽
之精為日太陰之精為月復分日月之精為
星辰置二十八宿布二十四氣建八節四時
五行立五星立五嶽分五帝主之日月星各
立宮室主理其中以春夏秋冬輔二十四氣

復立三百六十名山七十二福地以鎮地理
天地之氣交然後人及禽獸草木螽蟻蠕動
森然皆生乃置立三皇五帝胤胄百姓更相
產化天地相去四萬八千里東西南北相去
萬萬九千里日月各徑三千里周圍各九千
里崑崙山為天地之齊北辰玄君其上北斗
一星面百里相去九萬里如是置立凡有九
天九地焉九天者從下第一波利天第二迦
夷天第三梵寶天第四化應天第五不驕天
第六寂然天第七須延天第八禪善天第九
鬱單天九地者自上第一色潤地第二潤色
地第三色澤地第四潤澤地第五金粟澤地
第六金剛澤地第七水澤地第八風澤地第
九洞泉網維地此亦名九壘也然天位乃多
今略舉三十六名分為三界四天三清境域
也從下第一欲界六天六天者太皇天太明
天清明天玄胎天元明天七曜天是也第二
色界十八天者虛無天太極天赤明天恭華
天曜明天竺落天虛明天觀明天恭慶天太
煥天元載天太安天顯定天始黃天太黃天

無思天上揲天無極天是也第三無色界四天者宵度天元洞天妙成天禁上天凡二十八天名為三界也次上四人天有四者常融天玉隆天梵度天賈非天此四天名為種民天也合前凡三十二天並在三清之下矣次上三天號曰三清者第一大赤天曰太清境第二禹餘天曰上清境第三清微天曰玉清境景上一天號曰無上大羅高蓋天謂包羅諸天極高無上故也通前凡三十六天各立一帝地亦有三十六名各置一皇是為三十六天帝三十六土皇也天地之外其狀如雞子又如車輪元氣統之如日之暈黃精之所散也如是天地各有五億五萬五千五百五十五重也其中立天文地理土水火風陰陽之所生育皆從我始故二儀得之以分判三景得之以光明四氣得之以調和五行得之以相生江海得之以深澄山谷得之以虛盈道士得之以神仙王侯得之以太平品物得之以滋興神祇得之以致靈幽魂得之以開度枯骸得之以發榮寔上善之廣洽成享自

然之福也是知太上老君乃為元氣之父母為天地之本根為陰陽之祖首為萬神之帝君為先王之柄帶為萬物之魄魂陶冶虛無造化應因衿帶八極載地懸天遊馳日月運走星辰呼吸六甲御制乾坤改易四時推移寒溫驅使風雨鼓奮雷雲分別青黃曆數虛盈君臣父子禮義備焉論者以為欲界之人有陰陽色欲更相產育色界人言有色而不交人皆化生無色界人謂性識微妙無復色想便止種人者次仙也謂壽有億萬身能飛行也雖漸階長壽猶未斷生死壽盡下生各隨業厚薄若能修習增進則昇入三清道境永免輪迴矣其中立三元宮置三官九府百二十曹列考官吏各書人生死罪福毫分無失庶向方之子其勉之焉子可歸命於十方天尊而延道氣東方玉寶皇上天尊見曲直之形儀衣甲乙之冠履拽龍虎之杖主寅卯之民子可歸之南方玄真萬福天尊見炎上之形儀衣丙丁之冠履秉朱雀之笏主巳午之民子可歸之西方太妙至極天尊見

從華之形儀衣庚辛之冠履揮雪霜之刃主申酉之民子可歸之北方玄上王晨天尊見潤下之形儀衣壬癸之冠履秉玄武之簡主亥子之民子可歸之東北方度仙上聖天尊見木水之形儀衣青黑之冠履仗鬼門之劍主艮極之民子可歸之東南方好生度命天尊見木火之形儀衣青赤之冠履掌風門之印主巽極之民子可歸之西南方太靈虛皇天尊見金火之形儀衣白赤之冠履掌地戶之簿主坤極之民子可歸之西北方无量太華天尊見金水之形儀衣白黑之冠履掌天門之鏡主乾極之民子可歸之上方玉虛明皇天尊見輕清之形儀衣蒼穹之冠履運春夏秋冬之動植主君臣父子之枯榮子可歸之下方真皇洞神天尊見重濁之形儀衣戊己之冠履施東南西北之願主辰戌丑未之民子可歸之凡三十六天天各立一帝三十六地地各置一皇其天帝地皇各有形儀冠履所表所主具列仙班圖籍即七十二天帝地皇俱尊

十方天尊而統三界仙凡脩短禍福增減而不歸命於
十方天尊而歸何所乎是以五嶽各圖形儀欲世民歸命矣頌曰
三清降靈八極歸命六官無塵十天景行朝真誦此普禮
十方天尊而求長生子宜歸之

太上洞玄靈寶天關經

三經同卷

上清無英真童合遊內變玉經

取五

上清神寶洞房真諱上經

洞玄靈寶九真人五復三歸行道觀門經

上清無英真童合遊內變玉經

玉保王青童道君始就道境泛霄丹林下賜洞海引味流精結養華童日闕萬里九門忽開丹光紫霞煙氣合明五帝撫掌神鳥咏明心目注視精魂交接太和自生金體和暢玉保青童道君招攝闕服虛極生神安寢玄宮三元九始盼不至庭忽有神人凌雲戴月絡帶天辰玉真秀銳青骨朶明以告青童曰子遠感日精坐致月液當得天英養乎金形於是雙景分光洞照子身子丹田中自生芝英玉華瑤瑤矣示子要訣使民知真一得無英可以仙身無英者青陽之繁芽也真童者青童一索之男也存子身中子思之即來也來即同遊混合而變也招之有叙理不可妄也夫子身氣傳水之精為志也志土也火所出

也土傳火之精為神神氣積具而有骨骨之精為子目中之瞳子目之匡廓子身之玄窓也雙珠熒熒者子之神鏡也上通日月之光下灌子之伏牛也此數者所以來無英也無英靈物也來則子自知之至其日伺之來則動其處有物著子身中也欲為之向日拜祝先臨目即見有紅氣滿前也因閉目又見紅色甚而為波揚也即緊閉目以目精隔皮理視之見紅紫作寶色中有百花紋轉如車輪也子即以鼻引之自頂下脊穿腎達踵而復貫丹田中見其色如前狀心祝曰

神招炁接內想外來神氣密會日晶流煙洗我故髓延易生真無英青陽繁芽淳興洞開陰景翹颺絕形日月融光養我聖身上登玉保後聖之臣

月亦如之以其日時獨居寢焉以心伺之當有物來入自其處謂左足應立春其日戊寅巳丑左胷應春分其日乙卯左手應立夏其日戊辰巳巳膺喉頭首應夏至其日丙午右手應立秋其日戊申巳未右胷應秋分其日

辛酉右足應立冬其日戊戌巳亥腰尻下窮
應冬至其日壬子是其日時伺之引歸丹田
中看何所得之耳不必皆至其所然無英與
歲甲合自然內遊於一身矣交際兩暉朝朝
為之夜坐忽有飛光來子前子視之即滅矣

久則可定觀光中有物形具焉則子無英之
狀也丹田亦有此狀也行之為上清之真非
詔諸下學也青童道君行其道以訣出東華
玉宮付諸真人按如明科

右東華保晨玄黃道君傳學道者

上清無英真童合遊內變玉經

第五

三

上清神寶洞房真諱上經

此經一名青童道君列紀一名太保玉經
神仙修之為上清之真昔魏君華存授之
許君遠遊居西城墉臺盟紫景十華藥玉
割星雲寶霄翔鳳之錦以告上清百年以

傳真人不以露文地民發真昭之天矣

玉保王青童道君諱龍光玄宇幽無生木真
一氣青霞流光九變東玉那國玄珞之山翠
華含精流珠俠衛九千層周香敷瓊葩明落
藥本玉儀九尺洞觀十方天女捧衣玉帝稽

頰吟聲朗徹林谷駭震天寶神仙王授青元

上真祕錄一百五十五書真目周悉化庶兆
門以啓梵運開道之本曰至道者洞虛也化
本者覺意也天地不言有以示也萬物群品
有以象也雷風雲氣有以感也所以然者以

覺意得也莫不洞虛而變化也化者常也變
者名也天地萬象皆生於洞虛洞虛無有也
化象覺意皆出於洞房也洞房有中無也洞
虛無中有也房有也物不因人也天也其工
巧於人不逮見而得之意也人以意得也得

者取之也天以意示人與之也所與合則道
德與元炁混一無所不能為也無所不可見
也生死去來萬類消息在覺意中也天地吾
父母也無不同也終始有無不出此也隨作
隨應顯乎幾矣幾者上清神寶洞房真諱也
真者真乎此也諱者諱乎此也得此者太上
仙矣

玉保道君於時身流瓊光照無窮盡首建危
冠珠寶瑛形披御霞彩天地告瑞丹芝呈芳
以真道成退齋告於金闕帝君後聖之真曰

大哉深乎至矣以發生廣施長養化源是為

玉寶嬰兒守雌厚澤不形故號青童金闕帝
君告青童曰子體有玉骨心有九皇日窓高
下紫志願下碧睛深映自宜位登高真至道
祕諱今得開曉而一形寓於天和亦應鍊冶

使有無合化上升玄宮青童道君退齋鬱林
肘步請究乃告之曰子當閑居閉目習視令
如開目開目閉目不可去見以見持之百日
夜視而光通矣當復收天光於玄鏡歷念子
身中有水晶即仰看真極下洞房中方寸三

真視百日當聞如天震雷方寸之中可方丈
矣百八十日如大屋矣三百日如宮殿矣千
日與天地等矣不以念而念不以思而思不
以覺而覺不以意而意惟精所通萬象備矣
向之覺意所得皆在其中矣神道自顯顯而
昧昧遼然與世遠矣洞房中當見子之造化
無窮無邊無極際也子忽升天安坐洞房執
經南向黃老則哺子以神奇矣青童道君行
之十日身佩豁落駕鳳乘雲以造日宮日中
赤炁凝精盤流千折日根之神結玉之粹其
名鬱儀赤章龍文青童揖之以採日精

洞明玉清太上之文

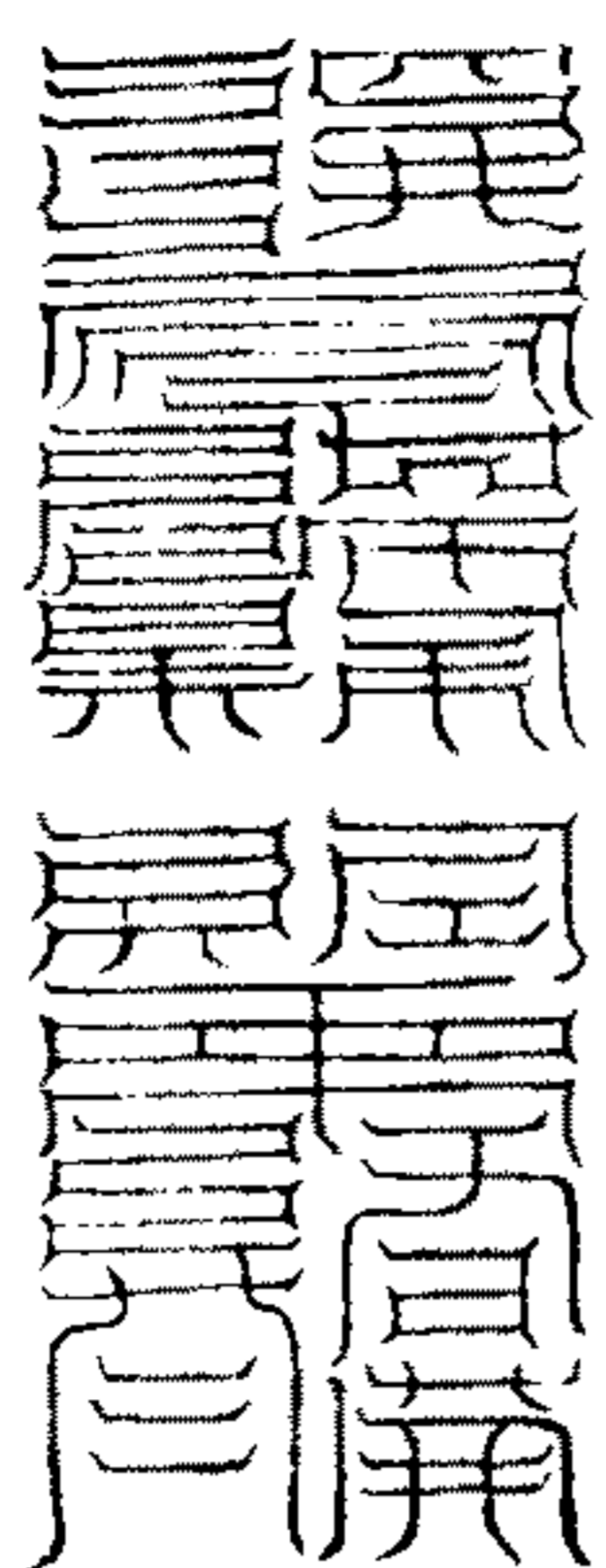

青童道君曰飲日之丹重環耀明引吸至精
以升月中黃氣融廓密採金芒含虛養明湛
爾其神故曰結璘黃書虎文
青童道君仰玄極之虛通交神之曜日月結

炁鍊治真形天地納其幾神明出其室回盼
九天飛馳八表金真攝炁玉霄重光光通一
形內見三宮三宮合化二十七宮我我金庭
坐列玉嬰泥丸九宮宮各有名下通長樓十
二玉城中丹田有九宮兩乳高處陷平為守
寸雙田左有大神名命寧字叔平右有大神
名正精字子張著紅綉衣手執火鈴以照四
方樓環為真人宮中有玉清真人名天玉字
玄通者青雲衣手執玉鏡肺為皓清宮有素
華道君名曰成字玉虛著飛雲衣坐金床十
執大珠如雞子心為丹元宮中有玉真名龍
精字曦溲著紅錦玉衣口銜日脾為黃室宮
中有中部玉女名攝生字伯昏著紫霞衣手
執玉尺肝為蘭靈宮中有木公名長精字孟
賢著碧霄衣手執玉帝之文坐班龍之上膽
為太真宮中有玄光童子名彥威王字仙魂
子著紫雲衣手執劍左腎為玉帝宮中有玄
卿君名統真字幽賦著綠雲衣手執火玉右
腎為玉女宮中有正真童子名曰虛根字正
仙著黃玉衣合掌坐相向窮腸之裏為太常

五

六

宮中有高上君名洞英字含華著青雲衣手
執笏上之九宮神如嬰兒坐紫雲間治方寸
中下丹田有九宮臍傍兩間高處陷中為守
雙田中有二大神左曰標元字期亡右曰理
明字敬清著紫綉衣手執火炬下燭九淵護
鎮生明入一寸為明堂有桃康大神名玉威
字上明著紅錦衣坐金床二寸為洞房有玄
上帝君名無獸字命真著玄錦衣手執籥三
寸為丹田宮中為生宮大神名務光字勤元
著赤鍊衣手執玉鈴四寸為流珠宮中有弱
水大神名積淵字天英著白綃衣五寸為紫
極宮中有太乙大神名保靈字慶生著單錦
衣却上一寸為洞元宮中有南上玉妃名蘇
字決昌著碧雲衣却上二寸為洞庭宮中有
碧元上帝名大黃字曾子著黃綉衣却上三
寸為洞陽宮中有日玄大君名鬱明字監生
著玄錦衣却上四寸為洞真宮中有帝一大
神名伯高字都元著朱衣正坐並向外下丹
田九宮亦各方寸神形如嬰兒坐黃雲中青
童道君洞見二十七真羅布玉嬰密為蓮房

五

七

反神無知形合太玄道德來居與天為一祝
曰
駢闕累居 玉宮九城 三宮布列 丹碧羅精
周流百關 伏鍊尸形 妙有合炁變化生明
役御大有 上飛玉清

道備神寶玄領真諱德被群品玉帝開顏身
帶龍輿周旋萬天俯窺三辰坐知億年作經
一章刻東華玉闕玄觀之上以傳金名青書
玉簡高真之人

青童玉保王道經

九開龍胎先	胎幾太無始	玉空流常無
意真實繁會	俠日東桑霞	咽吸出紫闕
三元極元初	至德理上玄	感激但恍惚
妙覺道自然	桃康璇璣父	命精升泥丸
朱珠養雲根	天芒下入淵	真神合母精
涓涓淡流泉	默御伯玉君	晨霞起凝煙
照韞上玉公	掖致鎮容間	金曜隱芝華
太帝揖玉階	混化真常名	智惠命九還
億齡無足多	不變飛神丹	大道得長存
長存開闔閭		

青童道君玉經盟禁至重道之玄樞焉于今
偃息青林總校上真調御神炁育生元元神
寶真諱先乎天地有知此文身得神仙知其
寶諱拔登祖玄高侍帝宸壽無窮年
上清神寶洞房真諱上經終

洞玄靈寶九真人五復三歸行道觀門經
道言善男女等修行正道當須無欲自觀妙
見真心洞然明照有為想念見在心中非起
照心知取心法但了心了心法勿起了心了
心法但心寂勿起寂心寂但寂非寂勿非寂
不寂又言木無火土無火是二無同木無火
木無人是二無同心無知木無知是二無同
心無知心無木是二無同中亂故取真則
謬同外斷故取真則無故大混之中有無量
性無量之性同依正性感致生相如木出火
如心起知化現世間無常生滅真道正性實
無生滅人能淨心與道合者則是反本復命
真常爾時玄中而作頌曰
知起因於境 火發生於緣 各是真種性
乘流失道源 起心欲息知 心起知更煩
了知性本空 知即衆妙門
道言散朴為器乘流識境識境法中有四妄
知一內心知二外境知三中共知四捨無知
然此妄知但有名字離此四妄亦無別真所
以者何知非二故内外妄知非一故中間妄

知非無故斷而妄知非有故常而妄是故識境如露如泡又云凡夫作奇為幻聖人神通為化影響夢想為虛同相取真為謬唯有慧力明照其真了心即道真妄不二不捨內外真妄不一隨境現識隨識見境識之與境無正有無無後無先不常不斷畢竟清靜善寂無為自然而然登太一果是為復道反本真常爾時空中而作頌曰
散朴為諸器 輪像出無形 中持不殆信 乘流運死生 識境互依起 內外妄知成
了明真妄一 歸心與道冥
道言從青至黃為波浪捨青等色入眼為歸身從眼至耳為輪識捨眼等根復心為歸神從念至念為生滅捨念等數反寂為歸命歸命合道道亦合之內外同真自在無礙無礙之性法界徧通徧通道眼照諸品相青等諸相現道眼中眼之與相非即非離等行真體不斷不常於是法中而作頌曰
心淨真根現 根淨妙境彰 境妙通心淨 心清復命常 道心本不二 同流五趣方

離物離生死 非人非道場
道言從夷至秦為流轉從人至鬼為方馳從俗入仙為却死從凡人聖為歸常歸常復命復命證道道性澄淨普徧圓明故能持照夷等諸相相之與性相依依而有念念不住共生共滅此生滅性不生不滅不生不滅故非假非真是故諸道境界同入大道性中超出有為離諸緣相於是性中而作頌曰
夷秦等諸界 識感同業鄉 人鬼等道殊 有無互不妨 却死行歸道 復命反真常
澄心道眼淨 衆妙現其方
道言真人所行四種法門天人男女有能修行不懈則得昇入無為與道合真
道言道德真妙體元無極洞運陰陽凝靈天地流精散朴裁品成形形倫所感不受地業業性之應開併萬端識地冥元無復增減唯有生死遂染成因九獄五真乘行而受何謂九獄
一者違大道契窈冥自然謝真常隱量鬼來加法體伏報清真獄玉皇主之寂等以持罪

二者違真德致化元清受濁至性波礙鬼來加種識變報三結獄天皇主之躁等以持罪
三者違性本起染情玄精喪真惠沒畸鬼來加緣體滅報終甫獄地皇主之妄等以持罪
四者違理性趣亂煩意性惑識本殘詐鬼來加方身壞報五倫獄人皇主之苦等以持罪
五者違信行誑口擁脾勞蒼天鬼加志廢身亡報普掠獄黃帝主之杖等以持罪
六者違仁行殺眼闔肝壞素天鬼加魂散身亡報風雷獄青帝主之刀等以持罪
七者違義行劫鼻塞肺枯丹天鬼加魄去身亡報金剛獄白帝主之熾等以持罪
八者違禮行淫舌爽心驚玄天鬼加神遊身亡報火鬻獄赤帝主之冰等以持罪
九者違智行愚耳聾耳腎竭鎮天鬼加精枯身亡報溟泠獄黑帝主之壓等以持罪
然此獄中所受之罪重者計劫輕者計年隨其業力歷周方數諸上之獄逮而輪之若欲離者當修五勝之行何謂五勝
一者初察五知明十行有無妄門

二者次觀心智了無常生滅化門

三者進修信惠淨業田復命寂門

四者妙致種玄混冥帝洞真明門

五者染弊照道登通明真洞證門

此之五真所修之行身心洞妙具足圓成出

離無常得真常道真常道者並徧無窮非有

非無不常不斷是為真道正性自然而然於

是法中而作頌曰

真常持六道 貫境起違倫 昭昭依寂野

冥冥萬象分 感業稟形化 形感致心神

神形互依止 動為來業因 九犯致其獄

五勝登其真 道妙通心海 心妙道自然

為無非絕性 為有非兩邊 在物非生死

離物非常存

道言善男女等若能修行五勝昇入真門則

得出離九獄登無上位具足法界證道真常

爾時仙眾聞說是義心懷歡喜而讚偈曰

十方無極界 一道一衆生 六趣連淪海

一常一敗成 真妄無二實 罪福不虛名

唯當證道體 三界即三清

真人行道任證頌

道言善男女等欲得絕離諸苦昇入無為當

修習九真進道之行夫道行者持戒止念淨

心守一外斷諸見內除眾垢出離三有證彼

無為自然而得無上位爾時真人聞說是

義心生解脫即至道場隨淺隨深俱共益利

各稱其力而說頌曰

初第一真人頌曰

了出諸見諦 心靜外垢除 六邪虛妄盡

正一自然居 致得證無我 至獨而不孤

昇遊眾妙門 永洞空無虛

上第二真人頌曰

至人證法空 性淨內無垢 心欲既已除

無染無所有 是故得解脫 不受於諸受

到彼無為場 常貴而食母

上第三真人頌曰

無處無終始 不亡亦不依 無念無色愛

冥合希夷微 得等真一遊 變化莫能推

洞豁洞無相 昇玄歸不歸

上第四真人頌曰

無空無無色 無識無見習 無心無無想

無性無緣集 神形不相隨 相依不相入

永斷生死流 眾苦莫能及

上第五真人頌曰

心體無方所 實性虛中存 欲習既滅盡

神洞入無間 不住諸有空 不舍太清門

自然道妙極 遊居真淨天

上第六真人頌曰

正性無取捨 色習自然亡 不盡於有為

不處於道場 常於無邊境 順物而不明

無礙無區分 玄同至道綱

上第七真人頌曰

照智入緣起 神朗太虛沖 無色習已滅

宿結盡虛融 乃於生死海 逍遙解脫宮

無起於太定 運慧曠無窮

上第八真人頌曰

心道不二倫 無際亦無處 在用而常寂

無生無所主 真妄體同源 應變無常所

百法自開明 三密洞然舉

上第九真人頌曰

空慧自在力 感證致法身 二諦即常寂
三代照負珍 今古無先後 所主人非人
七變無恆相 六通非異神
是時真人各各頌已咸皆恭敬處在其位心
懷歡喜具整威儀迴向道君設禮而去

洞玄靈寶九真人五復三歸行道觀門經

○

五

四

○